



# SCHNEIDER

FR	<p><b>POMPE A GRAISSE 20V 690 bar</b>  <b>Manuel d'instructions – Notice originale –</b>  <b>Instructions d'origine</b>  <i>Veillez lire ce manuel d'instructions attentivement et entièrement avant toute utilisation</i></p>	NL	<p><b>SMEERPOMP 20 V 690 bar</b>  <b>Handleiding – Vertaling van de originele</b>  <b>gebruiksaanwijzing – Originele instructies</b>  <i>Lees deze handleiding zorgvuldig en volledig door voordat u het product in gebruik neemt.</i></p>
EN	<p><b>Instruction manual – Translation of the</b>  <b>original – Original instructions</b>  <i>Please read this instruction manual carefully and completely before use</i></p>	PL	<p><b>SMAROWNICA PNEUMATYCZNA 20V 690</b>  <b>BAR</b>  <b>Instrukcja obsługi – Tłumaczenie instrukcji</b>  <b>oryginalnej – Oryginalne instrukcje</b>  <i>Przed użyciem należy dokładnie zapoznać się z niniejszą instrukcją obsługi</i></p>
ES	<p><b>BOMBA DE ENGRASE DE 20V 690 BARES</b>  <b>Manual de instrucciones - Traducción de</b>  <b>las instrucciones originales - Solo para</b>  <b>uso doméstico</b>  <i>Lea atenta y completamente este manual de instrucciones antes de utilizarlo.</i></p>	PT	<p><b>LUBRIFIQUE A BOMBA 20V 690 BAR</b>  <b>Manual de instruções – Tradução do</b>  <b>manual original – Instruções originais</b>  <i>Por favor, leia este manual de instruções cuidadosamente e completamente antes de usar.</i></p>
DE	<p><b>FETTPUMPE 20V 690 BAR</b>  <b>Bedienungsanleitung – Übersetzung der</b>  <b>Originalnotiz – Originalanleitung</b>  <i>Bitte lesen Sie diese Handbuch vor dem Gebrauch sorgfältig und vollständig durch.</i></p>	EL	<p><b>ΑΝΤΛΙΑ ΓΡΑΣΟΥ 20V 690 bar</b>  <b>Εγχειρίδιο οδηγιών – Μετάφραση</b>  <b>πρωτότυπων οδηγιών – Μεταφρασμένες</b>  <b>οδηγίες</b>  <i>Διαβάστε προσεκτικά ολόκληρο το παρόν εγχειρίδιο οδηγιών πριν από κάθε χρήση</i></p>
IT	<p><b>POMPA DI INGRASSAGGIO 20V 690 BAR</b>  <b>Manuale di istruzioni – Traduzione delle</b>  <b>istruzioni originali</b>  <i>Leggere attentamente e completamente il presente manuale di istruzioni prima dell'uso</i></p>	FR	<p>مضخة الشحوم 20V 690 بار  دليل التعليمات – الدليل الأصلي – للاستخدام المنزلي فقط  يرجى قراءة دليل التعليمات هذا بعناية وبشكل كامل قبل الاستخدام</p>



# 1. Avertissements de Sécurité



**AVERTISSEMENT !** Lire tous les avertissements de sécurité, les instructions, les illustrations et les spécifications fournis avec cet outil électrique. *Ne pas suivre les instructions énumérées ci-dessous peut donner lieu à un choc électrique, un incendie et/ou une blessure sérieuse.*  
**Conserver tous les avertissements et toutes les instructions pour pouvoir s'y reporter ultérieurement.**

## 1.1. Avertissements de sécurité généraux

1. **Utiliser dans un environnement sécurisé** : il ne doit pas y avoir de risques d'explosions, de produits corrosifs dans l'environnement proche lors de l'utilisation.
2. **Tenir compte de l'environnement de la zone de travail** : ne pas exposer l'outil à la pluie. Ne pas utiliser l'outil dans des endroits humides, mouillés ou avec un risque de projection d'eau. Maintenir la zone de travail bien éclairée. Ne pas utiliser l'outil en présence de liquides ou de gaz inflammables ou de poussières.
3. **Conserver une zone de travail propre et ordonnée** : la zone de travail doit être visible de la position de travail. Les zones en désordre et les établis sont propices aux accidents.
4. **Protection contre les chocs électriques** : éviter tout contact corporel avec des surfaces mises ou reliées à la terre (par exemple canalisations, radiateurs, cuisinières, réfrigérateurs).
5. **Maintenir les autres personnes éloignées** : Ne pas laisser les personnes, notamment les enfants, non concernées par le travail en cours, toucher l'outil ou le prolongateur, et les maintenir éloignées de la zone de travail, ETRE particulièrement vigilant avec les enfants et les animaux.
6. **Ranger les outils non utilisés** : les outils inutilisés doivent être rangés dans un endroit sec ou fermé à clé, hors de portée des enfants.
7. **Ne pas forcer l'outil** : un outil donne de meilleurs résultats de manière plus sûre au régime, à la puissance pour lequel il a été conçu.
8. **Utiliser l'outil approprié** : ne pas forcer un petit outil ou un petit accessoire à effectuer le travail de plus grosse taille. Ne pas utiliser l'outil à une fin pour laquelle il n'est pas conçu.
9. **Porter des vêtements et équipement de protection adaptés** : ne jamais porter des vêtements amples, ni des bijoux, car ils peuvent être happés par des pièces en mouvement. Il est recommandé de porter des gants de protection. Contenir les cheveux longs. Le port de chaussures antidérapantes est recommandé pour les travaux en extérieur.
10. **Utiliser un équipement de protection** : utiliser des lunettes de sécurité, un masque normal ou anti-poussières si les opérations de travail génèrent de la poussière, des gants de protection.
11. **Connecter l'équipement pour l'extraction des poussières** : si l'outil est fourni pour le raccordement des équipements pour l'extraction et la récupération des poussières, s'assurer qu'ils sont raccordés et correctement utilisés.
12. **Ne pas trop se pencher** : maintenir un bon appui et rester en équilibre en tout temps.
13. **Traiter les outils avec soin** : maintenir les outils propres pour optimiser le travail et la sécurité. Suivre les instructions concernant la lubrification et le changement des accessoires. Examiner leur état périodiquement, au besoin, confier leur réparation à un poste d'entretien agréé.
14. **Rester alerté** : se concentrer sur le travail. Faire preuve de jugement. Ne pas se servir de l'outil lorsqu'on est fatigué, ou sous l'influence de drogues, d'alcool ou de médicaments.
15. **Rechercher les pièces endommagées** : avant d'utiliser l'outil, examiner soigneusement l'état des pièces pour s'assurer qu'elles fonctionnent correctement et qu'elles accomplissent leur tâche. Vérifier l'alignement et la liberté de fonctionnement des pièces mobiles, l'état et le montage des pièces et toutes autres conditions susceptibles d'affecter défavorablement le fonctionnement. Il faut réparer toute pièce dont l'état laisse à désirer ou en remplacer par un poste de service agréé sauf si autrement indiqué dans ce manuel d'instructions.
16. **Ne pas utiliser le câble/cordon dans de mauvaises conditions** : ne jamais exercer de saccades sur le câble/cordon afin de le déconnecter de la fiche de prise de courant. Maintenir le câble/cordon à l'écart de la chaleur, de tout lubrifiant et de toutes arêtes vives. Examiner les prolongateurs de manière régulière et les remplacer s'ils sont endommagés.
17. **Entretenir les outils avec soin** : garder les outils de coupe affûtés et propres pour des performances meilleures et plus sûres. Suivre les instructions de graissage et de remplacement des accessoires. Examiner les câbles/cordons des outils de manière régulière et les faire réparer, lorsqu'ils sont endommagés, par un service d'entretien agréé.
18. **Ne pas modifier la machine** : aucune modification et/ou reconversion ne doit être effectuée. L'usage d'accessoires ou attachements autres que ceux recommandés dans ce manuel d'instructions peut entraîner des blessures personnelles.
19. Maintenir les poignées sèches, propres et exemptes de tout lubrifiant et de toute graisse.
20. **Déconnecter les outils** : déconnecter les outils de l'alimentation lorsqu'ils ne sont pas utilisés, avant leur entretien et lors du remplacement des accessoires, tels que lames, forets et organes de coupe.
21. **Retirer les clés de réglage** : prendre l'habitude de vérifier si les clés et autres organes de réglage sont retirés de l'outil avant de le mettre en marche.
22. **Éviter tout démarrage intempestif** : s'assurer que l'interrupteur est en position « arrêt » lors de la connexion.
23. **Utiliser des câbles de raccord extérieurs** : lorsque l'outil est utilisé à l'extérieur, utiliser uniquement des prolongateurs destinés à une utilisation extérieure et comportant le marquage correspondant.
24. **Rester vigilant** : regarder ce que vous êtes en train de faire, faire preuve de bon sens et ne pas utiliser l'outil lorsque vous êtes fatigué.

25. **Vérifier les parties endommagées** : avant d'utiliser l'outil à d'autres fins, il convient de l'examiner attentivement afin de déterminer qu'il fonctionnera correctement et accomplira sa fonction prévue. Vérifier l'alignement ou le blocage des parties mobiles, ainsi que l'absence de toutes pièces cassées ou de toute condition de fixation et autres conditions, susceptibles d'affecter le fonctionnement de l'outil. Il convient de réparer ou de remplacer correctement un protecteur ou toute autre partie endommagée par un centre d'entretien agréé, sauf indication contraire dans le présent manuel d'instructions. Faire remplacer les interrupteurs défectueux par un centre d'entretien agréé. Ne pas utiliser l'outil si l'interrupteur ne permet pas de passer de l'état de marche à l'état d'arrêt.
26. **Risque de brûlure** : Laisser refroidir les pièces mobiles (embout) avant de les toucher.
27. **Avertissement** : l'utilisation de tout accessoire ou de toute fixation autre que celui ou celle recommandé(e) dans le présent manuel d'instructions peut présenter un risque de blessure des personnes.
28. **Faire réparer l'outil par une personne qualifiée** : cet outil électrique satisfait les règles de sécurité correspondantes. Il convient que les réparations soient effectuées uniquement par des personnes qualifiées en utilisant des pièces de rechange d'origine. A défaut, cela peut exposer l'utilisateur à un danger important.



#### **AVERTISSEMENT !**

L'utilisation de tout accessoire ou de toute fixation autre que celui ou celle recommandé(e) dans le présent manuel d'instructions peut présenter un risque de blessure des personnes.

## 1.2. Avertissements de sécurité généraux pour l'outil électrique



**AVERTISSEMENT ! Lire tous les avertissements de sécurité, les instructions, les illustrations et les spécifications fournis avec cet outil électrique. Ne pas suivre les instructions énumérées ci-dessous peut provoquer un choc électrique, un incendie et/ou une blessure sérieuse.**

**Conserver tous les avertissements et toutes les instructions pour pouvoir s'y reporter ultérieurement.**

Le terme "outil électrique" dans les avertissements fait référence à votre outil électrique alimenté par le secteur (avec cordon d'alimentation) ou votre outil électrique fonctionnant sur batterie (sans cordon d'alimentation).

### 1.2.1. Sécurité de la zone de travail

- a) **Conserver la zone de travail propre et bien éclairée.** Les zones en désordre ou sombres sont propices aux accidents.
- b) **Ne pas faire fonctionner les outils électriques en atmosphère explosive, par exemple en présence de liquides inflammables, de gaz ou de poussières.** Les outils électriques produisent des étincelles qui peuvent enflammer les poussières ou les fumées.
- c) **Maintenir les enfants et les personnes présentes à l'écart pendant l'utilisation de l'outil électrique.** Les distractions peuvent vous faire perdre le contrôle de l'outil.

### 1.2.2. Sécurité électrique

- a) **Il faut que les fiches de l'outil électrique soient adaptées au socle. Ne jamais modifier la fiche de quelque façon que ce soit. Ne pas utiliser d'adaptateurs avec des outils électriques à branchement de terre.** Des fiches non modifiées et des socles adaptés réduisent le risque de choc électrique.
- b) **Éviter tout contact du corps avec des surfaces reliées à la terre telles que les tuyaux, les radiateurs, les cuisinières et les réfrigérateurs.** Il existe un risque accru de choc électrique si votre corps est relié à la terre.
- c) **Ne pas exposer les outils électriques à la pluie ou à des conditions humides.** La pénétration d'eau à l'intérieur d'un outil électrique augmente le risque de choc électrique.
- d) **Ne pas maltraiter le cordon. Ne jamais utiliser le cordon pour porter, tirer ou débrancher l'outil électrique. Maintenir le cordon à l'écart de la chaleur, du lubrifiant, des arêtes vives ou des parties en mouvement.** Des cordons endommagés ou emmêlés augmentent le risque de choc électrique.
- e) **Lorsqu'on utilise un outil électrique à l'extérieur, utiliser un prolongateur adapté à l'utilisation extérieure.** L'utilisation d'un cordon adapté à l'utilisation extérieure réduit le risque de choc électrique.
- f) **Si l'usage d'un outil électrique dans un emplacement humide est inévitable, utiliser une alimentation protégée par un dispositif à courant différentiel résiduel (RCD).** L'usage d'un RCD réduit le risque de choc électrique.

### 1.2.3. Sécurité des personnes

- a) **Rester vigilant, regarder ce que vous êtes en train de faire et faire preuve de bon sens dans votre utilisation de l'outil électrique. Ne pas utiliser un outil électrique lorsque vous êtes fatigué ou sous l'emprise de drogues, de l'alcool ou de médicaments.** Un moment d'inattention en cours d'utilisation d'un outil électrique peut entraîner des blessures graves.
- b) **Utiliser un équipement de protection individuelle. Toujours porter une protection pour les yeux.** Les équipements de protection individuelle tels que les masques contre les poussières, les chaussures de sécurité antidérapantes, les casques ou les protections auditives utilisés pour les conditions appropriées réduisent les blessures.

- c) **Éviter tout démarrage intempestif. S'assurer que l'interrupteur est en position arrêt avant de brancher l'outil au secteur et/ou au bloc de batteries, de le ramasser ou de le porter. Porter les outils électriques en ayant le doigt sur l'interrupteur ou brancher des outils électriques dont l'interrupteur est en position marche est source d'accidents.**
- d) **Retirer toute clé de réglage avant de mettre l'outil électrique en marche. Une clé laissée fixée sur une partie tournante de l'outil électrique peut donner lieu à des blessures.**
- e) **Ne pas se précipiter. Garder une position et un équilibre adaptés à tout moment. Cela permet un meilleur contrôle de l'outil électrique dans des situations inattendues.**
- f) **S'habiller de manière adaptée. Ne pas porter de vêtements amples ou de bijoux. Garder les cheveux et les vêtements à distance des parties en mouvement. Des vêtements amples, des bijoux ou les cheveux longs peuvent être pris dans des parties en mouvement.**
- g) **Si des dispositifs sont fournis pour le raccordement d'équipements pour l'extraction et la récupération des poussières, s'assurer qu'ils sont connectés et correctement utilisés. Utiliser des collecteurs de poussière peut réduire les risques dus aux poussières.**
- h) **Rester vigilant et ne pas négliger les principes de sécurité de l'outil sous prétexte que vous avez l'habitude de l'utiliser. Une fraction de seconde d'inattention peut provoquer une blessure grave.**

#### 1.2.4. Utilisation et entretien de l'outil électrique

- a) **Ne pas forcer l'outil électrique. Utiliser l'outil électrique adapté à votre application. L'outil électrique adapté réalise mieux le travail et de manière plus sûre au régime pour lequel il a été construit.**
- b) **Ne pas utiliser l'outil électrique si l'interrupteur ne permet pas de passer de l'état de marche à l'arrêt et inversement. Tout outil électrique qui ne peut pas être commandé par l'interrupteur est dangereux et il faut le réparer.**
- c) **Débrancher la fiche de la source d'alimentation et/ou enlever le bloc de batteries, s'il est amovible, avant tout réglage, changement d'accessoires ou avant de ranger l'outil électrique. De telles mesures de sécurité préventives réduisent le risque de démarrage accidentel de l'outil électrique.**
- d) **Conserver les outils électriques à l'arrêt hors de la portée des enfants et ne pas permettre à des personnes ne connaissant pas l'outil électrique ou les présentes instructions de le faire fonctionner. Les outils électriques sont dangereux entre les mains d'utilisateurs novices.**
- e) **Observer la maintenance des outils électriques et des accessoires. Vérifier qu'il n'y a pas de mauvais alignement ou de blocage des parties mobiles, des pièces cassées ou toute autre condition pouvant affecter le fonctionnement de l'outil électrique. En cas de dommages, faire réparer l'outil électrique avant de l'utiliser. De nombreux accidents sont dus à des outils électriques mal entretenus.**
- f) **Garder affûtés et propres les outils permettant de couper. Des outils destinés à couper correctement entretenus avec des pièces coupantes tranchantes sont moins susceptibles de bloquer et sont plus faciles à contrôler.**
- g) **Utiliser l'outil électrique, les accessoires et les lames etc., conformément à ces instructions, en tenant compte des conditions de travail et du travail à réaliser. L'utilisation de l'outil électrique pour des opérations différentes de celles prévues peut donner lieu à des situations dangereuses.**
- h) **Il faut que les poignées et les surfaces de préhension restent sèches, propres et dépourvues d'huiles et de graisses. Des poignées et des surfaces de préhension glissantes rendent impossibles la manipulation et le contrôle en toute sécurité de l'outil dans les situations inattendues.**

#### 1.2.5. Utilisation des outils fonctionnant sur batteries et précautions d'emploi

- a) **Ne recharger qu'avec le chargeur spécifié par le fabricant. Un chargeur qui est adapté à un type de bloc de batteries peut créer un risque de feu lorsqu'il est utilisé avec un autre type de bloc de batteries.**
- b) **N'utiliser les outils électriques qu'avec des blocs de batteries spécifiquement désignés. L'utilisation de tout autre bloc de batteries peut créer un risque de blessure et de feu.**
- c) **Lorsqu'un bloc de batteries n'est pas utilisé, le maintenir à l'écart de tout autre objet métallique, par exemple trombones, pièces de monnaie, clés, clous, vis ou autres objets de petite taille qui peuvent donner lieu à une connexion d'une borne à une autre. Le court-circuitage des bornes d'une batterie entre elles peut causer des brûlures ou un feu.**
- d) **Dans de mauvaises conditions, du liquide peut être éjecté de la batterie; éviter tout contact. En cas de contact accidentel, nettoyer à l'eau. Si le liquide entre en contact avec les yeux, rechercher en plus une aide médicale. Le liquide éjecté des batteries peut causer des irritations ou des brûlures.**
- e) **Ne pas utiliser un bloc de batteries ou un outil fonctionnant sur batteries qui a été endommagé ou modifié. Les batteries endommagées ou modifiées peuvent avoir un comportement imprévisible provoquant un feu, une explosion ou un risque de blessure.**
- f) **Ne pas exposer un bloc de batteries ou un outil fonctionnant sur batteries au feu ou à une température excessive. Une exposition au feu ou à une température supérieure à 130 °C peut provoquer une explosion.**
- g) **Suivre toutes les instructions de charge et ne pas charger le bloc de batteries ou l'outil fonctionnant sur batteries hors de la plage de températures spécifiée dans les instructions. Un chargement incorrect ou à des températures hors de la plage spécifiée de températures peut endommager la batterie et augmenter le risque de feu.**

#### 1.2.6. Maintenance et entretien

- a) **Faire entretenir l'outil électrique par un réparateur qualifié utilisant uniquement des pièces de rechange identiques. Cela assure le maintien de la sécurité de l'outil électrique.**

- b) **Ne jamais effectuer d'opération d'entretien sur des blocs de batteries endommagés.** Il convient que l'entretien des blocs de batteries ne soit effectué que par le fabricant ou les fournisseurs de service autorisés.

### 1.3. Avertissements de sécurité particuliers pour l'outil

1. Respecter les instructions et avertissements explicités dans ce manuel d'instructions.
2. Porter des gants des lunettes et des gants de protection.
3. Ne pas toucher la partie en plastique du canon du pistolet.
4. Utiliser uniquement les flexibles et accessoires fournis avec l'outil ou préconisés par le fabricant. Les buses et/ou flexibles sous soumis à une forte pression (690 bar), ces derniers peuvent subir des déformations, voir un éclatement s'ils ne sont pas adaptés.
5. NE PAS dépasser la pression nominale max (**690 bar max**).
6. Tenir le flexible uniquement par le ressort.
7. Éviter tout démarrage intempestif, s'assurer que la gâchette n'est pas enfoncée lors de l'insertion de la batterie.
8. NE PAS plier le flexible.
9. Remplacer immédiatement le tuyau s'il présente des signes d'usure, des nœuds ou des dommages.
10. NE PAS maintenir la gâchette enfoncée lorsque la pompe à graisse cesse de fonctionner.
11. Si de la graisse sort de la soupape de décharge, cela indique que le mouvement du coulisseau est bloqué ou trop serré, que le raccord d'huile est bloqué ou trop serré, que le raccord d'huile est bloqué ou que la ligne de lubrification est obstruée. Corrigez ces conditions avant de continuer à utiliser la pompe à graisse.



#### AVERTISSEMENT !

Utiliser uniquement avec les accessoires recommandés.

### 1.4. Avertissements de sécurité relatifs à la batterie et au chargeur

1. Débrancher le chargeur de la prise secteur avant tout réglage ou opération d'entretien.
2. Pour réduire tout risque de dommage de la fiche et du cordon électrique, débrancher le cordon du chargeur en tirant sur la fiche.
3. Vérifier que le cordon est placé de façon que personne ne puisse marcher dessus, se prendre les pieds dedans, ni l'endommager ou le soumettre à des contraintes.
4. Vérifier que la tension d'alimentation disponible correspond à celle indiquée sur la plaquette signalétique du chargeur de batterie.
5. Lorsque la batterie n'est pas utilisée, la conserver à distance d'objets métalliques et au sec.
6. Lorsqu'une rallonge est nécessaire, vérifier que son ampérage correspond à celui de l'outil électrique et qu'elle est en bon état. Dérouler complètement les rallonges électriques pour éviter toute surchauffe. Vérifier que la tension secteur est identique à celle indiquée sur la plaque signalétique de l'outil, et que les broches de la rallonge ont les mêmes numéros, taille et forme que celles de la fiche du chargeur.
7. Utiliser uniquement la batterie et le chargeur préconisés par le fabricant. L'utilisation d'un accessoire non recommandé ou non vendu par le fabricant du chargeur de batterie risque de provoquer un feu, une décharge électrique ou des blessures.
8. Un outil fonctionnant sur batteries avec des batteries intégrées ou un bloc de batteries séparé doit être rechargé uniquement avec le chargeur spécifié pour la batterie. Un chargeur qui peut convenir à un type de batterie peut être à l'origine d'un incendie lorsqu'il est utilisé avec un autre type de batterie.
9. Recharger uniquement les batteries rechargeables préconisées. Les autres types de batteries pourraient exploser et provoquer des blessures ou des dommages.
10. Tenir la batterie à bonne distance des sources de chaleur. Ne pas laisser la batterie exposée de façon prolongée à une forte température (par exemple sous la lumière solaire directe, à proximité de radiateurs et partout où la température est supérieure à 50°C).
11. Ne pas utiliser le chargeur si son cordon ou sa fiche sont endommagés – Le remplacer immédiatement.
12. Ne pas utiliser le chargeur s'il a reçu un coup, s'il est tombé ou endommagé de toute autre manière. L'apporter à un réparateur qualifié.



#### AVERTISSEMENT !

Une utilisation incorrecte de la batterie ou du chargeur de batterie risque de provoquer des blessures.

Pour éviter tout risque de blessure, observer les consignes suivantes :

- NE JAMAIS démonter la batterie.
- NE JAMAIS jeter la batterie au feu, même si elle est endommagée ou complètement usée. La batterie risque d'exploser au feu.
- NE JAMAIS court-circuiter la batterie.
- NE JAMAIS plonger le chargeur et/ou la batterie dans l'eau ou tout autre liquide.
- NE JAMAIS insérer d'objets dans les ouïes d'aération du chargeur. Il pourrait en résulter un choc électrique ou des dommages du chargeur.
- NE JAMAIS effectuer la recharge à l'extérieur. Eloigner la batterie des rayons directs du soleil et utiliser exclusivement dans des endroits à faible humidité et bien aérés.

- NE JAMAIS effectuer la recharge si la température est inférieure à 5°C ou supérieure à 30°C.
- NE JAMAIS raccorder deux chargeurs de batterie ensemble.
- Ne JAMAIS charger le bloc batterie plus de 6h consécutives au risque de l'endommager
- NE JAMAIS insérer de corps étrangers dans l'orifice de la batterie ou du chargeur de batterie.
- NE JAMAIS utiliser de transformateur-élévateur pour la recharge.
- NE JAMAIS utiliser de générateur de moteur ni d'alimentation DC pour la recharge.
- NE JAMAIS ranger la batterie ni le chargeur de batterie dans un lieu où la température peut atteindre ou dépasser 50°C. Tenir la batterie à bonne distance des sources de chaleur.
- TOUJOURS attendre au moins 15 minutes entre deux recharges pour éviter toute surchauffe du chargeur.
- TOUJOURS débrancher le cordon d'alimentation de la prise secteur lorsqu'on ne se sert pas du chargeur.

## 1.5. Symboles d'avertissement



*Danger*



*Lire le manuel  
d'instructions*



*Protection  
Oculaire*



*Protection des  
mains*



*Protection  
Auditive*



*Courant  
continu*

## 2. Présentation

### 2.1. Domaine d'application

Cette pompe à graisse génère une pression jusqu'à 690 bars. Elle fonctionne avec de la graisse en vrac ou en cartouche sans changer le sens du piston.



#### **AVERTISSEMENT :**

N'utiliser l'outil électrique que conformément à la notice du fabricant.

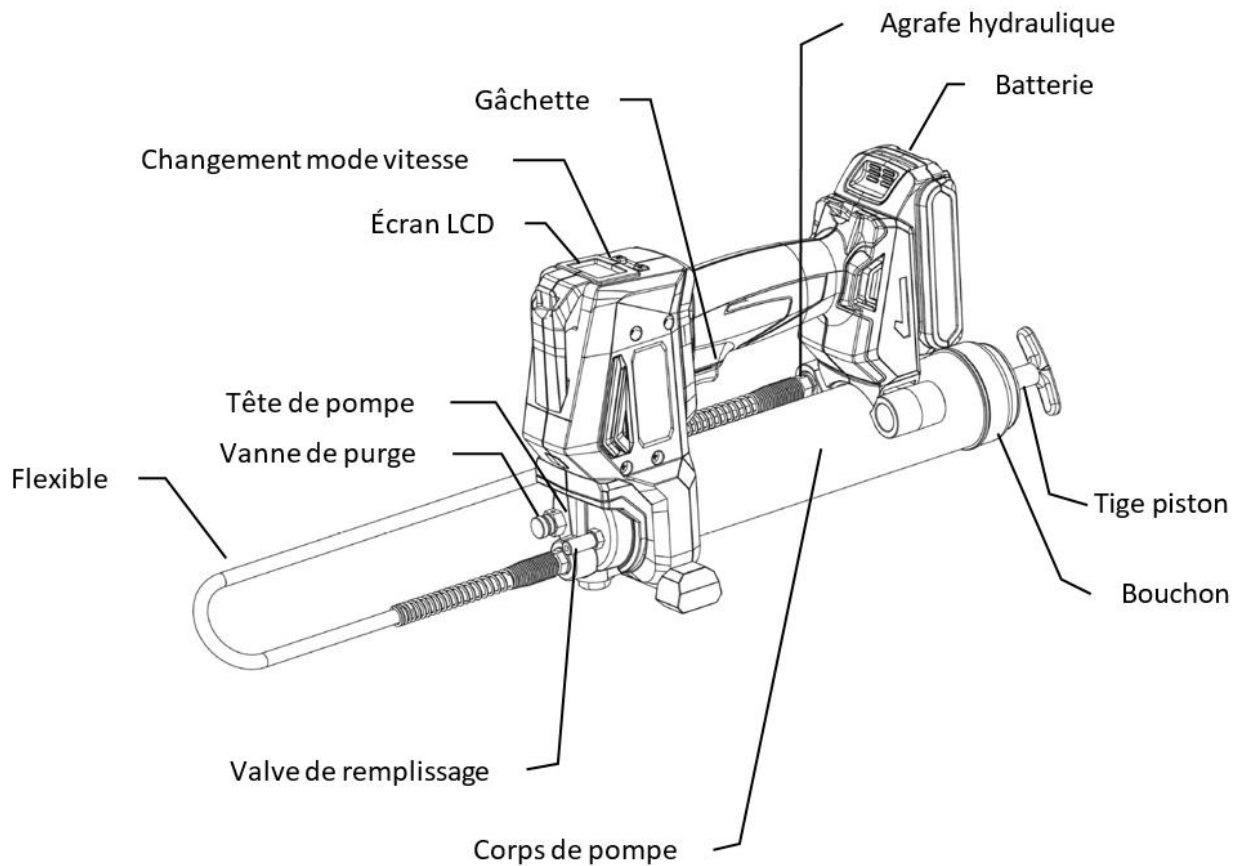

## 2.2. Caractéristiques Techniques

REF. 50445			
Pression max.	690 bar	Capacité corps de pompe	500 ml
Vitesse 1	110 g/min	Flexible de refoulement	11 x 1000 mm
Vitesse 2	170 g/min	Poids (sans la batterie)	3, 16 kg
Niveau de pression acoustique L <sub>PA</sub>		68,3 dB(A) ± K = 3 dB(A)	
Niveau de puissance acoustique L <sub>WA</sub>		76,3 dB(A) ± K = 3 dB(A)	
Vibrations (Tests de perçage)		< 2,5 m/s <sup>2</sup> ± K = 1,5 m/s <sup>2</sup>	



Lorsque le niveau d'intensité sonore subie par l'opérateur dépasse le seuil réglementaire une protection auditive est nécessaire.

Les valeurs mesurées peuvent être différentes de celles spécifiées dans les instructions d'utilisations. Cela peut provenir des causes suivantes, qui doivent être considérées avant et tout au long de l'utilisation de l'appareil :

- Si l'appareil est utilisé correctement et en bon état de marche
- Si les matériaux sont traités correctement
- Si les poignées sont bien fixées au corps de la machine

Si l'utilisateur ressent une sensation désagréable ou s'aperçoit d'une décoloration de la peau lors de l'utilisation de la machine, arrêter immédiatement le travail en cours. Faire des pauses régulières. Si les temps de pauses ne sont pas respectés, un syndrome de vibrations mains bras peut apparaître. Si la machine est utilisée régulièrement, se munir d'accessoires anti-vibrations. Eviter l'utilisation de la machine à une température inférieure ou égale à 10°C. Organiser son plan de travail de telle sorte que la charge de vibration soit limitée.

## 3. Utilisation

### 3.1. Instructions relatives à la batterie

#### 3.1.1. Mise en place et retrait de la batterie

Pour insérer : Faire glisser la batterie dans l'anse de la poignée jusqu'à son enclenchement.

Pour retirer : Maintenir le bouton poussoir enfoncé et tirer la batterie hors de la poignée.

#### 3.1.2. Chargement de la batterie

La batterie est livrée partiellement rechargée. Il faut donc recharger la batterie avant la première utilisation. Recharger la batterie avant qu'elle ne soit totalement déchargée.

La recharge de la batterie doit être effectuée à une température comprise entre 5°C et 30°C.

La tension du secteur doit impérativement correspondre à la tension inscrite sur la plaque signalétique du chargeur. Avant de lancer une recharge, vérifier systématiquement l'état technique du chargeur, de la station de recharge et du câble d'alimentation.



Pour recharger la batterie utiliser uniquement le chargeur préconisé par le fabricant. L'utilisation de tout autre chargeur avec ce produit est considérée comme une anomalie et invalidera la garantie du produit.



- Introduire la batterie dans le logement de la station de recharge
- Brancher le chargeur sur la prise secteur
- Selon le niveau de charge, la batterie est rechargée au bout d'environ 1 heure
- Débrancher l'alimentation avant de retirer la batterie du chargeur.



La LED verte s'allume lorsque la batterie est totalement chargée.



La LED rouge s'allume pour indiquer que la batterie est en cours de charge.



Si l'indicateur LED rouge clignote rapidement, la batterie ou le chargeur a surchauffé. Retirer la batterie, laisser la batterie ou le chargeur se réinitialiser et réessayer ou contacter le fabricant.



Si les indicateurs LED rouge et vert clignotent rapidement, vérifiez et retirez tout corps étranger dans le logement du chargeur, en l'absence de corps étranger il s'agit probablement d'un dysfonctionnement de la batterie ou du chargeur. Laisser la batterie ou le chargeur se réinitialiser et réessayer ou contacter le fabricant.

La batterie et le chargeur chauffent pendant la recharge, c'est un phénomène normal.





Eviter d'effectuer plusieurs recharges brèves consécutives. Ne pas recharger la batterie après une brève utilisation de l'outil électrique.

Une forte diminution de l'intervalle entre deux recharges est le signe que la batterie est usée et qu'il est peut-être nécessaire de la remplacer.



### 3.1.3. Niveau de charge de la batterie

Pour afficher la capacité de charge restante de la batterie, appuyer sur le bouton témoin du niveau de charge :

	Indicateur du niveau de charge			
	Charge restante	Charge maximale	Charge moyenne	Charge faible

## 3.2. Instructions relatives à la pompe à graisse

### 3.2.1. Réglage de la vitesse

Pour sélectionner la vitesse, maintenir le bouton 2 enfoncé. Les vitesses L (basse) et H (élevée) s'affichent à l'écran.

- H = Vitesse élevée : 0,162 l/min
- L = Vitesse faible : 0,103 l/min

### 3.2.2. Réglage de l'écran

Le bouton 1 permet d'allumer ou d'éteindre la lumière LED de l'écran LCD.

La lumière LED et l'écran LCD s'éteignent au bout de 30 secondes d'inactivité.

### 3.2.3. Réglage des unités de mesure

Maintenir le bouton 1 durant 15 secondes pour modifier l'unité, passer des pouces au grammes (ou inversement).

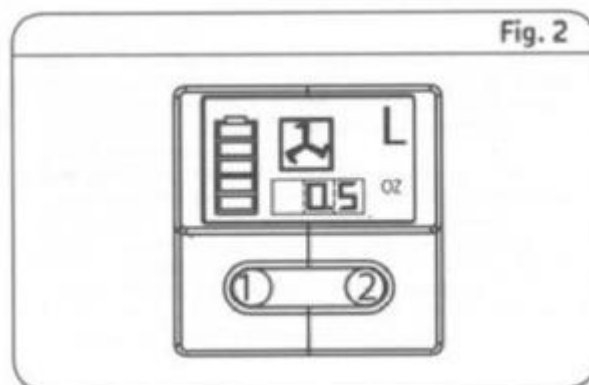

### 3.2.4. Remplissage du corps de pompe

Type de graisse : NLGI, grade 0 à 2 (-10 °c to +40°C).

Le corps de pompe peut se remplir de trois manières différentes :

- Par remplissage automatique
- En insérant une cartouche dans le corps de pompe
- Par chargement du corps de pompe avec de la graisse en vrac

**1. Par remplissage automatique :**

- Connecter la valve de remplissage au système de remplissage automatique (*non fournis avec la pompe*)

Le remplissage s'effectue automatiquement

**2. Par insertion d'une cartouche dans le corps de pompe:**

- Retirer le corps de pompe de la pompe à graisse, en le dévissant de la tête de pompe
- Tirer la tige de piston, jusqu'à ce que le levier soit complètement sorti. Bloquer la tige dans la fente de retenue du bouchon
- Insérer une cartouche de graisse
- Revisser le corps de pompe dans la tête de pompe
- Relâcher prudemment le piston

**3. Par remplissage avec de la graisse en vrac :**

- Retirer le corps de pompe de la pompe à graisse, en le dévissant de la tête de pompe
- Tirer la tige de piston, jusqu'à ce que le levier soit complètement sorti. Bloquer la tige dans la fente de retenue du bouchon
- Dévisser le bouchon du corps de pompe
- Remplir le corps de pompe de graisse en vrac
- Revisser le bouchon et relâcher prudemment le piston
- Revisser le corps de pompe dans la tête de pompe

**AVERTISSEMENT !**

La graisse utilisée ne doit pas comporter de particules étrangères, de saletés, etc.

**3.2.5. Purge de l'air**

Pour purger l'air, ouvrir la vanne de purge jusqu'à ce que la totalité de l'air soit expulsé.

**3.2.6. Mise en fonctionnement****ATTENTION !**

Les surpressions peuvent provoquer l'éclatement de la tête de pompe et des accessoires. Durant l'utilisation de la pompe à graisse, porter des équipements de protection individuel tel que gants et lunettes.

- Enclencher l'agrafe hydraulique de la pompe sur le graisseur (s'assurer que le raccord est solidement engagé)
- Graisser en actionnant la gâchette
- Retirer l'agrafe hydraulique du graisseur, en tirant sur le côté

**3.2.7. Mise en sécurité de la pompe à graisse**

En cas de pression trop importante, la pompe à graisse se met en sécurité électroniquement. Dans ce cas de figure, l'écran clignote rouge durant plusieurs secondes, de plus, la mise en route est inhibée.

La sortie de la mise en sécurité est automatique (l'écran n'est plus rouge).

Cette mise en sécurité signifie que le graisseur est bouché (complètement ou partiellement). Il est donc nécessaire de remplacer le graisseur.

## 4. Maintenance



### AVERTISSEMENT !

S'assurer de porter tous les équipements requis lors de toute intervention sur l'outil. Pour éviter des cas de blessures graves, retirer toujours la batterie de l'outil lors d'opérations de maintenance.

Vérifier régulièrement que les vis de l'outil sont bien serrées. Les vibrations peuvent les desserrer au fil du temps.

Ranger toujours votre outil électrique dans un endroit sec.

Si les charbons sont usés, brisés ou ont moins de 5 mm de long, les remplacer par des charbons originaux. Toujours les renouveler par paires. Nous vous recommandons de consulter un électricien lors de la modification et l'entretien sur les charbons.

De temps en temps, vous pouvez voir des étincelles à travers les fentes de ventilation. Ceci est normal et n'endommagera pas votre outil électrique.

En cas de défaillance des pièces de l'outil, n'utiliser que des pièces de rechange identiques. L'utilisation de toute autre pièce peut créer un risque ou endommager le produit. Pour assurer la sécurité et la fiabilité, toutes les réparations doivent être effectuées par un technicien qualifié dans un centre de service agréé.

## 5. Entretien



### AVERTISSEMENT !

S'assurer de porter tous les équipements requis lors de toute intervention sur l'outil. Pour éviter des cas de blessures graves, retirer toujours la batterie de l'outil lors d'opérations de maintenance.

Nettoyer l'outil électroportatif après chaque utilisation. Ranger toujours votre outil électrique dans un endroit sec.

Maintenir les fentes de ventilation propres pour une bonne ventilation du moteur. Vérifier régulièrement qu'aucune poussière ni corps étranger n'a pénétré les orifices d'aération à proximité du moteur et autour de l'interrupteur-gâchette.

Nettoyer la machine uniquement à sec. N'utiliser jamais d'eau ou de nettoyeurs chimiques pour nettoyer votre outil électrique. Essuyer avec un chiffon sec. Utiliser une brosse souple pour retirer la poussière accumulée.

- Éviter d'utiliser d'agents caustiques lors du nettoyage des pièces en plastique. La plupart d'entre-elles sont sensibles aux dommages causés par les solvants vendus en commerce.
- Utiliser des tissus propres pour enlever la saleté, la poussière, l'huile, la graisse, etc.

Le levier de la pompe à graisse doit être en principe nettoyer et entretenu.

Pour éviter tout risque de blessure ou de détérioration de l'environnement ou matériel, il est impératif de contrôler régulièrement les pièces suivantes et de les remplacer si nécessaire :

- Tête de pompe à graisse
- Filetage de raccordement
- Accessoires (flexible, agrafe hydraulique, etc.)

**AVERTISSEMENT !**

L'outil ne doit jamais entrer en contact avec de l'eau. Il est conçu pour un fonctionnement à sec. Le non-respect de cet avertissement peut provoquer un choc mortel.

## 6. Problèmes – Solutions

Problèmes	Causes Probables	Solutions
Défaillance moteur	<ul style="list-style-type: none"> <li>La batterie est déchargée ou défectueuse</li> <li>Le câblage du moteur est défectueux</li> </ul>	<ul style="list-style-type: none"> <li>Charger ou remplacer la batterie</li> <li>Retirer la batterie, vérifier les connexions</li> </ul>
La graisse ne sort pas de la machine	<ul style="list-style-type: none"> <li>La cartouche de graisse est vide</li> <li>L'alimentation en graisse a été interrompue</li> </ul>	<ul style="list-style-type: none"> <li>Vérifier le niveau dans le cartouche</li> <li>Visser fermement la cartouche en place</li> </ul>
La machine n'arrête pas de sortir de la graisse	<ul style="list-style-type: none"> <li>Lorsque la cartouche se remplit de graisse, des bulles d'air se retrouvent piégées dans la graisse</li> </ul>	<ul style="list-style-type: none"> <li>Purger l'air</li> <li>Remplacer par une cartouche exempte d'air</li> </ul>
La soupape de décharge fuit	<ul style="list-style-type: none"> <li>L'huile bloque l'orifice</li> </ul>	<ul style="list-style-type: none"> <li>Inspecter les conduites d'huile et éliminer les obstructions</li> </ul>
Défaillance des sorties d'huile	<ul style="list-style-type: none"> <li>Le corps de pompe est vide</li> <li>Les joints sont défectueux</li> </ul>	<ul style="list-style-type: none"> <li>Remplir le corps de pompe de graisse</li> <li>Remplacer les joints</li> </ul>
Préchargement impossible	<ul style="list-style-type: none"> <li>Présence de poches d'air</li> <li>Le suiveur est bloqué dans le corps tubulaire</li> </ul>	<ul style="list-style-type: none"> <li>Dévisser le corps de pompe d'un demi-tour et pomper quelques coups, puis resserrer la tête complètement.</li> <li>Remplacer le corps de la tubulure.</li> </ul>

*Si les problèmes persistent contacter le service après-vente.*

## 7. Vue éclatée – Liste des pièces

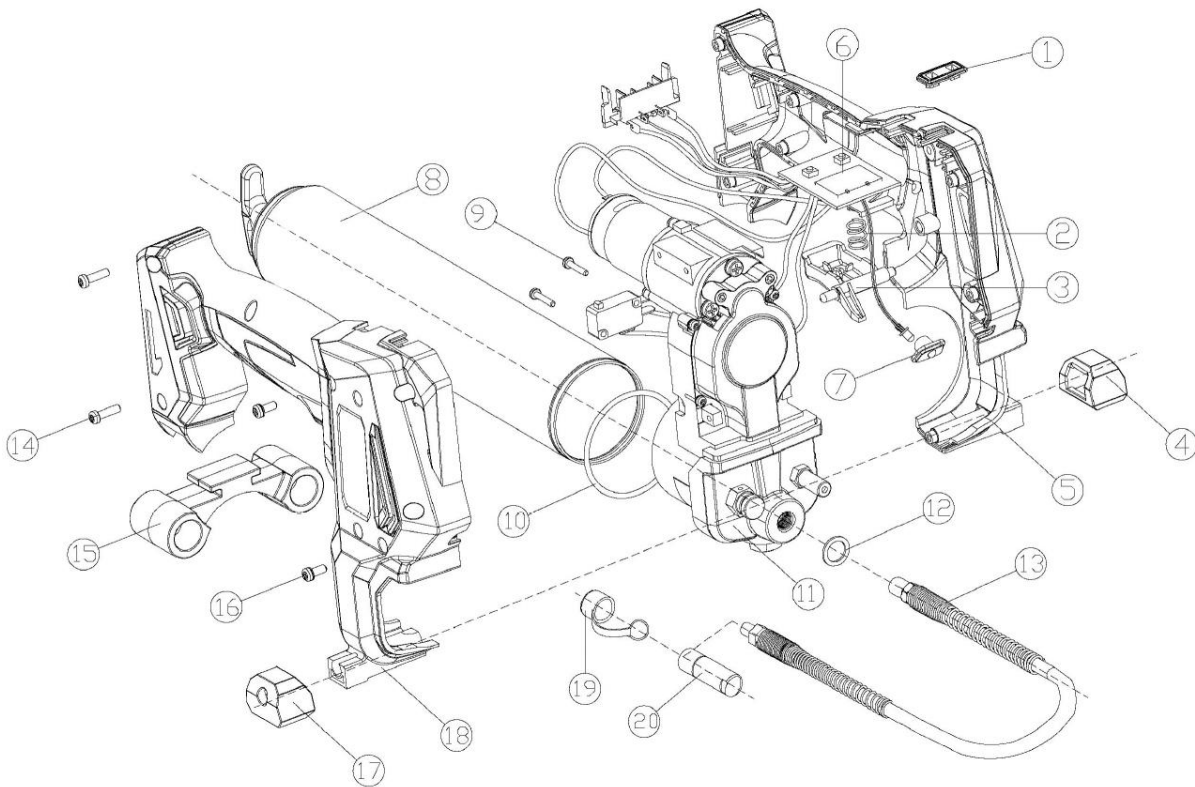

N°	Description	Qté	N°	Description	Qté
1	Bouton	1	11	Corps de pompe	1
2	Ressort	1	12	Rondelle en cuivre	1
3	Gâchette	1	13	Flexible	1
4	Pied caoutchouc	1	14	Vis	1
5	Boîtier gauche	1	15	Support flexible	1
6	Ecran LCD	1	16	Vis + Rondelle	8
7	Lumière LED (écran)	1	17	Pied caoutchouc	1
8	Corps de cartouche	1	18	Boîtier droit	1
9	Vis	2	19	Capuchon	1
10	Joint	1	20	Agrafe hydraulique	1

## 8. Garantie et Conformité du produit

La garantie ne peut être accordée à la suite de :

Une utilisation anormale, une manœuvre erronée, une modification non autorisée, un défaut de transport, de manutention ou d'entretien, l'utilisation de pièces ou d'accessoires non d'origine, des interventions effectuées par du personnel non agréé, l'absence de protection ou dispositif sécurisant l'opérateur, le non-respect des consignes précitées exclut votre machine de notre garantie, les marchandises voyagent sous la responsabilité de l'acheteur à qui il appartient d'exercer tout recours à l'encontre du transporteur dans les formes et délais légaux.

Le délai de garantie s'élève à 5 ans et commence à la date de l'achat de l'appareil. Les demandes de garanties doivent être présentées avant écoulement du délai de garantie. Toute reconnaissance de demande de garantie après écoulement du délai de garantie est exclue. La réparation ou l'échange de l'appareil n'entraîne nullement une prolongation de la durée de garantie. Elle ne fait pas non plus commencer un nouveau délai de garantie, en raison de cette prestation, pour l'appareil ou pour toute autre pièce de rechange intégrée. Ceci est également valable lorsqu'un service après-vente sur place a été consulté. Se reporter à nos Conditions Générales de Ventes pour toute demande de garantie.

Protection de l'environnement :



Votre appareil contient de nombreux matériaux recyclables.

Nous vous rappelons que les appareils usagés ne doivent pas être mélangés avec d'autres déchets. Les produits électriques ne doivent pas être mis au rebut avec les déchets ménagers.

Merci de les recycler dans les points de collecte prévus à cet effet. Adressez-vous auprès des autorités locales ou de votre revendeur pour obtenir des conseils sur le recyclage.

*SCHNEIDER est une marque de Schneider Consumer Group ou de ses affiliées sous licence par SODISE.*

# 1. Safety warnings



**WARNING ! Read all safety warnings, instructions, illustrations and specifications supplied with the power tool. Failure to follow the instructions listed below may result in electric shock, fire and/or serious injury. Keep all warnings and instructions for future reference.**

## 1.1. General safety warnings

1. **Use in a safe environment:** There must be no risk of explosions, corrosive products in the surrounding environment during use.
2. **Take into account the working area environment:** Do not expose the tool to rain. Do not use the tool in damp, wet or water spray areas. Keep the work area well lit. Do not use the tool in the presence of flammable liquids or gases or dust.
3. **Keep a clean and orderly work area:** The work area must be visible from the work position. Messy areas and workbenches invite accidents.
4. Protection against electric shock: avoid body contact with earthed or grounded surfaces (e.g. pipes, radiators, cookers, refrigerators).
5. Keep other people away: Do not allow persons, especially children, not affected by the work in progress, touch the tool or extension piece, and keep them away from the work area, be particularly careful with children and animals.
6. **Store unused tools:** Unused tools should be stored in a dry or locked place out of the reach of children.
7. Do not force the tool: a tool works best and safest at the speed and power for which it was designed.
8. Use the correct tool: do not force a small tool or attachment to do the larger job. Do not use the tool for any purpose for which it is not intended.
9. Wear suitable protective clothing and equipment: never wear loose clothing or jewellery as they can be caught by moving parts. It is recommended to wear protective gloves. Contain long hair. Non-slip shoes are recommended for outdoor work.
10. **Use protective equipment:** Use safety glasses, a normal mask or dust mask if work operations generate dust, protective gloves.
11. **Connect dust extraction equipment:** If the tool is provided for connecting dust extraction and recovery equipment, ensure that they are connected and used correctly.
12. Don't bend over too much: keep a good grip and stay balanced at all times.
13. Treat tools with care: keep tools clean to optimise work and safety. Follow the instructions for lubrication and changing accessories. Examine their condition periodically, if necessary, have them repaired by an authorized service station.
14. Stay alert: focus on the job. Use judgment. Do not use the tool when you are tired, or under the influence of drugs, alcohol or medication.
15. **Check for damaged parts:** Before using the tool, carefully examine the condition of the parts to make sure they are functioning properly and performing their task. Check the alignment and freedom of operation of the moving parts, the condition and fitting of the parts and any other conditions that may adversely affect the operation. Any part that is not in good condition must be repaired or replaced by an authorized service station unless otherwise specified in this instruction manual.
16. Do not use the cable/cord under the wrong conditions: never jerk the cable/cord to disconnect it from the plug. Keep the cable/cord away from heat, lubricant and sharp edges. Inspect the extenders regularly and replace if damaged.
17. Maintain tools with care: keep cutting tools sharp and clean for better and safer performance. Follow the instructions for lubrication and replacement of accessories. Inspect tool cables/cords regularly and have them repaired, if damaged, by an authorized service department.
18. Do not modify the machine: no modifications and/or conversions should be made. Use of accessories or attachments other than those recommended in this instruction manual may result in personal injury.
19. Keep the handles dry, clean and free of any lubricant and grease.
20. Disconnect tools: Disconnect tools from the power supply when not in use, before servicing and when replacing accessories such as blades, drills and cutters.
21. Remove adjusting keys: Get into the habit of checking that keys and other adjusters are removed from the tool before starting it up.
22. Avoid unintended starting: make sure the switch is in the "off" position when connecting.
23. Use external connection cables: When using the tool outdoors, only use extension cables intended for outdoor use and marked accordingly.
24. Stay alert: watch what you are doing, use common sense and do not use the tool when you are tired.
25. Check for damage: Before using the tool for any other purpose, it should be carefully examined to determine that it will operate properly and perform its intended function. Check the alignment or locking of the moving parts, as well as the absence of any broken parts or any fastening conditions and other conditions, which could affect the operation of the tool. A protector or other damaged part must be properly repaired or replaced by an authorized service center, unless otherwise specified in this instruction manual. Have defective switches replaced by an authorized service center. Do not use the tool if the switch does not allow to switch from on to off.
26. **Risk of burns:** Allow moving parts (nozzle) to cool before touching them.
27. Use of any attachment or attachment other than that recommended in this instruction manual may present a risk of injury to persons.
28. **Have the tool repaired by a qualified person:** This electric tool meets the corresponding safety rules. Repairs should only be carried out by qualified persons using original spare parts. Otherwise, this may expose the user to a significant hazard.

**WARNING !**

Use of any attachment or attachment other than that recommended in this instruction manual may present a risk of injury to persons.

## 1.2. General safety warnings for the power tool



**WARNING !** Read all safety warnings, instructions, illustrations and specifications supplied with the power tool. Failure to follow the instructions listed below may result in electric shock, fire and/or serious injury.

Keep all warnings and instructions for future reference.

The term "power tool" in warnings refers to your mains powered power tool (with power cord) or your battery powered power tool (without power cord).

### 1.2.1. Work area safety

- a) **Keep the work area well lit.** Messy areas are prone to accidents.
- b) **Do not operate power tools in explosive atmospheres, such as flammable liquids, gases or dust.** Tools electrical produce sparks that can ignite dust or fumes.
- c) **Keep children and bystanders away while using the power tool.** Distractions can cause you to lose control of the tool.

### 1.2.2. Electrical safety

- a) **Power tool plugs must match the outlet. Never modify the plug in any way. Do not use adapters with grounded power tools.** Unmodified plugs and suitable sockets reduce the risk of electric shock.
- b) **Avoid body contact with grounded surfaces such as pipes, radiators, stoves and refrigerators.** There is an increased risk of electric shock if your body is grounded.
- c) **Do not expose power tools to rain or wet conditions.** Water penetration of the inside of a power tool increases the risk of electric shock.
- d) **Do not abuse the cord. Never use the cord to carry, pull or disconnect the power tool. Keep the cord away from heat, any lubricant, sharp edges or moving parts.** Damaged or tangled cords increase the risk of electric shock.
- e) **When using a power tool outdoors, use an extender suitable for outdoor use.** Using a cord suitable for outdoor use reduces the risk of electric shock.
- f) **If the use of a power tool in a wet location is unavoidable, use a residual current device (RCD) protected power supply.** The use of an RCD reduces the risk of electric shock.

### 1.2.3. Overpressure safety.

- a) **Stay alert: watch what you are doing, use common sense and do not use the tool when you are tired. Do not use the tool when you are tired, or under the influence of drugs, alcohol or medication.** A moment of inattention while using a power tool can result in serious injury.
- b) **Use personal protective equipment. Always wear eye protection.** Personal protective equipment such as dust masks, non-slip safety shoes, helmets, or hearing protection used for appropriate conditions reduce injuries.
- c) **Avoid inadvertent start-up. Make sure the switch is in the OFF position before connecting the tool to the mains and/or battery pack, picking it up or carrying it.** Carrying power tools with your finger on the switch or connecting power tools with the switch in the on position causes accidents.
- d) **Remove any adjustment wrench before starting the power tool.** A wrench left attached to a rotating part of the power tool can cause injury.
- e) **Do not rush. Maintain proper position and balance at all times.** This allows better control of the power tool in unexpected situations.
- f) **Dress appropriately. Do not wear loose clothing or jewelry. Keep hair and clothing away from moving parts.** Loose clothing, jewelry or long hair can be caught in moving parts.
- g) **If the tool is provided for connecting dust extraction and recovery equipment, ensure that they are connected and used correctly.** Using dust collectors can reduce the risk of dust.
- h) **Be vigilant and do not neglect the safety principles of the tool under the pretext that you are used to using it.** A fraction of a second of inattention can cause serious injury.

### 1.2.4. Use and maintenance of the power tool

- a) **Do not force the power tool. Use the appropriate power tool for your application.** The right power tool performs the work better and more safely at the speed for which it was built.



- b) **Do not use the tool if the switch does not allow to switch from on to off.** *Any power tool that cannot be controlled by the switch is dangerous and must be repaired.*
- c) **Disconnect the plug from the power source and/or remove the battery pack, if removable, before adjusting, changing accessories or storing the power tool.** *Such preventive safety measures reduce the risk of accidental starting of the power tool.*
- d) **Keep inactive power tools out of the reach of children and do not allow people unfamiliar with the power tool or these instructions to Functions it.** *Power tools are dangerous in the hands of untrained users.*
- e) **Observe the maintenance of power tools and accessories. Check that there is no misalignment or blockage of moving parts, broken parts or any other condition that may affect the operation of the power tool. If damage is found, have the power tool repaired before use.** *Many accidents are due to poorly maintained power tools.*
- f) **Keep tools for cutting sharp and clean.** *Properly maintained cutting tools with sharp cutting parts are less likely to jam and are easier to control.*
- g) **Use the power tool, accessories and blades etc., in accordance with these instructions, taking into account the working conditions and the work to be carried out.** *The use of the power tool for operations other than those intended may give rise to dangerous situations.*
- h) **Handles and gripping surfaces must be kept dry, clean and free of oils and greases.** *Sliding handles and gripping surfaces make it impossible to safely handle and control the tool in unexpected situations.*

### 1.2.5. Use of battery-operated tools and precautions for use

- a) **Recharge only with the charger specified by the manufacturer.** *A charger that may be suitable for one type of battery may cause a fire when used with another type of battery.*
- b) **Use power tools only with specifically designated battery packs.** *Use of any other part may create a hazard or damage the product.*
- c) **When a battery pack is not in use, keep it away from other metal objects, e.g. paper clips, coins, keys, nails, screws or other small objects that may result in a connection from one terminal to another.** *Shorting battery terminals together can cause burns or fire.*
- d) **In poor conditions, fluid may be ejected from the battery; avoid contact. In case of accidental contact, clean with water. If the fluid comes into contact with the eyes, seek medical help in addition.** *Liquid ejected from batteries can cause irritation or burns.*
- e) **Do not use a battery pack or battery-operated tool that has been damaged or modified.** *Damaged or modified batteries may behave unpredictably, causing fire, explosion, or risk of injury.*
- f) **Do not expose a battery pack or battery-operated tool to fire or excessive temperature.** *Exposure to fire or temperatures above 130°C may cause an explosion.*
- g) **Follow all charging instructions and do not charge the battery pack or battery-operated tool outside the temperature range specified in the instructions.** *Improper charging or at temperatures outside the specified temperature range can damage the battery and increase the risk of fire.*

### 1.2.6. Maintenance and care

- a) **Have the power tool serviced by a qualified servicer using only identical replacement parts.** *This ensures the safety of the power tool is maintained.*
- b) **Never service damaged battery packs.** *Battery packs should only be serviced by the manufacturer or authorized service providers.*

## 1.3. Special safety warnings for the tool

1. Observe the instructions and warnings explained in this instruction manual.
2. Porter des gants et des lunettes de protection.
3. Do not touch the plastic part of the gun barrel.
4. Use only the hoses and accessories supplied with the tool or recommended by the manufacturer. The nozzles and/or hoses under high pressure ((690 bar), the latter may undergo deformation, or even bursting if they are not suitable.
5. DO NOT exceed the maximum nominal pressure (**690 bar max**).
6. Hold the hose only by the spring.
7. Avoid inadvertent starting, and ensure that the trigger is not depressed when inserting the battery.
8. DO NOT bend the hose.
9. Replace the pipe immediately if it shows signs of wear, kinks or damage.
10. DO NOT hold the trigger when the grease pump stops operating.
11. If grease comes out of the relief valve, it indicates that the movement of the slide is blocked or too tight, the oil connection is blocked or too tight, the oil connection is blocked or the lubrication line is blocked. Correct these conditions before continuing to use the grease pump.



**WARNING !**  
Use only with recommended accessories.

## 1.4. Battery and charger specific safety instructions

1. Unplug the charger from the mains socket before any adjustment or maintenance operation.
2. To reduce the risk of damage to the plug and power cord, disconnect the cord from the charger by pulling on the plug.
3. Check that the cord is placed so that no one can walk on it, take their feet in it, or damage it or stress it.
4. Check that the available supply voltage corresponds to that indicated on the battery charger rating plate.
5. When the battery is not in use, keep it dry and away from metal objects.
6. When an extension cord is required, check that its amperage corresponds to that of the power tool and that it is in good condition. Fully unwind the power extension cords to prevent overheating. Check that the mains voltage is the same as that indicated on the tool nameplate, and that the extension pins have the same numbers, size and shape as the charger plug.
7. Use only the battery and charger recommended by the manufacturer. Use of an accessory not recommended or sold by the battery charger manufacturer may cause fire, electric shock or injury.
8. A battery operated tool with built-in batteries or a separate battery pack should only be recharged with the specified battery charger. A charger that may be suitable for one type of battery may cause a fire when used with another type of battery.
9. Recharge only the recommended rechargeable batteries. Other types of batteries could explode and cause injury or damage.
10. Keep the battery away from heat sources. Do not leave the battery exposed to high temperatures for a long time (e.g. in direct sunlight, near radiators and anywhere above 50°C).
11. Do not use the charger if its cord or plug is damaged – replace it immediately.
12. Do not use the charger if it has been hit, dropped or otherwise damaged. Take it to a qualified repair person.



### **WARNING !**

Improper use of the battery or battery charger may cause personal injury.

To avoid injury, observe the following:

- NEVER disassemble the battery.
- NEVER dispose of the battery in a fire, even if it is damaged or completely worn. The battery may explode in fire.
- NEVER short-circuit the battery.
- NEVER immerse the charger and/or the battery in water or any other liquid.
- NEVER insert objects into the charger vents. This could result in electric shock or damage to the charger.
- NEVER charge outside. Keep the battery away from direct sunlight and use only in low humidity and well ventilated areas.
- NEVER recharge if the temperature is below 5°C or above 30°C.
- NEVER connect two battery chargers together.
- NEVER charge the battery pack for more than 6 hours at a time, as this may damage it
- NEVER insert foreign objects into the hole of the battery or battery charger.
- NEVER use a step-up transformer for recharging.
- NEVER use an engine generator or DC power supply for recharging.
- NEVER store the battery or battery charger in a place where the temperature can reach or exceed 50°C. Keep the battery away from heat sources.
- ALWAYS wait at least 15 minutes between recharges to prevent the charger from overheating.
- ALWAYS unplug the power cord from the power outlet when the charger is not in use.

## 1.5. Warning symbols



*Danger*



*Read the instruction manual*



*Eye protection*



*Hand protection*



*Hearing protection*



*Direct current:*

## 2. Overview

### 2.1. Scope of application

This grease pump generates a pressure of up to 690 bar. It works with bulk or cartridge grease without changing the direction of the piston.



### **WARNING :**

Use the power tool only in accordance with the manufacturer's instructions.

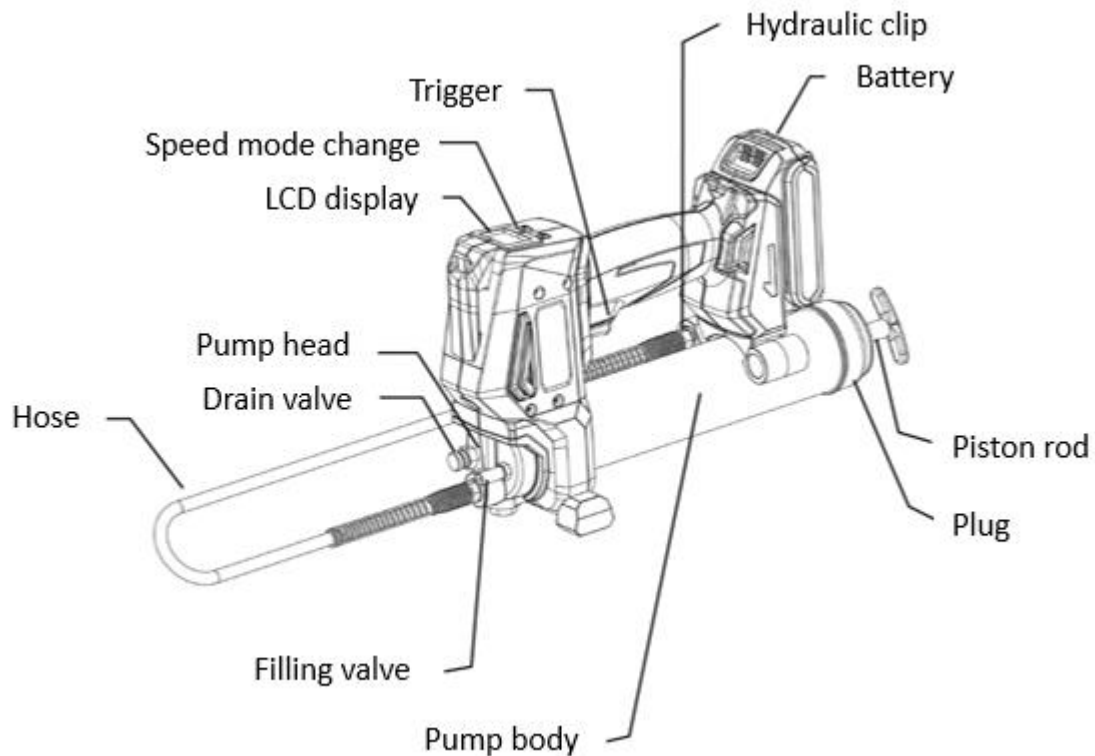

## 2.2. Technical data

REF. 50445			
<b>Max. Pressure</b>	690 bar	<b>Pump body capacity</b>	500ml
<b>Speed 1</b>	110 g/min.	<b>Discharge hose</b>	11 x 1000 mm
<b>Speed 2</b>	175 g/min.	<b>Weight (without battery)</b>	3,16 kg
<b>Sound pressure level L<sub>PA</sub></b>		68,3 dB(A) ± K = 3 dB(A)	
<b>Sound power level L<sub>WA</sub></b>		76,3 dB(A) ± K = 3 dB(A)	
<b>Vibration (Drilling Tests)</b>		< 2,5 m/s <sup>2</sup> ± K = 1,5 m/s <sup>2</sup>	



*When the level of sound intensity experienced by the operator exceeds the regulatory threshold, hearing protection is required.*

The measured values may differ from those specified in the Instructions for use. This can be caused by the following causes, which must be considered before and throughout the use of the device:

- If the device is used correctly and in good working order
- If the materials are processed correctly
- If the handles are securely attached to the machine body

If the user experiences an unpleasant sensation or discoloration of the skin when using the machine, stop the work in progress immediately. Take regular breaks. If break times are not respected, hand-arm vibration syndrome may occur. If the machine is used regularly, have anti-vibration accessories. Avoid using the machine at a temperature of 10°C or lower. Organize your worktop in such a way that the vibration load is limited.

## 3. Usage

### 3.1. Battery Instructions

#### 3.1.1. Installing and Removing the Battery

To insert: Slide the battery into the handle handle handle until it snaps into place.

To remove: Hold the push button pressed and pull the battery out of the handle.

#### 3.1.2. Battery charging

The battery is delivered partially recharged. It is therefore necessary to recharge the battery before the first use. Recharge the battery before it is completely discharged.

The battery should be recharged at a temperature between 5°C and 30°C.

The mains voltage must match the voltage on the charger's rating plate. Before starting a recharge, always check the technical condition of the charger, charging station and power cable.

To recharge the battery, use only the charger recommended by the manufacturer. The use of any other charger with this product is considered an anomaly and will invalidate the product warranty.



- Insert the battery into the ⑬ charging station housing
- Connect the charger to the mains socket
- Depending on the charge level, the battery is recharged after approximately 1 hour
- Disconnect the power supply before removing the battery from the charger.



The green LED lights up when the battery is fully charged.



After an interval of a few the red LED lights up to indicate that the battery is charging.



If the red LED indicator flashes rapidly, the battery or charger has overheated. battery, Let the battery or charger reset and try again or contact the manufacturer.



If the LED indicator blinks rapidly at 0,2 seconds intervals, check and remove any foreign matter from the charger housing, if there is no foreign matter, it is probably a battery or charger malfunction. Let the battery or charger reset and try again or contact the manufacturer.





The battery and charger are heating up during charging, this is a normal phenomenon.

Avoid several consecutive short refills. Do not recharge the battery after briefly using the drill.

A sharp decrease in the interval between recharges is a sign that the battery is worn out and that it may be necessary to replace it.

### 3.1.3. Battery charge level

To display the remaining battery charge capacity, press the charge level indicator button.

	Charge level indicator			
	Remaining charge	Maximum charge	Medium load	Low load

## 3.2. Grease gun instructions

### 3.2.1. Adjusting the rotational speed

In order to select the speed, press and hold button 2. L (Low) and H (High) speeds are displayed on the screen.

- H = High speed: 0.162 l/min.
- L = Low speed: 0.103 l/min.

### 3.2.2. Adjusting the screen

Button 1 turns the LED light on or off on the LCD screen.

The LED light and LCD screen turn off after 30 seconds of inactivity.

### 3.2.3. Setting the units of measurement

Hold button 1 for 15 seconds to change the unit from inches to grams (or vice versa).

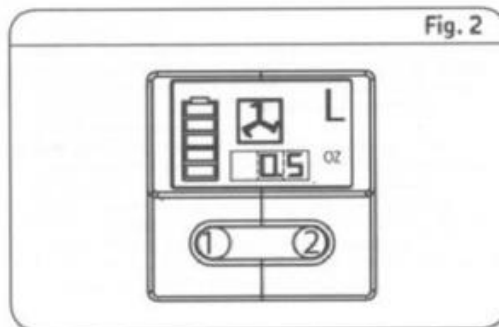

### 3.2.4. Filling the pump housing

Type of grease: NLGI, grade 0 to 2 (-10°C to +40°C).

The pump body can be filled in three different ways:

- By automatic filling
- By inserting a cartridge into the pump body
- By loading the pump body with loose grease

#### 1. By auto-fill:

- Connect the filling valve to the automatic filling system (*not supplied with the pump*)
- Filling is done automatically



**2. By inserting a cartridge into the pump body:**

- Remove the pump body from the grease pump, unscrewing it from the pump head
- Pull the piston rod, until the lever is fully extended. Lock the rod in the retaining slot of the plug
- Insert a grease cartridge
- Screw the pump housing back into the pump head
- Carefully release the piston

**3. By filling with bulk grease:**

- Remove the pump body from the grease pump, unscrewing it from the pump head
- Pull the piston rod, until the lever is fully extended. Lock the rod in the retaining slot of the plug
- Unscrew the plug from the pump body
- Fill the pump body with bulk grease
- Screw the plug back in and carefully release the piston
- Screw the pump housing back into the pump head

**WARNING !**

The grease used must be free of foreign particles, dirt, etc.

**3.2.5. Air bleeding**

To bleed air, open the bleed valve until all air is expelled.

**3.2.6. CAUTION****CAUTION!**

Overpressures can cause the pump head and accessories to burst. When using the grease gun, wear personal protective equipment such as gloves and goggles.

- Engage the hydraulic clip of the pump on the grease fitting (make sure the fitting is securely engaged)
- Lubricate by actuating the trigger
- Remove the hydraulic clip from the grease fitting by pulling to the side

**3.2.7. Grease gun safety cut-out**

If the pressure is too high, the grease gun trips electronically. In this case, the display flashes red for several seconds and start-up is inhibited.

The safety cut-out is exited automatically (the display is no longer red).

This trip means that the grease nipple is blocked (completely or partially). The grease nipple must therefore be replaced.

**4. Maintenance****WARNING !**

Be sure to wear all the required equipment when working on the tool.  
To avoid serious injury, always remove the battery from the tool during maintenance operations.

Regularly check that the bolts of the tool are correctly tightened. Vibrations can loosen them over time.

Always store your power tool in a dry place.

If the coals are worn, broken or less than 5 mm long, replace them with original coals. Always renew in pairs. We recommend that you consult an electrician when modifying and servicing coal.

From time to time, you can see sparks through the ventilation slots. This is normal and will not damage your power tool

If tool parts fail, use only identical replacement parts. Use of any other parts may create a hazard or damage the product. To ensure safety and reliability, all repairs should be performed by a qualified technician at an authorized service center.

## 5. Maintenance



### **WARNING !**

Be sure to wear all the required equipment when working on the tool.  
To avoid serious injury, always remove the battery from the tool during maintenance operations.

Clean the power tool after each use. Always store your power tool in a dry place.

Keep the ventilation slots clean for proper motor ventilation. Regularly check that no dust or foreign matter has penetrated the vents near the motor and around the trigger switch.

Only dry clean the machine. Never use water or chemical cleaners to clean your power tool. Wipe with a dry cloth. Use a soft brush to remove accumulated dust.

- Avoid using caustic agents when cleaning plastic parts. Most of them are sensitive to damage caused by commercial solvents.
- Use clean fabrics to remove dirt, dust, oil, grease, etc.

The grease pump lever should normally be cleaned and maintained.

To avoid any risk of injury or damage to the environment or equipment, the following parts must be checked regularly and replaced if necessary:

- Grease pump head
- Connecting thread
- Accessories (hose, hydraulic clip, etc.)



### **WARNING !**

The tool must never come into contact with water. This tool is designed for dry operation. Failure to follow this warning may result in fatal shock.

## 6. Problems – Solutions

Problems	Probable Causes	Solutions
Engine failure	<ul style="list-style-type: none"> <li>The battery is discharged or defective</li> <li>The motor wiring is defective</li> </ul>	<ul style="list-style-type: none"> <li>Charge or replace the battery</li> <li>Remove battery, check connections</li> </ul>
Grease does not come out of the machine	<ul style="list-style-type: none"> <li>The grease cartridge is empty</li> <li>The grease supply has been interrupted</li> </ul>	<ul style="list-style-type: none"> <li>Check the level in the cartridge</li> <li>Screw the cartridge firmly into place</li> </ul>
The machine does not stop coming out of grease	<ul style="list-style-type: none"> <li>When the cartridge fills with grease, air bubbles become trapped in the grease</li> </ul>	<ul style="list-style-type: none"> <li>Bleed the air</li> <li>Replace with a cartridge free of air</li> </ul>
The relief valve is leaking	<ul style="list-style-type: none"> <li>The oil blocks the orifice</li> </ul>	<ul style="list-style-type: none"> <li>Inspect the oil lines and remove any obstructions</li> </ul>
Failure of oil outlets	<ul style="list-style-type: none"> <li>The pump body is empty</li> <li>The seals are defective</li> </ul>	<ul style="list-style-type: none"> <li>Fill the pump body with grease</li> <li>Replace the Seals</li> </ul>
Cannot preload	<ul style="list-style-type: none"> <li>Presence of air pockets</li> <li>The follower is locked in the tubular body</li> </ul>	<ul style="list-style-type: none"> <li>Unscrew the pump body half a turn and pump a few strokes, then retighten the head completely.</li> <li>Replace the tubing body.</li> </ul>

*If problems persist, contact the service department.*



## 7. Exploded view – parts list

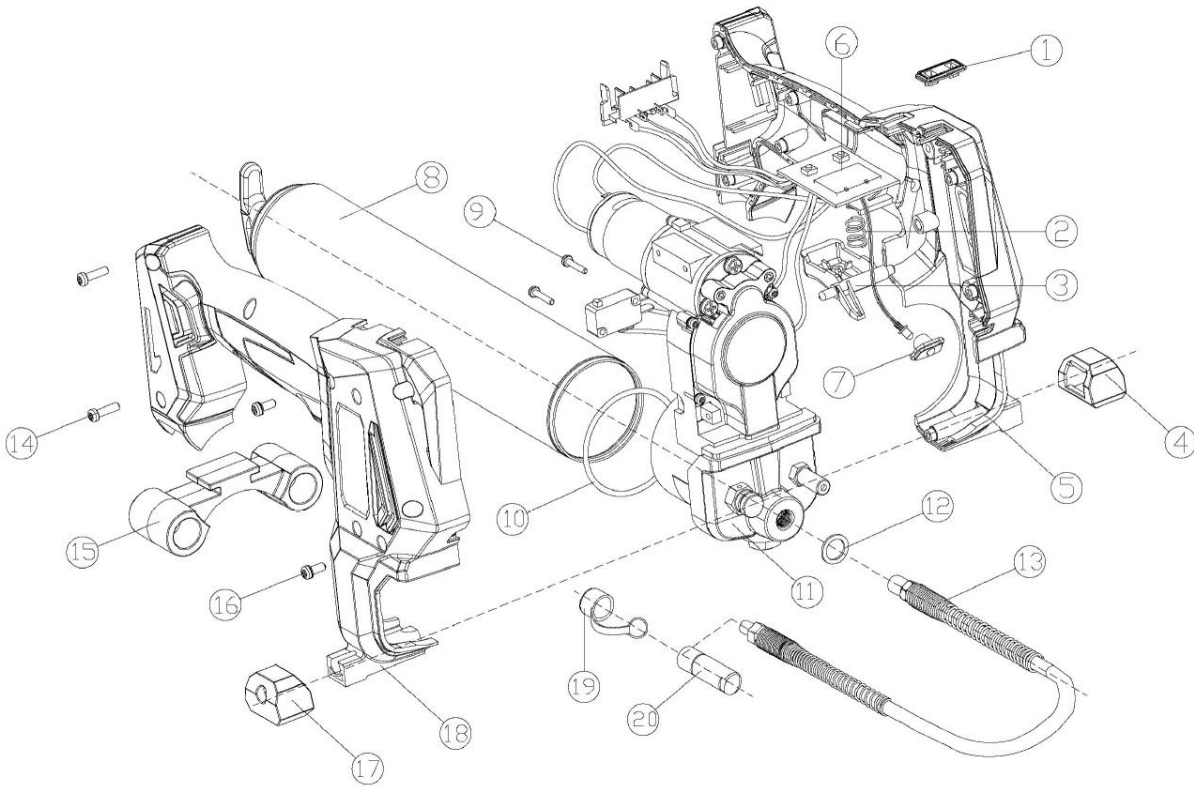

NO.	Description	Qty	No.	Description	Qty
1	Button	1	11	Pump housing	1
2	Spring	1	12	Copper washer	1
3	Trigger	1	13	Hose	1
4	Rubber foot	1	14	Screw	1
5	Left-hand housing	1	15	Flexible support	1
6	LCD display	1	16	Screw + washer	8
7	Led light (screen)	1	17	Rubber foot	1
8	Cartridge body	1	18	Right-hand housing	1
9	Screw	2	19	Cap	1
10	Seal	1	20	Hydraulic clip	1

## 8. Product warranty and compliance

Warranty cannot be granted as a result of:

Abnormal use, incorrect operation, unauthorized modification, failure to transport, handling or maintenance, use of non-original parts or accessories, interventions by unauthorized personnel, lack of protection or safety device for the operator, failure to comply with the above instructions excludes your machine from our warranty, the goods travel under the responsibility of the buyer who is responsible for exercising any recourse against the carrier in the legal forms and deadlines.

The warranty period is 5 years and begins on the date of purchase of the device. Guarantee requests must be submitted before the expiry of the guarantee period. Any acknowledgement of warranty claims after expiry of the warranty period is excluded. The repair or exchange of the device does not lead to an extension of the warranty period. It also does not start a new warranty period, because of this service, for the device or any other integrated spare part. This is also true when an on-site after-sales service has been consulted. Refer to our General Conditions of Sale for any warranty request.

Environmental protection:



Your device contains many recyclable materials.

We remind you that used devices must not be mixed with other waste. Electrical products should not be disposed of with household waste. Please recycle them at the designated collection points. Contact your local authorities or dealer for recycling advice.

*SCHNEIDER is a trademark of Schneider Consumer Group or its affiliates licensed by SODISE.*

# 1. Advertencias de seguridad



**¡ ADVERTENCIA !** Lea todas las advertencias de seguridad, instrucciones, ilustraciones y especificaciones proporcionadas con esta herramienta eléctrica. Si no se siguen las instrucciones que se indican a continuación, se pueden producir descargas eléctricas, incendios y/o lesiones graves.  
**Guarde todas las advertencias e instrucciones para futuras consultas.**

## 1.1. Advertencias generales de seguridad

1. **Uso en un entorno seguro:** no debe haber riesgo de explosiones o productos corrosivos en el entorno inmediato durante el uso.
2. **Tenga en cuenta el entorno del área de trabajo :** no exponga la herramienta a la lluvia. No utilice la herramienta en lugares húmedos o mojados o donde haya riesgo de salpicaduras de agua. Mantenga el área de trabajo bien iluminada. No utilice herramientas en presencia de líquidos o gases inflamables.
3. **Mantener un área de trabajo limpia y ordenada :** el área de trabajo debe ser visible desde el puesto de trabajo. Las áreas desordenadas y los bancos de trabajo invitan a los accidentes.
4. **Protección contra descargas eléctricas :** Evite el contacto del cuerpo con superficies conectadas a tierra o puestas a tierra (por ejemplo, tuberías, radiadores, estufas, refrigeradores).
5. **Mantenga a otras personas alejadas :** No permita que personas, especialmente niños, que no estén involucrados en el trabajo en curso, toquen la herramienta o el cable de extensión, y manténgalos alejados del área de trabajo, ESTÉ especialmente atento con niños y animales.
6. **Guarde las herramientas sin usar:** Las herramientas sin usar deben almacenarse en un lugar seco o bajo llave, fuera del alcance de los niños.
7. **No fuerce la herramienta :** una herramienta funciona mejor y con mayor seguridad a la velocidad y potencia para la que fue diseñada.
8. **Utilice la herramienta adecuada :** no fuerce una herramienta pequeña o un accesorio para hacer el trabajo de uno más grande. No utilice la herramienta para un propósito para el que no fue diseñada.
9. **Use ropa y equipo de protección adecuados :** nunca use ropa suelta o joyas, ya que pueden quedar atrapadas en las piezas móviles. Se recomienda usar guantes protectores. Contiene pelo largo. Se recomienda calzado antideslizante para trabajos al aire libre.
10. **Utilizar equipo de protección:** utilizar gafas de seguridad, mascarilla normal o antipolvo si las operaciones de trabajo generan polvo, guantes de protección.
11. Conectar el equipo de extracción de polvo: Si se proporciona la herramienta para la conexión de equipos de extracción y recolección de polvo, asegúrese de que estén conectados y se utilicen correctamente.
12. **No te inclines demasiado :** mantén un buen apoyo y mantente equilibrado en todo momento.
13. **Trate las herramientas con cuidado :** mantenga las herramientas limpias para optimizar el trabajo y la seguridad. Sigue las instrucciones para lubricar y cambiar los accesorios. Examine periódicamente su estado, si es necesario, llévelos a reparar a una estación de servicio autorizada.
14. **Manténgase alerta :** concéntrese en el trabajo. Ejercer juicio. No use la herramienta cuando esté cansado, o bajo la influencia de drogas, alcohol o medicamentos.
15. **Compruebe si hay piezas dañadas :** antes de usar la herramienta, examine cuidadosamente el estado de las piezas para asegurarse de que funcionan correctamente y hacen su trabajo. Compruebe la alineación y el funcionamiento libre de las piezas móviles, el estado y el montaje de las piezas y cualquier otra condición que pueda afectar negativamente al funcionamiento. Cualquier pieza que se encuentre en malas condiciones debe ser reparada o reemplazada por una estación de servicio autorizada a menos que se especifique lo contrario en este manual de instrucciones.
16. **No utilice el cable/cordón en malas condiciones :** nunca tire del cable/cordón para desconectarlo de la toma de corriente. Mantenga el cable/cordón alejado del calor, lubricantes y bordes afilados. Examine las extensiones regularmente y reemplácelas si están dañadas.
17. **Mantenga las herramientas con cuidado :** mantenga las herramientas de corte afiladas y limpias para un mejor y más seguro rendimiento. Siga las instrucciones para lubricar y reemplazar los accesorios. Examine los cables de la herramienta con regularidad y haga que un centro de servicio autorizado los repare, cuando estén dañados.
18. **No modifique la máquina :** no se debe realizar ninguna modificación y/o conversión. El uso de accesorios o complementos que no sean los recomendados en este manual de instrucciones puede provocar lesiones personales.
19. Mantenga los asas secos, limpios y libres de lubricantes y grasas.
20. **Desconecte las herramientas :** desconecte las herramientas de la fuente de alimentación cuando no estén en uso, antes de realizar el mantenimiento y al reemplazar accesorios, como cuchillas, brocas y cortadores.
21. **Retire las llaves de ajuste :** Acostúmbrase a verificar que las llaves y otras llaves de ajuste se hayan quitado de la herramienta antes de encenderla.
22. **Evite el arranque accidental :** asegúrese de que el interruptor esté en la posición "apagado" al conectar.
23. **Utilice cables de conexión para exteriores :** cuando la herramienta se utilice en exteriores, utilice únicamente cables de extensión previstos para uso en exteriores y que lleven la marca correspondiente.
24. **Manténgase alerta :** mire lo que está haciendo, use el sentido común y no opere la herramienta cuando esté cansado.
25. **Compruebe si hay piezas dañadas :** antes de usar la herramienta para cualquier otro propósito, debe examinarse cuidadosamente para determinar si funcionará correctamente y realizará la función para la que fue diseñada. Verifique la alineación o el bloqueo de las partes móviles, así como la ausencia de partes rotas o atascadas y otras condiciones que pueda afectar el funcionamiento de la herramienta. Un protector u otra pieza dañada debe repararse o reemplazarse adecuadamente en

un centro de servicio autorizado, a menos que se especifique lo contrario en este manual de instrucciones. Haga que un centro de servicio autorizado reemplace los interruptores defectuosos. No utilice la herramienta si el interruptor no cambia del estado de encendido al estado de apagado.

26. **Riesgo de quemaduras:** Deje que las partes móviles (boca) se enfríen antes de tocarlas.
27. **Advertencia :** El uso de cualquier accesorio o aditamento que no sea el recomendado en este manual de instrucciones puede presentar un riesgo de lesión a las personas.
28. **Haga reparar la herramienta por una persona calificada :** esta herramienta eléctrica cumple con las normas de seguridad correspondientes. Las reparaciones solo deben ser realizadas por personas cualificadas que utilicen repuestos originales. El no hacerlo puede exponer al usuario a un peligro significativo.



#### ¡ ADVERTENCIA !

El uso de cualquier accesorio o complemento que no sea el recomendado en este manual de instrucciones puede presentar un riesgo de lesiones para las personas.

## 1.2. Advertencias generales de seguridad para la herramienta eléctrica



¡ ADVERTENCIA ! Lea todas las advertencias de seguridad, instrucciones, ilustraciones y especificaciones proporcionadas con esta herramienta eléctrica. Si no se siguen las instrucciones que se indican a continuación, se pueden producir descargas eléctricas, incendios y/o lesiones graves

Guarde todas las advertencias e instrucciones para futuras consultas.

El término "herramienta eléctrica" en las advertencias se refiere a su herramienta eléctrica alimentada por la red eléctrica (con cable de alimentación) o su herramienta eléctrica alimentada por batería (sin cable de alimentación).

### 1.2.1. Seguridad de la zona de trabajo

- a) **Mantenga el área de trabajo limpia y bien iluminada.** Las áreas desordenadas u oscuras son propensas a accidentes.
- b) **No utilice herramientas eléctricas en atmósferas explosivas, como líquidos, gases o polvo inflamables.** Las herramientas eléctricas producen chispas que pueden encender el polvo o los humos.
- c) **Mantenga alejados a los niños y a los transeúntes mientras utiliza la herramienta eléctrica.** Las distracciones pueden hacer que pierdas el control de la herramienta.

### 1.2.2. Seguridad eléctrica

- a) **Los enchufes de la herramienta eléctrica deben adaptarse a la base. Nunca modifique la tarjeta de ninguna manera. No utilice adaptadores con herramientas eléctricas conectadas a tierra.** Los enchufes no modificados y los enchufes adecuados reducen el riesgo de descarga eléctrica.
- b) **Evite el contacto corporal con superficies con conexión a tierra, como tuberías, radiadores, estufas y refrigeradores.** Existe un mayor riesgo de descarga eléctrica si su cuerpo está conectado a tierra.
- c) **No exponga las herramientas eléctricas a la lluvia o a condiciones húmedas.** La penetración de agua en el interior de una herramienta eléctrica aumenta el riesgo de descarga eléctrica.
- d) **No abuse del cable. Nunca utilice el cable para transportar, tirar o desconectar la herramienta eléctrica. Mantenga el cable alejado del calor, el lubricante, los bordes afilados o las piezas móviles.** Los cables dañados o enredados aumentan el riesgo de descarga eléctrica.
- e) **Cuando utilice una herramienta eléctrica al aire libre, utilice un extensor adecuado para su uso al aire libre.** El uso de un cable adecuado para uso en exteriores reduce el riesgo de descarga eléctrica.
- f) **Si el uso de una herramienta eléctrica en un lugar húmedo es inevitable, utilice una fuente de alimentación protegida por un dispositivo de corriente residual (RCD).** El uso de un RCD reduce el riesgo de descarga eléctrica.

### 1.2.3. Seguridad de personas.

- a) **Manténgase alerta : mire lo que está haciendo, use el sentido común al operar la herramienta eléctrica. No use una herramienta eléctrica cuando esté cansado o bajo la influencia de drogas, alcohol o medicamentos.** Un momento de falta de atención mientras se utiliza una herramienta eléctrica puede provocar lesiones graves.
- b) **Utilice equipo de protección personal. Utilice siempre protección ocular.** El equipo de protección personal, como mascarillas antipolvo, zapatos de seguridad antideslizantes, cascos o protección auditiva que se usa para las condiciones adecuadas, reduce las lesiones.
- c) **Evite el arranque involuntario. Asegúrese de que el interruptor está en la posición DE APAGADO antes de conectar la herramienta a la red eléctrica y/o a la batería, recogerla o transportarla.** Llevar herramientas eléctricas con el dedo en el interruptor o conectar herramientas eléctricas con el interruptor en la posición ON provoca accidentes.
- d) **Quite cualquier llave de ajuste antes de arrancar la herramienta eléctrica.** Si deja una llave fijada a una parte giratoria de la herramienta eléctrica, puede causar lesiones.

- e) **No se apresure. Mantenga la posición y el equilibrio adecuados en todo momento.** *Esto permite un mejor control de la herramienta eléctrica en situaciones inesperadas.*
- f) **Vístase apropiadamente. No use ropa suelta ni joyas. Mantenga el pelo y la ropa alejados de las piezas móviles.** *La ropa suelta, las joyas o el pelo largo pueden quedar atrapados en las piezas móviles.*
- g) **Si se proporcionan dispositivos para la conexión de equipos de extracción y recuperación de polvo, asegúrese de que están conectados y utilizados correctamente.** *El uso de colectores de polvo puede reducir el riesgo de polvo.*
- h) **Esté atento y no descuide los principios de seguridad de la herramienta con el pretexto de que está acostumbrado a usarla.** *Una fracción de segundo de falta de atención puede causar lesiones graves.*

#### 1.2.4. Uso y mantenimiento de la herramienta eléctrica

- a) **No fuerce la herramienta eléctrica. Utilice la herramienta eléctrica adecuada para su aplicación.** *La herramienta eléctrica adecuada realiza el trabajo mejor y con mayor seguridad a la velocidad para la que fue construida.*
- b) **No utilice la herramienta eléctrica si el interruptor no permite cambiar de ENCENDIDO a APAGADO y viceversa.** *Cualquier herramienta eléctrica que no pueda ser controlada por el interruptor es peligrosa y debe ser reparada.*
- c) **Desconecte el enchufe de la fuente de alimentación y/o retire la batería, si se puede extraer, antes de ajustar, cambiar accesorios o almacenar la herramienta eléctrica.** *Estas medidas preventivas de seguridad reducen el riesgo de arranque accidental de la herramienta eléctrica.*
- d) **Mantenga las herramientas eléctricas estacionarias fuera del alcance de los niños y no permita que personas que no estén familiarizadas con la herramienta eléctrica o con estas instrucciones la utilicen.** *Las herramientas eléctricas son peligrosas en manos de usuarios novatos.*
- e) **Observe el mantenimiento de las herramientas eléctricas y los accesorios. Compruebe que no hay desalineación ni obstrucción de las piezas móviles, piezas rotas o cualquier otra condición que pueda afectar el funcionamiento de la herramienta eléctrica.** *Si se encuentran daños, haga reparar la herramienta eléctrica antes de usarla. Muchos accidentes se deben a herramientas eléctricas mal mantenidas.*
- f) **Mantenga las herramientas para cortar afiladas y limpias.** *Las herramientas de corte con un mantenimiento adecuado con piezas de corte afiladas tienen menos probabilidades de atascarse y son más fáciles de controlar.*
- g) **Utilice la herramienta eléctrica, los accesorios y las cuchillas, etc., de acuerdo con estas instrucciones, teniendo en cuenta las condiciones de trabajo y el trabajo que se va a realizar.** *El uso de la herramienta eléctrica para operaciones distintas a las previstas puede dar lugar a situaciones peligrosas.*
- h) **Los mangos y las superficies de agarre deben mantenerse secos, limpios y libres de aceites y grasas.** *Las asas deslizantes y las superficies de agarre hacen que sea imposible manejar y controlar la herramienta de forma segura en situaciones inesperadas.*

#### 1.2.5. Uso de herramientas que funcionan con batería y precauciones de uso

- a) **Recargue solo con el cargador especificado por el fabricante.** *Un cargador adecuado para un tipo de batería puede crear un riesgo de incendio cuando se utiliza con otro tipo de batería.*
- b) **Utilice herramientas eléctricas únicamente con paquetes de baterías específicamente designados.** *El uso de cualquier otra batería puede crear un riesgo de lesiones e incendio.*
- c) **Cuando no utilice una batería, manténgala alejada de otros objetos metálicos, como clips de papel, monedas, llaves, clavos, etc. tornillos u otros objetos pequeños que pueden resultar en una conexión de un terminal a otro.** *Si se cortocircuitan los terminales de la batería, se pueden producir quemaduras o incendios.*
- d) **En malas condiciones, puede expulsarse líquido de la batería; evite el contacto. En caso de contacto accidental, limpie con agua. Si el líquido entra en contacto con los ojos, busque ayuda médica además.** *El líquido expulsado de las baterías puede causar irritación o quemaduras.*
- e) **No utilice una batería o una herramienta que funcione con batería que haya sido dañada o modificada.** *Las baterías dañadas o modificadas pueden comportarse de forma impredecible, causando fuego, explosión o riesgo de lesiones.*
- f) **No exponga una batería ni una herramienta que funcione con batería al fuego o a una temperatura excesiva.** *La exposición al fuego o a temperaturas superiores a 130 °C puede provocar una explosión.*
- g) **Siga todas las instrucciones de carga y no cargue la batería ni la herramienta que funciona con batería fuera del rango de temperatura especificado en las instrucciones.** *La carga inadecuada o a temperaturas fuera del rango de temperatura especificado puede dañar la batería y aumentar el riesgo de incendio.*

#### 1.2.6. Mantenimiento y cuidado

- a) **Haga que un técnico cualificado realice el mantenimiento de la herramienta eléctrica utilizando únicamente piezas de repuesto idénticas.** *Esto garantiza que se mantenga la seguridad de la herramienta eléctrica.*
- b) **Nunca realice el mantenimiento de las baterías dañadas.** *Las baterías sólo deben ser reparadas por el fabricante o los proveedores de servicio autorizados.*

### 1.3. Advertencias de seguridad especiales para la herramienta

1. Siga las instrucciones y advertencias explicadas en este manual de instrucciones.
2. Use guantes, gafas y guantes protectores.
3. No toque la parte de plástico del cañón de la pistola.

4. Utilice únicamente las mangueras y los accesorios suministrados con la herramienta o recomendados por el fabricante. Las boquillas y/o mangueras a alta presión ((690 bar), estas últimas pueden sufrir deformación, o incluso estallar si no son adecuadas.
5. NO exceda la presión nominal máxima (**690 bar máx.**).
6. Sujete la manguera sólo por el muelle.
7. Evite el arranque involuntario y asegúrese de que el gatillo no está presionado al insertar la batería.
8. NO doble la manguera.
9. Sustituya el tubo inmediatamente si muestra signos de desgaste, dobleces o daños.
10. NO sostenga el gatillo cuando la bomba de engrase deje de funcionar.
11. Si sale grasa de la válvula de descarga, indica que el movimiento de la corredera está bloqueado o demasiado apretado, la conexión de aceite está bloqueada o demasiado apretada, la conexión de aceite está bloqueada o la tubería de lubricación está bloqueada. Corrija estas condiciones antes de seguir utilizando la bomba de engrase.



**¡ ADVERTENCIA !**

Utilícelo únicamente con los accesorios recomendados.

#### 1.4. Advertencias de seguridad de la batería y del cargador

1. Desconecte el cargador de la toma de corriente antes de cualquier operación de ajuste o mantenimiento.
2. Para reducir el riesgo de dañar el enchufe y el cable, desconecte el cable del cargador tirando del enchufe
3. Asegúrese de que el cable esté colocado de modo que nadie pueda pisarlo, tropezarse con él, dañarlo o someterlo a tensión.
4. Verificar que la tensión de alimentación disponible corresponda a la indicada en la placa de características del cargador de baterías.
5. Cuando la batería no esté en uso, manténgala alejada de objetos metálicos y en un lugar seco.
6. Cuando se necesite un cable de extensión, verifique que su amperaje coincida con el de la herramienta eléctrica y que esté en buenas condiciones. Desenrolle completamente los cables de extensión para evitar el sobrecalentamiento. Verifique que el voltaje de la red sea el mismo que se indica en la placa de identificación de la herramienta y que las puntas del cable de extensión tengan los mismos números, tamaño y forma que las del enchufe del cargador.
7. Utilice únicamente la batería y el cargador recomendados por el fabricante. El uso de un accesorio no recomendado o vendido por el fabricante del cargador de batería puede provocar incendios, descargas eléctricas o lesiones.
8. Una herramienta que funcione con baterías con baterías incorporadas o un paquete de baterías separado debe recargarse únicamente con el cargador especificado para la batería. Un cargador que puede ser adecuado para un tipo de batería puede provocar un incendio si se utiliza con otro tipo de batería.
9. Cargue solo las baterías recargables recomendadas. Otros tipos de baterías podrían explotar y causar lesiones o daños.
10. Mantenga la batería alejada de fuentes de calor. No deje la batería expuesta a altas temperaturas durante mucho tiempo (por ejemplo, bajo la luz solar directa, cerca de radiadores y en cualquier lugar donde la temperatura supere los 50 °C).
11. No utilice el cargador si el cable o el enchufe están dañados. Reemplácelo inmediatamente.
12. No use el cargador si ha sido golpeado, caído o dañado de otra manera. Llévelo a un reparador calificado.



**¡ ADVERTENCIA !**

El uso inadecuado de la batería o del cargador de batería puede causar lesiones.

Para evitar el riesgo de lesiones, observe las siguientes instrucciones:

- NUNCA desmonte la batería.
- NUNCA arroje la batería al fuego, incluso si está dañada o completamente gastada. La batería puede explotar en el fuego.
- NUNCA cortocircuite la batería.
- NUNCA sumerja el cargador y/o la batería en agua o cualquier otro líquido.
- NUNCA inserte objetos en las rejillas de ventilación del cargador. Esto podría provocar una descarga eléctrica o dañar el cargador.
- NUNCA cargue al aire libre. Mantenga la batería alejada de la luz solar directa y utilícela solo en áreas con poca humedad y bien ventiladas.
- NUNCA recargue si la temperatura es inferior a 5°C o superior a 30°C.
- NUNCA conecte dos cargadores de batería juntos.
- NO cargue NUNCA la batería durante más de 6 horas seguidas, ya que podría dañarla
- NUNCA inserte objetos extraños en la apertura de la batería o el cargador de batería.
- NUNCA use un transformador elevador para recargar.
- NUNCA use un generador de motor o una fuente de alimentación de CC para recargar.
- NUNCA almacene la batería o el cargador de batería en un lugar donde la temperatura pueda alcanzar o superar los 50°C. Mantenga la batería alejada de fuentes de calor.
- SIEMPRE espere al menos 15 minutos entre cargas para evitar que el cargador se sobrecaliente.
- Desenchufe SIEMPRE el cable de alimentación de la toma de CA cuando no se utilice el cargador.

## 1.5. Símbolos de advertencia



*Peligro*



*Lea el manual de instrucciones*



*Protección para los ojos*



*Protección de mano*



*Protección para los oídos*



*Corriente continua*

## 2. Presentación

### 2.1. Campo de aplicación

Esta bomba de grasa genera una presión de hasta 690 bares. Funciona con grasa a granel o cartucho sin cambiar la dirección del pistón.



#### **ADVERTENCIA :**

Utilice la herramienta eléctrica únicamente de acuerdo con las instrucciones del fabricante.

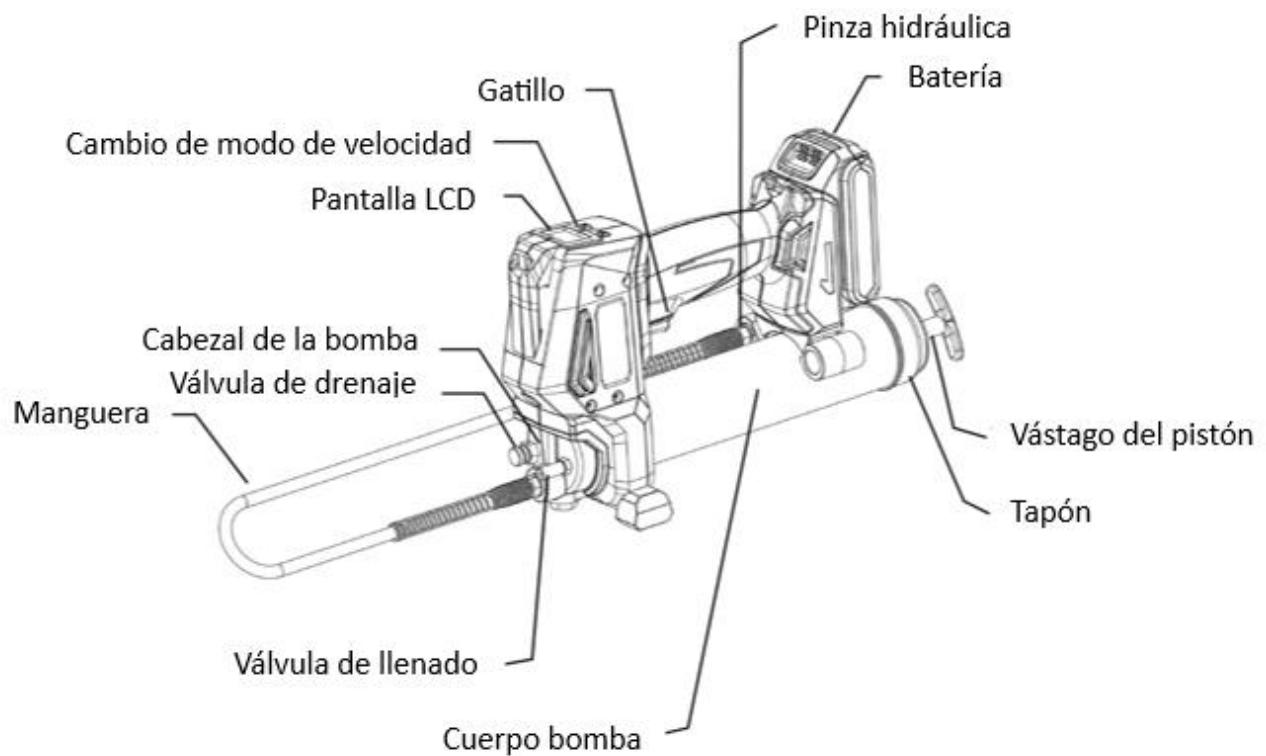

## 2.2. Características técnicas

REF. 50445			
Presión máxima	690 bares	Capacidad del cuerpo de la bomba	500ml
Velocidad 1	110 g/min	Manguera de descarga	11 x 1000mm.
Velocidad 2	175 g/min	Peso (sin batería)	3,16 kg
Nivel de presión sonora L <sub>PA</sub>		68,3 dB(A) ± K = 3 dB(A)	
Nivel de potencia sonora L <sub>WA</sub>		76,3 dB(A) ± K = 3 dB(A)	
Vibración (pruebas de perforación)		< 2,5 m/s <sup>2</sup> ± K = 1,5 m/s <sup>2</sup>	



Cuando el nivel de intensidad sonora experimentado por el operador supera el umbral reglamentario, es necesaria la protección auditiva.

Los valores medidos pueden diferir de los especificados en las instrucciones de uso. Esto puede provenir de las siguientes causas, que deben ser consideradas antes y durante el uso del dispositivo:

- Si el dispositivo se utiliza correctamente y en buen estado de funcionamiento
- Si los materiales se procesan correctamente
- Si los asas están bien sujetos al cuerpo de la máquina

Si el usuario siente una sensación desagradable o nota alguna decoloración de la piel al usar la máquina, detenga inmediatamente el trabajo en curso. Tome descansos regulares. Si no se respetan los tiempos de descanso, puede aparecer un síndrome de vibración mano-brazo. Si la étincelasmáquina se usa regularmente, prevea accesorios antivibración. Evite utilizar la máquina a una temperatura inferior o igual a 10°C. Organice su plan de trabajo para que la carga de vibración sea limitada.

## 3. Uso

### 3.1. Instrucciones de la batería

#### 3.1.1. Instalación y extracción de la batería

Para insertar: Deslice la batería en el grillete del asa hasta que encaje en su lugar.

Para retirar: Mantenga presionado el botón ⑫ y extraiga la batería del asa.

#### 3.1.2. Carga de la batería

La batería se entrega parcialmente cargada. Por lo tanto, es necesario recargar la batería antes del primer uso. Recargue la batería antes de que se descargue por completo.

La batería debe recargarse a una temperatura entre 5°C y 30°C.

El voltaje de la red debe corresponder al voltaje indicado en la placa de características del cargador. Antes de iniciar una recarga, compruebe sistemáticamente el estado técnico del cargador, la estación de carga y el cable de alimentación.

Para recargar la batería, utilice únicamente el cargador recomendado por el fabricante. El uso de cualquier otro cargador con este producto se considera una falla y anulará la garantía del producto.







- Inserte la batería en la ranura de la estación de carga
- Conectar el cargador a la toma de corriente
- Dependiendo del nivel de carga, la batería se recarga después de aproximadamente 1 hora
- Desconecte la fuente de alimentación antes de retirar la batería del cargador.



El LED verde se ilumina cuando la batería está completamente cargada.



El LED rojo se ilumina para indicar que la batería se está cargando.



Si el indicador LED rojo parpadea rápidamente, la batería o el cargador se han sobrecalentado. Retire la batería, deje que la batería o el cargador se restablezcan e inténtelo de nuevo o póngase en contacto con el fabricante.



Si los indicadores LED rojo y verde parpadean rápidamente, compruebe y retire cualquier objeto extraño en la carcasa del cargador; si no hay objetos extraños, es probable que se trate de un mal funcionamiento de la batería o del cargador. Deje que la batería o el cargador se reinicien y vuelva a intentarlo o comuníquese con el fabricante.

La batería y el cargador se calientan durante la carga, esto es un fenómeno normal.

Evite realizar varias recargas breves consecutivas. No recargue la batería después de un breve uso de la herramienta eléctrica.

Una fuerte disminución en el intervalo entre dos recargas es una señal de que la batería está gastada y que puede ser necesario reemplazarla.

### 3.1.3. Nivel de carga de la batería

Para mostrar la capacidad de carga restante de la batería, presione el botón indicador de nivel de carga (5.1).

	Indicador de nivel de carga			
	Carga restante	Carga máxima	Carga media	Carga baja

## 3.2. Instrucciones de la pistola de engrase

### 3.2.1. Ajuste de la velocidad

Para seleccionar la velocidad, mantenga pulsado el botón 2. Las velocidades L (baja) y H (alta) se muestran en la pantalla.

- H = Velocidad alta: 0,162 l/min
- L = velocidad baja: 0,103 l/min

### 3.2.2. Ajuste de la pantalla

El botón 1 enciende o apaga la luz LED en la pantalla LCD.

La luz led y la pantalla LCD se apagan después de 30 segundos de inactividad.

### 3.2.3. Ajuste de las unidades de medida

Mantenga pulsado el botón 1 durante 15 segundos para cambiar la unidad de pulgadas a gramos (o viceversa).

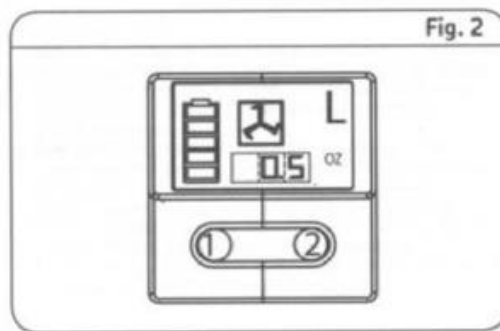

### 3.2.4. Llenado del alojamiento de la bomba

Tipo de grasa: NLGI, grado 0 a 2 (-10°C a +40°C).

El cuerpo de la bomba se puede llenar de tres maneras diferentes:

- Por llenado automático
- Insertando un cartucho en el cuerpo del extractor
- Cargando el cuerpo de la bomba con grasa suelta

#### 1) Por auto-llenado:

- Conecte la válvula de llenado al sistema de llenado automático (*no se suministra con la bomba*)
- El llenado se realiza automáticamente



#### 2) Insertando un cartucho en el cuerpo del extractor:

- Retire el cuerpo de la bomba de engrase desenroscándolo del cabezal de la bomba
- Tire del vástago del pistón hasta que la palanca esté completamente extendida. Bloquee la varilla en la ranura de retención del tapón
- Inserte un cartucho de grasa
- Vuelva a atornillar el alojamiento de la bomba en el cabezal de la bomba
- Suelte con cuidado el pistón



#### 3) Rellenando con grasa a granel:

- Retire el cuerpo de la bomba de engrase desenroscándolo del cabezal de la bomba
- Tire del vástago del pistón hasta que la palanca esté completamente extendida. Bloquee la varilla en la ranura de retención del tapón
- Desenrosque el tapón del cuerpo de la bomba
- Llene el cuerpo de la bomba con grasa a granel
- Vuelva a enroscar el tapón y suelte con cuidado el pistón
- Vuelva a atornillar el alojamiento de la bomba en el cabezal de la bomba





**¡ ADVERTENCIA !**

La grasa utilizada debe estar libre de partículas extrañas, suciedad, etc.

**3.2.5. Purga de aire**

Para purgar el aire, abra la válvula de purga hasta que se expulse todo el aire.

**3.2.6. Arranque**



**¡ ATENCIÓN !**

Las sobrepresiones pueden hacer que el cabezal de la bomba y los accesorios estallen. Cuando use la pistola de engrase, use equipo de protección personal, como guantes y gafas.

- Acople la abrazadera hidráulica de la bomba en el racor de engrase (asegúrese de que el racor está bien acoplado)
- Lubrique accionando el gatillo
- Retire la abrazadera hidráulica del racor de engrase tirando hacia un lado

**3.2.7. Desconexión de seguridad de la pistola de grasa**

Si la presión es demasiado alta, la pistola de engrasar se dispara electrónicamente. En este caso, la pantalla parpadea en rojo durante varios segundos y se inhibe la puesta en marcha.

Se sale automáticamente de la desconexión de seguridad (la pantalla deja de estar roja).

Esta desconexión significa que la boquilla de engrase está obstruida (total o parcialmente). Por lo tanto, es necesario sustituir el engrasador.

## 4. Mantenimiento



**¡ ADVERTENCIA !**

Asegúrese de usar todo el equipo requerido cuando trabaje en la herramienta.

Para evitar lesiones graves, siempre extraiga la batería de la herramienta cuando la limpie o realice el mantenimiento.

Compruebe regularmente que los tornillos de la herramienta estén apretados. La vibración puede aflojarlos con el tiempo.

Guarde siempre su herramienta eléctrica en un lugar seco.

Si los carbones están desgastados, rotos o de menos de 5 mm de longitud, sustitúyalos por carbones originales. Renueve siempre por parejas. Le recomendamos que consulte a un electricista cuando modifique y realice el mantenimiento del carbón.

De vez en cuando puede ver chispas a través de las ranuras de ventilación. Esto es normal y no dañará su herramienta eléctrica.

En caso de fallo de las piezas del útil, utilizar únicamente piezas de recambio idénticas. El uso de cualquier otra pieza puede suponer un riesgo o dañar el producto. Para garantizar la seguridad y fiabilidad, todas las reparaciones deben ser realizadas por un técnico cualificado en un centro de servicio autorizado.

## 5. Mantenimiento



### ¡ ADVERTENCIA !

Asegúrese de usar todo el equipo requerido cuando trabaje en la herramienta. Para evitar lesiones graves, siempre extraiga la batería de la herramienta cuando la limpie o realice el mantenimiento.

Limpie la herramienta eléctrica después de cada uso. Guarde siempre su herramienta eléctrica en un lugar seco.

Mantenga limpias las ranuras de ventilación para una buena ventilación del motor. Compruebe regularmente que no haya entrado polvo ni objetos extraños en las aberturas de ventilación cerca del motor y alrededor del interruptor de gatillo.

Solo limpie la máquina en seco. Nunca use agua o limpiadores químicos para limpiar su herramienta eléctrica. Limpie con un paño seco. Utilice un cepillo suave para eliminar el polvo acumulado.

- Evite el uso de agentes cáusticos al limpiar piezas de plástico. La mayoría de ellos son susceptibles a daños por solventes comerciales.
- Utilice paños limpios para eliminar la suciedad, el polvo, el aceite, la grasa, etc.

La palanca de la bomba de engrase se debe limpiar y mantener normalmente.

Para evitar cualquier riesgo de lesiones o daños al medio ambiente o al equipo, las siguientes piezas deben revisarse regularmente y reemplazarse si es necesario:

- Cabezal de la bomba de engrase
- Rosca de conexión
- Accesorios (manguera, pinza hidráulica, etc.)



### ¡ ADVERTENCIA !

La herramienta nunca debe entrar en contacto con el agua. Está diseñado para el funcionamiento en seco. El incumplimiento de esta advertencia puede provocar una descarga eléctrica fatal.

## 6. Problemas – Soluciones

Problemas	Causas probables	Soluciones
Fallo del motor	<ul style="list-style-type: none"> <li>• La batería está descargada o defectuosa</li> <li>• El cableado del motor es defectuoso</li> </ul>	<ul style="list-style-type: none"> <li>• Cargue o sustituya la batería</li> <li>• Extraiga la batería y compruebe las conexiones</li> </ul>
La grasa no sale de la máquina	<ul style="list-style-type: none"> <li>• El cartucho de grasa está vacío</li> <li>• Se ha interrumpido el suministro de grasa</li> </ul>	<ul style="list-style-type: none"> <li>• Compruebe el nivel del cartucho</li> <li>• Enrosque el cartucho firmemente en su lugar</li> </ul>
La máquina no deja de salir de la grasa	<ul style="list-style-type: none"> <li>• Cuando el cartucho se llena de grasa, las burbujas de aire quedan atrapadas en la grasa</li> </ul>	<ul style="list-style-type: none"> <li>• Purgue el aire</li> <li>• Sustitúyalo por un cartucho libre de aire</li> </ul>
La válvula de alivio tiene fugas	<ul style="list-style-type: none"> <li>• El aceite bloquea el orificio</li> </ul>	<ul style="list-style-type: none"> <li>• Inspeccione las tuberías de aceite y elimine cualquier obstrucción</li> </ul>
Fallo de las salidas de aceite	<ul style="list-style-type: none"> <li>• El cuerpo de la bomba está vacío</li> <li>• Las juntas están defectuosas</li> </ul>	<ul style="list-style-type: none"> <li>• Llene el cuerpo de la bomba con grasa</li> <li>• Sustituya las juntas</li> </ul>
No se puede precargar	<ul style="list-style-type: none"> <li>• Presencia de bolsas de aire</li> <li>• El seguidor está bloqueado en el cuerpo tubular</li> </ul>	<ul style="list-style-type: none"> <li>• Desenrosque el cuerpo de la bomba media vuelta y bombee unas cuantas pasadas, a continuación, vuelva a apretar el cabezal por completo.</li> <li>• Sustituya el cuerpo del tubo.</li> </ul>

*Si el problema persiste, póngase en contacto con el departamento de servicio.*

## 7. Vista explosionada: Lista de piezas

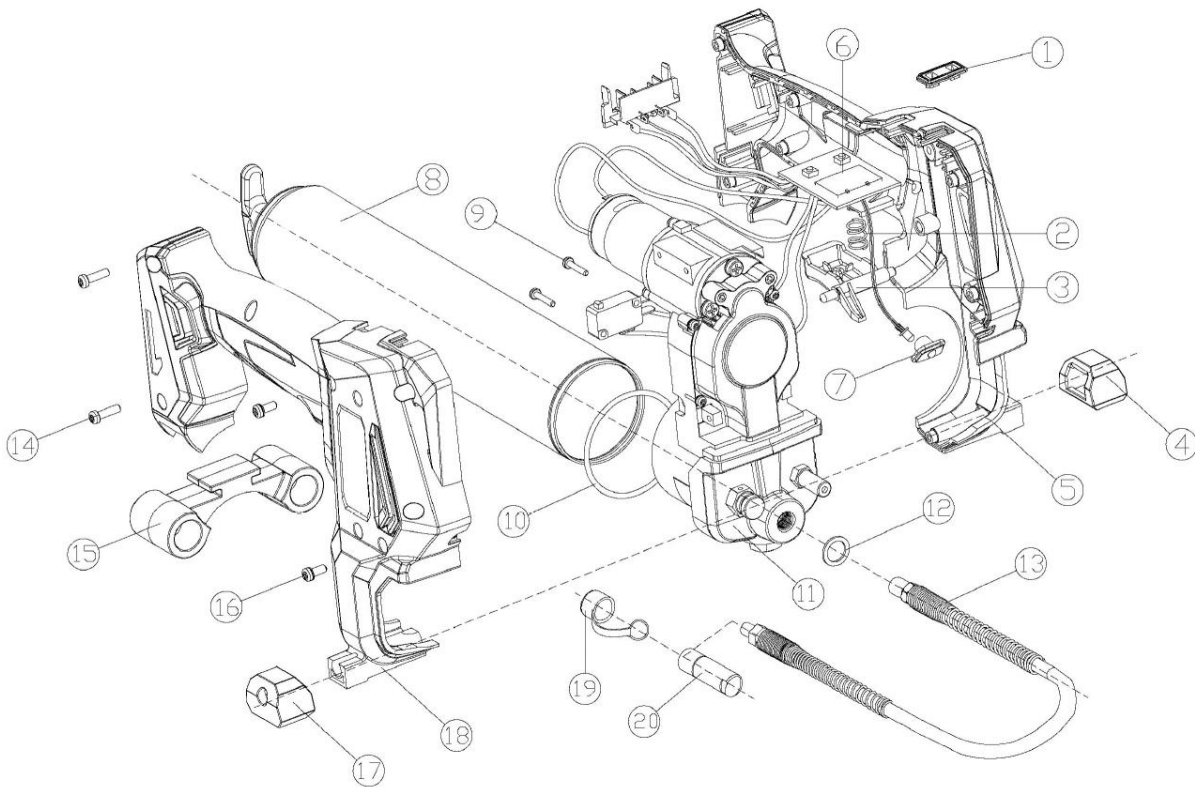

No.	Descripción	Cant	No.	Descripción	Cant
1	Botón	1	11	Alojamiento de la bomba	1
2	Resorte	1	12	Arandela de cobre	1
3	Gatillo	1	13	Flexible	1
4	Pie de goma	1	14	Tornillo	1
5	Carcasa izquierda	1	15	Sujeción FLEXIBLE	1
6	Pantalla LCD	1	16	Tornillo + arandela	8
7	Luz LED (pantalla)	1	17	Pie de goma	1
8	Cuerpo del cartucho	1	18	Carcasa derecha	1
9	Tornillo	2	19	Tapa	1
10	Sello	1	20	Abrazadera hidráulica	1

## 8. Garantía y conformidad del producto

La garantía no se puede otorgar siguiente:

Uso anormal, operación incorrecta, modificación no autorizada, transporte, manipulación o mantenimiento defectuosos, uso de piezas o accesorios no originales, intervenciones realizadas por personal no autorizado, falta de protección o dispositivo de aseguramiento del operador, el incumplimiento de las instrucciones anteriores excluye su máquina de nuestra garantía, la mercancía viaja bajo la responsabilidad del comprador, quien es responsable de ejercitar cualquier recurso contra el transportista en las formas y plazos legales.

El período de garantía es de 5 años y comienza en la fecha de compra del dispositivo. Las solicitudes de garantía deben presentarse antes de la expiración del período de garantía. Se excluye cualquier reconocimiento de reclamos de garantía después de la expiración del período de garantía. La reparación o el cambio del dispositivo no implica una extensión del período de garantía. Tampoco se inicia un nuevo período de garantía, debido a este servicio, para el dispositivo o para cualquier otro repuesto integrado. Esto también se aplica cuando se ha consultado un servicio posventa in situ. Consulte nuestras Condiciones Generales de Venta para cualquier solicitud de garantía.

Protección del medioambiente :



Su electrodoméstico contiene muchos materiales reciclables.

Le recordamos que los dispositivos usados no deben mezclarse con otros residuos. Los productos eléctricos no deben desecharse con la basura doméstica. Por favor, recíclelos en los puntos de recogida previstos a tal efecto. Póngase en contacto con las autoridades locales o con su distribuidor para obtener asesoramiento sobre el reciclaje.

*SCHNEIDER es una marca comercial de Schneider Consumer Group o de sus filiales con licencia de SODISE.*

# 1. Sicherheitshinweise



**WARNUNG!** Lesen Sie alle mit diesem Elektrowerkzeug gelieferten Sicherheitshinweise, Anweisungen, Abbildungen und Spezifikationen. Die Nichtbeachtung der unten aufgeführten Anweisungen kann zu Stromschlägen, Bränden und/oder schweren Verletzungen führen.

Bewahren Sie alle Warnhinweise und Anweisungen für Rückfragen und weitere spätere Verwendung auf.

## 1.1. Allgemeine Sicherheitshinweise

1. **Verwenden Sie es in einer sicheren Umgebung:** Während des Gebrauchs dürfen in der näheren Umgebung keine Explosionsgefahren oder korrosiven Stoffe bestehen.
2. **Berücksichtigen Sie die Umgebung des Arbeitsbereichs:** Setzen Sie das Werkzeug nicht dem Regen aus. Verwenden Sie das Werkzeug nicht an feuchten, nassen oder spritzwassergefährdeten Orten. Halten Sie den Arbeitsbereich gut beleuchtet. Benutzen Sie das Werkzeug nicht in Gegenwart von brennbaren Flüssigkeiten, Gasen oder Staub.
3. Halten Sie den Arbeitsbereich sauber und ordentlich: Der Arbeitsbereich muss von der Arbeitsposition aus einsehbar sein. Unordentliche Bereiche und Werkbänke sind unfallträchtig.
4. **Schutz vor Stromschlägen:** Vermeiden Sie Körperkontakt mit geerdeten oder geerdeten Oberflächen (z. B. Rohrleitungen, Heizkörper, Herde, Kühlschränke).
5. Achten Sie darauf, dass andere Personen fernbleiben: Lassen Sie keine Personen, insbesondere Kinder, die nicht mit der laufenden Arbeit befasst sind, das Werkzeug oder die Verlängerung berühren, und sorgen Sie dafür, dass sie vom Arbeitsbereich ferngehalten werden. Seien Sie bei Kindern und Tieren besonders vorsichtig.
6. **Räumen Sie unbenutztes Werkzeug auf:** Unbenutztes Werkzeug sollte an einem trockenen oder verschlossenen Ort außerhalb der Reichweite von Kindern aufbewahrt werden.
7. **Überfordern Sie das Werkzeug nicht:** Ein Werkzeug liefert bessere Ergebnisse auf sicherere Weise bei der Geschwindigkeit, bei der Leistung, für die es entwickelt wurde.
8. **Verwenden Sie das richtige Werkzeug:** Zwingen Sie nicht ein kleines Werkzeug oder Zubehörteil, die Arbeit eines größeren zu erledigen. Verwenden Sie das Werkzeug nicht für einen Zweck, für den es nicht vorgesehen ist.
9. **Tragen Sie geeignete Schutzkleidung und -ausrüstung:** Tragen Sie niemals weite Kleidung oder Schmuck, da diese von beweglichen Teilen eingezogen werden können. Es wird empfohlen, Schutzhandschuhe zu tragen. Halten Sie lange Haare zurück. Bei Arbeiten im Freien wird das Tragen von rutschfesten Schuhen empfohlen.
10. **Verwenden Sie Schutzausrüstung:** Tragen Sie eine Schutzbrille, eine Normal- oder Staubmaske, wenn bei den Arbeitsvorgängen Staub entsteht, und Schutzhandschuhe.
11. **Schließen Sie die Ausrüstung zur Staubabsaugung an:** Wenn das Werkzeug für den Anschluss der Ausrüstung zur Staubabsaugung und -rückgewinnung mitgeliefert wird, stellen Sie sicher, dass diese angeschlossen und ordnungsgemäß verwendet wird.
12. **Beugen Sie sich nicht zu weit vor:** Behalten Sie einen guten Halt und bleiben Sie immer im Gleichgewicht.
13. **Behandeln Sie Werkzeuge mit Sorgfalt:** Halten Sie die Werkzeuge sauber, um die Arbeit und die Sicherheit zu optimieren. Befolgen Sie die Anweisungen zum Schmieren und zum Wechseln von Zubehör. Überprüfen Sie ihren Zustand regelmäßig; lassen Sie sie ggf. von einer autorisierten Wartungsstation reparieren.
14. **Blieben Sie wachsam:** Konzentrieren Sie sich auf die Arbeit. Lassen Sie Ihr Urteilsvermögen wachen. Verwenden Sie das Werkzeug nicht, wenn Sie müde sind oder unter dem Einfluss von Drogen, Alkohol oder Medikamenten stehen.
15. **Suchen Sie nach beschädigten Teilen:** Bevor Sie das Werkzeug benutzen, prüfen Sie sorgfältig den Zustand der Teile, um sicherzustellen, dass sie richtig funktionieren und ihre Aufgabe erfüllen. Überprüfen Sie die Ausrichtung und Funktionsfreiheit der beweglichen Teile, den Zustand und die Montage der Teile sowie alle anderen Bedingungen, die den Betrieb ungünstig beeinflussen könnten. Teile, die sich in schlechtem Zustand befinden, müssen von einer autorisierten Servicestelle repariert oder ersetzt werden, sofern in dieser Bedienungsanleitung nichts anderes angegeben ist.
16. **Verwenden Sie das Kabel nicht in schlechten Bedingungen:** Ruckeln Sie niemals am Kabel, um es aus der Steckdose zu ziehen. Halten Sie Kabel/Kabel von Hitze, Schmiermittel und scharfen Kanten fern. Überprüfen Sie die Verlängerungen regelmäßig und ersetzen Sie sie, wenn sie beschädigt sind.
17. **Pflegen Sie die Werkzeuge sorgfältig:** Halten Sie die Schneidwerkzeuge scharf und sauber, um eine bessere und sicherere Leistung zu erzielen. Befolgen Sie die Anweisungen zum Schmieren und zum Austauschen von Zubehör. Überprüfen Sie die Kabel/Schnüre der Werkzeuge regelmäßig und lassen Sie sie, falls sie beschädigt sind, von einem autorisierten Wartungsdienst reparieren.
18. **Nehmen Sie keine Änderungen an der Maschine vor:** Es dürfen keine Änderungen und/oder Umbauten vorgenommen werden. Die Verwendung von anderen als den in dieser Anleitung empfohlenen Zubehörteilen oder Vorrichtungen kann zu Personenschäden führen.
19. Halten Sie die Griffe trocken, sauber und frei von Schmiermittel und Fett.
20. **Abschaltung von Werkzeugen:** Trennen Sie Werkzeuge von der Stromversorgung, wenn sie nicht in Gebrauch sind, vor der Wartung und beim Austausch von Zubehör wie Sägeblättern, Bohrern und Schneidelementen.
21. **Entfernen Sie die Einstellschlüssel:** Machen Sie es sich zur Gewohnheit, vor dem Einschalten des Werkzeugs zu überprüfen, ob Schraubenschlüssel und andere Einstellorgane aus dem Werkzeug entfernt sind.
22. **Vermeiden Sie einen unbeabsichtigten Start:** Stellen Sie sicher, dass sich der Schalter beim Anschließen in der Stellung „AUS“ befindet.
23. **Benutzen Sie externe Verbindungskabel:** Verwenden Sie bei Verwendung des Werkzeugs im Freien nur Verlängerungskabel, die für den Einsatz im Freien bestimmt sind und die entsprechende Kennzeichnung tragen.



24. **Blieben Sie wachsam:** Achten Sie darauf, was Sie tun, lassen Sie Ihren gesunden Menschenverstand walten und benutzen Sie das Werkzeug nicht, wenn Sie müde sind.
25. **Überprüfen Sie beschädigte Teile:** Bevor Sie das Werkzeug für andere Zwecke verwenden, sollten Sie es sorgfältig prüfen, um festzustellen, ob es ordnungsgemäß funktioniert und seine vorgesehene Funktion erfüllt. Überprüfen Sie, ob alle beweglichen Teile ausgerichtet oder blockiert sind, ob gebrochene Teile vorhanden sind oder ob die Befestigung oder andere Bedingungen vorliegen, die die Funktion des Werkzeugs beeinträchtigen könnten. Eine beschädigte Schutzvorrichtung oder andere Teile sollten von einem autorisierten Servicezentrum repariert oder ordnungsgemäß ausgetauscht werden, sofern in dieser Bedienungsanleitung nichts anderes angegeben ist. Lassen Sie defekte Schalter von einer autorisierten Servicestelle austauschen. Benutzen Sie das Werkzeug nicht, wenn der Schalter nicht vom Ein- in den Aus-Zustand wechselt.
26. **Verbrennungsgefahr:** Lassen Sie die beweglichen Teile (Bits) abkühlen, bevor Sie sie berühren.
27. **Warnung:** Die Verwendung von anderen als den in dieser Bedienungsanleitung empfohlenen Zubehörteilen oder Halterungen kann zu Verletzungen von Personen führen.
28. **Lassen Sie das Werkzeug von einer qualifizierten Person reparieren:** Dieses Elektrowerkzeug erfüllt die entsprechenden Sicherheitsvorschriften. Reparaturen dürfen nur von qualifizierten Personen mit Original-Ersatzteilen durchgeführt werden. Andernfalls kann es zu einer erheblichen Gefahr für den Benutzer kommen.

**WARNUNG!**

Die Verwendung von anderen als den in dieser Bedienungsanleitung empfohlenen Zubehörteilen oder Halterungen kann zu Verletzungen von Personen führen.

## 1.2. Allgemeine Sicherheitshinweise für das Elektrowerkzeug



**WARNUNG! Lesen Sie alle mit diesem Elektrowerkzeug gelieferten Sicherheitshinweise, Anweisungen, Abbildungen und Spezifikationen.** Die Nichtbeachtung der unten aufgeführten Anweisungen kann zu Stromschlägen, Bränden und/oder schweren Verletzungen führen.

**Bewahren Sie alle Warnhinweise und Anweisungen für Rückfragen und weitere spätere Verwendung auf.**

Der Begriff „Elektrowerkzeug“ in Warnungen bezieht sich auf Ihr netzbetriebenes Elektrowerkzeug (mit Netzkabel) oder Ihr akkubetriebenes Elektrowerkzeug (ohne Netzkabel).

### 1.2.1. Sicherheit des Arbeitsbereichs

- a) **Halten Sie den Arbeitsbereich sauber und gut beleuchtet.** Unordentliche oder dunkle Bereiche sind anfällig für Unfälle.
- b) **Betreiben Sie Elektrowerkzeuge nicht in explosionsgefährdeten Bereichen, wie z. B. brennbaren Flüssigkeiten, Gasen oder Staub.** Elektrowerkzeuge erzeugen Funken, die Staub oder Dämpfe entzünden können.
- c) **Halten Sie Kinder und umstehende Personen fern, während Sie das Elektrowerkzeug verwenden.** Ablenkungen können dazu führen, dass Sie die Kontrolle über das Werkzeug verlieren.

### 1.2.2. Elektrische Sicherheit

- a) **Die Stecker des Elektrowerkzeugs müssen in den Sockel passen. Verändern Sie den Stecker niemals in irgendeiner Weise. Verwenden Sie keine Adapter mit geerdeten Elektrowerkzeugen.** Nicht modifizierte Stecker und geeignete Buchsen verringern das Risiko eines elektrischen Schlags.
- b) **Vermeiden Sie Körperkontakt mit geerdeten Oberflächen wie Rohren, Heizkörpern, Öfen und Kühlschränken.** Wenn Ihr Körper geerdet ist, besteht ein erhöhtes Stromschlagrisiko.
- c) **Setzen Sie Elektrowerkzeuge nicht Regen oder Nässe aus.** Wassereintritt in das Innere eines Elektrowerkzeugs erhöht das Risiko eines elektrischen Schlags.
- d) **Verwenden Sie das Kabel nicht. Verwenden Sie das Kabel niemals zum Tragen, Ziehen oder Trennen des Elektrowerkzeugs. Halten Sie das Kabel von Hitze, Schmiermittel, scharfen Kanten oder beweglichen Teilen fern.** Beschädigte oder verwickelte Kabel erhöhen das Risiko eines elektrischen Schlags.
- e) **Wenn Sie ein Elektrowerkzeug im Freien verwenden, verwenden Sie eine Verlängerung, die für den Einsatz im Freien geeignet ist.** Die Verwendung eines für den Außenbereich geeigneten Kabels verringert das Risiko eines elektrischen Schlags.
- f) **Wenn der Einsatz eines Elektrowerkzeugs in feuchten Umgebungen unvermeidbar ist, verwenden Sie ein mit Fehlerstrom-Schutzeinrichtungen (RCD) geschütztes Netzteil.** Die Verwendung eines FI-Schalters verringert das Risiko eines elektrischen Schlags.

### 1.2.3. Persönliche Sicherheit

- a) **Seien Sie wachsam, achten Sie darauf, was Sie tun, und verwenden Sie das Elektrowerkzeug mit gesundem Menschenverstand. Verwenden Sie kein Elektrowerkzeug, wenn Sie müde sind oder unter dem Einfluss von Drogen, Alkohol oder Medikamenten stehen.** Ein Moment der Unachtsamkeit bei der Verwendung eines Elektrowerkzeugs kann zu schweren Verletzungen führen.

- b) **Tragen Sie persönliche Schutzausrüstung. Tragen Sie immer einen Augenschutz.** *Persönliche Schutzausrüstung wie Staubschutzmasken, rutschfeste Sicherheitsschuhe, Helme oder Gehörschutz, die für die entsprechenden Bedingungen verwendet wird, reduzieren Verletzungen.*
- c) **Unbeabsichtigtes Starten vermeiden. Stellen Sie sicher, dass sich der Schalter IN DER POSITION OFF (AUS) befindet, bevor Sie das Werkzeug an das Stromnetz und/oder den Akku anschließen, es anheben oder tragen.** *Das Tragen von Elektrowerkzeugen mit dem Finger am Schalter oder das Anschließen von Elektrowerkzeugen bei eingeschaltetem Schalter kann zu Unfällen führen.*
- d) **Entfernen Sie alle Einstellschlüssel, bevor Sie das Elektrowerkzeug starten.** *Ein Schraubenschlüssel, der an einem rotierenden Teil des Elektrowerkzeugs befestigt ist, kann zu Verletzungen führen.*
- e) **Keine Eile. Halten Sie stets die richtige Position und das richtige Gleichgewicht.** *Dies ermöglicht eine bessere Kontrolle des Elektrowerkzeugs in unerwarteten Situationen.*
- f) **Kleiden Sie sich entsprechend. Tragen Sie keine lose Kleidung oder Schmuck. Halten Sie Haare und Kleidung von beweglichen Teilen fern.** *Lose Kleidung, Schmuck oder langes Haar können sich in beweglichen Teilen verfangen.*
- g) **Wenn Vorrichtungen für den Anschluss von Staubabsaug- und -rückgewinnungsanlagen vorhanden sind, stellen Sie sicher, dass diese angeschlossen und ordnungsgemäß verwendet werden.** *Die Verwendung von Staubsammlern kann das Staubrisiko verringern.*
- h) **Seien Sie wachsam und vernachlässigen Sie nicht die Sicherheitsprinzipien des Werkzeugs unter dem Vorwand, dass Sie es gewohnt sind, es zu verwenden.** *Ein Bruchteil einer Sekunde Unaufmerksamkeit kann zu schweren Verletzungen führen.*

#### 1.2.4. Verwendung und Wartung des Elektrowerkzeugs

- a) **Setzen Sie das Elektrowerkzeug nicht mit Gewalt ein. Verwenden Sie das richtige Elektrowerkzeug für Ihre Anwendung.** *Das richtige Elektrowerkzeug führt die Arbeit besser und sicherer bei der Geschwindigkeit aus, für die es gebaut wurde.*
- b) **Verwenden Sie das Elektrowerkzeug nicht, wenn der Schalter das Umschalten von ein auf aus und umgekehrt nicht zulässt.** *Elektrowerkzeuge, die nicht mit dem Schalter gesteuert werden können, sind gefährlich und müssen repariert werden.*
- c) **Ziehen Sie den Netzstecker aus der Steckdose, und/oder entfernen Sie den Akku, falls er entfernt werden kann, bevor Sie das Elektrowerkzeug einstellen, Zubehörteile austauschen oder aufbewahren.** *Solche vorbeugenden Sicherheitsmaßnahmen verringern das Risiko eines unbeabsichtigten Starts des Elektrowerkzeugs.*
- d) **Bewahren Sie stationäre Elektrowerkzeuge außerhalb der Reichweite von Kindern auf, und lassen Sie keine Personen, die mit dem Elektrowerkzeug oder dieser Anleitung nicht vertraut sind, es bedienen.** *Elektrowerkzeuge sind in den Händen von Anfängern gefährlich.*
- e) **Beachten Sie die Wartung von Elektrowerkzeugen und Zubehör. Stellen Sie sicher, dass bewegliche Teile, gebrochene Teile oder andere Zustände, die den Betrieb des Elektrowerkzeugs beeinträchtigen könnten, nicht falsch ausgerichtet oder blockiert sind. Wenn Schäden festgestellt werden, lassen Sie das Elektrowerkzeug vor der Verwendung reparieren.** *Viele Unfälle sind auf schlecht gewartete Elektrowerkzeuge zurückzuführen.*
- f) **Halten Sie die Werkzeuge zum Schneiden scharf und sauber.** *Ordnungsgemäß gewartete Schneidwerkzeuge mit scharfen Schneidteilen verklemmen seltener und sind leichter zu kontrollieren.*
- g) **Verwenden Sie das Elektrowerkzeug, Zubehör, Messer usw. gemäß diesen Anweisungen und berücksichtigen Sie dabei die Arbeitsbedingungen und die auszuführenden Arbeiten.** *Die Verwendung des Elektrowerkzeugs für andere als die vorgesehenen Arbeiten kann zu gefährlichen Situationen führen.*
- h) **Griffe und Greifflächen müssen trocken, sauber und frei von Ölen und Fetten gehalten werden.** *Gleitgriffe und Griffflächen machen es unmöglich, das Werkzeug in unerwarteten Situationen sicher zu handhaben und zu steuern.*

#### 1.2.5. Verwendung von batteriebetriebenen Werkzeugen und Vorsichtsmaßnahmen für die Verwendung

- a) **Laden Sie das Gerät nur mit dem vom Hersteller angegebenen Ladegerät auf.** *Ein Ladegerät, das für einen Batterietyp geeignet ist, kann eine Brandgefahr darstellen, wenn es mit einem anderen Batterietyp verwendet wird.*
- b) **Verwenden Sie Elektrowerkzeuge nur mit speziell dafür vorgesehenen Akkus.** *Die Verwendung anderer Akkus kann zu Verletzungen und Feuer führen.*
- c) **Wenn ein Akku nicht in Gebrauch ist, halten Sie ihn von anderen Metallgegenständen fern, z. B. Büroklammern, Münzen, Schlüsseln, Nägeln, Schrauben oder andere kleine Gegenstände, die zu einer Verbindung von einer Klemme zu einer anderen führen können.** *Ein Kurzschluss der Batterieklemmen untereinander kann Verbrennungen oder Brände verursachen.*
- d) **Bei schlechten Bedingungen kann Flüssigkeit aus der Batterie austreten. Vermeiden Sie Kontakt. Bei versehentlichem Kontakt mit Wasser reinigen. Wenn die Flüssigkeit mit den Augen in Kontakt kommt, suchen Sie zuzätzlich einen Arzt auf.** *Aus den Batterien austretende Flüssigkeit kann zu Reizungen oder Verbrennungen führen.*
- e) **Verwenden Sie keine Akkus oder akkubetriebene Werkzeuge, die beschädigt oder modifiziert wurden.** *Beschädigte oder modifizierte Akkus können sich unvorhersehbar verhalten und zu Feuer, Explosion oder Verletzungsgefahr führen.*
- f) **Setzen Sie Akkus oder akkubetriebene Werkzeuge keinem Feuer oder übermäßigen Temperaturen aus.** *Brandeinwirkung oder Temperaturen über 130 °C können eine Explosion verursachen.*
- g) **Befolgen Sie alle Anweisungen zum Aufladen, und laden Sie den Akku oder das akkubetriebene Werkzeug nicht außerhalb des in der Anleitung angegebenen Temperaturbereichs auf.** *Unsachgemäßes Aufladen oder Temperaturen außerhalb des angegebenen Temperaturbereichs können die Batterie beschädigen und die Brandgefahr erhöhen.*

### 1.2.6. Wartung und Pflege

- a) Lassen Sie das Elektrowerkzeug von einem qualifizierten Servicetechniker warten, der nur identische Ersatzteile verwendet. Dadurch wird die Sicherheit des Elektrowerkzeugs gewährleistet.
- b) Beschädigte Akkus dürfen niemals gewartet werden. Akkupacks dürfen nur vom Hersteller oder von autorisierten Serviceanbietern gewartet werden.

## 1.3. Besondere Sicherheitshinweise für das Werkzeug

1. Beachten Sie die Anweisungen und Warnungen in dieser Bedienungsanleitung.
2. Tragen Sie Handschuhe, Schutzbrille und Schutzhandschuhe.
3. Berühren Sie nicht den Kunststoffteil des Pistolenzylinders.
4. Verwenden Sie nur die Schläuche und Zubehörteile, die mit dem Werkzeug geliefert wurden oder vom Hersteller empfohlen werden. Die Düsen und/oder Schläuche stehen unter hohem Druck (690 bar); letztere können sich verformen oder sogar bersten, wenn sie nicht geeignet sind.
5. Den maximalen Nenndruck (max. 690 bar) NICHT überschreiten.
6. Den Schlauch nur an der Feder festhalten.
7. Unbeabsichtigtes Starten vermeiden und sicherstellen, dass der Auslöser beim Einsetzen der Batterie nicht gedrückt wird.
8. Biegen Sie den Schlauch NICHT.
9. Ersetzen Sie die Leitung sofort, wenn sie Anzeichen von Verschleiß, Knicken oder Schäden aufweist.
10. Halten Sie den Auslöser NICHT gedrückt, wenn die Schmierfettpumpe nicht mehr läuft.
11. Wenn Fett aus dem Überdruckventil austritt, weist dies darauf hin, dass die Bewegung des Schiebers blockiert oder zu fest ist, der Ölanschluss blockiert oder zu fest sitzt, der Ölanschluss blockiert ist oder die Schmierleitung blockiert ist. Beheben Sie diese Bedingungen, bevor Sie die Schmierfettpumpe weiter verwenden.



#### WARNUNG!

Nur mit empfohlenem Zubehör verwenden.

## 1.4. Sicherheitshinweise für Batterie und Ladegerät

1. Ziehen Sie das Ladegerät aus der Steckdose, bevor Sie Einstellungen vornehmen oder Wartungsarbeiten durchführen.
2. Um das Risiko einer Beschädigung des Steckers und des Netzkabels zu verringern, ziehen Sie das Kabel vom Ladegerät ab, indem Sie am Stecker ziehen.
3. Stellen Sie sicher, dass das Kabel so verlegt ist, dass niemand darauf treten oder sich darin verfangen kann und dass es nicht beschädigt oder belastet wird.
4. Stellen Sie sicher, dass die verfügbare Netzspannung mit der auf dem Typenschild des Akkuladegeräts angegebenen Spannung übereinstimmt.
5. Wenn der Akku nicht verwendet wird, halten Sie ihn von Metallgegenständen fern und bewahren Sie ihn trocken auf.
6. Wenn ein Verlängerungskabel benötigt wird, stellen Sie sicher, dass dessen Amperezahl mit der des Elektrowerkzeugs übereinstimmt und dass es in gutem Zustand ist. Rollen Sie Verlängerungskabel vollständig ab, um eine Überhitzung zu vermeiden. Stellen Sie sicher, dass die Netzspannung mit der auf dem Typenschild des Werkzeugs angegebenen Spannung übereinstimmt und dass die Kontaktstifte des Verlängerungskabels die gleiche Nummer, Größe und Form wie die des Steckers des Ladegeräts haben.
7. Verwenden Sie nur den vom Hersteller empfohlenen Akku und das vom Hersteller empfohlene Ladegerät. Die Verwendung von Zubehör, das nicht vom Hersteller des Akku-Ladegeräts empfohlen oder verkauft wird, kann zu Feuer, Stromschlägen oder Verletzungen führen.
8. Ein akkubetriebenes Werkzeug mit integrierten Akkus oder einem separaten Akkupack sollte nur mit dem für den Akku angegebenen Ladegerät aufgeladen werden. Ein Ladegerät, das für einen Akkutyp geeignet sein kann, kann bei Verwendung mit einem anderen Akkutyp einen Brand verursachen.
9. Laden Sie nur die empfohlenen wiederaufladbaren Akkus auf. Andere Akkutypen können explodieren und Verletzungen oder Schäden verursachen.
10. Halten Sie den Akku in sicherer Entfernung von Wärmequellen. Setzen Sie den Akku nicht über einen längeren Zeitraum hohen Temperaturen aus (z. B. unter direkter Sonneneinstrahlung, in der Nähe von Heizkörpern und überall dort, wo die Temperatur über 50 °C liegt).
11. Verwenden Sie das Ladegerät nicht, wenn das Kabel oder der Stecker beschädigt ist – Tauschen Sie es sofort aus.
12. Verwenden Sie das Ladegerät nicht, wenn es einen Schlag erhalten hat, heruntergefallen ist oder anderweitig beschädigt wurde. Bringen Sie es zu einer qualifizierten Reparaturwerkstatt.



#### WARNUNG!

Die unsachgemäße Verwendung des Akkus oder des Ladegeräts kann zu Verletzungen führen.

Um die Verletzungsgefahr zu vermeiden, beachten Sie die folgenden Hinweise:

- Nehmen Sie den Akku NIEMALS auseinander.
- Werfen Sie den Akku NIEMALS ins Feuer, auch wenn er beschädigt oder völlig verbraucht ist. Die Batterie kann im Feuer explodieren.
- Schließen Sie den Akku NIEMALS kurz.
- Tauchen Sie das Ladegerät und/oder den Akku NIEMALS in Wasser oder andere Flüssigkeiten.
- Führen Sie NIEMALS Gegenstände in die Lüftungsschlitze des Ladegeräts ein. Dies könnte zu einem Stromschlag oder einer Beschädigung des Ladegeräts führen.
- Laden Sie NIEMALS im Freien auf. Halten Sie den Akku von direkter Sonneneinstrahlung fern und verwenden Sie ihn nur an Orten mit niedriger Luftfeuchtigkeit und guter Belüftung.
- Führen Sie den Ladevorgang NIEMALS durch, wenn die Temperatur unter 5 °C oder über 30 °C liegt.
- Schließen Sie NIEMALS zwei Akkuladegeräte aneinander an.
- Laden Sie den Akkupack NIEMALS länger als 6 Stunden hintereinander auf, da dies zu Schäden führen kann.
- Setzen SIE NIEMALS Fremdkörper in die Öffnung des Akkus oder Ladegeräts ein.
- Verwenden Sie zum Aufladen NIEMALS einen Aufladetransformator.
- Verwenden Sie zum Aufladen NIEMALS einen Motorgenerator oder eine Gleichstromversorgung.
- Bewahren Sie den Akku oder das Ladegerät NIEMALS an einem Ort auf, an dem die Temperatur 50 °C erreichen oder überschreiten kann. Halten Sie den Akku in sicherer Entfernung von Wärmequellen.
- Warten Sie zwischen zwei Ladevorgängen IMMER mindestens 15 Minuten, um eine Überhitzung des Ladegeräts zu vermeiden.
- Ziehen Sie IMMER den Netzstecker aus der Steckdose, wenn Sie das Ladegerät nicht benutzen.

## 1.5. Warnhinweise Symbole



Gefahr



Lesen Sie die  
Bedienungsanleitung



Augenschutz



Handschutz



Gehörschutz



Gleichstrom

## 2. Vorstellung

### 2.1. Anwendungsbereich

Diese Fettpumpe erzeugt einen Druck von bis zu 690 bar. Es arbeitet mit Schüttgut- oder Kartuschenfett, ohne die Richtung des Kolbens zu ändern.



#### **WARNUNG:**

Verwenden Sie das Elektrowerkzeug nur gemäß der Bedienungsanleitung des Herstellers.

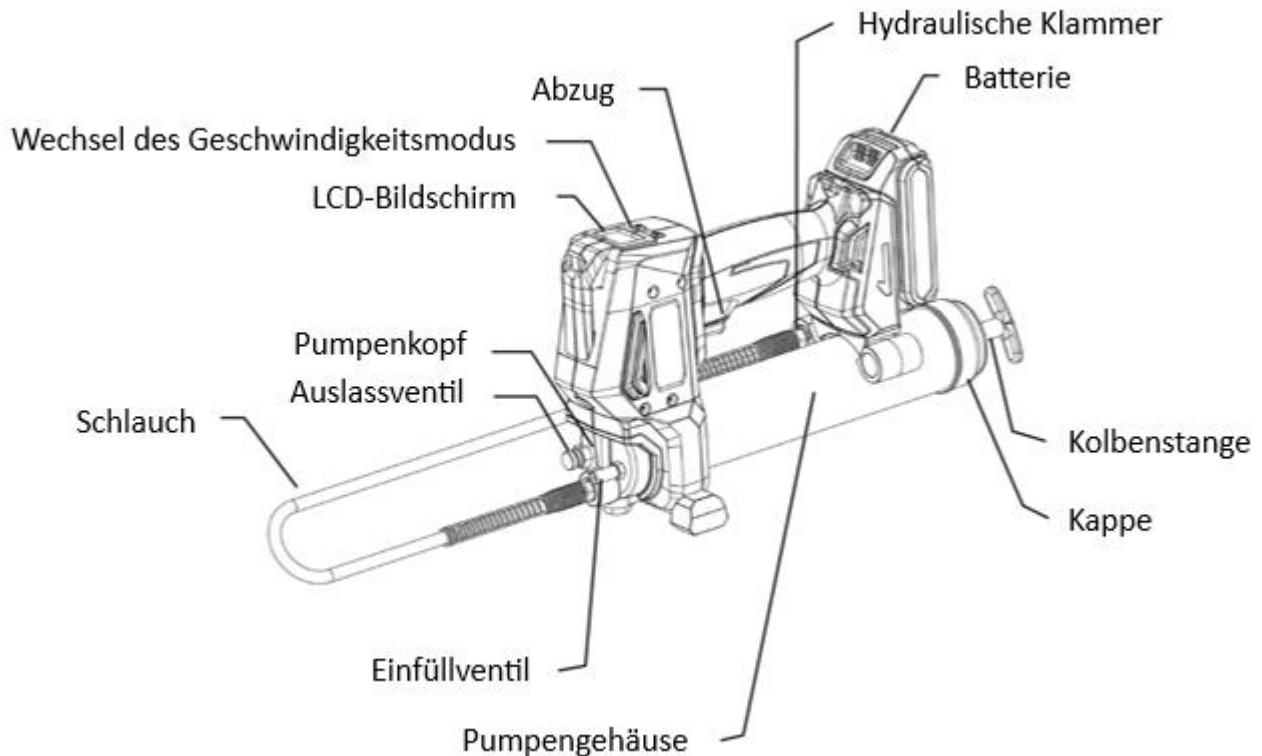

## 2.2. Technische Daten

REF. 50445			
<b>Max. Druck</b>	690 bar	<b>Fördermenge des Pumpengehäuses</b>	500 ml
<b>Geschwindigkeit 1</b>	110 g/min	<b>Auslaufschlauch</b>	11 x 1000 mm
<b>Geschwindigkeit 2</b>	175 g/min	<b>Gewicht (ohne Akku)</b>	3,16 Kg
<b>Schalldruckpegel L<sub>PA</sub></b>	68,3 dB(A) ± K = 3 dB(A)		
<b>Schalleistungspegel L<sub>WA</sub></b>	76,3 dB(A) ± K = 3 dB(A)		
<b>Vibrationen (Bohrtests)</b>	< 2,5 m/s <sup>2</sup> ± K = 1,5 m/s <sup>2</sup>		



Wenn die vom Bediener erlebte Schallintensität den geltenden Grenzwert überschreitet, ist ein Gehörschutz erforderlich.

Die gemessenen Werte können von den in der Gebrauchsanweisung angegebenen Werten abweichen. Dies kann folgende Ursachen haben, die vor und während der Benutzung des Geräts berücksichtigt werden müssen:

- Ob das Gerät ordnungsgemäß verwendet wird und sich in einem guten Betriebszustand befindet
- Ob die Materialien richtig verarbeitet werden
- Ob die Griffe gut am Körper des Geräts befestigt sind

Wenn der Benutzer bei der Verwendung des Geräts ein unangenehmes Gefühl verspürt oder eine Hautverfärbung bemerkt, unterbrechen Sie sofort die laufende Arbeit. Legen Sie regelmäßig Pausen ein. Wenn die Pausenzeiten nicht eingehalten werden, kann ein Hand-Arm-Vibrationssyndrom auftreten. Wenn die Maschine regelmäßig benutzt wird, sollten Sie sich mit vibrationsdämpfenden Zubehörteilen ausstatten. Vermeiden Sie es, die Maschine bei einer Temperatur von 10 °C oder darunter zu benutzen. Organisieren Sie Ihren Arbeitsplan so, dass die Vibrationsbelastung begrenzt ist.

## 3. Verwendung

### 3.1. Anweisungen zum Akku

#### 3.1.1. Einsetzen und Herausnehmen des Akkus

Zum Einsetzen: Schieben Sie den Akku in den Bügel des Griffs, bis er einrastet.

Zum Herausnehmen: Halten Sie den Druckknopf gedrückt und ziehen Sie den Akku aus dem Griff heraus.

#### 3.1.2. Aufladung des Akkus

Der Akku wird teilweise geladen geliefert. Daher muss der Akku vor der ersten Verwendung aufgeladen werden. Laden Sie den Akku auf, bevor er vollständig entladen ist.

Das Aufladen des Akkus muss bei einer Temperatur zwischen 5°C und 30°C erfolgen.

Die Netzspannung muss unbedingt mit der auf dem Typenschild des Ladegeräts angegebenen Spannung übereinstimmen. Bevor Sie mit dem Aufladen beginnen, überprüfen Sie systematisch den technischen Zustand des Ladegeräts, der Ladestation und des Netzkabels.



Verwenden Sie zum Aufladen des Akkus nur das vom Hersteller empfohlene Ladegerät. Die Verwendung eines anderen Ladegeräts mit diesem Produkt gilt als fehlerhaft und macht die Gewährleistung für das Produkt ungültig.



- Setzen sie den akku in den steckplatz der ladestation ein
- Schließen Sie das Ladegerät an die Netzsteckdose an
- Je nach Ladezustand wird der Akku nach ca. 1 Stunden wieder aufgeladen
- Trennen Sie die Netzversorgung, bevor Sie den Akku aus dem Ladegerät nehmen.



Die grüne LED leuchtet auf, wenn der Akku vollständig aufgeladen ist.



Die rote LED leuchtet, um anzuzeigen, dass der Akku aufgeladen wird.



Wenn die rote LED-Anzeige schnell blinkt, ist der Akku oder das Ladegerät überhitzt. Nehmen Sie den Akku heraus, lassen Sie den Akku oder das Ladegerät zurücksetzen und versuchen Sie es erneut oder wenden Sie sich an den Hersteller.



Wenn die rote und die grüne LED-Anzeige schnell blinken, überprüfen und entfernen Sie alle Fremdkörper im Ladeschacht; wenn keine Fremdkörper vorhanden sind, handelt es sich wahrscheinlich um eine Fehlfunktion des Akkus oder des Ladegeräts. Lassen Sie den Akku oder das Ladegerät zurücksetzen, und versuchen Sie es erneut, oder wenden Sie sich an den Hersteller.



Der Akku und das Ladegerät heizen sich während des Ladevorgangs auf, dies ist ein normales Phänomen.

Vermeiden Sie mehrere kurze Aufladungen hintereinander. Laden Sie den Akku nicht auf, wenn Sie das Elektrowerkzeug nur kurz verwendet haben.

Eine starke Verkürzung des Intervalls zwischen zwei Aufladungen ist ein Zeichen dafür, dass der Akku verbraucht ist und eventuell ausgetauscht werden muss.

### 3.1.3. Ladestand des Akkus

Um die verbleibende Ladekapazität des Akkus anzuzeigen, drücken Sie die Taste zur Anzeige des Ladezustands.

	Anzeige des Ladezustands			
	Verbleibende Ladung	Maximale Ladung	Mittlere Ladung	Niedrige Ladung

## 3.2. Anweisungen zur Fettpresse

### 3.2.1. Einstellung der Geschwindigkeit

Um die Geschwindigkeit auszuwählen, die Taste 2 gedrückt halten. Die Geschwindigkeiten L (Low) und H (High) werden auf dem Bildschirm angezeigt.

- H = hohe Geschwindigkeit: 0,162l/min
- L = niedrige Geschwindigkeit: 0,103l/min

### 3.2.2. Einstellen des Bildschirms

Taste 1 schaltet die LED-Anzeige auf dem LCD-Bildschirm ein oder aus.

Die LED-Anzeige und der LCD-Bildschirm werden nach 30 Sekunden Inaktivität ausgeschaltet.

### 3.2.3. Einstellen der Maßeinheiten

Halten Sie die Taste 1 15 Sekunden lang gedrückt, um die Einheit von Zoll in Gramm zu ändern (oder umgekehrt).

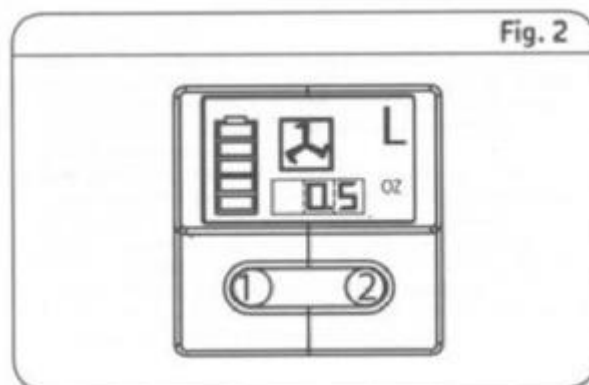

### 3.2.4. Füllen des Pumpengehäuses

Fetttyp: NLGI, Grad 0 bis 2 (-10 °c bis +40 °c).

Das Pumpengehäuse kann auf drei verschiedene Arten gefüllt werden:

- Durch automatisches Füllen
- Durch Einsetzen einer Kartusche in das Pumpengehäuse
- Durch Laden des Pumpengehäuses mit losem Fett

**1. Durch automatisches Ausfüllen:**

- Schließen Sie das Füllventil an das automatische Befüllsystem an (*nicht im Lieferumfang der Pumpe* enthalten).
- Das Befüllen erfolgt automatisch

**2. Durch Einsetzen einer Kartusche in das Pumpengehäuse:**

- Entfernen Sie das Pumpengehäuse von der Schmierfettpumpe, indem Sie es vom Pumpenkopf abschrauben
- Ziehen Sie die Kolbenstange, bis der Hebel vollständig ausgefahren ist. Verriegeln Sie die Stange im Halteschlitz des Stopfens
- Setzen Sie eine Fettkartusche ein
- Schrauben Sie das Pumpengehäuse wieder in den Pumpenkopf
- Den Kolben vorsichtig lösen

**3. Durch Befüllen mit Fett:**

- Entfernen Sie das Pumpengehäuse von der Schmierfettpumpe, indem Sie es vom Pumpenkopf abschrauben
- Ziehen Sie die Kolbenstange, bis der Hebel vollständig ausgefahren ist. Verriegeln Sie die Stange im Halteschlitz des Stopfens
- Den Stopfen aus dem Pumpengehäuse herausdrehen
- Füllen Sie das Pumpengehäuse mit Fett
- Stopfen wieder einschrauben und Kolben vorsichtig lösen
- Schrauben Sie das Pumpengehäuse wieder in den Pumpenkopf

**WARNUNG!**

Das verwendete Fett darf keine Fremdkörper, Schmutz usw. enthalten

**3.2.5. Entlüften**

Zum Entlüften das Entlüftungsventil öffnen, bis die gesamte Luft austritt.

**3.2.6. Inbetriebnahme****ACHTUNG!**

Überdrücke können zum Bersten des Pumpenkopfs und des Zubehörs führen. Bei der Verwendung der Fettpresse persönliche Schutzausrüstung wie Handschuhe und Schutzbrille tragen.

- Befestigen Sie die Hydraulikklammer der Pumpe am Schmiernippel (stellen Sie sicher, dass das Anschlussstück sicher eingerastet ist).
- Schmieren Sie durch Betätigen des Auslösers
- Entfernen Sie die Hydraulikklammer vom Schmiernippel, indem Sie sie zur Seite ziehen

**3.2.7. Sicherheitsschaltung der Fettpresse**

Bei zu hohem Druck schaltet sich die Fettpresse elektronisch in den Sicherheitsmodus. In diesem Fall blinkt das Display mehrere Sekunden lang rot, außerdem wird das Einschalten gehemmt.

Das Verlassen der Sicherheitsabschaltung erfolgt automatisch (die Anzeige leuchtet nicht mehr rot).



Diese Sicherheitsabschaltung bedeutet, dass der Schmiernippel verstopft ist (ganz oder teilweise). Der Schmiernippel muss daher ausgetauscht werden.

## 4. Wartung



### **WARNUNG!**

Achten Sie darauf, dass Sie bei der Arbeit mit dem Werkzeug die gesamte erforderliche Ausrüstung tragen.

Um schwere Verletzungen zu vermeiden, entfernen Sie bei Wartungsarbeiten immer den Akku aus dem Werkzeug.

Überprüfen Sie regelmäßig, ob die Schrauben des Werkzeugs fest angezogen sind. Durch Vibrationen können sie sich im Laufe der Zeit lockern.

Bewahren Sie Ihr Elektrowerkzeug immer an einem trockenen Ort auf.

Wenn die Kohlen abgenutzt oder gebrochen sind oder eine Länge von weniger als 5 mm haben, ersetzen Sie sie durch Originalkohlen. Erneuern Sie sie immer paarweise. Wir empfehlen Ihnen, bei Änderungen und Wartungsarbeiten an den Kohlen einen Elektriker zu konsultieren.

Gelegentlich können Sie durch die Lüftungsschlitze Funken sehen. Dies ist normal und wird Ihr Elektrowerkzeug nicht beschädigen.

Falls Teile des Werkzeugs ausfallen, verwenden Sie nur identische Ersatzteile. Die Verwendung anderer Teile kann eine Gefahr darstellen oder das Produkt beschädigen. Um die Sicherheit und Zuverlässigkeit zu gewährleisten, sollten alle Reparaturen von einem qualifizierten Techniker in einem autorisierten Servicezentrum durchgeführt werden.

## 5. Wartung



### **WARNUNG!**

Achten Sie darauf, dass Sie bei der Arbeit mit dem Werkzeug die gesamte erforderliche Ausrüstung tragen.

Um schwere Verletzungen zu vermeiden, entfernen Sie bei Wartungsarbeiten immer den Akku aus dem Werkzeug.

Reinigen Sie das Elektrowerkzeug nach jedem Gebrauch. Bewahren Sie Ihr Elektrowerkzeug immer an einem trockenen Ort auf.

Halten Sie die Lüftungsschlitze sauber, um eine gute Belüftung des Motors zu gewährleisten. Überprüfen Sie regelmäßig, dass kein Staub oder Fremdkörper in die Lüftungsschlitze in der Nähe des Motors und um den Abzugsschalter herum gelangt ist.

Reinigen Sie die Maschine nur trocken. Verwenden Sie niemals Wasser oder chemische Reinigungsmittel, um Ihr Elektrowerkzeug zu reinigen. Reinigen Sie es mit einem trockenen Tuch. Verwenden Sie eine weiche Bürste, um angesammelten Staub zu entfernen.

- Vermeiden Sie die Verwendung von Ätzmitteln bei der Reinigung von Kunststoffteilen. Die meisten von ihnen sind anfällig für Schäden, die durch handelsübliche Lösungsmittel verursacht werden.
- Verwenden Sie saubere Tücher, um Schmutz, Staub, Öl, Fett usw. zu entfernen.

Der Hebel der Schmierfettpumpe sollte normalerweise gereinigt und gewartet werden.

Um Verletzungen oder Schäden an der Umwelt oder der Ausrüstung zu vermeiden, müssen die folgenden Teile regelmäßig überprüft und bei Bedarf ausgetauscht werden:

- Schmieren Sie den Pumpenkopf

- Anschlussgewinde
- Zubehör (Schlauch, Hydraulikklemme usw.)

**WARNUNG!**

Das Werkzeug darf niemals mit Wasser in Berührung kommen. Sie ist für den Trockenbetrieb ausgelegt. Die Nichtbeachtung dieses Warnhinweises kann zu einem tödlichen Schlag führen.

## 6. Probleme – Lösungen

Probleme	Mögliche Ursachen	Lösungen
Motorausfall	<ul style="list-style-type: none"> <li>• Die Batterie ist entladen oder defekt</li> <li>• Die Motorverkabelung ist defekt</li> </ul>	<ul style="list-style-type: none"> <li>• Laden oder ersetzen Sie die Batterie</li> <li>• Batterie ausbauen, Anschlüsse prüfen</li> </ul>
Kein Schmierfett tritt aus der Maschine aus	<ul style="list-style-type: none"> <li>• Die Fettkartusche ist leer</li> <li>• Die Fettzufuhr wurde unterbrochen</li> </ul>	<ul style="list-style-type: none"> <li>• Prüfen Sie den Füllstand in der Patrone</li> <li>• Schrauben Sie die Patrone fest in ihre Position</li> </ul>
Die Maschine hört nicht auf, aus dem Schmierfett zu gelangen	<ul style="list-style-type: none"> <li>• Wenn sich die Kartusche mit Fett füllt, können sich Luftblasen im Fett bilden</li> </ul>	<ul style="list-style-type: none"> <li>• Entlüften</li> <li>• Ersetzen Sie sie durch eine luftfreie Patrone</li> </ul>
Das Überdruckventil ist undicht	<ul style="list-style-type: none"> <li>• Das Öl blockiert die Öffnung</li> </ul>	<ul style="list-style-type: none"> <li>• Die Ölleitungen prüfen und alle Hindernisse entfernen</li> </ul>
Ausfall der Ölauslässe	<ul style="list-style-type: none"> <li>• Das Pumpengehäuse ist leer</li> <li>• Die Dichtungen sind defekt</li> </ul>	<ul style="list-style-type: none"> <li>• Das Pumpengehäuse mit Fett füllen</li> <li>• Dichtungen austauschen</li> </ul>
Vorladen nicht möglich	<ul style="list-style-type: none"> <li>• Vorhandensein von Lufteinschlüssen</li> <li>• Der Verfolger ist im Rohrkörper verriegelt</li> </ul>	<ul style="list-style-type: none"> <li>• Das Pumpengehäuse um eine halbe Umdrehung lösen und einige Hübe Pumpen, dann den Kopf wieder vollständig festziehen.</li> <li>• Ersetzen Sie den Schlauchkörper.</li> </ul>

*Wenn das Problem weiterhin besteht, wenden Sie sich an die Serviceabteilung.*

## 7. Explosionsansicht – Teileliste

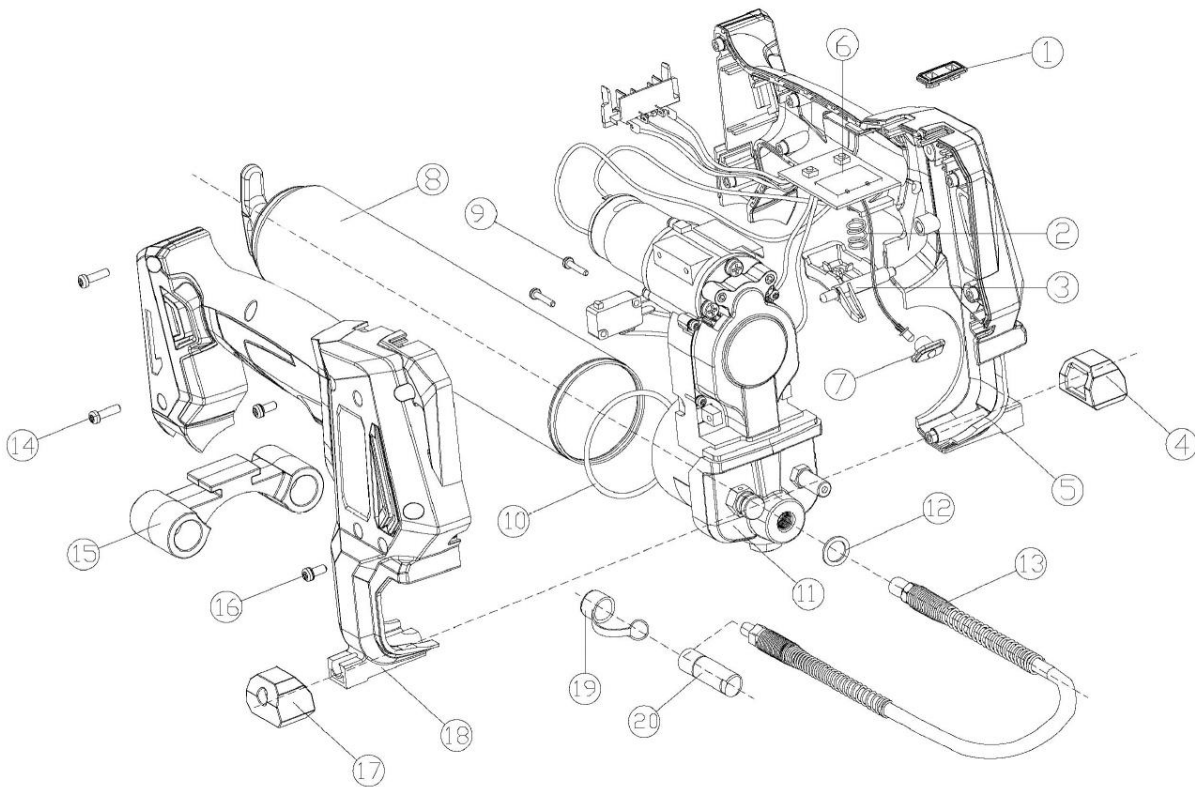

N°	Beschreibung	Qt.	N°	Beschreibung	Qt.
1	Taste	1	11	Pumpengehäuse	1
2	Feder	1	12	Kupferscheibe	1
3	Abzug	1	13	Schlauch	1
4	Gummifuß	1	14	Schraube	1
5	Linkes Gehäuse	1	15	Flexibler Halt	1
6	LCD-Anzeige	1	16	Schraube + Unterlegscheibe	8
7	LED-Leuchte (Bildschirm)	1	17	Gummifuß	1
8	Kartuschengehäuse	1	18	Rechtes Gehäuse	1
9	Schraube	2	19	Kap	1
10	Dichtung	1	20	Hydraulikklammer	1

## 8. Gewährleistung und Produktkonformität

Die Gewährleistung kann nicht gewährt werden als Folge von:

Abnormale Nutzung, fehlerhafte Bedienung, nicht genehmigte Änderungen, Transport-, Handhabungs- oder Wartungsfehler, Verwendung von nicht originalen Teilen oder Zubehör, Arbeiten durch nicht autorisiertes Personal, Fehlen von Schutzvorrichtungen oder Vorrichtungen zur Sicherung des Bedieners, Nichtbeachtung der oben genannten Hinweise schließt Ihr Gerät von unserer Garantie aus, die Waren reisen unter der Verantwortung des Käufers, dem es obliegt, alle Regressansprüche gegenüber dem Spediteur in den gesetzlich vorgeschriebenen Formen und Fristen geltend zu machen.

Die Gewährleistungsfrist beträgt 5 Jahre und beginnt mit dem Kaufdatum des Geräts. Gewährleistungsansprüche müssen vor Ablauf der Gewährleistungsfrist geltend gemacht werden. Die Anerkennung eines Garantieanspruchs nach Ablauf der Gewährleistungsfrist ist ausgeschlossen. Die Reparatur oder der Austausch des Geräts führt in keiner Weise zu einer Verlängerung der Gewährleistungszeit. Aufgrund dieses Service beginnt auch keine neue Garantiezeit für das Gerät oder ein anderes integriertes Ersatzteil. Dies gilt auch, wenn ein Kundendienst vor Ort konsultiert wurde. Bei Garantieanfragen beachten Sie bitte unsere Allgemeinen Verkaufsbedingungen.

Umweltschutz:



Ihr Gerät enthält viele wiederverwertbare Materialien.

Wir möchten Sie daran erinnern, dass gebrauchte Geräte nicht mit anderen Abfällen vermischt werden dürfen. Elektrische Produkte sollten nicht als Hausmüll entsorgen werden. Bitte recyceln Sie diese an den dafür vorgesehenen Sammelstellen. Wenden Sie sich an die örtlichen Behörden oder Ihren Händler, um Ratschläge zum Recycling zu erhalten.

*SCHNEIDER ist eine Marke der Schneider Consumer Group oder einer ihrer Tochtergesellschaften, die von SODISE lizenziert wurde.*

# 1. Avvertenze di sicurezza



**ATTENZIONE!** Leggere tutte le avvertenze di sicurezza, le istruzioni, le illustrazioni e le specifiche fornite con questo utensile elettrico. La mancata osservanza delle istruzioni riportate di seguito può causare scosse elettriche, incendi e/o lesioni gravi.

Conservare tutte le avvertenze e le istruzioni per riferimenti futuri.

## 1.1. Avvertenze generali di sicurezza

1. **Uso in un ambiente sicuro:** Durante l'uso non devono sussistere rischi di esplosioni o prodotti corrosivi nell'ambiente circostante.
2. **Tenere conto dell'ambiente di lavoro:** Non esporre l'attrezzo alla pioggia. Non utilizzare l'attrezzo in aree umide, bagnate o con spruzzi d'acqua. Mantenere l'area di lavoro ben illuminata. Non utilizzare l'attrezzo in presenza di liquidi, gas o polvere infiammabili.
3. **Mantenere un'area di lavoro pulita e ordinata:** L'area di lavoro deve essere visibile dalla posizione di lavoro. Le aree e i banchi di lavoro sporchi sono soggetti a incidenti.
4. **Protezione contro le scosse elettriche:** Evitare il contatto con superfici a terra o a terra (ad esempio tubi, radiatori, fornelli, frigoriferi).
5. **Tenere lontani gli altri:** Non consentire a persone, in particolare bambini, non interessate dal lavoro in corso, di toccare l'attrezzo o la prolunga e di tenerle lontane dall'area di lavoro, prestando particolare attenzione ai bambini e agli animali.
6. **Conservare gli attrezzi non utilizzati:** Gli attrezzi non utilizzati devono essere conservati in un luogo asciutto o chiuso a chiave, lontano dalla portata dei bambini.
7. **Non forzare l'utensile:** Un utensile garantisce risultati migliori in modo più sicuro alla velocità, alla potenza per cui è stato progettato.
8. **Utilizzare l'attrezzo corretto:** Non forzare un piccolo attrezzo o un accessorio per eseguire il lavoro più grande. Non utilizzare l'attrezzo per scopi non previsti.
9. **Indossare indumenti e dispositivi di protezione adeguati:** Non indossare mai indumenti larghi o gioielli, poiché potrebbero rimanere impigliati nelle parti in movimento. Si consiglia di indossare guanti protettivi. Contenere i capelli lunghi. Per i lavori all'aperto si consiglia di indossare scarpe antiscivolo.
10. **Utilizzare dispositivi di protezione:** Utilizzare occhiali di protezione, una maschera normale o una maschera antipolvere se le operazioni di lavoro generano polvere, guanti di protezione.
11. **Collegare l'attrezzatura di estrazione della polvere:** Se l'attrezzo è fornito per collegare l'attrezzatura di estrazione e recupero della polvere, assicurarsi che siano collegati e utilizzati correttamente.
12. **Non snellire troppo:** Mantenere un buon supporto e rimanere sempre in equilibrio.
13. **Trattare gli attrezzi con attenzione:** Mantenere gli attrezzi puliti per ottimizzare il lavoro e la sicurezza. Seguire le istruzioni per la lubrificazione e la sostituzione degli accessori. Esaminare periodicamente le loro condizioni e, se necessario, portare la riparazione presso una stazione di servizio autorizzata.
14. **Resta vigile:** Concentrarsi sul lavoro. Usare il giudizio. Non utilizzare lo strumento quando si è stanchi o sotto l'influenza di droghe, alcol o farmaci.
15. **Controllare che non vi siano parti danneggiate:** Prima di utilizzare l'attrezzo, esaminare attentamente le condizioni delle parti per assicurarsi che funzionino correttamente e che eseguano il loro compito. Controllare l'allineamento e la libertà di funzionamento delle parti in movimento, le condizioni e il montaggio delle parti e qualsiasi altra condizione che possa influire negativamente sul funzionamento. Qualsiasi parte che non sia in buone condizioni deve essere riparata o sostituita da una stazione di servizio autorizzata, salvo diversamente specificato nel presente manuale di istruzioni.
16. **Non utilizzare il cavo/cavo in condizioni di scarsa qualità:** Non strattonearlo per scollegarlo dalla spina di alimentazione. Tenere il cavo/cavo lontano da calore, lubrificante e bordi taglienti. Ispezionare regolarmente le prolunghie e sostituirle se danneggiate.
17. **Manutenzione degli utensili con cura:** Mantenere gli utensili da taglio affilati e puliti per prestazioni migliori e più sicure. Seguire le istruzioni per la lubrificazione e la sostituzione degli accessori. Ispezionare regolarmente i cavi/i cavi dell'utensile e farli riparare, se danneggiati, da un reparto di assistenza autorizzato.
18. **Non modificare la macchina:** Non eseguire alcuna modifica e/o conversione. L'uso di accessori o accessori diversi da quelli consigliati nel presente manuale di istruzioni può causare lesioni personali.
19. **Mantenere le impugnature asciutte, pulite e prive di lubrificante e grasso.**
20. **Scollegare gli utensili:** Scollegare gli utensili dall'alimentazione quando non sono in uso, prima di eseguire interventi di manutenzione e quando si sostituiscono accessori quali lame, trapani e taglierine.
21. **Rimuovere le chiavi di regolazione:** Controllare abitualmente se le chiavi e gli altri elementi di regolazione sono stati rimossi dall'attrezzo prima di avviarlo.
22. **Evitare avviamenti intempestivi:** Assicurarsi che l'interruttore sia in posizione "OFF" durante il collegamento.
23. **Utilizzare cavi di collegamento esterni:** Quando lo strumento viene utilizzato all'aperto, utilizzare solo prolunghie destinate all'uso all'aperto e contrassegnate di conseguenza.
24. **Rimanere vigili:** Guardare ciò che si sta facendo, utilizzare il buon senso e non utilizzare lo strumento quando si è stanchi.
25. **Controllare le parti danneggiate:** Prima di utilizzare l'attrezzo per qualsiasi altro scopo, è necessario esaminarlo attentamente per verificare che funzioni correttamente e che funzioni correttamente. Controllare l'allineamento o il bloccaggio delle parti in movimento, nonché l'assenza di parti rotte o condizioni di fissaggio e altre condizioni che potrebbero influire sul funzionamento dell'utensile. Se non diversamente specificato nel presente manuale di istruzioni, è necessario riparare o sostituire correttamente una protezione o un altro componente danneggiato da un centro di assistenza autorizzato. Far sostituire gli interruttori difettosi da

un centro di assistenza autorizzato. Non utilizzare l'attrezzo se l'interruttore non consente di passare dall'accensione allo spegnimento.

26. **Pericolo di ustioni:** Lasciare raffreddare le parti in movimento (ugello) prima di toccarle.
27. L'uso di accessori o accessori diversi da quelli consigliati nel presente manuale di istruzioni può comportare il rischio di lesioni personali.
28. **Far riparare l'attrezzo da una persona qualificata:** Questo attrezzo elettrico è conforme alle norme di sicurezza corrispondenti. Le riparazioni devono essere eseguite esclusivamente da personale qualificato utilizzando parti di ricambio originali. In caso contrario, l'utente potrebbe essere esposto a un rischio significativo.



#### **ATTENZIONE!**

L'uso di accessori o accessori diversi da quelli consigliati nel presente manuale di istruzioni può comportare il rischio di lesioni personali.

## **1.2. Avvertenze generali di sicurezza per l'utensile elettrico**



**ATTENZIONE!** Leggere tutte le avvertenze di sicurezza, le istruzioni, le illustrazioni e le specifiche fornite con questo utensile elettrico. La mancata osservanza delle istruzioni riportate di seguito può causare scosse elettriche, incendi e/o lesioni gravi

**Conservare tutte le avvertenze e le istruzioni per riferimenti futuri.**

*Il termine "strumento elettrico" nelle avvertenze si riferisce allo strumento elettrico alimentato dalla rete elettrica (con cavo di alimentazione) o allo strumento elettrico alimentato a batteria (senza cavo di alimentazione).*

### **1.2.1. Sicurezza dell'area di lavoro**

- a) **Mantenere l'area di lavoro pulita e ben illuminata.** *Le aree sporche o scure sono soggette ad incidenti.*
- b) **Non utilizzare utensili elettrici in atmosfere esplosive, come liquidi infiammabili, gas o polvere.** *Gli utensili elettrici producono scintille che possono innescare polvere o fumi.*
- c) **Tenere i bambini e gli astanti lontani durante l'uso dell'utensile elettrico.** *Le distrazioni possono causare la perdita di controllo dello strumento.*

### **1.2.2. Sicurezza elettrica**

- a) **Le spine dell'utensile elettrico devono essere adattate alla base. Non modificare mai la scheda in alcun modo. Non utilizzare adattatori con utensili elettrici con messa a terra.** *Le spine non modificate e le prese adatte riducono il rischio di scosse elettriche.*
- b) **Evitare il contatto del corpo con superfici a terra come tubi, radiatori, stufe e frigoriferi.** *Il rischio di scosse elettriche aumenta se il corpo è collegato a terra.*
- c) **Non esporre gli utensili elettrici a pioggia o umidità.** *La penetrazione di acqua all'interno di un utensile elettrico aumenta il rischio di scosse elettriche.*
- d) **Non utilizzare il cavo in modo improprio. Non utilizzare mai il cavo per trasportare, tirare o scollegare lo strumento elettrico. Tenere il cavo lontano da calore, lubrificante, bordi taglienti o parti in movimento.** *I cavi danneggiati o aggrovigliati aumentano il rischio di scosse elettriche.*
- e) **Quando si utilizza un utensile elettrico all'aperto, utilizzare un estensore adatto per l'uso all'aperto.** *L'uso di un cavo adatto per l'uso all'aperto riduce il rischio di scosse elettriche.*
- f) **Se l'uso di un utensile elettrico in un luogo umido è inevitabile, utilizzare un alimentatore protetto da RCD (Residual Current Device).** *L'uso di un RCD riduce il rischio di scosse elettriche.*

### **1.2.3. Sicurezza personale**

- a) **Resta vigile, guarda cosa stai facendo e usa il buon senso nell'uso dell'utensile elettrico. Non utilizzare un utensile elettrico quando si è stanchi o sotto l'influenza di droghe, alcol o farmaci.** *Un momento di disattenzione durante l'uso di un utensile elettrico può causare lesioni gravi.*
- b) **Utilizzare dispositivi di protezione individuale. Indossare sempre una protezione per gli occhi.** *I dispositivi di protezione individuale, quali maschere antipolvere, scarpe di sicurezza antiscivolo, caschi o protezioni acustiche utilizzate per le condizioni appropriate, riducono le lesioni.*
- c) **Evitare l'avviamento involontario. Assicurarsi che l'interruttore sia in posizione OFF prima di collegare l'utensile alla rete elettrica e/o alla batteria, di sollevarlo o di trasportarlo.** *Il trasporto di utensili elettrici con il dito sull'interruttore o il collegamento di utensili elettrici con l'interruttore in posizione ON causa incidenti.*
- d) **Rimuovere eventuali chiavi di regolazione prima di avviare l'attrezzo elettrico.** *Una chiave lasciata attaccata a una parte rotante dell'utensile elettrico può causare lesioni.*
- e) **Non affrettarti. Mantenere sempre la posizione e l'equilibrio corretti.** *Ciò consente un migliore controllo dell'utensile elettrico in situazioni impreviste.*

- f) **Vestire in modo appropriato. Non indossare indumenti larghi o gioielli. Tenere i capelli e gli indumenti lontani dalle parti in movimento.** *Gli indumenti larghi, i gioielli o i capelli lunghi possono rimanere impigliati nelle parti in movimento.*
- g) **Se sono presenti dispositivi per il collegamento delle apparecchiature di estrazione e recupero della polvere, assicurarsi che siano collegate e utilizzate correttamente.** *L'uso di collettori di polvere può ridurre il rischio di polvere.*
- h) **Prestare attenzione e non trascurare i principi di sicurezza dell'attrezzo con il pretesto che si è abituati a utilizzarlo.** *Una frazione di secondo di disattenzione può causare lesioni gravi.*

#### 1.2.4. Uso e manutenzione dell'utensile elettrico

- a) **Non forzare l'attrezzo elettrico. Utilizzare lo strumento elettrico appropriato per la propria applicazione.** *L'utensile elettrico giusto esegue il lavoro in modo migliore e più sicuro alla velocità con cui è stato costruito.*
- b) **Non utilizzare l'attrezzo elettrico se l'interruttore non consente di passare da acceso a spento e viceversa.** *Qualsiasi utensile elettrico che non può essere controllato dall'interruttore è pericoloso e deve essere riparato.*
- c) **Scollegare la spina dalla fonte di alimentazione e/o rimuovere la batteria, se rimovibile, prima di regolare, sostituire gli accessori o riporre l'utensile elettrico.** *Tali misure preventive di sicurezza riducono il rischio di avviamento accidentale dell'elettro utensile.*
- d) **Tenere gli attrezzi elettrici fissi fuori dalla portata dei bambini e non consentire a persone che non conoscono l'attrezzo elettrico o le presenti istruzioni di utilizzarlo.** *Gli utensili elettrici sono pericolosi nelle mani di utenti principianti.*
- e) **Osservare la manutenzione degli attrezzi elettrici e degli accessori. Controllare che non vi siano disallineamenti o ostruzioni delle parti mobili, delle parti rotte o di qualsiasi altra condizione che possa influire sul funzionamento dell'attrezzo elettrico.** *Se si rilevano danni, far riparare l'attrezzo elettrico prima dell'uso. Molti incidenti sono dovuti a una manutenzione inadeguata degli utensili elettrici.*
- f) **Mantenere gli attrezzi per il taglio affilati e puliti.** *Gli utensili da taglio adeguatamente sottoposti a manutenzione con parti taglienti sono meno soggetti a inceppamenti e sono più facili da controllare.*
- g) **Utilizzare l'attrezzo elettrico, gli accessori, le lame, ecc., in conformità alle presenti istruzioni, tenendo conto delle condizioni di lavoro e del lavoro da eseguire.** *L'uso dell'utensile elettrico per operazioni diverse da quelle previste può dar luogo a situazioni pericolose.*
- h) **Le impugnature e le superfici di presa devono essere mantenute asciutte, pulite e prive di oli e grassi.** *Le maniglie scorrevoli e le superfici di presa rendono impossibile maneggiare e controllare l'utensile in modo sicuro in situazioni impreviste.*

#### 1.2.5. Uso di attrezzi a batteria e precauzioni per l'uso

- a) **Ricaricare solo con il caricabatteria specificato dal produttore.** *Un caricabatteria adatto per un tipo di batteria può creare un rischio di incendio se utilizzato con un altro tipo di batteria.*
- b) **Utilizzare utensili elettrici solo con batterie appositamente designate.** *L'uso di qualsiasi altra batteria può causare il rischio di lesioni e incendi.*
- c) **Quando una batteria non è in uso, tenerla lontana da altri oggetti metallici, ad esempio graffette, monete, chiavi, chiodi, viti o altri oggetti di piccole dimensioni che possono causare il collegamento da un terminale all'altro.** *Cortocircuitare insieme i terminali della batteria può causare ustioni o incendi.*
- d) **In condizioni di scarsa qualità, il liquido potrebbe essere espulso dalla batteria; evitare il contatto. In caso di contatto accidentale, pulire con acqua. Se il liquido entra in contatto con gli occhi, consultare un medico.** *Il liquido espulso dalle batterie può causare irritazioni o ustioni.*
- e) **Non utilizzare batterie o attrezzi azionati a batteria danneggiati o modificati.** *Le batterie danneggiate o modificate possono comportarsi in modo imprevedibile, causando incendi, esplosioni o rischio di lesioni.*
- f) **Non esporre una batteria o un utensile azionato a batteria a fuoco o a temperature eccessive.** *L'esposizione a incendi o temperature superiori a 130 °C può causare esplosioni.*
- g) **Seguire tutte le istruzioni di ricarica e non caricare la batteria o l'attrezzo azionato a batteria al di fuori dell'intervallo di temperatura specificato nelle istruzioni.** *Una carica non corretta o a temperature al di fuori dell'intervallo di temperatura specificato può danneggiare la batteria e aumentare il rischio di incendio.*

#### 1.2.6. Manutenzione e cura

- a) **Far riparare l'attrezzo elettrico da un tecnico qualificato utilizzando solo parti di ricambio identiche.** *Ciò garantisce la sicurezza dell'utensile elettrico.*
- b) **Non sottoporre mai a manutenzione le batterie danneggiate.** *La manutenzione delle batterie deve essere eseguita esclusivamente dal produttore o da un centro di assistenza autorizzato.*

### 1.3. Avvertenze di sicurezza speciali per l'attrezzo

1. Osservare le istruzioni e le avvertenze riportate nel presente manuale.
2. Indossare guanti, occhiali e guanti protettivi.
3. Non toccare la parte in plastica del cilindro della pistola.
4. Utilizzare solo i tubi flessibili e gli accessori forniti con l'attrezzo o consigliati dal produttore. Gli ugelli e/o i tubi flessibili ad alta pressione ((690 bar), questi ultimi possono subire deformazioni, o addirittura esplosioni se non sono adatti.
5. NON superare la pressione nominale massima (**690 bar max**).
6. Tenere il tubo flessibile solo dalla molla.

7. Evitare l'avviamento involontario e assicurarsi che il grilletto non sia premuto quando si inserisce la batteria.
8. NON piegare il tubo flessibile.
9. Sostituire immediatamente il tubo se presenta segni di usura, attorcigliamenti o danni.
10. NON tenere premuto il grilletto quando la pompa di ingrassaggio smette di funzionare.
11. Se il grasso fuoriesce dalla valvola di sfiato, significa che il movimento del cursore è bloccato o troppo serrato, che il collegamento dell'olio è bloccato o troppo stretto, che il collegamento dell'olio è bloccato o che la tubazione di lubrificazione è bloccata. Correggere queste condizioni prima di continuare a utilizzare la pompa di ingrassaggio.

**ATTENZIONE!**

Utilizzare solo con gli accessori consigliati.

## 1.4. Avvertenze di sicurezza relative alla batteria e al caricabatteria

1. Scollegare il caricabatteria dalla presa di rete prima di eseguire qualsiasi operazione di regolazione o manutenzione.
2. Per ridurre il rischio di danni alla spina e al cavo di alimentazione, scollegare il cavo dal caricabatterie tirando la spina.
3. Verificare che il cavo sia posizionato in modo che nessuno possa camminare su di esso, prenderne i piedi, danneggiarlo o sollecitare.
4. Verificare che la tensione di alimentazione disponibile corrisponda a quella indicata sulla targhetta della potenza nominale del caricabatteria.
5. Quando la batteria non è in uso, tenerla lontana da oggetti metallici e asciutta.
6. Quando è necessario un cavo di prolunga, verificare che l'ampereaggio corrisponda a quello dell'utensile elettrico e che sia in buone condizioni. Srotolare completamente i cavi di prolunga per evitare il surriscaldamento. Controllare che la tensione di rete sia uguale a quella indicata sulla targhetta costruttore dell'utensile e che i perni di prolunga abbiano gli stessi numeri, dimensioni e forma della spina del caricabatteria.
7. Utilizzare solo la batteria e il caricabatteria consigliati dal produttore. L'uso di accessori non consigliati o venduti dal produttore del caricabatteria può causare incendi, scosse elettriche o lesioni.
8. Uno strumento a batteria con batterie integrate o una batteria separata deve essere ricaricato solo con il caricabatteria specificato. Un caricabatteria adatto a un tipo di batteria può causare incendi se utilizzato con un altro tipo di batteria.
9. Ricaricare solo le batterie ricaricabili consigliate. Altri tipi di batterie potrebbero esplodere e causare lesioni o danni.
10. Tenere la batteria lontano da fonti di calore. Non lasciare la batteria esposta a temperature elevate per un lungo periodo di tempo (ad esempio, alla luce diretta del sole, vicino a radiatori e a temperature superiori a 50 °C).
11. Non utilizzate il caricabatterie se il cavo o la spina sono danneggiati; sostituitelo immediatamente.
12. Non utilizzare il caricabatterie se è stato colpito, fatto cadere o danneggiato in altro modo. Portarlo a un riparatore qualificato.

**ATTENZIONE!**

L'uso improprio della batteria o del caricabatteria può causare lesioni personali.

Per evitare lesioni, osservare quanto segue:

- NON smontare mai la batteria.
- NON gettare mai la batteria nel fuoco, anche se è danneggiata o completamente usurata. La batteria potrebbe esplodere in caso di incendio.
- NON smontare mai la batteria.
- NON immergete mai il caricabatterie e/o la batteria in acqua o in altri liquidi.
- NON inserire oggetti nelle prese d'aria del caricabatterie. Ciò potrebbe causare scosse elettriche o danni al caricabatteria.
- NON caricare mai all'esterno. Tenere la batteria lontano dalla luce diretta del sole e utilizzarla solo in aree con bassa umidità e ben ventilate.
- NON ricaricare mai se la temperatura è inferiore a 5 °C o superiore a 30 °C.
- NON collegare mai due caricabatterie tra loro.
- NON caricare mai la batteria per più di 6 ore alla volta per evitare di danneggiarla.
- NON inserire oggetti estranei nel foro della batteria o del caricabatteria.
- NON utilizzare mai un trasformatore step-up per la ricarica.
- NON utilizzare mai un generatore di motori o un alimentatore CC per la ricarica.
- NON riporre mai la batteria o il caricabatteria in un luogo in cui la temperatura possa raggiungere o superare i 50 °C. Tenerla lontano da fonti di calore.
- Attendere SEMPRE almeno 15 minuti tra una ricarica e l'altra per evitare il surriscaldamento del caricabatterie.
- Scollegare SEMPRE il cavo di alimentazione dalla presa di corrente quando il caricabatteria non è in uso.



## 1.5. Simboli di avvertenza



Pericolo



Leggere il  
manuale di  
istruzioni



Protezione  
degli occhi



Protezione  
delle mani



Protezione  
dell'udito



Corrente  
continua

## 2. Panoramica

### 2.1. Campo di applicazione

Questa pompa di ingrassaggio genera una pressione fino a 690 bar. Funziona con grasso bulk o a cartuccia senza cambiare la direzione del pistone.



#### ATTENZIONE!

Utilizzare l'attrezzo elettrico solo in conformità alle istruzioni del costruttore.

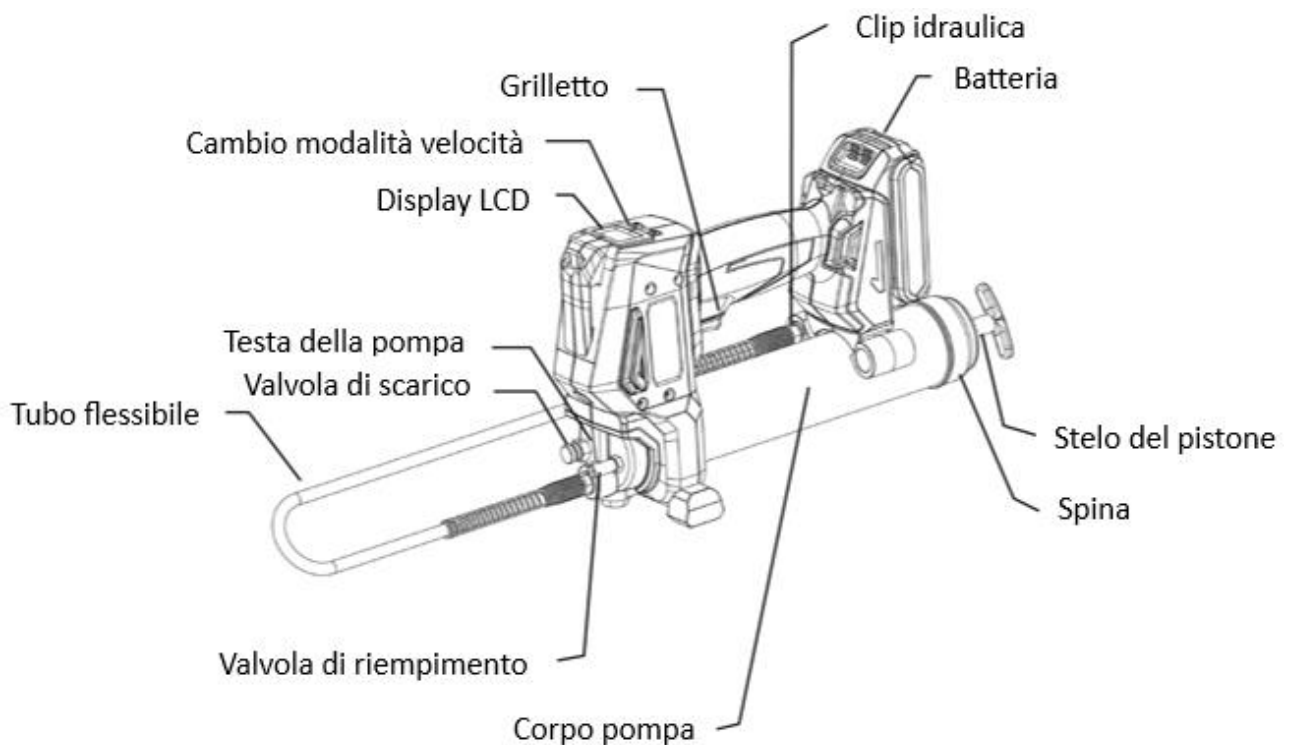

## 2.2. Specifiche tecniche

RIF. 50445			
<b>Pressione max</b>	690 bar	<b>Capacità corpo pompa</b>	500 ml
<b>Velocità 1</b>	110 g/min	<b>Tubo flessibile di scarico</b>	11 x 1000 mm
<b>Velocità 2</b>	175 g/min	<b>Peso (senza batteria)</b>	3,16 kg
<b>Livello di pressione sonora L<sub>PA</sub></b>	68,3 dB(A) ± K = 3 dB(A)		
<b>Livello di potenza sonora L<sub>WA</sub></b>	76,3 dB(A) ± K = 3 dB(A)		
<b>Vibrazioni (prove di foratura)</b>	< 2,5 m/s <sup>2</sup> ± K = 1,5 m/s <sup>2</sup>		



Quando il livello di intensità sonora percepito dall'operatore supera la soglia di regolazione, è necessaria una protezione acustica.

I valori misurati possono differire da quelli specificati nelle istruzioni d'uso. Ciò può essere causato dalle seguenti cause, che devono essere prese in considerazione prima e durante l'uso del dispositivo:

- Se l'apparecchio viene utilizzato correttamente e in buone condizioni di funzionamento
- Se i materiali sono lavorati correttamente
- Se le maniglie sono fissate saldamente al corpo della macchina

Se l'utente avverte una sensazione di sgradevole scolorimento della pelle durante l'uso della macchina, interrompere immediatamente il lavoro in corso. Fare delle pause regolari. Se i tempi di rottura non sono rispettati, può verificarsi la sindrome da vibrazione mano-braccio. Se la macchina viene utilizzata regolarmente, disporre di accessori antivibrazioni. Evitare di utilizzare la macchina a una temperatura di 10 °C o inferiore. Organizzare il piano di lavoro in modo che il carico di vibrazioni sia limitato.

## 3. Utilizzo

### 3.1. Istruzioni per la batteria

#### 3.1.1. Installazione e rimozione della batteria

Per inserire: Far scorrere la batteria nella maniglia finché non scatta in posizione.

Per rimuovere: Tenere premuto il pulsante  ed estrarre la batteria dall'impugnatura.

#### 3.1.2. Ricarica della batteria

La batteria viene consegnata parzialmente ricaricata. Pertanto, la batteria deve essere ricaricata prima del primo utilizzo. Ricaricare la batteria prima che sia completamente scarica.

La batteria deve essere ricaricata a una temperatura compresa tra 5 °C e 30 °C.



La tensione di rete deve corrispondere a quella indicata sulla targhetta dei valori nominali del caricabatteria. Prima di iniziare una ricarica, controllare sempre le condizioni tecniche del caricabatteria, della stazione di ricarica e del cavo di alimentazione.

Per ricaricare la batteria, utilizzare esclusivamente il caricabatterie raccomandato dal produttore. L'uso di qualsiasi altro caricabatterie con questo prodotto è considerato un'anomalia e invalida la garanzia del prodotto.



- Inserire la batteria nell'alloggiamento della stazione di carica
- Collegare il caricabatteria alla presa di rete
- A seconda del livello di carica, la batteria viene ricaricata dopo circa 1 ora
- Scollegare l'alimentazione prima di rimuovere la batteria dal caricabatteria.



Il LED verde si accende quando la batteria è completamente carica.



Dopo alcuni secondi, il LED rosso si accende per indicare che la batteria è in carica.



Se l'indicatore LED rosso lampeggia rapidamente, la batteria o il caricabatteria si sono surriscaldati. Batteria, Attendere che la batteria o il caricabatteria si ripristinino e riprovare oppure contattare il produttore.



Se la spia LED lampeggia rapidamente a intervalli di 0,2 secondi, controllare e rimuovere eventuali corpi estranei dall'alloggiamento del caricabatteria; se non sono presenti corpi estranei, è probabile che si tratti di un malfunzionamento della batteria o del caricabatteria. Attendere che la batteria o il caricabatteria si ripristinino e riprovare oppure contattare il produttore.

La batteria e il caricabatteria si stanno riscaldando durante la ricarica, si tratta di un fenomeno normale.

Evitare diverse ricariche brevi consecutive. Non ricaricare la batteria dopo un breve utilizzo del trapano.

Una forte diminuzione dell'intervallo tra le ricariche indica che la batteria è usurata e che potrebbe essere necessario sostituirla.

### 3.1.3. Livello di carica della batteria

Per visualizzare la capacità residua della batteria, premere il pulsante dell'indicatore del livello di carica.

	<b>Indicatore del livello di carica</b>			
	<b>Carica residua</b>	<b>Carica massima</b>	<b>Carica media</b>	<b>Carica bassa</b>

## 3.2. Istruzioni per la pistola di ingrassaggio

### 3.2.1. Regolazione della velocità di rotazione

Per selezionare la velocità, tenere premuto il pulsante 2. Le velocità L (bassa) e H (alta) vengono visualizzate sullo schermo.

- H = alta velocità: 0,162l/min
- L = bassa velocità: 0,103l/min

### 3.2.2. Regolazione dello schermo

Il pulsante 1 accende o spegne la luce LED sullo schermo LCD.

La spia LED e lo schermo LCD si spengono dopo 30 secondi di inattività.

### 3.2.3. Impostazione delle unità di misura

Tenere premuto il pulsante 1 per 15 secondi per modificare l'unità da pollici a grammi (o viceversa).

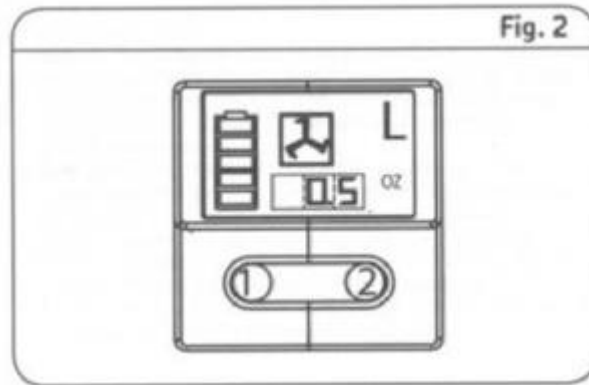

### 3.2.4. Riempimento dell'alloggiamento della pompa

Tipo di grasso: NLGI, grado da 0 a 2 (da -10°C a +40°C).

Il corpo della pompa può essere riempito in tre modi diversi:

- Tramite riempimento automatico
- Inserendo una cartuccia nel corpo della pompa
- Caricando il corpo della pompa con grasso allentato

#### 1. Per riempimento automatico:

- Collegare la valvola di riempimento al circuito di riempimento automatico (*non fornito con la pompa*)
- Il riempimento viene eseguito automaticamente



#### 2. Inserendo una cartuccia nel corpo della pompa:

- Rimuovere il corpo della pompa dalla pompa di ingrassaggio, svitandolo dalla testa della pompa
- Tirare l'asta dello stantuffo fino a quando la leva non è completamente estesa. Bloccare l'asta nella fessura di fissaggio del tappo
- Inserire una cartuccia di grasso
- Riavvitare l'alloggiamento della pompa nella testa della pompa
- Rilasciare con cautela il pistone



#### 3. Riempiendo con grasso bulk:

- Rimuovere il corpo della pompa dalla pompa di ingrassaggio, svitandolo dalla testa della pompa
- Tirare l'asta dello stantuffo fino a quando la leva non è completamente estesa. Bloccare l'asta nella fessura di fissaggio del tappo
- Svitare il tappo dal corpo della pompa
- Riempire il corpo della pompa con grasso sfuso
- Riavvitare il tappo e rilasciare con cautela il pistone
- Riavvitare l'alloggiamento della pompa nella testa della pompa



**ATTENZIONE!**

Il grasso utilizzato deve essere privo di particelle estranee, sporcizia, ecc.

**3.2.5. Spurgo dell'aria**

Per spurgare l'aria, aprire la valvola di spurgo fino a quando tutta l'aria non viene espulsa.

**3.2.6. Avviamento****Attenzione!**

Le sovrappressioni possono causare lo scoppio della testa della pompa e degli accessori. Quando si utilizza l'ingrassatore a siringa, indossare dispositivi di protezione individuale, come guanti e occhiali di protezione.

- Innestare il fermo idraulico della pompa sull'ingrassatore (assicurarsi che l'ingrassatore sia saldamente innestato)
- Lubrificare azionando il grilletto
- Rimuovere il fermo idraulico dall'ingrassatore tirando lateralmente

**3.2.7. Interruzione di sicurezza della pistola di ingrassaggio**

Se la pressione è troppo alta, l'ingrassatore interviene elettronicamente. In questo caso, il display lampeggia in rosso per alcuni secondi e l'avviamento è inibito.

La disattivazione di sicurezza esce automaticamente (il display non è più rosso).

Questo intervento significa che l'ingrassatore è bloccato (completamente o parzialmente). L'ingrassatore deve quindi essere sostituito.

**4. Manutenzione****ATTENZIONE!**

Assicurarsi di indossare tutte le attrezzature necessarie quando si lavora sull'attrezzo. Per evitare lesioni gravi, rimuovere sempre la batteria dall'attrezzo durante le operazioni di manutenzione.

Controllare regolarmente che i bulloni dell'attrezzo siano serrati correttamente. Le vibrazioni possono allentarle nel tempo.

Conservare sempre lo strumento elettrico in un luogo asciutto.

Se i carboni sono usurati, rotti o di lunghezza inferiore a 5 mm, sostituirli con dei carboni originali. Sostituire sempre in coppia. Si consiglia di consultare un elettricista durante la modifica e la manutenzione del carbone.

Di tanto in tanto, è possibile vedere scintille attraverso le fessure di ventilazione. Ciò è normale e non danneggia l'utensile elettrico

In caso di guasto dei pezzi dell'attrezzo, utilizzare solo pezzi di ricambio identici. L'uso di qualsiasi altra parte può creare un pericolo o danneggiare il prodotto. Per garantire sicurezza e affidabilità, tutte le riparazioni devono essere eseguite da un tecnico qualificato in un centro di assistenza autorizzato.

## 5. Manutenzione



### ATTENZIONE!

Assicurarsi di indossare tutte le attrezzature necessarie quando si lavora sull'attrezzo. Per evitare lesioni gravi, rimuovere sempre la batteria dall'attrezzo durante le operazioni di manutenzione.

Pulire lo strumento elettrico dopo ogni utilizzo. Conservare sempre lo strumento elettrico in un luogo asciutto.

Mantenere pulite le fessure di ventilazione per una corretta ventilazione del motore. Controllare regolarmente che non siano penetrati polvere o corpi estranei nelle bocchette vicino al motore e intorno all'interruttore a levetta.

Pulire la macchina solo a secco. Non utilizzare mai acqua o detergenti chimici per pulire l'utensile elettrico. Pulire con un panno asciutto. Utilizzare una spazzola morbida per rimuovere la polvere accumulata.

- Evitare l'uso di agenti caustici durante la pulizia di parti in plastica. La maggior parte di essi è sensibile ai danni causati dai solventi commerciali.
- Utilizzare tessuti puliti per rimuovere sporco, polvere, olio, grasso, ecc.

La leva della pompa di ingrassaggio deve essere pulita e sottoposta a manutenzione.

Per evitare il rischio di lesioni o danni all'ambiente o all'apparecchiatura, è necessario controllare regolarmente le seguenti parti e, se necessario, sostituirle:

- Ingrassare la testa della pompa
- Filettatura di collegamento
- Accessori (tubo flessibile, fascetta idraulica, ecc.)



### ATTENZIONE!

L'attrezzo non deve mai venire a contatto con acqua. Questo utensile è progettato per il funzionamento a secco. La mancata osservanza di questa avvertenza può causare scosse letali.

## 6. Problemi – soluzioni

Problemi	Cause probabili	Soluzioni
Guasto del motore	<ul style="list-style-type: none"> <li>• La batteria è scarica o difettosa</li> <li>• Il cablaggio del motorino è difettoso</li> </ul>	<ul style="list-style-type: none"> <li>• Caricare o sostituire la batteria</li> <li>• Rimuovere la batteria e controllare i collegamenti</li> </ul>
Il grasso non fuoriesce dalla macchina	<ul style="list-style-type: none"> <li>• La cartuccia di grasso è vuota</li> <li>• L'alimentazione del grasso è stata interrotta</li> </ul>	<ul style="list-style-type: none"> <li>• Controllare il livello della cartuccia</li> <li>• Avvitare saldamente la cartuccia in posizione</li> </ul>
La macchina non smette di fuoriuscire dal grasso	<ul style="list-style-type: none"> <li>• Quando la cartuccia si riempie di grasso, le bolle d'aria rimangono intrappolate nel grasso</li> </ul>	<ul style="list-style-type: none"> <li>• Spurgare l'aria</li> <li>• Sostituire con una cartuccia priva di aria</li> </ul>
La valvola di sfiato perde	<ul style="list-style-type: none"> <li>• L'olio blocca l'orifizio</li> </ul>	<ul style="list-style-type: none"> <li>• Ispezionare le tubazioni dell'olio e rimuovere eventuali ostruzioni</li> </ul>
Guasto delle uscite dell'olio	<ul style="list-style-type: none"> <li>• Il corpo della pompa è vuoto</li> <li>• Le guarnizioni sono difettose</li> </ul>	<ul style="list-style-type: none"> <li>• Riempire il corpo della pompa con grasso</li> <li>• Sostituire il cavo*</li> </ul>
Impossibile precaricare	<ul style="list-style-type: none"> <li>• Presenza di sacche d'aria</li> <li>• L'organo condotto è bloccato nel corpo tubolare</li> </ul>	<ul style="list-style-type: none"> <li>• Svitare il corpo della pompa di mezzo giro e pompare alcune volte, quindi serrare nuovamente la testa completamente.</li> <li>• Sostituire il corpo del tubo.</li> </ul>

*Se il problema persiste, contattare il servizio di assistenza.*

## 7. Vista esplosa – elenco delle parti

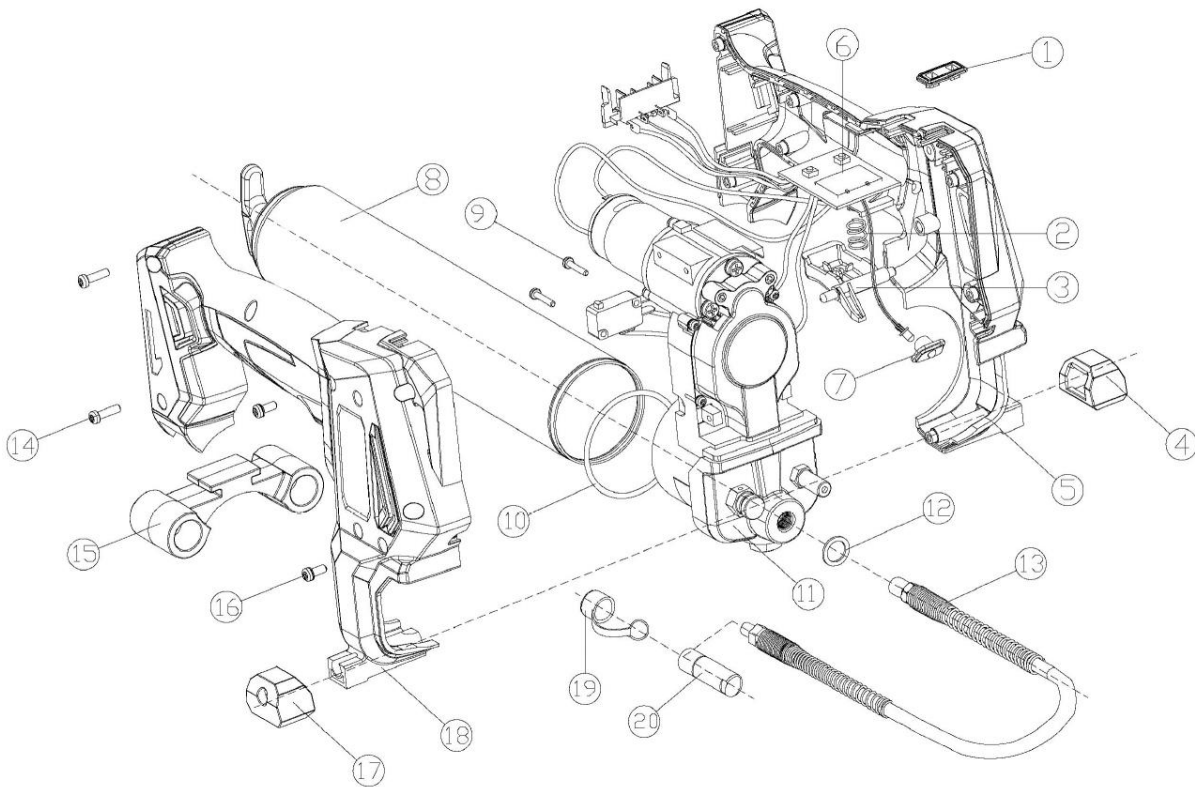

NO	Descrizione	Q.tà	NO	Descrizione	Q.tà
1	Pulsante	1	11	Alloggiamento della pompa	1
2	Molla	1	12	Rondella in rame	1
3	Interruttore	1	13	Tubo flessibile	1
4	Piede in gomma	1	14	Vite	1
5	Alloggiamento lato sinistro	1	15	Supporto flessibile	1
6	Display LCD	1	16	Vite + rondella	8
7	Luce LED (schermo)	1	17	Piede in gomma	1
8	Corpo della cartuccia	1	18	Alloggiamento lato destro	1
9	Vite	2	19	Tappo	1
10	Guarnizione	1	20	Fermo idraulico	1



## 8. Garanzia e conformità del prodotto

La garanzia non può essere concessa a causa di:

Uso anomalo, funzionamento non corretto, modifiche non autorizzate, mancato trasporto, manipolazione o manutenzione, uso di parti o accessori non originali, interventi da parte di personale non autorizzato, mancanza di protezione o dispositivo di sicurezza per l'operatore, la mancata osservanza delle istruzioni sopra riportate esclude la vostra macchina dalla nostra garanzia, le merci viaggiano sotto la responsabilità dell'acquirente che è responsabile dell'esercizio di qualsiasi ricorso contro il vettore nelle forme e nei termini legali.

Il periodo di garanzia è di 5 anni e inizia dalla data di acquisto del dispositivo. Le richieste di rimborso in garanzia devono essere presentate prima della scadenza del periodo di garanzia. Qualsiasi riconoscimento di una richiesta di rimborso in garanzia dopo la scadenza del periodo di garanzia è escluso. La riparazione o la sostituzione del dispositivo non comporta l'estensione del periodo di garanzia. Inoltre, non inizia un nuovo periodo di garanzia, a causa di questo servizio, per il dispositivo o qualsiasi altra parte di ricambio integrata. Ciò vale anche quando è stato consultato un servizio post-vendita in loco. Fare riferimento alle nostre Condizioni Generali di Vendita per qualsiasi richiesta di garanzia.

Protezione ambientale:



La periferica contiene molti materiali riciclabili.

Vi ricordiamo che gli apparecchi usati non devono essere mescolati con altri rifiuti. I prodotti elettrici non devono essere smaltiti insieme ai rifiuti domestici. Riciclarli presso i punti di raccolta designati. Contattare le autorità locali o il concessionario per consigli sul riciclaggio.

*SCHNEIDER è un marchio di Schneider Consumer Group o delle sue affiliate concesso in licenza da SODISE.*

# 1. Veiligheidswaarschuwingen



**WAARSCHUWING!** Lees alle veiligheidswaarschuwingen, instructies, illustraties en de specificaties die bij dit elektrisch gereedschap zijn geleverd. Het niet opvolgen van de onderstaande instructies kan leiden tot elektrische schokken, brand en/of ernstig letsel.

Bewaar alle waarschuwingen en instructies voor toekomstig gebruik.

## 1.1. Algemene veiligheidswaarschuwingen

1. **Gebruik het product in een veilige omgeving:** tijdens het gebruik mag er geen explosiegevaar zijn en mogen zich in de nabije omgeving geen bijtende producten bevinden.
2. **Houd rekening met de omgeving van de werkplek:** stel het gereedschap niet bloot aan regen. Gebruik het gereedschap niet op vochtige of natte plaatsen of daar waar risico op waterspatten bestaat. Zorg voor goede verlichting op de werkplek. Gebruik het gereedschap niet in de buurt van brandbare vloeistoffen of gassen of stof.
3. **Houd de werkplek schoon en opgeruimd:** de werkplek moet zichtbaar zijn vanaf de werkpositie. Rommelige plekken en werkbanken geven aanleiding tot ongevallen.
4. **Bescherming tegen elektrische schokken:** vermijd lichamelijk contact met geaarde oppervlakken (zoals leidingen, radiatoren, fornuizen, koelkasten).
5. **Houd anderen op afstand:** Laat anderen, vooral kinderen, die niet bij de lopende werkzaamheden betrokken zijn, het gereedschap of het verlengsnoer niet aanraken en houd ze uit de buurt van de werkplek. Wees vooral voorzichtig met kinderen en dieren.
6. **Berg niet-gebruikte gereedschappen op:** niet-gebruikte gereedschappen moeten worden opgeborgen in een droge of afgesloten ruimte buiten bereik van kinderen.
7. **Forceer het gereedschap niet:** gereedschap geeft de beste resultaten en is het veiligst bij het toerental en het vermogen waarvoor het is ontworpen.
8. **Gebruik het juiste gereedschap:** probeer niet met een te klein gedimensioneerd stuk gereedschap of accessoire werk te verrichten waarvoor zwaaarder gereedschap vereist is. Gebruik het gereedschap niet voor een doel waarvoor het niet ontworpen is.
9. **Draag geschikte kleding en uitrusting:** draag nooit ruimzittende kleding of juwelen, omdat die in bewegende delen verstrikt kunnen raken. Het wordt aanbevolen beschermende handschoenen te dragen. Bind lang haar op of bedek het. Voor buitenwerk wordt aangeraden schoenen met slipvaste zolen te dragen.
10. **Gebruik beschermingsmiddelen:** gebruik een veiligheidsbril, een normaal of stofmasker als er tijdens werkzaamheden stof vrijkomt, handschoenen.
11. **Sluit apparatuur voor stofafzuiging aan:** als er een voorziening is meegeleverd voor het aansluiten van apparatuur voor het afzuigen en opvangen van stof, zorg er dan voor dat dit op de juiste manier is aangesloten en wordt gebruikt.
12. **Buig niet te veel voorover:** zorg voor voldoende steun en blijf te allen tijde in evenwicht.
13. **Behandel gereedschap met zorg:** houd het gereedschap schoon voor optimaal gebruik en een optimale veiligheid. Volg de instructies met betrekking tot smering en wisseling van accessoires. Inspecteer regelmatig de staat ervan en laat indien nodig reparatie uitvoeren door een erkende onderhoudsdienst.
14. **Blijf alert:** concentreer u op het werk. Gebruik gezond verstand. Gebruik het gereedschap niet als u vermoeid bent of onder invloed van drugs, alcohol of medicijnen verkeert.
15. **Inspectie op beschadigde onderdelen:** inspecteer voorafgaand aan het gebruik de staat van de onderdelen om u ervan te vergewissen dat ze goed werken en hun taak vervullen. Controleer de uitlijning en de bewegingsvrijheid van de bewegende delen, de staat en de montage van de onderdelen en alle andere factoren die de werking kunnen aantasten. Onderdelen waarvan de staat te wensen overlaat moeten door een erkende onderhoudsdienst gerepareerd of vervangen worden, tenzij anders is aangegeven in deze handleiding.
16. **Gebruik de kabel/het snoer niet op de verkeerde manier:** ruk nooit aan de kabel/het snoer om de stekker uit het stopcontact te trekken. Houd de kabel/het snoer uit de buurt van warmte, smeermiddelen en scherpe randen. Inspecteer verlengsnoeren regelmatig en vervang ze als ze beschadigd zijn.
17. **Onderhoud het gereedschap goed:** houd snijgereedschap scherp en schoon voor een betere en veiligere werking. Volg de instructies met betrekking tot smering en vervanging van accessoires. Inspecteer de kabels/snoeren van het gereedschap regelmatig en laat ze door een erkende onderhoudsdienst repareren als ze beschadigd zijn.
18. **Verander de machine niet:** wijzigingen en/of ombouw zijn niet toegestaan. Gebruik van accessoires of hulpstukken anders dan die welke in deze handleiding worden aanbevolen kan persoonlijk letsel met zich meebrengen.
19. Houd de handgrepen droog, schoon en vrij van smeermiddelen en vet.
20. **Koppel het gereedschap los:** koppel het gereedschap los van de voedingsbron als het niet wordt gebruikt, voorafgaand aan onderhoud en tijdens vervanging van accessoires zoals messen, boren en zaagbladen.
21. **Verwijder stelsleutels:** wend uzelf aan om te controleren of sleutels en andere steluitrustingen uit het gereedschap zijn verwijderd voordat u het gereedschap start.
22. **Voorkom onbedoeld starten:** overtuig u ervan dat de aan-uitschakelaar in de stand uit staat als u het gereedschap aansluit.
23. **Gebruik verlengkabels voor buiten:** gebruik buitenshuis alleen verlengkabels die zijn bedoeld voor gebruik buitenshuis en die dienovereenkomstig zijn gemarkeerd.
24. **Blijf waakzaam:** kijk wat u aan het doen bent, gebruik uw gezond verstand en gebruik het gereedschap niet als u moe bent.
25. **Inspectie op beschadigde onderdelen:** voordat u het gereedschap voor een ander doel gebruikt, moet het zorgvuldig worden nagekeken om vast te stellen of het naar behoren werkt en de beoogde functie kan uitvoeren. Controleer de uitlijning of vergrendeling van de bewegende onderdelen en overtuig u ervan dat er geen onderdelen stuk zijn, dat alles goed vastzit en dat er

geen andere omstandigheden zijn die de werking van het gereedschap kunnen beïnvloeden. Een beschermvoorziening of ander beschadigd onderdeel moet op de juiste wijze worden gerepareerd of vervangen door een erkend onderhoudscentrum, tenzij anders is aangegeven in deze handleiding. Laat defecte schakelaars vervangen door een erkend onderhoudscentrum. Gebruik het gereedschap niet als het niet met de schakelaar uitgeschakeld kan worden.

26. **Verbrandingsgevaar:** Laat bewegende delen (opzetstuk) afkoelen voordat u ze aanraakt.
27. **Waarschuwing:** het gebruik van andere hulp- of opzetstukken dan die welke in deze handleiding worden aanbevolen, kan persoonlijk letsel tot gevolg hebben.
28. **Laat het gereedschap door een bevoegd persoon repareren:** dit elektrisch gereedschap voldoet aan de toepasselijke veiligheidsvoorschriften. Reparaties mogen uitsluitend door een bevoegd persoon worden uitgevoerd, met gebruikmaking van originele onderdelen. Bij gebreke daarvan kan de gebruiker aan aanzienlijk gevaar worden blootgesteld.



#### **WAARSCHUWING!**

Het gebruik van andere hulp- of opzetstukken dan die welke in deze handleiding worden aanbevolen, kan persoonlijk letsel tot gevolg hebben.

## **1.2. Algemene veiligheidswaarschuwingen voor elektrisch gereedschap**



**WAARSCHUWING!** Lees alle veiligheidswaarschuwingen, instructies, illustraties en de specificaties die bij dit elektrisch gereedschap zijn geleverd. Het niet opvolgen van de onderstaande instructies kan leiden tot elektrische schokken, brand en/of ernstig letsel.

**Bewaar alle waarschuwingen en instructies voor toekomstig gebruik.**

*De term "elektrisch gereedschap" in waarschuwingen heeft betrekking op elektrisch gereedschap met netvoeding (met netsnoer) en elektrisch gereedschap met accuvoeding (zonder netsnoer).*

### **1.2.1. Veiligheid van de werkomgeving**

- a) **Zorg voor een schone en goed verlichte werkplek.** Rommelige of donkere plekken geven aanleiding tot ongevallen.
- b) **Gebruik elektrisch gereedschap niet in explosieve omgevingen, zoals in aanwezigheid van brandbare vloeistoffen, gassen of stof.** Elektrisch gereedschap produceert vonken die stof of dampen kunnen ontsteken.
- c) **Houd kinderen en omstanders uit de buurt terwijl u het elektrisch gereedschap gebruikt.** Aflleiding kan ertoe leiden dat u de controle over het gereedschap verliest.

### **1.2.2. Elektrische veiligheid**

- a) **De stekkers van het elektrisch gereedschap moeten geschikt zijn voor de contactdoos. Wijzig de stekker nooit. Gebruik geen adapters met geaarde elektrische gereedschappen.** Ongewijzigde stekkers en geschikte contactdozen verminderen het risico op elektrische schokken.
- b) **Vermijd contact van het lichaam met geaarde oppervlakken zoals leidingen, radiatoren, kachels en koelkasten.** Er is een verhoogd risico op elektrische schokken als uw lichaam geaard is.
- c) **Stel elektrisch gereedschap niet bloot aan regen of nattigheid.** Binnendringing van water in elektrisch gereedschap vergroot het risico op elektrische schokken.
- d) **Gebruik het snoer niet verkeerd. Gebruik het snoer nooit om het elektrisch gereedschap te dragen, eraan te trekken of het los te koppelen. Houd het snoer uit de buurt van hitte, smeermiddel, scherpe randen of bewegende delen.** Beschadigde of in de knoop geraakte snoeren vergroten het risico op elektrische schokken.
- e) **Gebruik een verlengsnoer dat geschikt is voor buitengebruik wanneer u elektrisch gereedschap buitenshuis gebruikt.** Het gebruik van een snoer dat geschikt is voor gebruik buitenshuis vermindert het risico op elektrische schokken.
- f) **Als het gebruik van elektrisch gereedschap op een natte locatie onvermijdelijk is, gebruik dan een voeding die veilig is met een aardlekschakelaar.** Het gebruik van een aardlekschakelaar vermindert het risico op elektrische schokken.

### **1.2.3. Persoonlijke veiligheid**

- a) **Blijf bij gebruik van elektrisch gereedschap waakzaam, kijk wat u aan het doen bent en gebruik u gezond verstand.** Gebruik geen elektrisch gereedschap als u vermoeid bent of onder invloed van drugs, alcohol of medicijnen verkeert. Een moment van onoplettendheid tijdens het gebruik van elektrisch gereedschap kan ernstig letsel tot gevolg hebben.
- b) **Gebruik persoonlijke beschermingsmiddelen. Draag altijd oogbescherming.** Persoonlijke beschermingsmiddelen die in de juiste omstandigheden worden gebruikt, zoals stofmaskers, slipvaste veiligheidsschoenen, een helm of gehoorbescherming, verminderen het risico op letsel.
- c) **Voorkom onbedoeld starten. Zorg ervoor dat de schakelaar in de uit-stand staat voordat u het gereedschap op de netspanning en/of accu aansluit, oppakt of draagt.** Het dragen van elektrisch gereedschap met uw vinger op de schakelaar of het aansluiten van elektrisch gereedschap met de schakelaar in de aan-stand kan ongelukken veroorzaken.
- d) **Verwijder eventuele stelsleutels voordat u het elektrisch gereedschap start.** Een sleutel die aan een draaiend deel van het elektrisch gereedschap is bevestigd, kan letsel veroorzaken.

- e) **Haast u niet. Zorg te allen tijde voor de juiste positie en balans.** *Dit zorgt voor een betere controle over het elektrisch gereedschap in onverwachte situaties.*
- f) **Draag geschikte kleding. Draag geen losse kleding of sieraden. Houd haar en kleding uit de buurt van bewegende delen.** *Losse kleding, sieraden of lang haar kunnen door bewegende delen worden meegenomen.*
- g) **Als er een voorziening is meegeleverd voor het aansluiten van apparatuur voor het afzuigen en opvangen van stof, zorg er dan voor dat dit op de juiste manier is aangesloten en wordt gebruikt.** *Het gebruik van stofafzuiging kan het risico in verband met stof verminderen.*
- h) **Wees waakzaam en verlies de veiligheidsprincipes van het gereedschap niet uit het oog onder het voorwendsel dat u aan het gereedschap gewend bent.** *Een fractie van een seconde aan onoplettendheid kan ernstig letsel veroorzaken.*

#### 1.2.4. Gebruik en onderhoud van elektrisch gereedschap

- a) **Forceer het elektrisch gereedschap niet. Gebruik het juiste elektrisch gereedschap voor uw toepassing.** *Het juiste elektrisch gereedschap voert het werk beter en veiliger uit met de snelheid waarvoor het is gemaakt.*
- b) **Gebruik het gereedschap niet als het niet met de schakelaar in- en uitgeschakeld kan worden.** *Elektrisch gereedschap dat niet met de schakelaar kan worden bediend, is gevaarlijk en moet worden gerepareerd.*
- c) **Koppel de stekker los van de voedingsbron en/of verwijder indien mogelijk de accu voordat u afstellingen verricht, hulpstukken wisselt of het elektrisch gereedschap opbergt.** *Dergelijke preventieve veiligheidsmaatregelen verminderen het risico op onbedoeld starten van het elektrisch gereedschap.*
- d) **Houd elektrisch gereedschap buiten het bereik van kinderen en laat personen die niet bekend zijn met het elektrisch gereedschap of deze instructies het niet bedienen.** *Elektrisch gereedschap is gevaarlijk in de handen van beginnende gebruikers.*
- e) **Volg de onderhoudsinstructies voor het elektrisch gereedschap en de accessoires. Overtuig u ervan dat bewegende onderdelen niet verkeerd uitgelijnd of geblokkeerd zijn, dat er geen onderdelen kapot zijn en dat zich geen omstandigheden voordoen die de werking van het elektrisch gereedschap kunnen beïnvloeden. Als er schade wordt geconstateerd, laat het elektrisch gereedschap dan repareren voor gebruik.** *Veel ongelukken zijn het gevolg van slecht onderhouden elektrisch gereedschap.*
- f) **Houd snijgereedschap scherp en schoon.** *Goed onderhouden en scherp snijgereedschap loopt minder snel vast en is gemakkelijker te bedienen.*
- g) **Gebruik het elektrisch gereedschap, de accessoires, de bladen, en dergelijke in overeenstemming met deze instructies, rekening houdend met de werkomstandigheden en de uit te voeren werkzaamheden.** *Gebruik van het elektrisch gereedschap voor andere werkzaamheden dan het beoogde gebruik kan leiden tot gevaarlijke situaties.*
- h) **Handgrepen en greepvlakken moeten droog, schoon en vrij van olie en vetten worden gehouden.** *Gladde handgrepen en greepvlakken maken het onmogelijk om het gereedschap veilig te hanteren en te bedienen in onverwachte situaties.*

#### 1.2.5. Gebruik van accugereedschap en voorzorgsmaatregelen voor gebruik

- a) **Laad het apparaat alleen op met de door de fabrikant aangegeven lader.** *Een lader die geschikt is voor een bepaald accutype kan brandgevaar veroorzaken als hij wordt gebruikt voor een ander accutype.*
- b) **Gebruik elektrisch gereedschap alleen met daarvoor aangewezen accu's.** *Het gebruik van een andere accu kan leiden tot letsel en brand.*
- c) **Als een accu niet in gebruik is, houd deze dan uit de buurt van andere metalen voorwerpen zoals paperclips, munten, sleutels, spijkers, schroeven of andere kleine voorwerpen die de polen met elkaar kunnen verbinden.** *Kortsluiting van de accupolen kan brandwonden of brand veroorzaken.*
- d) **In ongunstige omstandigheden kan er vloeistof uit de accu worden gespoten; vermijd contact. Bij onbedoeld contact met water reinigen. Als de vloeistof in contact komt met de ogen, dient u bovendien medische hulp in te roepen.** *Vloeistof uit de accu kan irritatie of brandwonden veroorzaken.*
- e) **Gebruik geen beschadigde of aangepaste accu of accugereedschap.** *Beschadigde of aangepaste accu's kunnen zich onvoorspelbaar gedragen, wat brand, explosie of letselrisico kan veroorzaken.*
- f) **Stel accu's of accugereedschap niet bloot aan vuur of te hoge temperaturen.** *Blootstelling aan vuur of temperaturen boven 130°C kan een explosie veroorzaken.*
- g) **Volg alle instructies voor het opladen en laad de accu of het accugereedschap niet op buiten het temperatuurbereik dat in de instructies is vermeld.** *Opladen op onjuiste wijze of bij temperaturen buiten het opgegeven temperatuurbereik kan de accu beschadigen en het risico op brand vergroten.*

#### 1.2.6. Onderhoud

- a) **Laat het elektrisch gereedschap onderhouden door een bevoegde onderhoudstechnicus en gebruik uitsluitend identieke vervangingsonderdelen.** *Op die manier blijft het elektrisch gereedschap veilig.*
- b) **Voer nooit onderhoud uit aan beschadigde accu's.** *Accu's mogen uitsluitend worden onderhouden door de fabrikant of erkende dienstverleners.*

### 1.3. Specifieke veiligheidswaarschuwingen voor het gereedschap

1. Neem de instructies en waarschuwingen in acht die in deze instructiehandleiding zijn aangegeven.
2. Draag handschoenen, een veiligheidsbril en beschermende handschoenen.

3. Raak het plastic gedeelte van de cilinder van het spuitpistool niet aan.
4. Gebruik alleen de slangen en accessoires die bij het gereedschap zijn geleverd of die door de fabrikant worden aanbevolen. De mondstukken en/of slangen staan onder hoge druk ((690 bar) en kunnen vervormen of zelfs barsten als ze niet geschikt zijn.
5. Overschrijd **NOOIT** de nominale druk (**max. 690 bar**).
6. Houd de slang alleen bij de veer vast.
7. Voorkom onbedoeld starten en zorg ervoor dat de trekker niet is ingedrukt wanneer de batterij wordt geplaatst.
8. Buig de slang niet.
9. Vervang de leiding onmiddellijk als deze tekenen van slijtage, knikken of beschadiging vertoont.
10. Houd de trekker niet ingedrukt wanneer de smeerpomp stopt met werken.
11. Als er vet uit de overdrukklep komt, duidt dit erop dat de beweging van de schuif geblokkeerd is of te stroef verloopt, de olieaansluiting verstopt of te strak zit, de olieaansluiting verstopt is of de smerleiding verstopt is. Corrigeer deze omstandigheden voordat u de smeerpomp gaat gebruiken.

**WAARSCHUWING!**

Alleen gebruiken met aanbevolen accessoires.

## 1.4. Veiligheidswaarschuwingen voor accu en lader

1. Koppel de lader los van het stopcontact voordat u de instel- of onderhoudswerkzaamheden uitvoert.
2. Om het risico op schade aan de stekker en het netsnoer te verkleinen, koppelt u het snoer los van de lader door aan de stekker te trekken.
3. Zorg ervoor dat het snoer zo is geplaatst dat niemand erop kan stappen, er niet met zijn voeten in kan blijven haken, of het kan beschadigen of belasten.
4. Controleer of de beschikbare voedingsspanning overeenkomt met de spanning die is aangegeven op het typeplaatje van de acculader.
5. Als de accu niet in gebruik is, bewaar hem dan droog en uit de buurt van metalen voorwerpen.
6. Als er een verlengsnoer nodig is, controleer dan of de stroomsterkte van het verlengsnoer overeenkomt met die van het elektrische gereedschap en of het in goede staat verkeert. Wikkel verlengsnoeren volledig af om oververhitting te voorkomen. Controleer of de netspanning gelijk is aan de netspanning die is aangegeven op het typeplaatje van het gereedschap en of de pinnen van het verlengsnoer dezelfde cijfers, afmetingen en vorm hebben als die van de stekker van de lader.
7. Gebruik alleen de accu en lader die door de fabrikant worden aanbevolen. Het gebruik van accessoires die niet worden aanbevolen of verkocht door de fabrikant van de acculader kan leiden tot brand, elektrische schokken of letsel.
8. Accugereedschap met ingebouwde of losse accu mag alleen worden opgeladen met de lader die voor de accu is gespecificeerd. Een lader die geschikt is voor één type accu kan brand veroorzaken als deze wordt gebruikt met een ander type accu.
9. Laad alleen de voorgeschreven oplaadbare accu's op. Andere typen accu's kunnen exploderen en letsel of schade veroorzaken.
10. Houd de accu uit de buurt van warmtebronnen. Laat de accu niet lange tijd blootgesteld aan hoge temperaturen (bijvoorbeeld in direct zonlicht, in de buurt van radiators en op een plek waar de temperatuur hoger is dan 50°C).
11. Gebruik de lader niet als het snoer of de stekker beschadigd is. Vervang de lader onmiddellijk.
12. Gebruik de lader niet als deze is geraakt, gevallen of anderszins beschadigd is geraakt. Breng hem naar een bevoegde reparateur.

**WAARSCHUWING!**

Onjuist gebruik van de accu of acculader kan letsel veroorzaken.

Houd u aan het volgende om letsel te voorkomen:

- Demonteer de accu **NOOIT**.
- Werp de accu **NOOIT** in vuur, ook niet als deze beschadigd of volledig versleten is. De accu kan in het vuur exploderen.
- Sluit de accu **NOOIT** kort.
- Dompel de lader en/of accu **NOOIT** in water of een andere vloeistof.
- Steek **NOOIT** voorwerpen in de ventilatieopeningen van de lader. Dit kan leiden tot een elektrische schok of schade aan de lader.
- Laad het apparaat **NOOIT** buiten op. Houd de accu uit de buurt van direct zonlicht en gebruik hem alleen in goed geventileerde ruimtes met een lage vochtigheid.
- Laad **NOOIT** op als de temperatuur lager is dan 5°C of hoger dan 30°C.
- Sluit **NOOIT** twee acculaders op elkaar aan.
- Laad de accu **NOOIT** langer dan 6 uur op, omdat deze hierdoor beschadigd kan raken.
- Steek **NOOIT** vreemde voorwerpen in de opening van de accu of de acculader.
- Gebruik **NOOIT** een verhogingstransformator voor het opladen.
- Gebruik **NOOIT** een motorgenerator of gelijkstroomvoeding voor het opladen.
- Bewaar de accu of acculader **NOOIT** op een plaats waar de temperatuur 50°C of hoger kan worden. Houd de accu uit de buurt van warmtebronnen.
- Wacht **ALTIJD** minstens 15 minuten tussen het twee oplaadbeurten om oververhitting van de lader te voorkomen.
- Haal altijd de stekker uit het stopcontact als u de lader niet gebruikt.

## 1.5. Waarschuwingssymbolen



Gevaar



Lees de handleiding



Oogbescherming



Handbescherming



Gehoorbescherming



Gelijkstroom

## 2. Presentatie

### 2.1. Toepassingsgebied

Deze smeerpomp genereert een druk tot 690 bar. De pomp werkt met los vet of met vet in een patroon, zonder dat de richting van de zuiger verandert.



#### WAARSCHUWING:

Gebruik het elektrisch gereedschap alleen in overeenstemming met de instructies van de fabrikant.

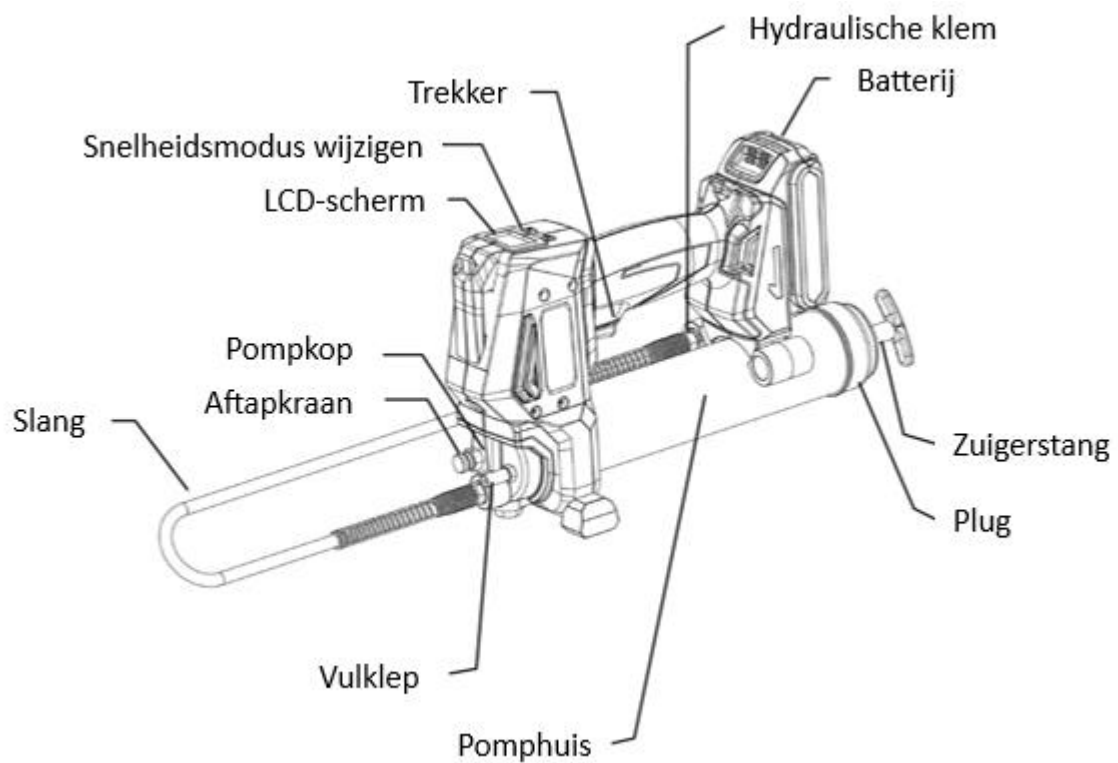

## 2.2. Technische kenmerken

REF. 50445			
Max. druk	690 bar	Inhoud pomphuis	500 ml
Snelheid 1	110 g/min	Persslang	11 x 1000 mm
Snelheid 2	175 g/min	Gewicht (zonder accu)	3,16 kg
Geluidsdrukniveau L <sub>PA</sub>		68,3 dB(A) ± K = 3 dB(A)	
Geluidsvermogensniveau L <sub>WA</sub>		76,3 dB(A) ± K = 3 dB(A)	
Trillingen (perforatietests)		< 2,5 m/s <sup>2</sup> ± K = 1,5 m/s <sup>2</sup>	



Wanneer het geluidsniveau de wettelijke drempel overschrijdt, is gehoorbescherming nodig.

De gemeten waarden kunnen afwijken van de waarden die in de gebruiksaanwijzing zijn aangegeven. Dit kan het gevolg zijn van de volgende oorzaken, die voor en tijdens het gebruik van het apparaat in overweging moeten worden genomen:

- Of het apparaat op de juiste manier en in goede staat wordt gebruikt
- Of de materialen correct worden verwerkt
- Of de handgrepen stevig aan de behuizing van de machine zijn bevestigd

Als de gebruiker zich ongemakkelijk voelt of als de huid verkleurt tijdens het gebruik van de machine, moet het werk onmiddellijk worden gestaakt. Neem regelmatig pauzes. Als de pauzetijden niet in acht worden genomen, kunnen er gezondheidsklachten als gevolg van hand-armtrillingen optreden. Als de machine regelmatig wordt gebruikt, moet u trillingsdempende accessoires dragen. Gebruik de machine niet bij een temperatuur lager dan of gelijk aan 10°C. Richt het werkoppervlak zodanig in dat de trillingsbelasting beperkt is.

## 3. Gebruik

### 3.1. Instructies voor de accu

#### 3.1.1. De accu plaatsen en verwijderen

Plaatsen: Schuif de accu op de handgreep totdat hij op zijn plaats klikt.

Verwijderen: Houd de drukknop ingedrukt en trek de accu uit de handgreep.

#### 3.1.2. Accu opladen

De accu wordt gedeeltelijk opgeladen geleverd. De accu moet daarom voor het eerste gebruik worden opgeladen. Laad de accu op voordat deze helemaal ontladen is.

De accu moet worden opgeladen bij een temperatuur tussen 5°C en 30°C.

De netspanning moet overeenkomen met de spanning op het typeplaatje van de lader. Controleer vóór het opladen altijd de technische staat van de lader, het laadstation en de voedingskabel.

Gebruik alleen de door de fabrikant aanbevolen lader om de accu op te laden. Het gebruik van een andere lader voor dit product wordt als onregelmatigheid beschouwd en doet de productgarantie vervallen.





- Plaats de accu in de uitsparing van het laadstation
- Sluit de lader aan op het stopcontact
- Afhankelijk van het laadniveau is de accu na ongeveer 1 uur opgeladen
- Koppel de voeding los voordat u de accu uit de lader verwijdert.



De groene LED licht op wanneer de batterij volledig is opgeladen.



De rode LED licht op om aan te geven dat de accu wordt opgeladen.



Als het rode ledlampje snel knippert, is de accu of de lader oververhit. Haal de accu weg, laat de accu of de lader resetten en probeer het opnieuw of neem contact op met de fabrikant.



Als het rode en groene ledlampje snel knipperen, controleert u of er vreemde voorwerpen in de behuizing van de lader aanwezig zijn en verwijdert u deze. Als er geen vreemde voorwerpen aanwezig zijn, is de accu of lader waarschijnlijk defect. Laat de accu of lader opnieuw starten en probeer het opnieuw of neem contact op met de fabrikant.

De accu en de lader worden warm tijdens het opladen. Dit is normaal.

Voer niet achter elkaar meerdere korte laadbeurten uit. Laad de accu niet op na kort gebruik van het elektrisch gereedschap.

Als de tijd tussen twee oplaadbeurten sterk afneemt, is dat een teken dat de accu versleten is en mogelijk moet worden vervangen.

### 3.1.3. Acculaadniveau

Om de resterende accucapaciteit te bekijken, drukt u op de knop voor indicatie van het laadniveau.

	Controlelampje laadniveau			
	Resterende lading	Maximaal laadniveau	Gemiddeld laadniveau	Laag laadniveau

## 3.2. Instructies voor de smeerpomp

### 3.2.1. Snelheid instellen

Houd knop 2 ingedrukt om de snelheid te selecteren. De snelheden L (laag) en H (hoog) worden op het scherm weergegeven.

- H = Hoge snelheid: 0,162 l/min
- L = lage snelheid: 0,103 l/min



### 3.2.2. Scherm instellen

Met knop 1 schakelt u het ledlampje op het LCD-scherm in of uit.

Het ledlampje en het LCD-scherm gaan uit na 30 seconden inactiviteit.

### 3.2.3. De maateenheden instellen

Houd knop 1 15 seconden ingedrukt om de eenheid te veranderen van inches in gram (of omgekeerd).

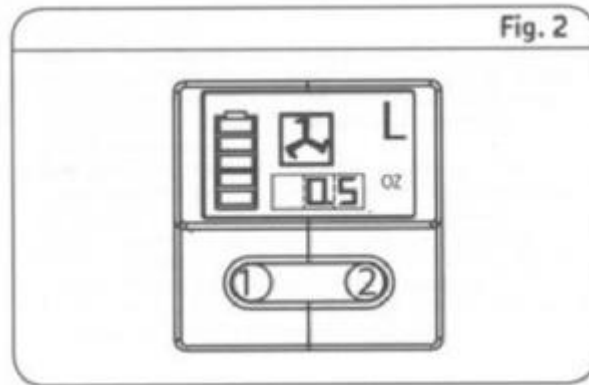

### 3.2.4. Het pomphuis vullen

Type vet: NLGI, graad 0 tot 2 (-10°C tot +40°C).

Het pomphuis kan op drie verschillende manieren worden gevuld:

- Automatisch
- Door een patroon in het pomphuis te plaatsen
- Door het pomphuis te vullen met los vet

#### 1. Automatisch:

- Sluit de vulklep aan op het automatische vulsysteem (*niet meegeleverd met de pomp*)
- Het vullen gebeurt automatisch



#### 2. Een patroon in het pomphuis plaatsen:

- Verwijder het pomphuis van de smeerpomp door het van de pompkop los te schroeven
- Trek aan de zuigerstang tot de hendel volledig is uitgeschoven. Zet de stang vast in de vergrendelingsleuf in de sluitdop
- Breng een patroon met smeervet aan
- Schroef het pomphuis weer op de pompkop
- Laat de zuiger voorzichtig los



#### 3. Vullen met los vet:

- Verwijder het pomphuis van de smeerpomp door het van de pompkop los te schroeven
- Trek aan de zuigerstang tot de hendel volledig is uitgeschoven. Zet de stang vast in de vergrendelingsleuf in de sluitdop
- Schroef de sluitdop los van het pomphuis
- Vul het pomphuis met los vet
- Schroef de sluitdop weer vast in en laat de zuiger voorzichtig los
- Schroef het pomphuis weer op de pompkop



**WAARSCHUWING!**

Het gebruikte vet moet vrij zijn van vreemde deeltjes, vuil, enz.

**3.2.5. Ontluchten**

Om ontluchten opent u de ontluchtungsklep totdat alle lucht is verdreven.

**3.2.6. Inschakelen****LET OP!**

Overdruk kan ertoe leiden dat de pompkop en de accessoires barsten. Draag bij het gebruik van de smeerpomp persoonlijke beschermingsmiddelen, zoals handschoenen en een veiligheidsbril.

- Bevestig de hydraulische klem van de pomp op de smeernippel (zorg ervoor dat de koppeling goed vastzit)
- Smeer door de trekker te bedienen
- Verwijder de hydraulische klem van de smeernippel door hem naar de zijkant te trekken

**3.2.7. Veiligheidspal van het vetpistool**

Als de druk te hoog is, wordt de vetspuit elektronisch uitgeschakeld. In dit geval knippert het display enkele seconden rood en wordt het starten geblokkeerd.

De veiligheidsuitschakeling wordt automatisch verlaten (het display is niet langer rood).

Deze trip betekent dat de smeernippel (geheel of gedeeltelijk) geblokkeerd is. De smeernippel moet daarom worden vervangen.

**4. Onderhoud****WAARSCHUWING!**

Zorg ervoor dat u alle vereiste uitrusting draagt wanneer u aan het gereedschap werkt. Om ernstig letsel te voorkomen, moet u de accu altijd uit het gereedschap verwijderen tijdens onderhoudswerkzaamheden.

Controleer regelmatig of de bouten van het gereedschap goed zijn vastgedraaid. Door trillingen kunnen ze na verloop van tijd losraken.

Bewaar uw elektrisch gereedschap altijd op een droge plaats.

Als de koolborstels versleten, gebroken of minder dan 5 mm lang zijn, vervang ze dan door originele koolborstels. Vervang ze altijd in paren. Het is raadzaam om voor het wijzigen en onderhouden van koolborstels een elektricien te raadplegen.

Soms zijn er vonken te zien door de ventilatiesleuven. Dit is normaal en zal uw elektrisch gereedschap niet beschadigen.

Als gereedschapsonderdelen defect raken, gebruik dan uitsluitend identieke reserveonderdelen. Het gebruik van andere onderdelen kan gevaar opleveren of het product beschadigen. Om de veiligheid en betrouwbaarheid te garanderen, moeten alle reparaties worden uitgevoerd door een bevoegde monteur in een erkend onderhoudscentrum.

## 5. Onderhoud



### **WAARSCHUWING!**

Zorg ervoor dat u alle vereiste uitrusting draagt wanneer u aan het gereedschap werkt. Om ernstig letsel te voorkomen, moet u de accu altijd uit het gereedschap verwijderen tijdens onderhoudswerkzaamheden.

Reinig het accugereedschap na elk gebruik. Bewaar uw elektrisch gereedschap altijd op een droge plaats.

Houd de ventilatiesleuven schoon voor een goede motorventilatie. Controleer regelmatig of er geen stof of vuil in de ventilatieopeningen bij de motor en rond de trekkerschakelaar terecht is gekomen.

Reinig de machine alleen als deze droog is. Gebruik nooit water of chemische reinigingsmiddelen om uw elektrisch gereedschap te reinigen. Neem het af met een droge doek. Gebruik een zachte borstel om opgehoopt stof te verwijderen.

- Vermijd het gebruik van bijtende middelen bij het reinigen van kunststof onderdelen. De meeste van die onderdelen zijn gevoelig voor schade veroorzaakt door in de handel verkrijgbare oplosmiddelen.
- Gebruik een schone doek om vuil, stof, olie, vet en dergelijke te verwijderen

De hendel van de smeerpomp moet in principe worden gereinigd en onderhouden.

Om elk risico op letsel of schade aan het milieu of de apparatuur te voorkomen, moeten de volgende onderdelen regelmatig worden gecontroleerd en indien nodig worden vervangen:

- Kop van de smeerpomp
- Verbindingsschroefdraad
- Accessoires (slang, hydraulische klem, enz.)



### **WAARSCHUWING!**

Het gereedschap mag nooit in contact komen met water. Dit gereedschap is ontworpen voor droog gebruik. Als u deze waarschuwing niet in acht neemt, kan dat leiden tot een fatale schok.

## 6. Problemen - oplossingen

Problemen	Mogelijke oorzaken	Oplossingen
Motor werkt niet	<ul style="list-style-type: none"> <li>• De accu is leeg of defect</li> <li>• De motorbedrading is defect</li> </ul>	<ul style="list-style-type: none"> <li>• Laad de accu op of vervang hem</li> <li>• Verwijder de accu en controleer de aansluitingen</li> </ul>
Er komt geen vet uit de machine	<ul style="list-style-type: none"> <li>• De vetpatroon is leeg</li> <li>• De smeertoevoer is onderbroken</li> </ul>	<ul style="list-style-type: none"> <li>• Controleer het niveau in de patroon</li> <li>• Schroef de patroon stevig op zijn plaats</li> </ul>
Er blijft vet uit de machine komen	<ul style="list-style-type: none"> <li>• Wanneer de patroon met vet wordt gevuld, raken er luchtballen ingesloten in het vet</li> </ul>	<ul style="list-style-type: none"> <li>• Ontluchten</li> <li>• Vervang de patroon door een patroon zonder lucht</li> </ul>
De overdrukklep lekt	<ul style="list-style-type: none"> <li>• De olie blokkeert de doorstroomopening</li> </ul>	<ul style="list-style-type: none"> <li>• Inspecteer de olieleidingen en verwijder eventuele verstoppingen</li> </ul>
Defecte olieuitlaten	<ul style="list-style-type: none"> <li>• Het pomphuis is leeg</li> <li>• De afdichtingen zijn defect</li> </ul>	<ul style="list-style-type: none"> <li>• Vul het pomphuis met vet</li> <li>• Vervang de afdichtingen</li> </ul>
Voorladen niet mogelijk	<ul style="list-style-type: none"> <li>• Aanwezigheid van luchtzakken</li> <li>• De volger zit vast in de behuizing</li> </ul>	<ul style="list-style-type: none"> <li>• Draai het pomphuis een halve slag los en pomp een paar slagen. Draai de kop vervolgens weer helemaal vast.</li> <li>• Vervang de behuizing.</li> </ul>

*Neem contact op met de serviceafdeling als de problemen aanhouden.*

## 7. Opengewerkte tekening - Onderdelenlijst

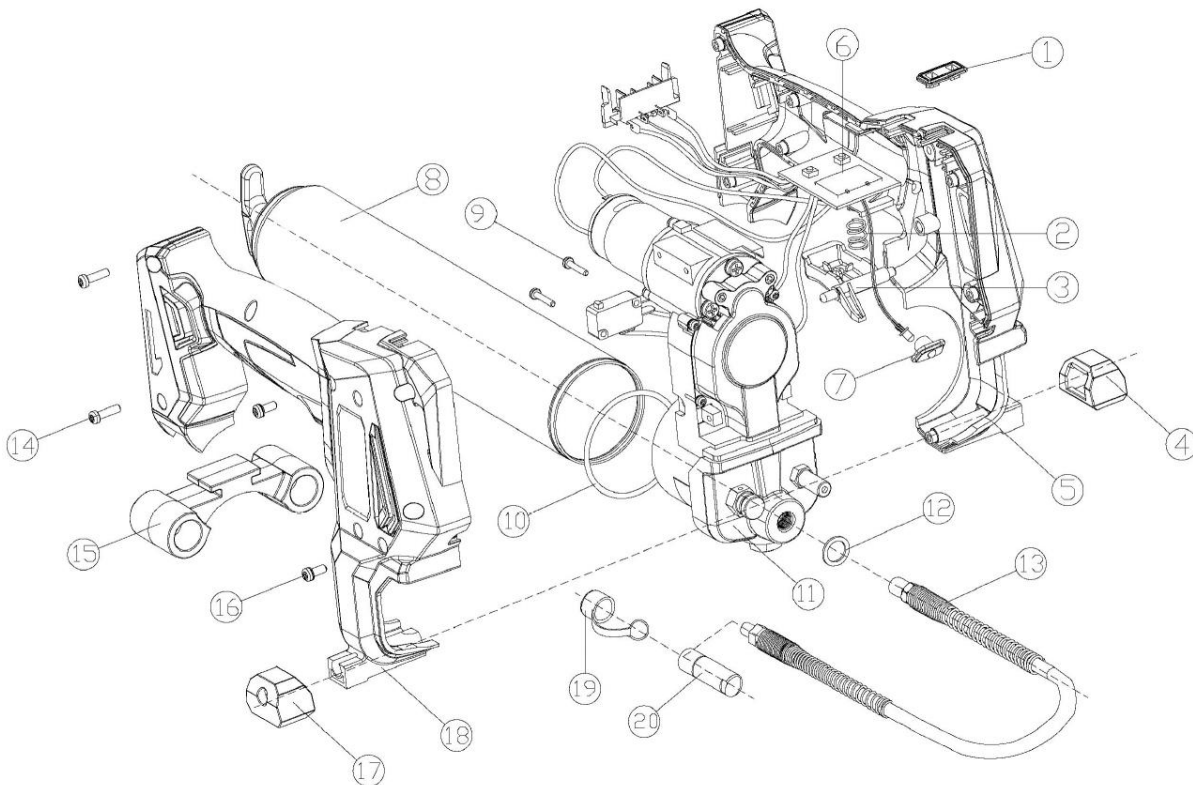

Nr.	Beschrijving	Aant.	Nr.	Beschrijving	Aant.
1	Knop	1	11	Pomphuis	1
2	Veer	1	12	Koperen ring	1
3	Trekkerschakelaar	1	13	Slang	1
4	Rubberen voet	1	14	Schroef	1
5	Linker behuizing	1	15	Slangsteun	1
6	LCD-scherm	1	16	Schroef + sluitring	8
7	Ledlampje (scherm)	1	17	Rubberen voet	1
8	Patroonhouder	1	18	Rechter behuizing	1
9	Schroef	2	19	Dop	1
10	Afdichting	1	20	Hydraulische klem	1

## 8. Garantie en productconformiteit

De garantie geldt niet in de volgende gevallen:

Abnormaal gebruik, verkeerde bediening, ongeoorloofde wijzigingen, fouten bij het transport, de hantering of het onderhoud, het gebruik van niet-originele onderdelen of accessoires, onderhoud of reparatie door niet-goedgekeurd personeel, afwezigheid van bescherming of veiligheidsvoorziening voor de bediener, niet-naleving van bovenstaande instructies. De koper is verantwoordelijk voor het vervoer van de goederen en dient in voorkomend geval op de voorgeschreven wijze en binnen de wettelijke termijn bezwaar aan te tekenen bij de vervoerder.

De garantietermijn bedraagt 5 jaar en gaat in op de datum van aankoop van het apparaat. Garantieclaims moeten voor het aflopen van de garantietermijn worden ingediend. Na afloop van de garantietermijn kunnen geen garantieclaims meer worden toegekend. Reparatie of vervanging van het apparaat impliceert geen verlenging van de garantieperiode. Na toekenning van een garantieclaim gaat dientengevolge ook geen nieuwe garantietermijn in, noch voor het apparaat, noch voor een of meer onderdelen. Dit geldt ook na raadpleging van een klantenservice ter plaatse. Raadpleeg onze Algemene Verkoopvoorwaarden voor eventuele garantieaanvragen.

Milieubescherming:



Het apparaat bevat een groot aantal herbruikbare materialen.

Wij herinneren u eraan dat gebruikte apparaten niet met ander afval mogen worden weggegooid. Elektrische producten mogen niet bij huishoudelijk afval worden gegooid. Breng ze naar een daarvoor bestemd inzamelingspunt. Nadere informatie over recycling is te verkrijgen bij de lokale autoriteiten of uw verkoper.

*SCHNEIDER is een merk van Schneider Consumer Group of daaraan gelieerde ondernemingen dat door SODISE onder licentie wordt gebruikt.*

# 1. Ostrzeżenia dotyczące Bezpieczeństwa



**OSTRZEŻENIE!** Należy zapoznać się ze wszystkimi ostrzeżeniami bezpieczeństwa, instrukcjami, rysunkami i specyfikacjami dostarczonymi wraz z niniejszym urządzeniem. Nieprzestrzeganie poniższych instrukcji może spowodować porażenie prądem, pożar i/lub poważne obrażenia ciała. Zachowaj wszystkie instrukcje i ostrzeżenia do wykorzystania w przyszłości.

## 1.1. Ogólne ostrzeżenia dotyczące bezpieczeństwa

1. **Używać w bezpiecznym otoczeniu:** podczas korzystania z urządzenia zachować dystans od miejsc grożących wybuchem oraz od produktów żrących.
2. **Należy wziąć pod uwagę środowisko pracy:** nie należy korzystać z urządzenia podczas deszczu. Nie należy używać urządzenia w miejscach w ilgotnych, mokrych lub w miejscach z ryzykiem spryskiwania wodą. Obszar wykonywania prac powinien być dobrze oświetlony. Nie należy używać urządzenia w obecności łatwopalnych płynów, gazów lub pyłu.
3. **Zachować czysty i uporządkowany obszar pracy:** obszar pracy musi być dobrze widoczny. Niewysprzątane obszary prac oraz stoły w warsztatowe mogą powodować wypadki.
4. **Zabezpieczenie przed porażeniem prądem elektrycznym:** unikać kontaktu z uziemionymi lub położonymi na ziemi przedmiotami (np. rurami, grzejnikami, piecami, lodówkami).
5. **Nie zbliżać się z urządzeniem do innych osób:** Nie należy dopuścić, aby osoby, zwłaszcza dzieci, których nie dotyczą wykonywane prace, dotknęły urządzenia lub przedłużacza, uważać aby nie zbliżały się do miejsca pracy, SZCZEGÓLNICIE uważać na dzieci i zwierzęta.
6. **Przechowywanie nieużywanych narzędzi:** nieużywane narzędzia należy przechowywać w suchym lub zamkniętym miejscu, niedostępnym dla dzieci.
7. **Nie przeciążać urządzenia:** urządzenie działa lepiej i bezpieczniej przy trybie oraz przy mocy dla której zostało zaprojektowane.
8. **Należy używać właściwego narzędzia:** nie należy przeciążać małych narzędzi czy też akcesoriów do wykonywania większych prac. Nie używać urządzenia do celów, dla których nie zostało ono przeznaczone.
9. **Nosić odpowiednią odzież ochronną i sprzęt ochronny:** nie należy nosić luźnej odzieży ani biżuterii, ponieważ może ona zostać zaczepiona przez ruchome części urządzenia. Zaleca się używanie rękawic ochronnych. Związać długie włosy. Do pracy na zewnątrz zaleca się stosowanie butów antypoślizgowych.
10. **Używać środków ochrony osobistej:** jeśli podczas pracy wytwarza się kurz, należy używać okularów ochronnych, maski z wyklej lub maski przeciwpyłowej, oraz rękawic ochronnych.
11. **Podłączyć sprzęt do odprowadzania pyłu:** jeśli urządzenie jest wyposażone w sprzęt do odprowadzania i odzyskiwania pyłu, należy upewnić się, że jest one podłączone i prawidłowo używane.
12. **Nie należy się mocno przechylać:** należy się podpierać i utrzymać równowagę przez cały czas prac.
13. **Ostrożnie obchodzić się z urządzeniem:** należy utrzymywać urządzenie w czystości, aby zapewnić optymalne warunki oraz bezpieczeństwo pracy. Należy przestrzegać instrukcji dotyczących smarowania i wymiany akcesoriów. W razie potrzeby należy okresowo sprawdzać stan tych części oraz, w razie potrzeby, naprawić je w autoryzowanym serwisie.
14. **Należy zachować czujność:** skupić się na pracy. Należy oceniać właściwie sytuację. Nie należy używać urządzenia w przypadku zmęczenia, pod wpływem narkotyków, alkoholu lub leków.
15. **Sprawdzić, czy nie ma uszkodzonych części:** przed użyciem urządzenia, należy dokładnie sprawdzić stan części, aby upewnić się, że działają one prawidłowo i dobrze wykonują swoje zadanie. Sprawdzić wyrównanie i swobodę działania ruchomych części, stan i zamocowanie części oraz wszelkie inne warunki, które mogą mieć negatywny wpływ na działanie urządzenia. Każda część, która nie jest w dobrym stanie, musi zostać naprawiona lub wymieniona przez autoryzowany serwis, chyba że w niniejszej instrukcji obsługi określono inaczej.
16. **Nie należy używać kabla/przedłużacza zwijanego w zły sposób:** nie należy za niego szarpać aby go odłączyć od wtyczki zasilania. Kabel/przedłużacz zwijany należy trzymać z dala od źródła ciepła, środków smarnych oraz od ostrych krawędzi. Należy regularnie sprawdzać przedłużacze i w razie potrzeby je wymienić.
17. **Staranie dbać o stan urządzeń:** należy utrzymać urządzenia tnące naostrzone i w czystości, aby zapewnić ich lepsze i bezpieczniejsze działanie. Przestrzegać instrukcji dotyczących smarowania i wymiany akcesoriów. Należy regularnie sprawdzać kable/przewody urządzenia i w razie uszkodzenia, oddawać je do naprawy do autoryzowanego serwisu.
18. **Nie modyfikować urządzenia:** nie wolno dokonywać żadnych modyfikacji ani przeróbek urządzenia. Korzystanie z akcesoriów lub osprzętu innego niż zalecane w niniejszej instrukcji obsługi może spowodować obrażenia ciała.
19. Uchwyt należy utrzymywać w stanie suchym, czystym w oliwę i olej.
20. **Odłączyć urządzenia:** należy odłączyć narzędzia od źródła zasilania, gdy nie są używane, przed przystąpieniem do czynności serwisowych oraz podczas wymiany akcesoriów, takich jak ostrza, wiertła i noże.
21. **Wymontować klucze regulacyjne:** przed uruchomieniem urządzenia regularnie sprawdzać czy klucze i inne elementy regulacyjne zostały wymontowane z urządzenia.
22. **Unikać przedwczesnego rozruchu:** podczas podłączania, należy upewnić się, że przełącznik jest w położeniu « wylączony ».
23. **Używać kabli do użytku zewnętrznego:** jeśli urządzenie jest używane na zewnątrz, należy używać wyłącznie, odpowiednio oznakowanych przedłużaczy, przeznaczonych do użytku zewnętrznego.
24. **Zachować czujność:** obserwować wykonywane czynności, zachować zdrowy rozsądek i nie używać narzędzia w przypadku zmęczenia.
25. **Sprawdzić uszkodzone części:** zanim urządzenie zostanie użyte do jakichkolwiek innych celów, należy je dokładnie obejrzeć, aby stwierdzić, czy działa prawidłowo i czy spełnia zamierzone funkcje. Sprawdzić, czy ruchome części są zablokowane i wyrównane, jak również czy nie ma uszkodzonych części lub źle zamocowanych elementów oraz innych czynników, które mogą

mieć wpływ na działanie narzędzia. Osłona lub inna uszkodzona część musi zostać prawidłowo naprawiona lub wymieniona przez autoryzowane centrum serwisowe, chyba że w niniejszej instrukcji obsługi określono inaczej. Uszkodzone przełączniki należy wymienić w autoryzowanym centrum serwisowym. Nie używać urządzenia, jeśli przełącznik nie pozwala na przełączanie z pozycji włączony na pozycję wyłączony.

26. **Niebezpieczeństwo poparzenia:** Przed dotknięciem ruchomych części (końcówki) należy poczekać, aż ostygną.
27. **Ostrzeżenie:** korzystanie z akcesoriów lub osprzętu innego niż zalecane w niniejszej instrukcji obsługi, może stanowić zagrożenie dla zdrowia.
28. **Zlecić naprawę urządzenia osobie posiadającej odpowiednie kwalifikacje:** niniejsze urządzenie elektryczne spełnia odpowiednie przepisy bezpieczeństwa. Naprawy mogą być wykonywane wyłącznie przez osoby posiadające odpowiednie kwalifikacje oraz korzystające z oryginalnych części zamiennych. W przeciwnym razie, użytkownik może być narażony na poważne zagrożenie.



#### **OSTRZEŻENIE!**

Stosowanie akcesoriów lub osprzętu innego niż zalecane w niniejszej instrukcji obsługi, może stanowić zagrożenie dla zdrowia.

## **1.2. Ogólne ostrzeżenia dotyczące bezpieczeństwa urządzenia elektrycznego**



**OSTRZEŻENIE!** Należy zapoznać się ze wszystkimi ostrzeżeniami bezpieczeństwa, instrukcjami, rysunkami i specyfikacjami dostarczonymi wraz z niniejszym urządzeniem. *Nieprzestrzeganie poniższych instrukcji może spowodować porażenie prądem, pożar i/lub poważne obrażenia ciała.*

Zachowaj wszystkie instrukcje i ostrzeżenia do wykorzystania w przyszłości.

Termin „urządzenie elektryczne” w ostrzeżeniach odnosi się do urządzenia zasilanego z sieci elektrycznej (za pomocą przewodu zasilającego) lub urządzenia zasilanego z baterii (bez przewodu zasilającego).

### **1.2.1. Bezpieczeństwo na miejscu pracy**

- a) **Obszar wykonywania prac** powinien być wysprzątnięty i dobrze oświetlony. *Niewysprzątnięte oraz źle oświetlone obszary mogą być przyczyną wypadku.*
- b) **Nie wolno używać elektronarzędzi w przestrzeniach zagrożonych wybuchem, jak na przykład w pobliżu łatwopalnych cieczy, gazów lub pyłów.** *Urządzenia elektryczne mogą wytworzyć iskry, które mogą spowodować zapłon pyłu lub oparów.*
- c) **Podczas korzystania z elektronarzędzia należy zachować odstęp od dzieci i innych osób.** *Rozproszenie uwagi może spowodować utratę kontroli nad urządzeniem.*

### **1.2.2. Bezpieczeństwo elektryczne**

- a) **Wtyczki urządzenia elektrycznego** muszą być dostosowane do gniazda. **Nie należy nigdy modyfikować wtyczki. Nie należy używać adapterów z uziemionymi narzędziami elektrycznymi.** *Niemodyfikowane wtyczki i odpowiednie gniazda zmniejszają ryzyko porażenia prądem.*
- b) **Unikać kontaktu ciała z uziemionymi powierzchniami, takimi jak rury, grzejniki, piece i lodówki.** *Istnieje zwiększone ryzyko porażenia prądem elektrycznym, jeśli Twoje ciało jest uziemione.*
- c) **Nie należy wystawiać elektronarzędzia na działanie deszczu lub wilgoci.** *Woda przedostająca się do wnętrza elektronarzędzia zwiększa ryzyko porażenia prądem.*
- d) **Nie wolno uszkadzać przewodu zasilającego. Nie należy nigdy używać przewodu do przenoszenia, ciągnięcia lub odłączania narzędzia elektrycznego.** *Przewód należy trzymać z dala od źródeł ciepła, środków smarowych, ostrych krawędzi i ruchomych części. Uszkodzone lub splecione przewody zwiększają ryzyko porażenia prądem.*
- e) **W przypadku korzystania z elektronarzędzia na zewnątrz należy używać przedłużacza odpowiedniego do użytku na zewnątrz.** *Używanie przewodu nadającego się do użytku na zewnątrz zmniejsza ryzyko porażenia prądem.*
- f) **Jeśli nie da się uniknąć pracy elektronarzędzia w wilgotnym miejscu, należy zastosować zasilanie zabezpieczone wyłącznikiem różnicowoprądowym (RCD).** *Zastosowanie RCD zmniejsza ryzyko porażenia prądem elektrycznym.*

### **1.2.3. Bezpieczeństwo użytkowników**

- a) **Zachować czujność, obserwować wykonywane czynności i zachować zdrowy rozsądek podczas używania urządzenia elektrycznego.** *Nie należy używać urządzenia w przypadku zmęczenia, pod wpływem narkotyków, alkoholu lub leków. Chwila nieuwagi podczas korzystania z narzędzia elektrycznego może spowodować poważne obrażenia ciała.*
- b) **Używać środków ochrony osobistej. Zawsze nosić okulary ochronne. Środki ochrony osobistej, takie jak maski przeciwpyłowe, antypoślizgowe obuwie ochronne, kaski lub środki ochrony słuchu stosowane w odpowiednich warunkach, zmniejszają ryzyko obrażeń.**
- c) **Unikać niezamierzonego rozruchu. Przed podłączeniem narzędzia do sieci elektrycznej i/lub akumulatora, podniesieniem lub przeniesieniem narzędzia należy upewnić się, że przełącznik znajduje się w położeniu wyłączony.** *Przenoszenie elektronarzędzi z palcem na przełączniku lub podłączanie elektronarzędzi z przełącznikiem w pozycji włączenia powoduje wypadki.*



- d) **Przed uruchomieniem narzędzia elektrycznego należy usunąć wszelkie klucze regulacyjne.** *Klucz pozostawiony na obracającej się części narzędzia elektrycznego może spowodować obrażenia ciała.*
- e) **Nie należy się spieszyć. Przez cały czas utrzymywać równowagę i odpowiednią pozycję.** *Pozwala to na lepszą kontrolę narzędzia elektrycznego w nieoczekiwanych sytuacjach.*
- f) **Ubrać się odpowiednio. Nie nosić luźnej odzieży ani biżuterii. Nie zbliżać włosów i odzieży do ruchomych części.** *Luźne ubranie, biżuteria lub długie włosy mogą zostać wciągnięte przez ruchome części.*
- g) **Jeśli urządzenie jest wyposażone w sprzęt do odprowadzania i odzyskiwania pyłu, należy upewnić się, że jest one podłączone i prawidłowo używane.** *Korzystanie z odpylaczy może zmniejszyć zagrożenie związane z pyłem.*
- h) **Zachować czujność i nie zaniedbywać zasad bezpieczeństwa narzędzia pod pretekstem, że masz w prawę w jego używaniu.** *Ułamek sekundy nieuwagi może spowodować poważne obrażenia.*

#### 1.2.4. Użytkowanie i konserwacja urządzenia elektrycznego

- a) **Nie należy przeciążać urządzenia. Należy używać odpowiedniego urządzenia elektrycznego do danego zastosowania.** *Odpowiednie narzędzie elektryczne wykonuje pracę lepiej i bezpieczniej z prędkością, dla której zostało wykonane.*
- b) **Nie używać urządzenia, jeśli przełącznik nie pozwala na przełączanie z pozycji włączony na pozycję wyłączony.** *Każde narzędzie elektryczne, którego nie można sterować przełącznikiem, jest niebezpieczne i musi zostać naprawione.*
- c) **Przed przystąpieniem do regulacji, wymiany akcesoriów lub przechowywania elektronarzędzia należy odłączyć wtyczkę od źródła zasilania i/lub wyjąć akumulator.** *Takie zapobiegawcze środki bezpieczeństwa zmniejszają ryzyko przypadkowego uruchomienia narzędzia elektrycznego.*
- d) **Nie używane urządzenia elektryczne należy przechowywać w miejscu niedostępnym dla dzieci oraz osób niezaznajomionych z urządzeniem lub niniejszą instrukcją obsługi.** *Urządzenia elektryczne mogą być niebezpieczne w rękach nieprzeszkolonych użytkowników.*
- e) **Przestrzegać zasad konserwacji elektronarzędzi i akcesoriów. Sprawdzić, wyrównanie oraz czy nie ma zablokowania ruchomych części, pękniętych części lub innych warunków, które mogą mieć wpływ na działanie elektronarzędzia.** *W przypadku stwierdzenia uszkodzenia narzędzia elektrycznego, należy oddać je przed użyciem do naprawy. Wiele wypadków jest spowodowanych przez niewłaściwie konserwowane elektronarzędzia.*
- f) **Urządzenia do cięcia powinny być ostre i czyste.** *Prawidłowo konserwowane urządzenia tnące z ostrymi częściami tnącymi są mniej narażone na zakleszczenie i łatwiejsze do kontrolowania.*
- g) **Używać urządzenia elektrycznego, akcesoriów, brzeszczotów, itp. zgodnie z niniejszą instrukcją, biorąc pod uwagę warunki pracy oraz czynności, które należy wykonać.** *Użycie urządzenia elektrycznego do operacji innych niż te, które są przeznaczone, może prowadzić do niebezpiecznych sytuacji.*
- h) **Uchwyty i powierzchnie chwytające muszą być suche, czyste i wolne od olejów i smarów.** *Ślizgające się uchwyty i powierzchnie chwytające uniemożliwiają bezpieczne obchodzenie się z urządzeniem i sterowanie nim w nieoczekiwanych sytuacjach.*

#### 1.2.5. Korzystanie z narzędzi zasilanych akumulatorem i środki ostrożności dotyczące użytkowania

- a) **Ładować tylko za pomocą ładowarki określonej przez producenta.** *Ładowarka, która jest odpowiednia dla jednego typu akumulatora, może spowodować powstanie pożaru w przypadku korzystania z innego typu akumulatora.*
- b) **Używać elektronarzędzi tylko z przeznaczonymi do tego celu akumulatorami.** *Użycie innych akumulatorów może spowodować zagrożenie obrażenia ciała oraz pożar.*
- c) **Gdy akumulator nie jest używany, trzymaj go z dala od innych metalowych przedmiotów, np. spinaczy do papieru, monet, kluczy, gwoździ, śruby lub inne małych przedmiotów, które mogą spowodować połączenie między zaciskami.** *Zwarcia biegunów akumulatora mogą spowodować oparzenia lub pożar.*
- d) **W złych warunkach może dojść do wydostania się płynu z akumulatora; unikać z nim kontaktu. W razie przypadkowego kontaktu, oczyścić w wodą. Jeśli płyn zetknie się z oczami, należy dodatkowo zwrócić się o pomoc medyczną.** *Płyn wydostający się z akumulatorów może spowodować podrażnienia lub poparzenia.*
- e) **Nie należy używać akumulatora ani narzędzi zasilanych akumulatorem, które zostały uszkodzone lub zmodyfikowane.** *Uszkodzone lub zmodyfikowane akumulatory mogą zachowywać się nieprzewidywalnie, powodując pożar, wybuch lub ryzyko obrażeń.*
- f) **Nie wolno wystawiać akumulatora ani narzędzi zasilanych akumulatorem na działanie ognia lub wysokiej temperatury.** *Wystawienie na działanie ognia lub temperatury powyżej 130°C może spowodować wybuch.*
- g) **Należy przestrzegać wszystkich instrukcji ładowania i nie ładować akumulatora ani narzędzi zasilanych akumulatorem w zakresie temperatur wykraczających poza zakres określony w instrukcji.** *Ładowanie w nieprawidłowy sposób lub w temperaturach wykraczających poza określony zakres temperatur może uszkodzić akumulator i zwiększyć ryzyko pożaru.*

#### 1.2.6. Konserwacja i utrzymanie w dobrym stanie

- a) **Urządzenie elektryczne należy serwisować u wykwalifikowanego serwisanta, używając wyłącznie identycznych części zamiennych.** *Zapewni to bezpieczeństwo urządzenia elektrycznego.*
- b) **Nie należy nigdy serwisować uszkodzonych akumulatorów.** *Akumulatory powinny być serwisowane wyłącznie przez producenta lub autoryzowanych serwisantów.*

### 1.3. Specjalne ostrzeżenia dotyczące bezpieczeństwa urządzenia

1. Należy przestrzegać instrukcji i zaleceń opisanych w niniejszej instrukcji obsługi.
2. Należy nosić okulary ochronne i rękawice ochronne.
3. Nie należy dotykać plastikowych końcówki pistoletu.
4. Należy używać wyłącznie przewódów elastycznych i akcesoriów dostarczonych w raz z urządzeniem lub zalecanych przez producenta. Dysze i/lub przewody elastyczne pod wysokim ciśnieniem (690 bar) mogą ulec odkształceniu lub nawet pęknięciu, jeśli nie są odpowiednio dobrane.
5. **NIE NALEŻY** przekraczać maksymalnego ciśnienia nominalnego (**maks. 690 bar**).
6. Przewód należy trzymać wyłącznie za sprężynę.
7. Należy unikać przypadkowego uruchomienia i upewnić się, że spust nie jest wciśnięty podczas zakładania akumulatora.
8. **NIE NALEŻY** zaginać przewodu elastycznego.
9. Jeśli przewód jest zużyty, załamany lub uszkodzony, należy go natychmiast wymienić.
10. **NIE NALEŻY** naciskać na siłę spustu, gdy pompa smarowa przestanie działać.
11. Jeśli smar wypływa z zaworu nadmiarowego, oznacza to, że ruch suwaka jest zablokowany lub zbyt mocno dokręcony, połączenie olejowe jest zablokowane lub zbyt mocno zaciśnięte lub przewód smarowania jest zablokowany. Przed kontynuowaniem korzystania ze smarownicy należy naprawić źle działające elementy.



#### **OSTRZEŻENIE!**

Używać wyłącznie z zalecanymi akcesoriami.

### 1.4. Instrukcje bezpieczeństwa dotyczące akumulatora i ładowarki

1. Przed przystąpieniem do regulacji lub konserwacji należy odłączyć ładowarkę od gniazda sieciowego.
2. Aby zmniejszyć ryzyko uszkodzenia wtyczki i kabla zasilającego, odłączyć kabel od ładowarki, pociągając za wtyczkę.
3. Upewnić się, że kabel jest umieszczony w taki sposób, aby nikt po nim nie chodził, nie zaczepił o niego stopami, aby nikt go nie uszkodził lub go mocno nie pociągnął.
4. Sprawdzić, czy dostępne napięcie zasilania odpowiada wartości podanej na tabliczce znamionowej ładowarki akumulatora.
5. Gdy akumulator nie jest używany, należy go trzymać z dala od metalowych przedmiotów i w suchym miejscu.
6. Gdy potrzebny jest przedłużacz, sprawdzić, czy jego natężenie odpowiada wartości dla urządzenia i czy jest on w dobrym stanie. Przedłużacze należy całkowicie rozwinąć, aby zapobiec ich przegrzaniu. Sprawdzić, czy napięcie sieciowe jest takie, jak napięcie podane na tabliczce znamionowej urządzenia oraz czy liczba bolców oraz ich wymiary i kształt są takie jak wtyczka ładowarki.
7. Należy używać wyłącznie akumulatora i ładowarki zalecanych przez producenta. Korzystanie z akcesoriów niezalecanych lub niesprzedawanych przez producenta ładowarki może być przyczyną pożaru, porażenia prądem elektrycznym lub obrażeń ciała.
8. Urządzenie zasilane akumulatorem posiada akumulatory w budowlanej lub posiada osobny akumulator, który powinien być ładowany wyłącznie za pomocą określonej ładowarki. Ładowarka, która jest odpowiednia dla jednego typu akumulatora, może spowodować powstanie pożaru w przypadku korzystania z innego typu akumulatora.
9. Ładować tylko zalecane i ładowalne akumulatory. Inne typy akumulatorów mogą wybuchnąć i spowodować obrażenia ciała lub uszkodzenia.
10. Akumulator należy przechowywać z dala do źródeł ciepła. Nie należy wystawiać akumulatora na działanie wysokich temperatur przez dłuższy czas (np. w bezpośrednim świetle słonecznym, w pobliżu grzejników i w miejscach o temperaturze powyżej 50°C).
11. Nie należy używać ładowarki, jeśli jej kabel lub wtyczka są uszkodzone – należy je natychmiast wymienić.
12. Nie należy używać ładowarki, jeśli została ona uderzona, upuszczona lub uszkodzona w inny sposób. Należy ją oddać do naprawy osobie posiadającej odpowiednie kwalifikacje.



#### **OSTRZEŻENIE!**

Nieprawidłowe użycie akumulatora lub ładowarki może spowodować obrażenia ciała.

Aby uniknąć obrażeń ciała, należy przestrzegać następujących zasad:

- **NIE NALEŻY NIGDY** rozmontowywać akumulatora.
- **NIE NALEŻY NIGDY** wrzucać akumulatora do ognia, nawet jeśli jest uszkodzony lub całkowicie zużyty. Akumulator może wybuchnąć w ogniu.
- **NIE NALEŻY NIGDY** zwierać akumulatora.
- **NIE NALEŻY NIGDY** umieszczać ładowarki ani akumulatora w wodzie ani w innym płynie.
- **NIE NALEŻY NIGDY** w kładać przedmiotów do otworów w entylacyjnych ładowarkach. Może to spowodować porażenie prądem elektrycznym lub uszkodzenie ładowarki.
- **NIE NALEŻY NIGDY** ładować na zewnątrz. Akumulator należy trzymać z dala od bezpośredniego światła słonecznego i używać tylko w miejscach o niskiej wilgotności i dobrej wentylacji.
- **NIE NALEŻY NIGDY** ładować, jeśli temperatura jest niższa niż 5°C lub wyższa niż 30°C.
- **NIE NALEŻY NIGDY** podłączać dwóch ładowarek do siebie.
- **NIE NALEŻY NIGDY** ładować akumulatora dłużej niż 6 godzin, ponieważ może to spowodować jego uszkodzenie.

- NIE NALEŻY NIGDY w kładać obcych przedmiotów do otworu akumulatora lub ładowarki.
- NIE NALEŻY NIGDY używać transformatora podwyższającego do ładowania.
- NIE NALEŻY NIGDY używać do ładowania generatora silnikowego ani zasilacza prądu stałego.
- NIE NALEŻY NIGDY przechowywać akumulatora ani ładowarki w miejscu, w którym temperatura może osiągnąć lub przekroczyć 50°C. Akumulator należy przechowywać z dala do źródeł ciepła.
- ZAWSZE przed ponownym naładowaniem należy odczekać co najmniej 15 minut, aby zapobiec przegrzaniu ładowarki.
- ZAWSZE gdy ładowarka nie jest używana, odłączaj kabel zasilający od gniazdka elektrycznego.

## 1.5. Symbole ostrzegawcze



## 2. Informacje ogólne

### 2.1. Zakres stosowania

Smarownica wytwarza ciśnienie do 690 bar. Urządzenie pracuje ze smarami w płynie lub w nabojach bez zmiany kierunku tłoka.



#### **OSTRZEŻENIE:**

Niniejsze urządzenie elektryczne należy używać wyłącznie zgodnie z instrukcjami producenta.

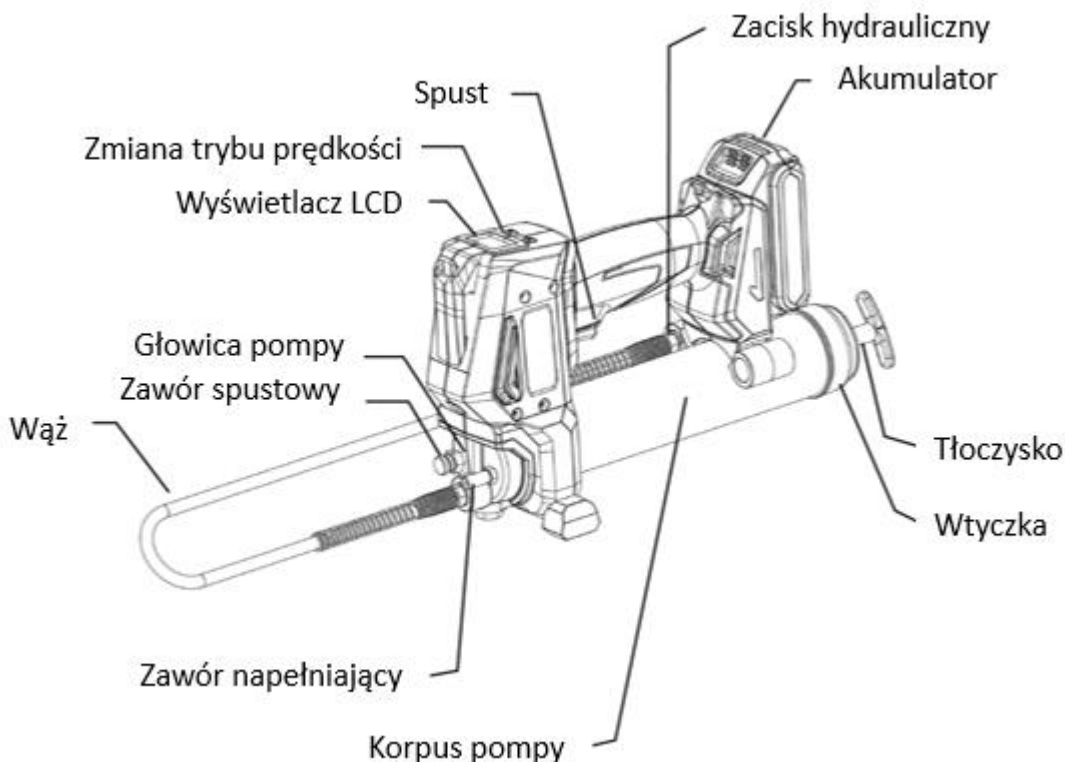

## 2.2. Dane techniczne

NR REF. 50445			
Maks. Ciśnienie	690 bar	Pojemność korpusu smarownicy	500 ml
Prędkość 1	110 g/min	Przewód spustowy	11 x 1000 mm
Prędkość 2	175 g/min	Masa (bez akumulatora)	3,16 kg
Poziom ciśnienia akustycznego L <sub>PA</sub>	68,3 dB(A) ± K = 3 dB(A)		
Poziom mocy akustycznej L <sub>WA</sub>	76,3 dB(A) ± K = 3 dB(A)		
Wibracje (Testy wiercenia)	< 2,5 m/s <sup>2</sup> ± K = 1,5 m/s <sup>2</sup>		



Gdy poziom natężenia dźwięku odczuwanego przez operatora przekracza prawnie ustalony próg, konieczna jest ochrona słuchu.

Zmierzone wartości mogą różnić się od wartości podanych w instrukcji obsługi. Może to wynikać z następujących przyczyn, które należy wziąć pod uwagę przed i podczas użytkowania urządzenia:

- Jeśli urządzenie jest używane prawidłowo i jest w dobrym stanie
- Jeśli sprzęt jest właściwie stosowany
- Jeśli uchwyty są dobrze przymocowane do korpusu urządzenia

Jeśli podczas korzystania z urządzenia, użytkownik źle się poczuje lub zaobserwuje u siebie zaczerwienienie skóry, musi natychmiast przerwać pracę. Robić regularne przerwy. W przypadku braku przerw, u operatora może wystąpić zespół wibracyjny. Jeśli urządzenie jest regularnie używane, należy stosować akcesoria antywibracyjne. Unikać używania urządzenia w temperaturze 10°C lub niższej. Zorganizować obszar roboczy w taki sposób, aby ograniczyć obciążenie wibracjami.

## 3. Użytkowanie

### 3.1. Instrukcje dotyczące akumulatora

#### 3.1.1. Zakładanie i wyjmowanie akumulatora

Aby założyć: Wsuń baterię do gniazda, aż zatrzaśnie się na swoim miejscu.

Aby wyjąć: Nacisnąć i przytrzymać przycisk i wyciągnąć akumulator z uchwytu.

#### 3.1.2. Ładowanie akumulatora

Akumulator dostarczany jest częściowo naładowany. Należy więc przed pierwszym użyciem naładować akumulator. Akumulator należy naładować przed jego całkowitym rozładowaniem.

Akumulator należy ładować w temperaturze od 5°C do 30°C.



Napięcie sieciowe musi odpowiadać napięciu na tabliczce znamionowej ładowarki. Przed rozpoczęciem ładowania należy zawsze sprawdzić stan techniczny ładowarki, stacji ładującej i kabla zasilającego.

Do ładowania akumulatora należy używać wyłącznie ładowarki zalecanej przez producenta. Korzystanie z innych ładowarek z tym produktem jest uznawane za niewłaściwe i unieważnia gwarancję produktu.



- Założyć akumulator do gniazda stacji ładującej
- Podłączyć ładowarkę do gniazda sieciowego
- W zależności od poziomu naładowania, akumulator ładuje się około 1 godziny,.
- Przed wyjęciem akumulatora z ładowarki, należy odłączyć go od zasilania.



Zielona dioda LED zapala się, gdy akumulator jest w pełni naładowany.



Czerwona dioda LED zapala się, gdy akumulator jest w trakcie ładowania.



Jeśli czerwona dioda LED miga szybko, oznacza to przegrzanie akumulatora lub ładowarki. Wyjąć akumulator, poczekać, aż akumulator lub ładowarka się zresetują i spróbować ponownie lub skontaktować się z producentem.



Jeśli czerwona i zielona dioda LED migają szybko, należy sprawdzić i usunąć wszelkie ciała obce z obudowy ładowarki, jeśli nie ma ciał obcych, prawdopodobnie jest to awaria akumulatora lub ładowarki. Poczekać, aż akumulator lub ładowarka się zresetują i spróbować ponownie lub skontaktować się z producentem.

Akumulator i ładowarka nagrzewają się podczas ładowania, jest to zjawisko normalne.

Unikać kolejnych krótkich ładowań akumulatora. Nie należy ładować akumulatora po krótkim użyciu urządzenia.

Gwałtowny spadek czasu między kolejnymi ładowaniami jest oznaką zużycia akumulatora i konieczności jego wymiany.

### 3.1.3. Poziom naładowania akumulatora

Aby wyświetlić poziom naładowania akumulatora, naciśnij przycisk wskaźnika poziomu naładowania.

	Wskaźnik poziomu naładowania			
	Poziom naładowania	Maksymalne naładowanie	Średnie naładowanie	Niskie naładowanie

## 3.2. Instrukcje dotyczące smarownicy pneumatycznej

### 3.2.1. Regulacja prędkości

Aby wybrać prędkość, naciśnij i przytrzymaj przycisk 2. Na ekranie wyświetlane są prędkości L (niska) i H (wysoka).

- H = Wysoka prędkość: 0,162 l/min
- L = Niska prędkość: 0,103 l/min

### 3.2.2. Regulacja ekranu

Przycisk 1 umożliwia włączenie lub wyłączenie lampki LED na ekranie LCD.

Lampka LED i ekran LCD wyłączają się po 30 sekundach bezczynności.

### 3.2.3. Ustawianie jednostek miary

Przytrzymać przez 15 sekundy przycisk 1, aby zmienić jednostkę z cali na gram (lub odwrotnie).

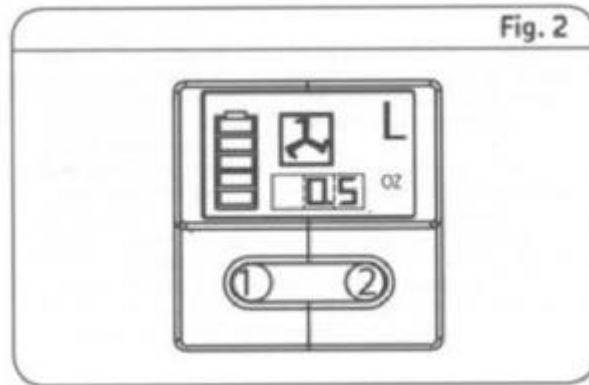

### 3.2.4. Napełnianie smarownicy

Typ smaru: NLGI, klasa 0 do 2 (-10°C do +40°C).

Smarownicę można wypełnić na trzy różne sposoby:

- Przez automatyczne napełnianie
- Wkładając nabój do korpusu smarownicy
- Przez napełnienie korpusu smarownicy smarem w płynie

#### 1. Przez automatyczne napełnianie:

- Podłączyć zawór napełniania do automatycznego układu napełniania (*nie dostarczany z smarownicą*)
- Napełnianie odbywa się automatycznie



#### 2. Wkładając nabój do korpusu smarownicy:

- Wymontować obudowę ze smarownicy, odkręcając ją z głowicy smarownicy
- Pociągnąć za tłok, aż dźwignia zostanie całkowicie wysunięta. Zablokować zapadkę w otworze blokującym korka
- Założyć nabój ze smarem
- Dokręcić obudowę z powrotem do głowicy smarownicy
- Ostrożnie zwolnić tłok



#### 3. Przez napełnienie korpusu smarownicy smarem w płynie:

- Wymontować obudowę ze smarownicy, odkręcając ją z głowicy smarownicy
- Pociągnąć za tłok, aż dźwignia zostanie całkowicie wysunięta. Zablokować zapadkę w otworze blokującym korka
- Odkręcić korek z korpusu smarownicy
- Napełnić korpus smarownicy smarem w płynie
- Zakręcić korek z powrotem i ostrożnie zwolnić tłok
- Dokręcić obudowę z powrotem do głowicy smarownicy



**OSTRZEŻENIE!**

Smar używany w smarownicy musi być wolny od obcych cząstek, brudu itp.

**3.2.5. Odpowietrzanie**

Aby odpowietrzyć, otworzyć zawór odpowietrzający, aż całe powietrze zostanie usunięte.

**3.2.6. Uruchomienie****UWAGA!**

Zbyt wysokie ciśnienie może spowodować uszkodzenie głowicy i akcesoriów. Podczas używania smarownicy należy nosić środki ochrony osobistej, takie jak rękawice i okulary ochronne.

- Założyć końcówkę hydrauliczną na smarownicę (upewnić się, że jest ona prawidłowo zamocowana)
- Smarować, uruchamiając spust
- Wymontować końcówkę hydrauliczną ze smarownicy, ciągnąc w bok

**3.2.7. Wyłącznik bezpieczeństwa smarownicy**

Jeśli ciśnienie jest zbyt wysokie, smarownica wyłączy się elektronicznie. W takim przypadku wyświetlacz migie na czerwono przez kilka sekund, a uruchomienie zostaje zablokowane.

Wyłączenie bezpieczeństwa następuje automatycznie (wyświetlacz nie jest już czerwony).

To wyzwolenie oznacza, że smarowniczka jest zablokowana (całkowicie lub częściowo). Należy zatem wymienić smarowniczkę.

**4. Konserwacja****OSTRZEŻENIE!**

Podczas pracy z urządzeniem, należy pamiętać o używaniu wymaganych zabezpieczeń. Aby uniknąć poważnych obrażeń ciała, podczas wykonywania czynności konserwacyjnych, należy zawsze wyjmować akumulator z urządzenia.

Regularnie sprawdzać, czy śruby urządzenia są prawidłowo dokręcone. Wibracje mogą spowodować ich poluzowanie.

Urządzenie elektryczne należy zawsze przechowywać w suchym miejscu.

Jeśli szczotki silnika są zużyte, zniszczone lub mają długość mniejszą niż 5 mm, należy je wymienić na oryginalne szczotki. Należy zawsze wymieniać je parami. Zaleca się zasięgnięcie porady elektryka podczas modyfikacji i serwisowania szczotek do silnika.

Czasem przez otwory wentylacyjne mogą być widoczne iskry. Jest to zjawisko normalne i nie spowoduje uszkodzenia urządzenia elektrycznego

W przypadku uszkodzenia części zamiennych urządzenia, należy zastosować wyłącznie takie same części zamienne. Użycie innych części może spowodować zagrożenie lub uszkodzenie urządzenia. Aby zapewnić bezpieczeństwo i niezawodność, wszelkie naprawy muszą być przeprowadzane przez wykwalifikowanych pracowników serwisu i w autoryzowanym centrum serwisowym.

## 5. Konserwacja



### **OSTRZEŻENIE!**

Podczas pracy z urządzeniem, należy pamiętać o używaniu wymaganych zabezpieczeń. Aby uniknąć poważnych obrażeń ciała, podczas wykonywania czynności konserwacyjnych, należy zawsze wyjmować akumulator z urządzenia.

Po każdym użyciu należy wyczyścić urządzenie elektryczne. Urządzenie elektryczne należy zawsze przechowywać w suchym miejscu.

Otworki wentylacyjne muszą być czyste, aby zapewnić prawidłową wentylację silnika. Regularnie sprawdzać, czy do otworów wentylacyjnych w pobliżu silnika i wokół przełącznika spustowego nie przeniknął kurz ani ciała obce.

Urządzenie należy czyścić wyłącznie na sucho. Do czyszczenia urządzenia elektrycznego nie należy nigdy używać wody ani chemicznych środków czyszczących. Wytrzeć suchą szmatką. Za pomocą miękkiej szczotki usunąć nagromadzony kurz.

- Podczas czyszczenia części z tworzyw sztucznych należy unikać stosowania środków żrących. Większość z nich może ulec uszkodzeniu po użyciu rozpuszczalników dostępnych w handlu.
- Za pomocą czystych tkanin usuń brud, kurz, olej, smar itp.

Należy regularnie czyścić i konserwować dźwignię smarownicy.

Aby uniknąć ryzyka obrażeń lub degradacji środowiska lub urządzenia, należy regularnie sprawdzać i w razie potrzeby wymieniać następujące części:

- Głowicę smarownicy
- Gwint łączący
- Akcesoria (przewód elastyczny, końcówkę hydrauliczną itp.)



### **OSTRZEŻENIE!**

Urządzenie nie może mieć nigdy kontaktu z wodą. Urządzenie jest przeznaczone do pracy na sucho. Nieprzestrzeganie tego ostrzeżenia może doprowadzić do śmiertelnego porażenia prądem elektrycznym.



## 6. Problemy – Rozwiązania

Problemy	Prawdopodobne przyczyny	Rozwiązania
Awaria silnika	<ul style="list-style-type: none"> <li>Akumulator jest rozładowany lub uszkodzony</li> <li>Przewody silnika są uszkodzone</li> </ul>	<ul style="list-style-type: none"> <li>Naładować lub wymienić akumulator</li> <li>Wyjąć akumulator, sprawdzić połączenia</li> </ul>
Smar nie wydostaje się z urządzenia	<ul style="list-style-type: none"> <li>Nabój smaru jest pusty</li> <li>Przerwany dopływ smaru</li> </ul>	<ul style="list-style-type: none"> <li>Sprawdzić poziom w naboju</li> <li>Dokręcić mocno nabój na miejsce</li> </ul>
Z urządzenia wypływa smar	<ul style="list-style-type: none"> <li>Podczas napełniania naboju smarem, powietrze dostaje się wraz ze smarem</li> </ul>	<ul style="list-style-type: none"> <li>Odpowietrzyć urządzenie</li> <li>Wymienić na inny, pozbawiony powietrza nabój</li> </ul>
Zawór przelewowy przecieka	<ul style="list-style-type: none"> <li>Olej blokuje otwór</li> </ul>	<ul style="list-style-type: none"> <li>Sprawdzić przewody olejowe i usunąć wszelkie zanieczyszczenia</li> </ul>
Awaria wypływu oleju	<ul style="list-style-type: none"> <li>Nabój smaru jest pusty</li> <li>Uszczelki są uszkodzone</li> </ul>	<ul style="list-style-type: none"> <li>Napełnić korpus smarownicy smarem w płynie</li> <li>Wymienić uszczelki</li> </ul>
Nie można napełnić urządzenia	<ul style="list-style-type: none"> <li>Obecność powietrza</li> <li>Popychacz jest zablokowany w rurce smarownicy</li> </ul>	<ul style="list-style-type: none"> <li>Odkręcić o pół obrotu korpus smarownicy, przepompować kilkakrotnie, następnie całkowicie dokręcić głowicę.</li> <li>Wymienić rurkę smarownicy.</li> </ul>

*Jeśli problemy nadal występują, należy skontaktować się z działem serwisowym.*

## 7. Widok rozłożony – Lista części

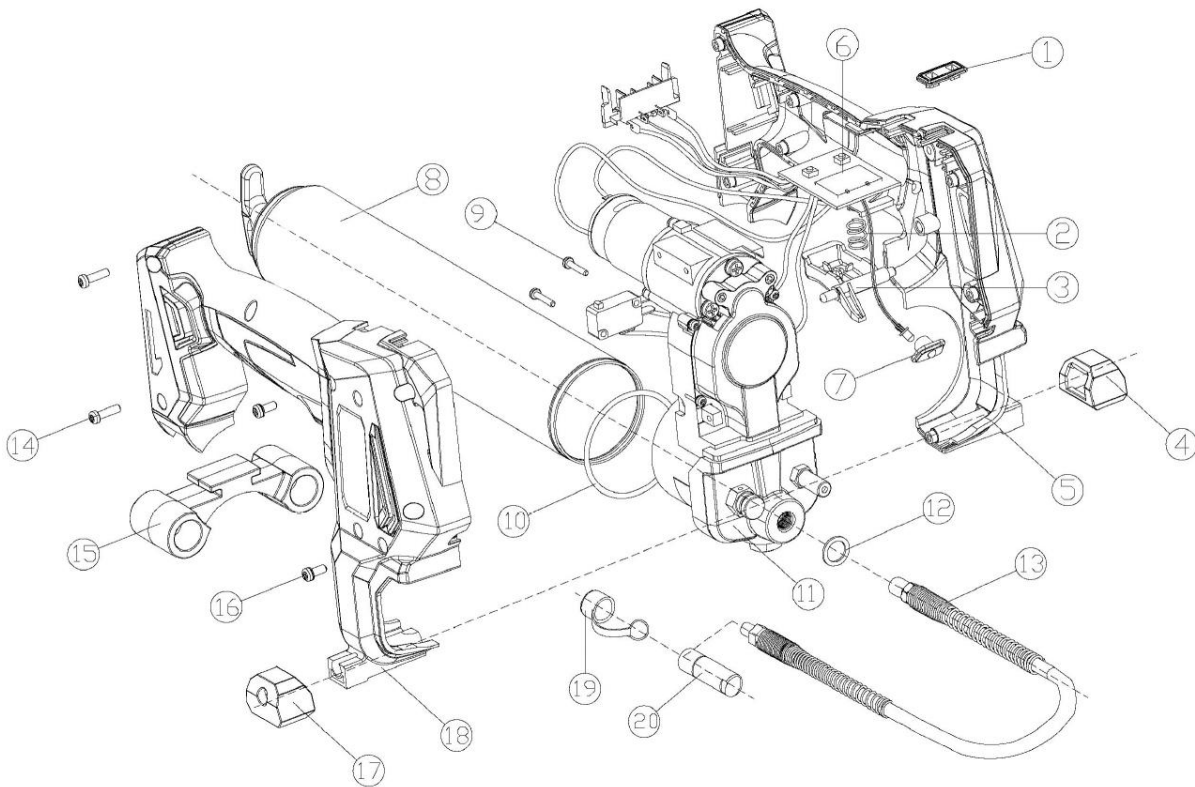

Nr	Opis	Ilość	Nr	Opis	Ilość
1	Przycisk	1	11	Korpus smarownicy	1
2	Sprężyna	1	12	Podkładka miedziana	1
3	Spust	1	13	Wąż	1
4	Gumowa stopka	1	14	Śruba	1
5	Lewa obudowa	1	15	Elastyczny wspomnik	1
6	Ekran LCD	1	16	Śruba + podkładka	8
7	Dioda LED (ekran)	1	17	Gumowa stopka	1
8	Korpus naboju	1	18	Prawa obudowa	1
9	Śruba	2	19	Nasadka	1
10	Uszczelka	1	20	Końcówka hydrauliczna	1

## 8. Gwarancja i Zgodność produktu

Gwarancja nie może być udzielona w wyniku:

Nieprawidłowego użytkowania, nieprawidłowej obsługi, nieupoważnionej interwencji, problemów podczas transportu, obsługi lub konserwacji, używania nieoryginalnych części lub akcesoriów, interwencji nieupoważnionego personelu, brak ochrony lub urządzenia zabezpieczającego dla operatora, niezastosowanie się do powyższych instrukcji wyklucza urządzenia z gwarancji, produkty są transportowane na odpowiedzialność kupującego, który może korzystać z wszelkich obowiązujących przepisów wobec przewoźnika w ramach kodeksu cywilnego.

Okres gwarancji wynosi 5 lat i rozpoczyna się w dniu zakupu urządzenia. Wnioski o zwrot kosztów naprawy gwarancyjnej należy składać przed upływem okresu gwarancyjnego. Wszelkie roszczenia gwarancyjne nie będą rozpatrywane po upływie okresu gwarancyjnego. Naprawa lub wymiana urządzenia nie prowadzi w żadnym wypadku do przedłużenia okresu gwarancyjnego. Okres gwarancyjny nie ulega przedłużeniu w przypadku wykonania usługi na urządzeniu lub innych zintegrowanych części zamiennych. Dotyczy to również sytuacji, gdy przeprowadzono konsultacje z serwisem po sprzedaży na miejscu. W przypadku jakichkolwiek wniosków gwarancyjnych należy zapoznać się z naszymi Ogólnymi warunkami sprzedaży.

Ochrona środowiska:



Urządzenie zawiera wiele materiałów nadających się do recyklingu.

Przypominamy, że zużytych urządzeń nie wolno wyrzucać z innymi odpadami gospodarstwa domowego. Nie należy wyrzucać produktów elektrycznych wraz z odpadami gospodarstwa domowego. Prosimy o ich recykling w wyznaczonych punktach zbiórki. Aby uzyskać porady dotyczące recyklingu, należy skontaktować się z lokalnymi władzami lub sprzedawcą.

*SCHNEIDER jest znakiem towarowym firmy Schneider Consumer Group lub jej podmiotów stowarzyszonych na podstawie licencji SODISE.*

## 1. Avisos de segurança



**AVISO!** Leia todos os avisos de segurança, instruções, ilustrações e especificações fornecidos com esta ferramenta elétrica. O não cumprimento das instruções listadas abaixo pode resultar em choque elétrico, incêndio e/ou ferimentos graves.

Guarde todos os avisos e instruções para referência futura.

### 1.1. Avisos gerais de segurança

1. **Uso em ambiente seguro:** não deve haver risco de explosão ou produtos corrosivos no ambiente imediato durante o uso.
2. **Tenha em conta o ambiente da área de trabalho:** não exponha a ferramenta à chuva. Não use a ferramenta em locais úmidos ou molhados ou onde haja risco de respingos de água. Mantenha a área de trabalho bem iluminada. Não use ferramentas na presença de líquidos ou gases inflamáveis.
3. **Mantenha uma área de trabalho limpa e ordenada:** a área de trabalho deve ser visível da posição de trabalho. Áreas desarrumadas e bancadas de trabalho convidam a acidentes.
4. **Proteção contra choque elétrico:** Evite o contato do corpo com superfícies aterradas (por exemplo, tubos, radiadores, fogões, geladeiras).
5. **Mantenha outras pessoas afastadas:** Não permita que pessoas, especialmente crianças, não envolvidas no trabalho em curso, toquem na ferramenta ou no cabo de extensão e mantenha-as afastadas da área de trabalho, TENHA um cuidado especial com crianças e animais.
6. **Armazenar ferramentas não utilizadas:** As ferramentas não utilizadas devem ser armazenadas em local seco ou trancado, fora do alcance das crianças.
7. **Não force a ferramenta:** uma ferramenta funciona melhor e com mais segurança na velocidade e potência para a qual foi projetada.
8. **Use a ferramenta certa:** Não force uma pequena ferramenta ou acessório para fazer o trabalho de um maior. Não use a ferramenta para uma finalidade para a qual não foi projetada.
9. **Use roupas e equipamentos de proteção apropriados:** nunca use roupas largas ou jóias, pois elas podem ficar presas nas peças móveis. Recomenda-se o uso de luvas de proteção. Calçado antiderrapante é recomendado para trabalhos ao ar livre.
10. **Use equipamentos de proteção:** use óculos de segurança, máscara normal ou contra poeira se as operações de trabalho gerarem poeira, luvas de proteção.
11. Conectar equipamentos de extração de poeira: Se a ferramenta for fornecida para conexão de equipamentos de extração e coleta de poeira, certifique-se de que eles estejam conectados e usados corretamente.
12. **Não se incline muito:** mantenha um bom suporte e mantenha-se equilibrado em todos os momentos.
13. **Trate as ferramentas com cuidado:** mantenha as ferramentas limpas para otimizar o trabalho e a segurança. Siga as instruções para lubrificar e trocar os acessórios. Examine periodicamente o seu estado, se necessário, mande repará-los numa estação de serviço autorizada.
14. **Fique alerta:** concentre-se no trabalho. Exercite o julgamento. Não utilize a ferramenta quando estiver cansado ou sob a influência de drogas, álcool ou medicação.
15. **Verifique se há peças danificadas:** Antes de usar a ferramenta, examine cuidadosamente a condição das peças para certificar-se de que estão funcionando corretamente e fazendo seu trabalho. Verifique o alinhamento e o livre funcionamento das peças móveis, o estado e a montagem das peças e quaisquer outras condições que possam afetar negativamente o funcionamento. Qualquer peça encontrada em mau estado deve ser reparada ou substituída por uma estação de serviço autorizada, a menos que especificado de outra forma neste manual de instruções.
16. **Não use o cabo em más condições:** nunca puxe o cabo para desconectá-lo da tomada. Mantenha o cabo/cabo afastado de calor, lubrificante e arestas afiadas. Examine as extensões regularmente e substitua-as se estiverem danificadas.
17. **Mantenha as ferramentas com cuidado:** Mantenha as ferramentas de corte afiadas e limpas para um desempenho melhor e mais seguro. Siga as instruções de lubrificação e substituição de acessórios. Ferramenta cabos regularmente e repare-os, quando danificados, por um serviço de assistência autorizado.
18. **Não modifique a máquina:** nenhuma modificação e/ou conversão deve ser realizada. O uso de acessórios diferentes dos recomendados neste manual de instruções pode resultar em ferimentos pessoais.
19. Mantenha as alças secas, limpas e livres de todos os lubrificantes e graxas.
20. **Desconecte as ferramentas:** desconecte as ferramentas da fonte de alimentação quando não estiverem em uso, antes da manutenção e ao substituir acessórios, como lâminas, brocas e cortadores.
21. **Remova as chaves de ajuste:** Crie o hábito de verificar se as chaves e outras chaves de ajuste foram removidas da ferramenta antes de ligá-la.
22. **Evite partidas acidentais:** certifique-se de que o interruptor esteja na posição "desligado" ao conectar.
23. **Utilizar cabos de ligação ao ar livre:** quando a ferramenta for utilizada ao ar livre, utilizar apenas cabos de extensão destinados ao uso ao ar livre e com a marcação correspondente.
24. **Fique alerta:** observe o que está fazendo, use o bom senso e não opere a ferramenta quando estiver cansado.
25. **Verifique se há peças danificadas:** Antes de usar a ferramenta para qualquer outra finalidade, ela deve ser examinada cuidadosamente para determinar se funcionará corretamente e desempenhará a função pretendida. Verifique o alinhamento ou bloqueio das peças móveis, bem como a ausência de peças quebradas ou qualquer ligação e outras condições que possam afetar o funcionamento da ferramenta. Uma proteção ou outra peça danificada deve ser reparada ou substituída adequadamente por um centro de serviço autorizado, a menos que especificado de outra forma neste manual de instruções. Substitua os interruptores

defeituosos por um centro de serviço autorizado. Não use a ferramenta se o interruptor não mudar do estado ligado para o estado desligado.

26. **Risco de queimaduras:** Deixe as partes móveis (broca) esfriarem antes de tocá-las.
27. **Aviso :** O uso de qualquer acessório ou acessório diferente dos recomendados neste manual de instruções pode apresentar risco de ferimentos às pessoas.
28. **Mande reparar a ferramenta por uma pessoa qualificada :** esta ferramenta elétrica está em conformidade com as normas de segurança correspondentes. As reparações só devem ser efectuadas por pessoas qualificadas, utilizando peças sobressalentes originais. Não fazer isso pode expor o usuário a um perigo significativo.



**AVISO!**

O uso de qualquer acessório ou acessório diferente do recomendado neste manual de instruções pode apresentar risco de ferimentos às pessoas.

## 1.2. Avisos gerais de segurança para a ferramenta elétrica



**AVISO! Leia todos os avisos de segurança, instruções, ilustrações e especificações fornecidos com esta ferramenta elétrica. O não cumprimento das instruções listadas abaixo pode resultar em choque elétrico, incêndio e/ou ferimentos graves**

Guarde todos os avisos e instruções para referência futura.

O termo "ferramenta elétrica" nos avisos refere-se à sua ferramenta elétrica (com cabo de alimentação) ou à sua ferramenta elétrica alimentada a bateria (sem cabo de alimentação).

### 1.2.1. Segurança da área de trabalho

- a) **Mantenha a área de trabalho limpa e bem iluminada.** Áreas desarrumadas ou escuras são propensas a acidentes.
- b) **Não utilize ferramentas elétricas em atmosferas explosivas, tais como líquidos inflamáveis, gases ou poeiras.** As ferramentas elétricas produzem faíscas que podem inflamar pó ou fumos.
- c) **Mantenha as crianças e os espetadores afastados enquanto utiliza a ferramenta elétrica.** Distrações podem fazer com que você perca o controle da ferramenta.

### 1.2.2. Segurança elétrica

- a) **As fichas da ferramenta elétrica devem ser adaptadas à base. Nunca modifique o cartão de forma alguma. Não use adaptadores com ferramentas elétricas aterradas.** As fichas não modificadas e as tomadas adequadas reduzem o risco de choque elétrico.
- b) **Evite o contacto corporal com superfícies aterradas, como tubos, radiadores, fogões e frigoríficos.** Existe um risco aumentado de choque elétrico se o seu corpo estiver aterrado.
- c) **Não exponha as ferramentas elétricas a condições de chuva ou humidade.** A penetração de água do interior de uma ferramenta elétrica aumenta o risco de choque elétrico.
- d) **Não abuse do fio. Nunca utilize o cabo para transportar, puxar ou desligar a ferramenta elétrica. Mantenha o cabo afastado do calor, do lubrificante, das extremidades afiadas ou das peças móveis.** Cabos danificados ou emaranhados aumentam o risco de choque elétrico.
- e) **Quando utilizar uma ferramenta elétrica no exterior, utilize um extensor adequado para utilização no exterior.** A utilização de um cabo adequado para utilização no exterior reduz o risco de choque elétrico.
- f) **Se a utilização de uma ferramenta elétrica num local húmido for inevitável, utilize uma fonte de alimentação protegida por dispositivo de corrente residual (RCD).** O uso de um RCD reduz o risco de choque elétrico.

### 1.2.3. Segurança pessoal

- a) **Fique alerta, observe o que você está fazendo e use o bom senso no uso da ferramenta elétrica. Não use uma ferramenta elétrica quando estiver cansado ou sob a influência de drogas, álcool ou medicação.** Um momento de desatenção durante a utilização de uma ferramenta elétrica pode resultar em ferimentos graves.
- b) **Utilize equipamento de proteção individual. Use sempre proteção ocular.** Equipamentos de proteção individual, como máscaras contra poeira, sapatos de segurança antiderrapantes, capacetes ou proteção auditiva usados para condições apropriadas reduzem lesões.
- c) **Evite o arranque inadvertido. Certifique-se de que o interruptor está na posição OFF (Desligado) antes de ligar a ferramenta à corrente elétrica e/ou à bateria, recolhê-la ou transportá-la.** Transportar ferramentas elétricas com o dedo no interruptor ou ligar ferramentas elétricas com o interruptor na posição ligada provoca acidentes.
- d) **Retire qualquer chave de ajuste antes de ligar a ferramenta elétrica.** Uma chave esquerda presa a uma parte rotativa da ferramenta elétrica pode causar ferimentos.
- e) **Não se apresse. Mantenha a posição e o equilíbrio adequados em todos os momentos.** Isto permite um melhor controlo da ferramenta elétrica em situações inesperadas.

- f) **Vista-se de forma adequada. Não use roupas ou joias soltas. Mantenha o cabelo e a roupa afastados das peças móveis.** *Roupas soltas, joias ou cabelos longos podem ser presos em peças móveis.*
- g) **Se forem fornecidos dispositivos para a ligação de equipamento de extração e recuperação de pó, certifique-se de que estão ligados e utilizados corretamente.** *O uso de coletores de pó pode reduzir o risco de poeira.*
- h) **Seja vigilante e não negligencie os princípios de segurança da ferramenta sob o pretexto de que você está acostumado a usá-la.** *Uma fração de segundo de desatenção pode causar ferimentos graves.*

#### 1.2.4. Utilização e manutenção da ferramenta elétrica

- a) **Não force a ferramenta elétrica. Use a ferramenta elétrica certa para sua aplicação.** *A ferramenta elétrica certa executa o trabalho de forma melhor e mais segura na velocidade para a qual foi construída.*
- b) **Não utilize a ferramenta elétrica se o interruptor não permitir a mudança de ligado para desligado e vice-versa.** *Qualquer ferramenta elétrica que não possa ser controlada pelo interruptor é perigosa e deve ser reparada.*
- c) **Desligue a ficha da fonte de alimentação e/ou retire a bateria, se amovível, antes de ajustar, substituir acessórios ou guardar a ferramenta elétrica.** *Tais medidas preventivas de segurança reduzem o risco de arranque acidental da ferramenta elétrica.*
- d) **Mantenha as ferramentas elétricas estacionárias fora do alcance das crianças e não permita que pessoas não familiarizadas com a ferramenta elétrica ou com estas instruções a operem.** *Ferramentas elétricas são perigosas nas mãos de usuários novatos.*
- e) **Observe a manutenção de ferramentas elétricas e acessórios. Verifique se não há desalinhamento ou bloqueio de peças móveis, peças partidas ou qualquer outra condição que possa afetar o funcionamento da ferramenta elétrica. Se forem detetados danos, solicite a reparação da ferramenta elétrica antes da utilização.** *Muitos acidentes são devido a ferramentas elétricas mal conservadas.*
- f) **Mantenha as ferramentas para cortar afiadas e limpas.** *As ferramentas de corte devidamente mantidas com peças de corte afiadas têm menos probabilidade de encravar e são mais fáceis de controlar.*
- g) **Utilize a ferramenta elétrica, acessórios e lâminas, etc., de acordo com estas instruções, tendo em conta as condições de trabalho e o trabalho a realizar.** *A utilização da ferramenta elétrica para operações diferentes das previstas pode dar origem a situações perigosas.*
- h) **As pegas e as superfícies de fixação devem ser mantidas secas, limpas e sem óleos e graxas.** *As pegas deslizantes e as superfícies de fixação tornam impossível manusear e controlar a ferramenta em situações inesperadas.*

#### 1.2.5. Utilização de ferramentas operadas por bateria e precauções de utilização

- a) **Recarregue apenas com o carregador especificado pelo fabricante.** *Um carregador adequado para um tipo de bateria pode criar um risco de incêndio quando utilizado com outro tipo de bateria.*
- b) **Utilize ferramentas elétricas apenas com baterias e especificamente designadas.** *A utilização de qualquer outra bateria pode criar um risco de ferimentos e incêndio.*
- c) **Quando uma bateria não estiver a ser utilizada, mantenha-a afastada de outros objetos metálicos, por exemplo, cliques de papel, moedas, chaves, pregos, etc. parafusos ou outros objetos pequenos que podem resultar em uma conexão de um terminal para outro.** *Os terminais da bateria podem provocar queimaduras ou incêndios.*
- d) **Em más condições, o fluido pode ser ejetado da bateria; evite o contacto. Em caso de contacto acidental, limpe com água. Se o fluido entrar em contacto com os olhos, procure ajuda médica além disso.** *O líquido ejetado das baterias pode causar irritação ou queimaduras.*
- e) **Não utilize uma bateria ou uma ferramenta acionada por bateria que tenha sido danificada ou modificada.** *Baterias danificadas ou modificadas podem comportar-se de forma imprevisível, causando incêndio, explosão ou risco de ferimentos.*
- f) **Não exponha uma bateria ou uma ferramenta operada por bateria a fogo ou temperatura excessiva.** *A exposição a fogo ou temperaturas acima de 130 °C pode causar uma explosão.*
- g) **Siga todas as instruções de carregamento e não carregue a bateria ou a ferramenta operada por bateria fora do intervalo de temperatura especificado nas instruções.** *O carregamento inadequado ou a temperaturas fora do intervalo de temperatura especificado pode danificar a bateria e aumentar o risco de incêndio.*

#### 1.2.6. Manutenção e cuidados

- a) **Solicite a manutenção da ferramenta elétrica por um dispositivo de assistência qualificado utilizando apenas peças de substituição idênticas.** *Isto garante que a segurança da ferramenta elétrica é mantida.*
- b) **Nunca faça manutenção nas baterias danificadas.** *As baterias só devem ser reparadas pelo fabricante ou por prestadores de serviços autorizados.*

### 1.3. Avisos de segurança especiais para a ferramenta

1. Respeite as instruções e os avisos explicados neste manual de instruções.
2. Use luvas, óculos e luvas de proteção.
3. Não toque na parte plástica do canhão.
4. Utilizar apenas as mangueiras e acessórios fornecidos com a ferramenta ou recomendados pelo fabricante. Os bocais e/ou mangueiras sob alta pressão ((690 bar), estes últimos podem sofrer deformação, ou mesmo rutura se não forem adequados.
5. **NÃO ultrapassar a pressão nominal máxima (690 bar no máximo).**

6. Segure a mangueira apenas pela mola.
7. Evite o arranque inadvertido e certifique-se de que o gatilho não está premido ao inserir a bateria.
8. NÃO dobre a mangueira.
9. Substitua imediatamente o tubo se apresentar sinais de desgaste, dobras ou danos.
10. NÃO segure o gatilho quando a bomba de graxa parar de funcionar.
11. Se sair massa lubrificante da válvula de alívio, indica que o movimento da lâmina está bloqueado ou demasiado apertado, a ligação do óleo está bloqueada ou demasiado apertada, a ligação do óleo está bloqueada ou a linha de lubrificação está bloqueada. Corrija estas condições antes de continuar a utilizar a bomba de lubrificação.

**AVISO!**

Utilize apenas com os acessórios recomendados.

#### 1.4. Avisos de segurança da bateria e do carregador

1. Desligue o carregador da tomada antes de qualquer operação de ajuste ou manutenção.
2. Para reduzir o risco de danos ao plugue e ao cabo, desconecte o cabo do carregador puxando o plugue
3. Certifique-se de que o cabo esteja posicionado de forma que ninguém possa pisar nele, tropeçar nele, danificá-lo ou sujeitá-lo a estresse.
4. Verifique se a tensão de alimentação disponível corresponde à indicada na placa de identificação do carregador de bateria.
5. Quando a bateria não estiver em uso, mantenha-a afastada de objetos metálicos e em local seco.
6. Quando for necessário um cabo de extensão, verifique se a amperagem corresponde à da ferramenta elétrica e se está em boas condições. Desenrole completamente os cabos de extensão para evitar o superaquecimento. Verifique se a voltagem da rede é a mesma indicada na placa de identificação da ferramenta e se os pinos do cabo de extensão têm os mesmos números, tamanho e formato que os do plugue do carregador.
7. Use apenas a bateria e o carregador recomendados pelo fabricante. O uso de um acessório não recomendado ou vendido pelo fabricante do carregador de bateria pode causar incêndio, choque elétrico ou ferimentos.
8. Uma ferramenta operada por bateria com baterias embutidas ou uma bateria separada deve ser recarregada apenas com o carregador especificado para a bateria. Um carregador adequado para um tipo de bateria pode causar incêndio quando usado com outro tipo de bateria.
9. Carregue apenas baterias recarregáveis recomendadas. Outros tipos de baterias podem explodir e causar ferimentos ou danos.
10. Mantenha a bateria afastada de fontes de calor. Não deixe a bateria exposta a altas temperaturas por muito tempo (por exemplo, sob luz solar direta, perto de radiadores e em qualquer lugar com temperatura acima de 50°C).
11. Não use o carregador se o cabo ou plugue estiver danificado – Substitua-o imediatamente
12. Não use o carregador se ele tiver sofrido uma pancada, uma queda ou outro tipo de dano. Leve-o a um técnico qualificado.

**AVISO!**

O uso inadequado da bateria ou do carregador de bateria pode causar ferimentos.

Para evitar o risco de ferimentos, observe as seguintes instruções:

- NUNCA desmonte a bateria.
- NUNCA jogue a bateria no fogo, mesmo que esteja danificada ou completamente gasta. A bateria pode explodir no fogo.
- NUNCA faça curto-circuito na bateria.
- NUNCA mergulhe o carregador e/ou a bateria em água ou qualquer outro líquido.
- NUNCA insira objetos nas saídas de ar do carregador. Isso pode resultar em choque elétrico ou danos ao carregador.
- NUNCA carregue ao ar livre. Mantenha a bateria longe da luz solar direta e use apenas em áreas com baixa umidade e bem ventiladas.
- NUNCA recarregue se a temperatura estiver abaixo de 5°C ou acima de 30°C.
- NUNCA conecte dois carregadores de bateria juntos.
- NUNCA carregue a bateria durante mais de 6 horas de cada vez, pois pode danificá-la
- NUNCA insira objetos estranhos na abertura da bateria ou no carregador de bateria.
- NUNCA use um transformador elevador para recarregar.
- NUNCA use um gerador de motor ou fonte de alimentação CC para recarregar.
- NUNCA armazene a bateria ou o carregador de bateria em um local onde a temperatura possa atingir ou exceder 50°C. Mantenha a bateria afastada de fontes de calor.
- SEMPRE espere pelo menos 15 minutos entre as cargas para evitar o superaquecimento do carregador.
- SEMPRE desconecte o cabo de alimentação da tomada quando o carregador não estiver em uso.

## 1.5. Símbolos de aviso



*Perigo*



*Leia o manual de instruções*



*Protetor ocular*



*Proteção para as mãos*



*Proteção de orelha*



*Corrente direta*

## 2. Apresentação

### 2.1. Domínio do aplicativo

Esta bomba de lubrificação gera uma pressão de até 690 bar. Funciona com massa lubrificante a granel ou cartucho sem alterar a direção do pistão.



#### **AVISO :**

Use a ferramenta elétrica somente de acordo com as instruções do fabricante.

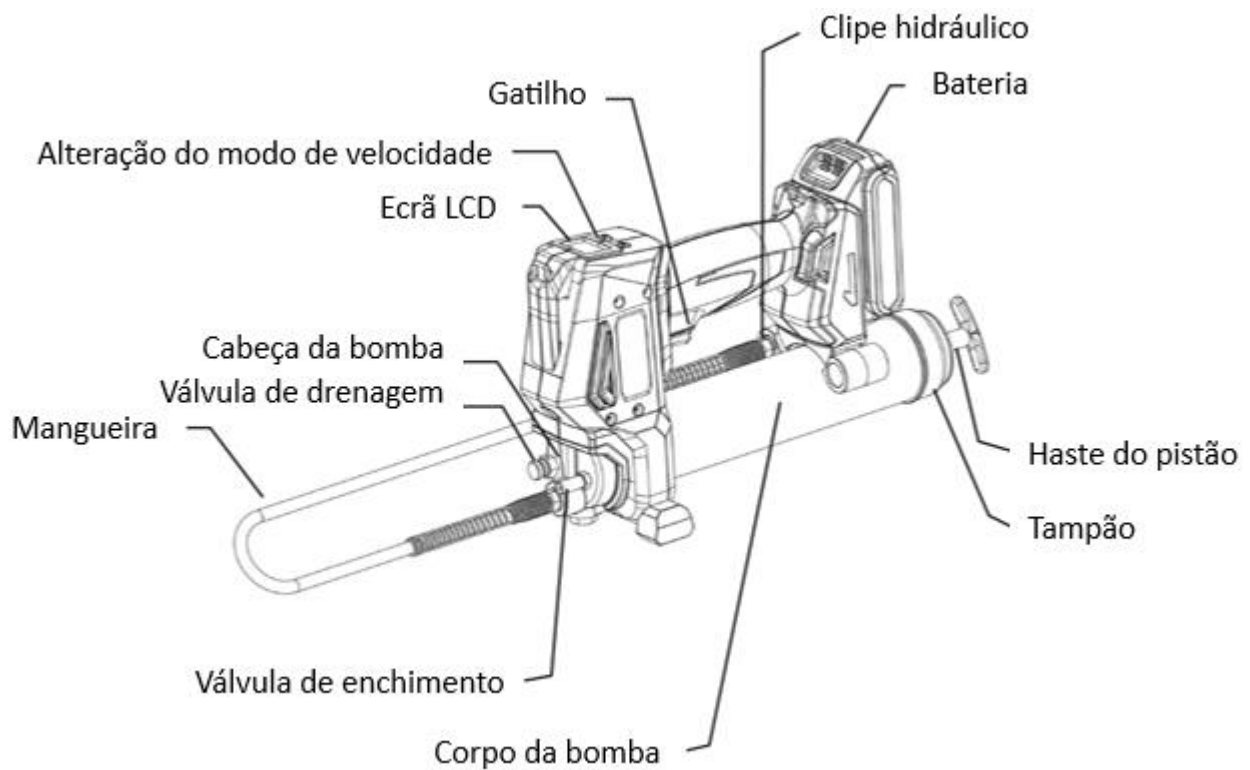



## 2.2. Características técnicas

REF. 50445			
Pressão máx	690 bar	Capacidade do corpo da bomba	500 ml
Velocidade 1	110 g/min	Mangueira de descarga	11 x 1000 mm
Velocidade 2	175 g/min	Peso (sem bateria)	3,16 kg
Nível de pressão sonora L <sub>PA</sub>		68,3 dB(A) ± K = 3 dB(A)	
Nível de potência sonora L <sub>WA</sub>		76,3 dB(A) ± K = 3 dB(A)	
Vibração (testes de perfuração)		< 2,5 m/s <sup>2</sup> ± K = 1,5 m/s <sup>2</sup>	



Quando o nível de intensidade do som experimentado pelo operador excede o limite regulatório, a proteção auditiva é necessária.

Os valores medidos podem diferir daqueles especificados nas instruções de uso. Isso pode vir das seguintes causas, que devem ser consideradas antes e durante todo o uso do dispositivo:

- Se o dispositivo for usado corretamente e em boas condições de funcionamento
- Se os materiais forem processados corretamente
- Se as alças estão firmemente presas ao corpo da máquina

Se o usuário sentir uma sensação desagradável ou notar qualquer descoloração da pele ao usar a máquina, pare imediatamente o trabalho em andamento. Faça pausas regulares. Se os tempos de pausa não forem respeitados, pode aparecer uma síndrome de vibração mão-braço. Se a máquina for usada regularmente, forneça acessórios antivibração. Evite utilizar a máquina a uma temperatura inferior ou igual a 10°C. Organize seu plano de trabalho para que a carga de vibração seja limitada.

## 3. Utilização

### 3.1. Instruções da bateria

#### 3.1.1. Instalando e removendo a bateria

Para inserir: Deslize a bateria na alça da alça até que ela se encaixe no lugar.

Para remover: Mantenha o botão de pressão  pressionado e puxe a bateria para fora da alça.

#### 3.1.2. Carregamento da bateria

A bateria é entregue parcialmente carregada. Portanto, é necessário recarregar a bateria antes do primeiro uso. Recarregue a bateria antes que esteja completamente descarregada.

A bateria deve ser recarregada a uma temperatura entre 5°C e 30°C.

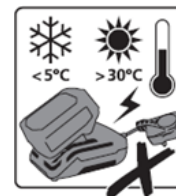

A tensão da rede deve corresponder à tensão indicada na placa de identificação do carregador. Antes de iniciar uma recarga, verifique sistematicamente o estado técnico do carregador, da estação de carregamento e do cabo de alimentação.

Para recarregar a bateria, use apenas o carregador recomendado pelo fabricante. O uso de qualquer outro carregador com este produto é considerado uma falha e invalidará a garantia do produto.



- Introduza a bateria na ranhura da estação de carregamento
- Ligue o carregador à tomada
- Dependendo do nível de carga, a bateria é recarregada após aproximadamente 1 hora
- Desconecte a fonte de alimentação antes de remover a bateria do carregador.



O LED verde acende-se quando a bateria está totalmente carregada.



O LED vermelho acende-se para indicar que a bateria está a carregar.



Se o indicador LED vermelho piscar rapidamente, a bateria ou o carregador superaqueceu. Retire a bateria, deixe a bateria ou o carregador reiniciar e tente novamente ou contacte o fabricante.



Se os indicadores LED vermelhos e verdes piscarem rapidamente, verifique e remova quaisquer objetos estranhos no alojamento do carregador; se não existirem objetos estranhos, é provavelmente uma avaria da bateria ou do carregador. Deixe a bateria ou o carregador reiniciar e tente novamente ou entre em contato com o fabricante.

A bateria e o carregador aquecem durante o carregamento, este é um fenómeno normal.

Evite realizar várias recargas breves consecutivas. Não recarregue a bateria após uma utilização breve da ferramenta elétrica.

Uma diminuição acentuada no intervalo entre duas recargas é um sinal de que a bateria está gasta e pode ser necessário substituí-la.

### 3.1.3. Nível de carga da bateria

Para exibir a capacidade de carga restante da bateria, pressione o botão indicador do nível de carga (5.1).

	Indicador de nível de carga			
	Carga restante	Carga máxima	Carga média	Carga baixa

## 3.2. Instruções da pistola de lubrificação

### 3.2.1. Ajustar a velocidade

Para seleccionar a velocidade, prima e mantenha premido o botão 2. As velocidades L (Baixa) e H (Alta) são apresentadas no ecrã.

- H: Alta velocidade: 0,162 l/min
- L: Baixa velocidade: 0,103 l/min

### 3.2.2. Ajustar o ecrã

O botão 1 liga ou desliga a luz LED no ecrã LCD.

A luz LED e o ecrã LCD desligam-se após 30 segundos de inatividade.

### 3.2.3. Definir as unidades de medida

Mantenha o botão 1 premido durante 15 segundos para mudar a unidade de polegadas para gramas (ou vice-versa).

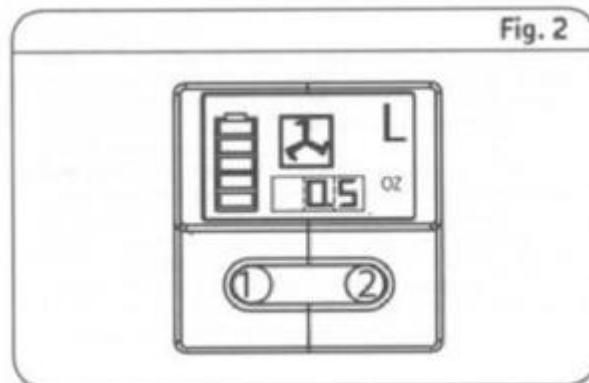

### 3.2.4. Encher o alojamento da bomba

Tipo de massa lubrificante: NLGI, grau 0 a 2 (-10°C a +40°C).

O corpo da bomba pode ser enchido de três maneiras diferentes:

- Por enchimento automático
- Inserindo um cartucho no corpo da bomba
- Carregando o corpo da bomba com massa lubrificante solta

#### 1. Por enchimento automático:

- Ligar a válvula de enchimento ao sistema de enchimento automático (*não fornecido com a bomba*)
- O enchimento é feito automaticamente



#### 2. Inserindo um cartucho no corpo da bomba:

- Retire o corpo da bomba da bomba de lubrificação, desapertando-o da cabeça da bomba
- Puxe a haste do pistão até que a alavanca esteja totalmente estendida. Bloqueie a haste na ranhura de retenção do bujão
- Insira um cartucho de graxa
- Volte a aparafusar o alojamento da bomba na cabeça da bomba
- Solte cuidadosamente o pistão



#### 3. Ao encher com massa lubrificante a granel:

- Retire o corpo da bomba da bomba de lubrificação, desapertando-o da cabeça da bomba
- Puxe a haste do pistão até que a alavanca esteja totalmente estendida. Bloqueie a haste na ranhura de retenção do bujão
- Desaperte o tampão do corpo da bomba
- Encha o corpo da bomba com massa lubrificante
- Volte a aparafusar o tampão e solte cuidadosamente o pistão
- Volte a aparafusar o alojamento da bomba na cabeça da bomba



**AVISO !**

A massa lubrificante utilizada deve estar isenta de partículas estranhas, sujidade, etc.

**3.2.5. Purga de ar**

Para purgar o ar, abra a válvula de purga até que todo o ar seja expelido.

**3.2.6. Arranque****CUIDADO!**

As sobrepressões podem provocar a explosão da cabeça da bomba e dos acessórios. Quando utilizar a pistola de lubrificação, utilize equipamento de proteção individual, como luvas e óculos de proteção.

- Engate o grampo hidráulico da bomba no ponto de lubrificação (certifique-se de que o ponto de lubrificação está bem engatado)
- Lubrifique acionando o gatilho
- Retire o grampo hidráulico do ponto de lubrificação puxando para o lado

**3.2.7. Corte de segurança da pistola de lubrificação**

Se a pressão for demasiado elevada, a pistola de lubrificação dispara eletronicamente. Neste caso, o ecrã pisca a vermelho durante alguns segundos e o arranque é inibido.

O bloqueio de segurança sai automaticamente (o ecrã deixa de estar vermelho).

Este disparo significa que o bico de lubrificação está bloqueado (total ou parcialmente). O bico de lubrificação deve, portanto, ser substituído.

**4. Manutenção****AVISO !**

Certifique-se de usar todo o equipamento necessário ao trabalhar na ferramenta. Para evitar ferimentos graves, sempre remova a bateria da ferramenta durante a limpeza ou manutenção.

Verifique regularmente se os parafusos da ferramenta estão apertados. A vibração pode soltá-los com o tempo.

Guarde sempre a sua ferramenta elétrica num local seco.

Se o carvão estiver gasto, partido ou com menos de 5 mm de comprimento, substitua-os por carvão original. Substitua sempre aos pares. Recomendamos que consulte um electricista quando modificar e efetuar a manutenção do carvão.

Ocasionalmente você pode ver faíscas através das aberturas de ventilação. Isso é normal e não danificará sua ferramenta elétrica.

Em caso de avaria das peças da ferramenta, utilizar apenas peças sobressalentes idênticas. A utilização de qualquer outra peça pode criar perigo ou danificar o produto. Para garantir a segurança e fiabilidade, todas as reparações devem ser efetuadas por um técnico qualificado num centro de assistência autorizado.

## 5. Manutenção

**AVISO !**

Certifique-se de usar todo o equipamento necessário ao trabalhar na ferramenta. Para evitar ferimentos graves, sempre remova a bateria da ferramenta durante a limpeza ou manutenção.

Limpe a ferramenta elétrica após cada utilização. Guarde sempre a sua ferramenta elétrica num local seco.

Mantenha as aberturas de ventilação limpas para uma boa ventilação do motor. Verifique regularmente se nenhuma poeira ou objetos estranhos entraram nas aberturas de ventilação próximas ao motor e ao redor do gatilho.

Limpe a máquina apenas a seco. Nunca use água ou produtos químicos de limpeza para limpar sua ferramenta elétrica. Limpe com um pano seco. Use uma escova macia para remover a poeira acumulada.

- Evite usar agentes cáusticos ao limpar peças plásticas. A maioria deles é suscetível a danos causados por solventes comerciais.
- Use panos limpos para remover sujeira, poeira, óleo, graxa, etc.

Normalmente, a alavanca da bomba de lubrificação deve ser limpa e mantida.

Para evitar qualquer risco de ferimentos ou danos no ambiente ou equipamento, as seguintes peças devem ser verificadas regularmente e substituídas, se necessário:

- Lubrifique a cabeça da bomba
- Rosca de ligação
- Acessórios (mangueira, mola hidráulica, etc.)

**AVISO !**

A ferramenta nunca deve entrar em contato com água. Foi concebido para operação a seco. A não observância deste aviso pode resultar em choque fatal.

## 6. Problemas - Soluções

Problemas	Causas prováveis	Soluções
Falha do motor	<ul style="list-style-type: none"> <li>• A bateria está descarregada ou com defeito</li> <li>• A cablagem do motor está avariada</li> </ul>	<ul style="list-style-type: none"> <li>• Carregue ou substitua a bateria</li> <li>• Remova a bateria, verifique as conexões</li> </ul>
A massa lubrificante não sai da máquina	<ul style="list-style-type: none"> <li>• O cartucho de lubrificação está vazio</li> <li>• A alimentação de massa lubrificante foi interrompida</li> </ul>	<ul style="list-style-type: none"> <li>• Verifique o nível no cartucho</li> <li>• Aperte o cartucho com firmeza no lugar</li> </ul>
A máquina não pára de sair de massa lubrificante	<ul style="list-style-type: none"> <li>• Quando o cartucho enche com graxa, bolhas de ar ficam presas na graxa</li> </ul>	<ul style="list-style-type: none"> <li>• Purgue o ar</li> <li>• Substitua por um cartucho sem ar</li> </ul>
A válvula de alívio está vazando	<ul style="list-style-type: none"> <li>• O óleo bloqueia o orifício</li> </ul>	<ul style="list-style-type: none"> <li>• Inspeccione os tubos de óleo e remova quaisquer obstruções</li> </ul>
Falha nas saídas de óleo	<ul style="list-style-type: none"> <li>• O corpo da bomba está vazio</li> <li>• As vedações estão defeituosas</li> </ul>	<ul style="list-style-type: none"> <li>• Encha o corpo da bomba com massa lubrificante</li> <li>• Substitua os vedantes</li> </ul>
Não é possível pré-carregar	<ul style="list-style-type: none"> <li>• Presença de bolsas de ar</li> <li>• O seguidor está bloqueado no corpo tubular</li> </ul>	<ul style="list-style-type: none"> <li>• Desaperte o corpo da bomba meia volta e bombeie alguns cursos e, em seguida, volte a apertar completamente a cabeça.</li> <li>• Substitua o corpo da tubagem.</li> </ul>

*Se os problemas persistirem, contacte o departamento de assistência técnica.*

## 7. Vista explodida – lista de peças

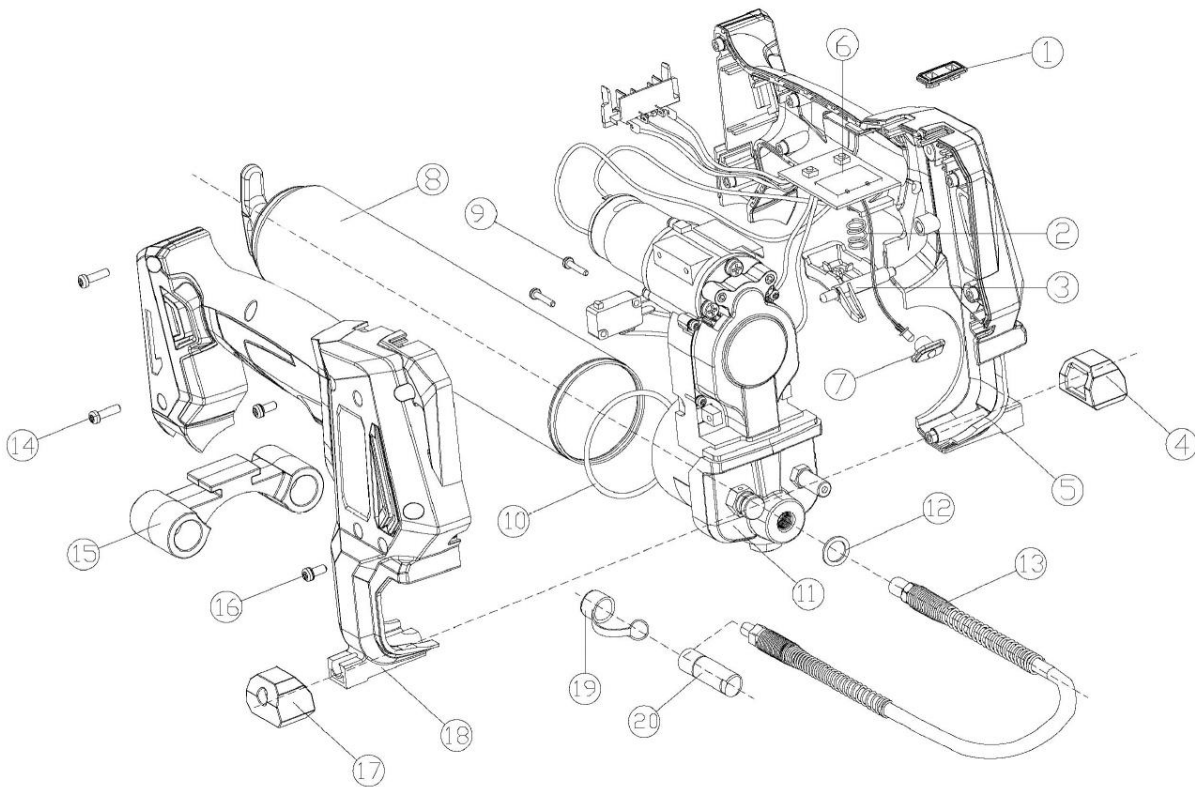

No.	Descrição	Qtd	No.	Descrição	Qtd
1	Botão	1	11	Alojamento da bomba	1
2	Mola	1	12	Anilha de cobre	1
3	Gatilho	1	13	Mangueira	1
4	Pé de borracha	1	14	Parafuso	1
5	Alojamento do lado esquerdo	1	15	Suporte flexível	1
6	Visor LCD	1	16	Parafuso e anilha	8
7	Luz LED (ecrã)	1	17	Pé de borracha	1
8	Corpo do cartucho	1	18	Alojamento do lado direito	1
9	Parafuso	2	19	Tampa	1
10	Junta	1	20	Grampo hidráulico	1

## 8. Garantia e Conformidade do Produto

A garantia não pode ser concedida nos seguintes casos:

Uso anormal, operação incorreta, modificação não autorizada, transporte, manuseio ou manutenção defeituosos, uso de peças ou acessórios não originais, intervenções realizadas por pessoas não autorizadas, falta de proteção ou dispositivo de segurança do operador, o não cumprimento das instruções acima exclui sua máquina da nossa garantia, a mercadoria viaja sob a responsabilidade do comprador, que é responsável por exercer qualquer recurso contra o transportador nas formas e prazos legais.

O período de garantia é de 5 anos e começa na data de compra do aparelho. Os pedidos de garantia devem ser apresentados antes do termo do período de garantia. Qualquer reconhecimento de reclamações de garantia após a expiração do período de garantia está excluído. A reparação ou troca do aparelho não implica a extensão do período de garantia. Também não inicia um novo período de garantia, devido a este serviço, para o dispositivo ou para qualquer outra peça de reposição integrada. Isto também se aplica quando um serviço pós-venda no local foi consultado. Consulte as nossas Condições Gerais de Venda para qualquer pedido de garantia.

Proteção Ambiental :



O seu aparelho contém muitos materiais recicláveis.

Lembramos que os aparelhos usados não devem ser misturados com outros resíduos. Os produtos elétricos não devem ser descartados com o lixo doméstico. Recicle-os nos pontos de recolha previstos para o efeito. Contacte as autoridades locais ou o seu revendedor para aconselhamento sobre reciclagem.

*SCHNEIDER é uma marca comercial do Schneider Consumer Group ou de suas afiliadas licenciadas pela SODISE.*



## 1. Προειδοποιήσεις ασφαλείας



**ΠΡΟΕΙΔΟΠΟΙΗΣΗ!** Διαβάστε όλες τις προειδοποιήσεις ασφαλείας, τις οδηγίες, τις εικονογραφήσεις και τις προδιαγραφές που παρέχονται με το παρόν ηλεκτρικό εργαλείο. Αν δεν ακολουθήσετε τις παρακάτω αριθμημένες οδηγίες, μπορεί να προκληθεί ηλεκτροπληξία, πυρκαγιά και/ή σοβαρός τραυματισμός. Τηρείτε όλες τις προειδοποιήσεις και όλες τις οδηγίες για να μπορείτε να ανατρέχετε σε αυτές μεταγενέστερα.

### 1.1. Γενικές προειδοποιήσεις ασφαλείας

- Χρήση σε ασφαλές περιβάλλον:** δεν πρέπει να υπάρχουν στο εγγύς περιβάλλον κίνδυνοι εκρήξεων, διαβρωτικών προϊόντων κατά τη χρήση.
- Λαμβάνετε υπόψη το περιβάλλον του χώρου εργασίας:** μην εκθέτετε το εργαλείο στη βροχή. Μη χρησιμοποιείτε το εργαλείο σε υγρούς, βρεγμένους χώρους ή χώρους όπου ελλοχεύει κίνδυνος εκτόξευσης νερού. Διατηρείτε τον χώρο εργασίας σε συνθήκες καλού φωτισμού. Μη χρησιμοποιείτε το εργαλείο παρουσία εύφλεκτων υγρών ή αερίων ή κόνεων.
- Διατηρείτε τον χώρο εργασίας καθαρό και τακτοποιημένο:** ο χώρος εργασίας πρέπει να είναι ορατός από τη θέση εργασίας. Οι ακατάστατοι χώροι και πιάγκοι ευνοούν την πρόκληση ατυχημάτων.
- Προστασία από ηλεκτροπληξία:** αποφεύγετε οποιαδήποτε σωματική επαφή με γειωμένες επιφάνειες ή επιφάνειες συνδεδεμένες σε γείωση (για παράδειγμα, σωληνώσεις, καλοριφέρ, κουζίνες, ψυγεία).
- Κρατήστε σε απόσταση άλλα άτομα:** Μην αφήνετε τα άτομα, ιδίως τα παιδιά, που δεν σχετίζονται με την εργασία που εκτελείται, να αγγίζουν το εργαλείο ή την προέκταση, κρατήστε τα μακριά από τον χώρο εργασίας και να ΕΙΣΤΕ Ιδιαίτερως προσεκτικοί με τα παιδιά και τα ζώα.
- Αποθηκεύετε τα εργαλεία που δεν χρησιμοποιείτε:** τα εργαλεία που δεν χρησιμοποιούνται πρέπει να αποθηκεύονται σε στεγνό χώρο ή χώρο που κλείνει με κλειδί, μακριά από τα παιδιά.
- Μην πιέζετε το εργαλείο:** τα εργαλεία παρέχουν με ασφαλέστερο τρόπο καλύτερα αποτελέσματα όταν λειτουργούν με τις στροφές και την ισχύ για την οποία σχεδιάστηκαν.
- Χρησιμοποιείτε το κατάλληλο εργαλείο:** μην πιέζετε ένα μικρό εργαλείο ή παρελκόμενο να εκτελέσει την εργασία ενός μεγαλύτερου εργαλείου ή παρελκομένου. Μη χρησιμοποιήσετε το εργαλείο για σκοπό για τον οποίο δεν έχει σχεδιαστεί.
- Φοράτε κατάλληλα ρούχα και εξοπλισμό:** μη φοράτε ποτέ φαρδιά ρούχα ή κοσμήματα, μπορεί να πιαστούν σε κινούμενα εξαρτήματα. Συνιστάται να φοράτε προστατευτικά γάντια. Μαζεύετε τα μακριά μαλλιά. Για την εκτέλεση εργασιών σε εξωτερικό χώρο συνιστάται η χρήση αντιολισθητικών υποδημάτων.
- Χρησιμοποιείτε εξοπλισμό προστασίας:** χρησιμοποιείτε γυαλιά ασφαλείας, κανονική μάσκα ή μάσκα προστασίας από τη σκόνη, αν κατά την εργασία παράγεται σκόνη, προστατευτικά γάντια.
- Συνδέετε τον εξοπλισμό εξαγωγής σκόνης:** αν το εργαλείο παρέχεται με σύνδεση για εξοπλισμούς εξαγωγής και συλλογής σκόνης, βεβαιωθείτε ότι είναι συνδεδεμένοι και ότι χρησιμοποιούνται σωστά.
- Μη σκύβετε υπερβολικά:** φροντίστε πάντα να στηρίζετε καλά και να έχετε καλή ισορροπία.
- Χειρίζετε προσεκτικά τα εργαλεία:** διατηρείτε τα εργαλεία καθαρά για βελτιστοποίηση της εργασίας και της ασφάλειας. Ακολουθείτε τις οδηγίες σχετικά με τη λίπανση και την αλλαγή παρελκομένων. Επιθεωρείτε περιοδικά την κατάστασή τους, αν χρειάζεται, επιθεωρείτε την επισκευή τους σε εξουσιοδοτημένο κέντρο σέρβις.
- Παραμένετε σε εγρήγορση:** συγκεντρωθείτε στην εργασία. Στηριχτείτε στην κρίση σας. Μη χρησιμοποιείτε το εργαλείο όταν είστε κουρασμένοι ή υπό την επήρεια ναρκωτικών ουσιών, αλκοόλ ή φαρμάκων.
- Εντοπίστε τυχόν εξαρτήματα που έχουν υποστεί ζημιά:** πριν χρησιμοποιήσετε το εργαλείο, επιθεωρήστε προσεκτικά την κατάσταση των εξαρτημάτων για να βεβαιωθείτε ότι λειτουργούν σωστά και ότι επιτελούν την εργασία τους. Ελέγξτε την ευθυγράμμιση και την απρόσκοπτη λειτουργία των κινητών εξαρτημάτων, την κατάσταση και την τοποθέτηση των εξαρτημάτων και όλες τις άλλες συνθήκες που ενδέχεται να επηρεάσουν αρνητικά τη λειτουργία. Οποιοδήποτε εξάρτημα δεν είναι σε άψογη κατάσταση πρέπει να επισκευάζεται ή να αντικαθίσταται από εξουσιοδοτημένο κέντρο σέρβις, εκτός αν υποδεικνύεται διαφορετικά στο παρόν εγχειρίδιο οδηγιών.
- Μη χρησιμοποιείτε το καλώδιο σε άσχημες συνθήκες:** μην τραβήξετε ποτέ από το καλώδιο για να αποσυνδέσετε το φις από την πρίζα. Διατηρείτε το καλώδιο μακριά από θερμότητα, οποιοδήποτε λιπαντικό ή αιχμηρές άκρες. Επιθεωρείτε τακτικά τις προεκτάσεις και αντικαταστήστε τις, αν έχουν υποστεί ζημιά.
- Συντηρείτε προσεκτικά τα εργαλεία:** διατηρείτε τα εργαλεία κοπής ακονισμένα και καθαρά για καλύτερες και ασφαλέστερες επιδόσεις. Ακολουθείτε τις οδηγίες γρασαρίσματος και αντικατάστασης παρελκομένων. Επιθεωρείτε τακτικά τα καλώδια των εργαλείων και, εάν έχουν υποστεί ζημιά, αναθέστε την επισκευή τους σε εξουσιοδοτημένο κέντρο σέρβις.
- Μην τροποποιείτε το εργαλείο:** δεν επιτρέπεται να πραγματοποιείται καμία τροποποίηση και/ή μετατροπή. Η χρήση παρελκομένων ή πρόσθετων εξαρτημάτων πέραν αυτών που συνιστώνται στο παρόν εγχειρίδιο οδηγιών ενδέχεται να προκαλέσει τραυματισμούς.
- Διατηρείτε τις λαβές στεγνές, καθαρές και απαλλαγμένες από οποιοδήποτε λιπαντικό ή γράσο.
- Αποσυνδέετε τα εργαλεία:** αποσυνδέετε τα εργαλεία από το ρεύμα όταν δεν τα χρησιμοποιείτε, πριν από τη συντήρησή τους ή κατά την αντικατάσταση παρελκομένων, όπως είναι οι λάμες, τα τρυπάνια και τα κοπτικά εξαρτήματα.
- Αφαιρείτε τα κλειδιά ρύθμισης:** αποκτήστε τη συνήθεια να ελέγχετε αν τα κλειδιά και άλλα όργανα ρύθμισης έχουν αφαιρεθεί από το εργαλείο πριν το θέσετε σε λειτουργία.
- Αποφύγετε τυχόν ακούσια εκκίνηση:** βεβαιωθείτε ότι ο διακόπτης είναι στη θέση «σταμάτημα» (OFF) κατά τη σύνδεση.
- Χρησιμοποιείτε εξωτερικά καλώδια σύνδεσης:** όταν το εργαλείο χρησιμοποιείται σε εξωτερικό χώρο, χρησιμοποιείτε αποκλειστικά και μόνο προεκτάσεις που προορίζονται για εξωτερική χρήση οι οποίες φέρουν αντίστοιχη σήμανση.
- Παραμένετε σε εγρήγορση:** παρακολουθείτε τι κάνετε, επιδεικνύετε ευθυκρισία και μη χρησιμοποιείτε το εργαλείο όταν είστε κουρασμένοι.

25. **Ελέγχετε για τυχόν εξαρτήματα που έχουν υποστεί ζημιά:** πριν χρησιμοποιήσετε το εργαλείο για άλλους σκοπούς, ενδείκνυται να το επιθεωρήσετε προσεκτικά προκειμένου να βεβαιωθείτε ότι λειτουργεί σωστά και ότι επτελεί την προβλεπόμενη λειτουργία του. Ελέγξτε την ευθυγράμμιση ή για τυχόν εμπλοκή κινητών εξαρτημάτων, βεβαιωθείτε για την απουσία σπασμένων εξαρτημάτων ή προβλημάτων στερέωσης ή άλλης κατάστασης η οποία ενδέχεται να επηρεάσει αρνητικά τη λειτουργία του εργαλείου. Ενδείκνυται να αναθέτετε τη σωστή επισκευή ή αντικατάσταση κάποιου τρωστατευτικού ή σπασμένου άλλου εξαρτήματος που έχει υποστεί ζημιά σε εξουσιοδοτημένο κέντρο σέρβις, εκτός εάν αναφέρεται διαφορετικά στο παρόν εγχειρίδιο οδηγιών. Αναθέτετε την αντικατάσταση ελαστικών διακοπών σε εξουσιοδοτημένο κέντρο σέρβις. Μη χρησιμοποιήσετε το εργαλείο αν ο διακόπτης δεν επιπρέπει τη μετάβαση από την κατάσταση ενεργοποίησης στην κατάσταση απενεργοποίησης.
26. **Κίνδυνος εγκαύματος:** Αφήνετε τα κινητά εξαρτήματα (μύτες) να κρυώσουν πριν τα αγγίξετε.
27. **Προειδοποίηση:** η χρήση σπασμένου ή άλλου εξαρτήματος στερέωσης πέραν αυτού ή αυτών που συνιστώνται στο παρόν εγχειρίδιο οδηγιών ενέχει ενδεχομένως κίνδυνο τραυματισμού.
28. **Αναθέτετε την επισκευή του εργαλείου σε εξειδικευμένο άτομο:** το παρόν ηλεκτρικό εργαλείο πληροί τους σχετικούς κανόνες ασφαλείας. Είναι σκόπιμο οι επισκευές να πραγματοποιούνται μόνο από εξειδικευμένα άτομα με γνώση ανταλλακτικά. Στην αντίθετη περίπτωση, ο χρήστης μπορεί να εκτεθεί σε σοβαρό κίνδυνο.



#### ΠΡΟΕΙΔΟΠΟΙΗΣΗ!

Η χρήση σπασμένου ή άλλου εξαρτήματος στερέωσης πέραν αυτού ή αυτών που συνιστώνται στο παρόν εγχειρίδιο οδηγιών ενέχει ενδεχομένως κίνδυνο τραυματισμού.

## 1.2. Γενικές προειδοποιήσεις ασφαλείας για το ηλεκτρικό εργαλείο



**ΠΡΟΕΙΔΟΠΟΙΗΣΗ!** Διαβάστε όλες τις προειδοποιήσεις ασφαλείας, τις οδηγίες, τις εικονογραφήσεις και τις προδιαγραφές που παρέχονται με το παρόν ηλεκτρικό εργαλείο. Αν δεν ακολουθήσετε τις παρακάτω αριθμημένες οδηγίες, μπορεί να προκληθεί ηλεκτροπληξία, πυρκαγιά και/ή σοβαρός τραυματισμός.

Τηρείτε όλες τις προειδοποιήσεις και όλες τις οδηγίες για να μπορείτε να ανατρέχετε σε αυτές μεταγενέστερα.

Ο όρος «ηλεκτρικό εργαλείο» στις προειδοποιήσεις αναφέρεται στο ηλεκτρικό εργαλείο σας, το οποίο τροφοδοτείται με ρεύμα από το δίκτυο (με καλώδιο ρεύματος), ή στο ηλεκτρικό εργαλείο σας που λειτουργεί με μπαταρία (χωρίς καλώδιο ρεύματος).

### 1.2.1. Ασφάλεια του χώρου εργασίας

- Διατηρείτε τον χώρο εργασίας καθαρό και σε συνθήκες καλού φωτισμού.** Οι ακατάστατοι χώροι ή οι σκιές ευνοούν την πρόκληση ατυχημάτων.
- Μη θέτετε σε λειτουργία τα ηλεκτρικά εργαλεία σε εκρηκτική ατμόσφαιρα, για παράδειγμα, παρουσία εύφλεκτων υγρών, υγραερίου ή κόνεων.** Τα ηλεκτρικά εργαλεία παράγουν σπινθήρες που μπορούν να προκαλέσουν ανάφλεξη των κόνεων ή των αναθυμιάσεων.
- Κρατάτε σε απόσταση τα παιδιά και άλλα άτομα κατά τη χρήση του ηλεκτρικού εργαλείου.** Η απόσταση προσοχής μπορεί να έχει ως αποτέλεσμα την απώλεια ελέγχου του εργαλείου.

### 1.2.2. Ηλεκτρική ασφάλεια

- Τα φισ του ηλεκτρικού εργαλείου πρέπει να είναι κατάλληλα για την πρίζα.** Μην τροποποιήσετε ποτέ το φισ με οποιονδήποτε τρόπο. Μη χρησιμοποιείτε προσαρμογείς με ηλεκτρικά εργαλεία που διαθέτουν σύνδεση γείωσης. Τα μη τροποποιημένα φισ και οι κατάλληλες πρίζες μειώνουν τον κίνδυνο ηλεκτροπληξίας.
- Αποφύγετε οποιαδήποτε σωματική επαφή με γειωμένες επιφάνειες, όπως σωλήνες, καλοριφέρ, κουζίνες και ψυγεία.** Υπάρχει αυξημένος κίνδυνος ηλεκτροπληξίας, αν γειωθεί το σώμα σας.
- Μην εκθέτετε τα ηλεκτρικά εργαλεία στη βροχή ή σε υγρές συνθήκες.** Η διείσδυση νερού στο εσωτερικό ενός ηλεκτρικού εργαλείου αυξάνει τον κίνδυνο ηλεκτροπληξίας.
- Μην κακομεταχειρίζεστε το καλώδιο.** Μη χρησιμοποιήσετε ποτέ το καλώδιο για να κουβαλήσετε, να τραβήξετε ή για να αποσυνδέσετε το ηλεκτρικό εργαλείο. Διατηρείτε το καλώδιο μακριά από θερμότητα, λιπαντικό, αιχμηρές άκρες ή κινούμενα εξαρτήματα. Αν το καλώδιο έχει υποστεί ζημιά ή είναι μπερδεμένο, αυξάνεται ο κίνδυνος ηλεκτροπληξίας.
- Κατά τη χρήση ενός ηλεκτρικού εργαλείου σε εξωτερικό χώρο χρησιμοποιείτε προέκταση κατάλληλη για εξωτερική χρήση.** Η χρήση καλωδίου κατάλληλου για εξωτερική χρήση μειώνει τον κίνδυνο ηλεκτροπληξίας.
- Αν η χρήση ενός ηλεκτρικού εργαλείου σε υγρό χώρο είναι αναπόφευκτη, χρησιμοποιήστε πηγή τροφοδοσίας με αντιηλεκτροπληξιακό ρελέ (RCD).** Η χρήση αντιηλεκτροπληξιακού ρελέ μειώνει τον κίνδυνο ηλεκτροπληξίας.

### 1.2.3. Ασφάλεια ατόμων

- Παραμείνετε σε εγρήγορση, παρακολουθείτε τι κάνετε, επιδεικνύετε ευθυκρισία κατά τη χρήση του ηλεκτρικού εργαλείου.** Μη χρησιμοποιείτε ηλεκτρικά εργαλεία όταν είστε κουρασμένοι ή υπό την επήρεια ναρκωτικών ουσιών, αλκοόλ ή φαρμάκων. Μια στιγμή απροσεξίας κατά τη χρήση ενός ηλεκτρικού εργαλείου μπορεί να προκαλέσει σοβαρούς τραυματισμούς.

- b) **Χρησιμοποιείτε εξοπλισμό ατομικής προστασίας. Φοράτε πάντοτε προστατευτικό για τα μάτια.** Όταν τα μέσα ατομικής προστασίας, όπως οι μάσκες προστασίας από τη σκόνη, τα αντιολισθητικά υποδήματα ασφαλείας, τα κράνη ή τα προστατευτικά ακοής, χρησιμοποιούνται στις κατάλληλες συνθήκες, μειώνουν τους τραυματισμούς.
- c) **Αποφύγετε τυχόν ακούσια εκκίνηση. Βεβαιωθείτε ότι ο διακόπτης είναι στη θέση απενεργοποίησης πριν συνδέσετε το εργαλείο στο ρεύμα και/ή με μπαταρία, πριν το μαζέψετε ή το κουβαλήσετε.** Εάν κρατάτε τα ηλεκτρικά εργαλεία με το δάχτυλο στον διακόπτη ή εάν συνδέετε ηλεκτρικά εργαλεία με τον διακόπτη στη θέση ενεργοποίησης, υπάρχει κίνδυνος ατυχήματος.
- d) **Αφαιρέστε οποιοδήποτε κλειδί ρύθμισης πριν θέσετε σε λειτουργία το ηλεκτρικό εργαλείο.** Αν αφήσετε κλειδί σε περιστρεφόμενο εξάρτημα του ηλεκτρικού εργαλείου, μπορεί να προκληθούν τραυματισμοί.
- e) **Μη βιάζεστε. Διατηρείτε ανά πάση στιγμή σωστή στάση και ισορροπία.** Με αυτόν τον τρόπο επιτυγχάνεται καλύτερος έλεγχος του ηλεκτρικού εργαλείου σε απρόβλεπτες καταστάσεις.
- f) **Φοράτε κατάλληλα ρούχα. Μη φοράτε φαρδιά ρούχα ή κοσμήματα. Κρατάτε σε απόσταση τα μαλλιά και τα ρούχα σας από κινούμενα εξαρτήματα.** Τα φαρδιά ρούχα, τα κοσμήματα και τα μακριά μαλλιά μπορεί να παστούν σε κινούμενα εξαρτήματα.
- g) **Αν παρέχονται διατάξεις για τη σύνδεση εξοπλισμών εξαγωγής και συλλογής σκόνης, βεβαιωθείτε ότι είναι συνδεδεμένοι και ότι χρησιμοποιούνται σωστά.** Η χρήση συστημάτων συλλογής σκόνης μπορεί να μειώσει τους κινδύνους που δημιουργούνται από τις σκόνης.
- h) **Παραμείνετε σε εγρήγορση και μην αγνοείτε τις βασικές αρχές ασφαλείας του εργαλείου με τη δικαιολογία ότι έχετε συνηθίσει να το χρησιμοποιείτε.** Μια ελάχιστη στιγμή απροσεξίας μπορεί να προκαλέσει σοβαρό τραυματισμό.

#### 1.2.4. Χρήση και συντήρηση του ηλεκτρικού εργαλείου

- a) **Μην πιέζετε το ηλεκτρικό εργαλείο.** Χρησιμοποιείτε το ηλεκτρικό εργαλείο που είναι κατάλληλο για την εφαρμογή σας. Το κατάλληλο ηλεκτρικό εργαλείο εκτελεί καλύτερα την εργασία και με ασφαλέστερο τρόπο στον αριθμό στροφών για τον οποίο κατασκευάστηκε.
- b) **Μη χρησιμοποιήσετε το ηλεκτρικό εργαλείο αν ο διακόπτης δεν επιτρέπει τη μετάβαση από την κατάσταση ενεργοποίησης στην κατάσταση απενεργοποίησης και αντίστροφα.** Αν το ηλεκτρικό εργαλείο δεν μπορεί να ελεγχθεί με τον διακόπτη, είναι επικίνδυνο και πρέπει να επιδιορθωθεί.
- c) **Αποσυνδέετε το φως της πηγής τροφοδοσίας και/ή αφαιρείτε την μπαταρία, αν είναι αφαιρούμενη, πριν από οποιαδήποτε ρύθμιση, αλλαγή παρελκομένων ή πριν από την αποθήκευση του ηλεκτρικού εργαλείου.** Τέτοιου είδους προληπτικά μέτρα ασφαλείας μειώνουν τον κίνδυνο ακούσιας εκκίνησης του ηλεκτρικού εργαλείου.
- d) **Διατηρείτε τα ηλεκτρικά εργαλεία εκτός λειτουργίας μακριά από παιδιά, και μην επιτρέπετε σε άτομα που δεν γνωρίζουν το ηλεκτρικό εργαλείο ή αυτές τις οδηγίες να το θέσουν σε λειτουργία.** Τα ηλεκτρικά εργαλεία είναι επικίνδυνα στα χέρια αρχάριων χρηστών.
- e) **Πραγματοποιείτε κανονικά τη συντήρηση των ηλεκτρικών εργαλείων και παρελκομένων.** Ελέγξτε για τυχόν εσφαλμένη ευθυγράμμιση ή εμπλοκή κινητών εξαρτημάτων, σπασμένα εξαρτήματα η οποιαδήποτε άλλη κατάσταση η οποία ενδέχεται να επηρεάσει αρνητικά τη λειτουργία του ηλεκτρικού εργαλείου. Σε περίπτωση ζημιάς, το ηλεκτρικό εργαλείο πρέπει να επισκευαστεί πριν χρησιμοποιηθεί. Πολλά ατυχήματα οφείλονται σε κακοσυντηρημένα ηλεκτρικά εργαλεία.
- f) **Διατηρείτε τα εργαλεία κοπής ακονισμένα και καθαρά.** Τα εργαλεία κοπής με αιχμηρά κοπτικά άκρα τα οποία έχουν συντηρηθεί σωστά είναι λιγότερο πιθανό να μπλοκάρουν και ευκολότερα στον χειρισμό.
- g) **Χρησιμοποιείτε το ηλεκτρικό εργαλείο, τα παρελκομένα, τις λάμες κ.λπ. σύμφωνα με αυτές τις οδηγίες, λαμβάνοντας υπόψη τις συνθήκες εργασίας και την εργασία που θέλετε να εκτελέσετε.** Η χρήση του ηλεκτρικού εργαλείου για εργασίες διαφορετικές από τις προβλεπόμενες μπορεί να οδηγήσει σε επικίνδυνες καταστάσεις.
- h) **Οι λαβές και οι επιφάνειες λαβής πρέπει να διατηρούνται στεγνές, καθαρές και απαλλαγμένες από λάδια και γράσα.** Οι ολισθηρές λαβές και επιφάνειες λαβής καθιστούν αδύνατο τον χειρισμό και τον έλεγχο του εργαλείου με απόλυτη ασφάλεια σε απρόβλεπτες καταστάσεις.

#### 1.2.5. Χρήση εργαλείων που λειτουργούν με μπαταρίες και προφυλάξεις χρήσης

- a) **Φορτίζετε μόνο με φορτιστή που καθορίζεται από τον κατασκευαστή.** Ένας φορτιστής που είναι κατάλληλος για έναν συγκεκριμένο τύπο μπαταριών μπορεί να δημιουργήσει κίνδυνο πυρκαγιάς εάν χρησιμοποιηθεί με άλλον τύπο μπαταριών.
- b) **Χρησιμοποιείτε τα ηλεκτρικά εργαλεία μόνο με ειδικά σχεδιασμένες για αυτά μπαταρίες.** Η χρήση οποιασδήποτε άλλης μπαταρίας μπορεί να δημιουργήσει κίνδυνο τραυματισμού και πυρκαγιάς.
- c) **Όταν δεν χρησιμοποιείτε την μπαταρία, διατηρείτε την μακριά από οποιοδήποτε μεταλλικό αντικείμενο, για παράδειγμα συνδετήρες, κέρματα, κλειδιά, καρφιά, βίδες ή άλλα αντικείμενα μικρού μεγέθους, τα οποία μπορεί να επιτρέψουν τη σύνδεση των πόλων.** Το βραχυκύκλωμα των πόλων μιας μπαταρίας ενδέχεται να προκαλέσει εγκαύματα ή πυρκαγιά.
- d) **Εάν επικρατούν άσχημες συνθήκες, μπορεί να εκτοξευτεί υγρό από την μπαταρία, αποφύγετε οποιοδήποτε επαφή. Σε περίπτωση ακούσιας επαφής, καθαρίστε με νερό.** Αν το υγρό έλθει σε επαφή με τα μάτια, αναζητήστε επιπλέον ιατρική βοήθεια. Το υγρό που εκτοξεύεται από τις μπαταρίες μπορεί να προκαλέσει ερεθισμούς ή εγκαύματα.
- e) **Μη χρησιμοποιείτε μπαταρίες ή εργαλείο που λειτουργεί με μπαταρίες που έχει υποστεί ζημιά ή μετατροπή.** Οι μπαταρίες που έχουν υποστεί ζημιά ή μετατροπή ενδέχεται να παρουσιάσουν απρόβλεπτη συμπεριφορά, με αποτέλεσμα την πρόκληση πυρκαγιάς, έκρηξης ή τραυματισμού.
- f) **Μην εκθέτετε τις μπαταρίες ή κάποιο εργαλείο που λειτουργεί με μπαταρίες σε φωτιά ή σε υπερβολικά υψηλή θερμοκρασία.** Η έκθεση σε φωτιά ή σε θερμοκρασία πάνω από 130 °C μπορεί να προκαλέσει έκρηξη.
- g) **Ακολουθείτε όλες τις οδηγίες φόρτισης και μη φορτίζετε τις μπαταρίες ή το εργαλείο που λειτουργεί με μπαταρίες εκτός του εύρους θερμοκρασιών που καθορίζεται στις οδηγίες.** Τυχόν εσφαλμένη φόρτιση ή φόρτιση υπό θερμοκρασία εκτός του καθορισμένου εύρους θερμοκρασιών μπορεί να προκαλέσει ζημιά στην μπαταρία και να αυξήσει τον κίνδυνο πυρκαγιάς.

### 1.2.6. Συντήρηση και σέρβις

- a) Αναθέτετε τη συντήρηση του ηλεκτρικού εργαλείου σε εξειδικευμένο επισκευαστή, ο οποίος χρησιμοποιεί αποκλειστικά και μόνο ίδια ανταλλακτικά. Έτσι διασφαλίζεται η διατήρηση της ασφάλειας του ηλεκτρικού εργαλείου.
- b) Μην εκτελέσετε ποτέ εργασία συντήρησης σε μπαταρίες που έχουν υποστεί ζημιά. Ενδείκνυται η συντήρηση μπαταριών να πραγματοποιείται από τον κατασκευαστή ή από τους εξουσιοδοτημένους παρόχους υπηρεσιών σέρβις.

### 1.3. Ειδικές προειδοποιήσεις ασφαλείας για το εργαλείο

1. Τηρείτε τις οδηγίες και τις προειδοποιήσεις που αναφέρονται στο παρόν εγχειρίδιο οδηγιών.
2. Φοράτε προστατευτικά γάντια και γυαλιά.
3. Μην αγγίζετε το πλαστικό μέρος της κάννης στο πιστόλι.
4. Χρησιμοποιείτε μόνο τους εύκαμπτους σωλήνες και τα παρελκόμενα που παρέχονται με το εργαλείο ή που συνιστώνται από τον κατασκευαστή. Τα ακροφύσια και/ή οι εύκαμπτοι σωλήνες υπεβάλλονται σε υψηλή πίεση (690 bar). Οι εύκαμπτοι σωλήνες μπορεί να παραμορφωθούν ή να σπαστούν αν δεν είναι κατάλληλοι.
5. ΜΗΝ υπερβαίνετε τη μέγ. ονομαστική πίεση (**690 bar το ανώτατο**).
6. Κρατάτε τον εύκαμπτο σωλήνα μόνο από το ελατήριο.
7. Αποφύγετε τυχόν ακούσια εκκίνηση, βεβαιωθείτε ότι η σκανδάλη δεν είναι πατημένη κατά την τοποθέτηση της μπαταρίας.
8. ΜΗΝ τσακίζετε τον εύκαμπτο σωλήνα.
9. Αντικαταστήστε αμέσως τον σωλήνα αν παρουσιάσει ίχνη φθοράς, κόμπους ή ζημιές.
10. ΜΗΝ διατηρήσετε πατημένη τη σκανδάλη όταν η αντλία γράσου πάψει να λειτουργεί.
11. Αν εξέλθει γράσο από τη βαλβίδα εκροής, αυτό υποδεικνύει ότι ο μηχανισμός του ολισθητήρα είναι μπλοκαρισμένος ή υπερβολικά σφιγμένος, ότι ο σύνδεσμος λαδιού είναι μπλοκαρισμένος ή υπερβολικά σφιγμένος ή ότι η γραμμή λίπανσης έχει φράξει. Προβείτε στις ανάλογες διορθώσεις πριν συνεχίσετε να χρησιμοποιείτε την αντλία γράσου.



#### ΠΡΟΕΙΔΟΠΟΙΗΣΗ!

Χρησιμοποιείτε μόνο τα συνιστώμενα παρελκόμενα.

### 1.4. Προειδοποιήσεις ασφαλείας σχετικά με την μπαταρία και τον φορτιστή

1. Αποσυνδέετε τον φορτιστή από την πρίζα πριν από οποιαδήποτε ρύθμιση ή εργασία συντήρησης.
2. Για να μειωθεί κάθε κίνδυνος ζημιάς στο φως και το ηλεκτρικό καλώδιο, αποσυνδέετε το καλώδιο από τον φορτιστή τραβώντας το φως.
3. Βεβαιωθείτε ότι το καλώδιο είναι δρομολογημένο κατά τέτοιο τρόπο, ώστε να μην μπορείτε να το πατήσετε, να σκοντάψετε σε αυτό, να του προξενήσετε ζημιά ή να το υπεβάλετε σε καταπόνηση.
4. Βεβαιωθείτε ότι η διαθέσιμη τάση τροφοδοσίας συμφωνεί με αυτήν που αναγράφεται στην πινακίδα τεχνικών χαρακτηριστικών του φορτιστή μπαταριών.
5. Όταν δεν χρησιμοποιείται η μπαταρία, κρατήστε την μακριά από μεταλλικά αντικείμενα και στεγνή.
6. Εάν χρειάζεται προέκταση, βεβαιωθείτε ότι το αμπεράζ της προέκτασης συμφωνεί με αυτό του ηλεκτρικού εργαλείου και ότι η προέκταση είναι σε καλή κατάσταση. Ξετυλίγετε τελείως τις ηλεκτρικές προεκτάσεις προς αποφυγή ενδεχόμενης υπερθέρμανσης. Βεβαιωθείτε ότι η τάση δικτύου είναι ίδια με αυτήν που αναγράφεται στην πινακίδα τεχνικών χαρακτηριστικών του εργαλείου και ότι οι επαφές της προέκτασης έχουν τον ίδιο αριθμό, μέγεθος και σχήμα με αυτές του φως του φορτιστή.
7. Χρησιμοποιείτε αποκλειστικά και μόνο την μπαταρία και τον φορτιστή που συνιστώνται από τον κατασκευαστή. Η χρήση παρελκόμενου που δεν συνιστάται ή δεν πωλείται από τον κατασκευαστή του φορτιστή μπαταριών ενέχει κίνδυνο πρόκλησης πυρκαγιάς, ηλεκτρικής εκφόρτισης ή τραυματισμών.
8. Ένα εργαλείο που λειτουργεί με ενσωματωμένες μπαταρίες ή με ξεχωριστή μπαταρία πρέπει να φορτίζεται μόνο με τον φορτιστή που έχει καθοριστεί για την μπαταρία. Ένας φορτιστής που μπορεί να είναι κατάλληλος για έναν τύπο μπαταριών μπορεί να αποτελέσει αιτία πυρκαγιάς εάν χρησιμοποιηθεί με άλλον τύπο μπαταριών.
9. Φορτίζετε μόνο τις συνιστώμενες επαναφορτιζόμενες μπαταρίες. Οι άλλοι τύποι μπαταριών μπορεί να εκραγούν και να προκαλέσουν τραυματισμούς ή ζημιές.
10. Κρατάτε την μπαταρία μακριά από πηγές θερμότητας. Μην αφήνετε την μπαταρία εκτεθειμένη για μεγάλο χρονικό διάστημα σε υψηλή θερμοκρασία (για παράδειγμα, στο άμεσο ηλιακό φως, κοντά σε καλοριφέρ και σε χώρους όπου η θερμοκρασία ξεπερνά τους 50°C).
11. Μη χρησιμοποιήσετε τον φορτιστή αν το καλώδιο ή το φως του έχει υποστεί ζημιά – Αντικαταστήστε τον αμέσως.
12. Μη χρησιμοποιήσετε τον φορτιστή εάν έχει χτυπηθεί, έχει πέσει κάτω ή αν έχει υποστεί οποιαδήποτε ζημιά. Παραδώστε τον σε εξειδικευμένο επισκευαστή.



#### ΠΡΟΕΙΔΟΠΟΙΗΣΗ!

Η εσφαλμένη χρήση της μπαταρίας ή του φορτιστή μπαταριών ενέχει κίνδυνο πρόκλησης τραυματισμών.

Για να αποφευχθεί κάθε κίνδυνος τραυματισμού, τηρείτε τις εξής οδηγίες:

- ΜΗΝ αποσυναρμολογήσετε ΠΟΤΕ την μπαταρία.
- ΜΗ ρίξετε ΠΟΤΕ την μπαταρία στη φωτιά, ακόμα και έχει καταστραφεί ή αχρηστευτεί. Υπάρχει κίνδυνος να εκραγεί η μπαταρία στη φωτιά.
- ΜΗ βραχυκυκλώσετε ΠΟΤΕ την μπαταρία.
- ΜΗ βυθίσετε ΠΟΤΕ τον φορτιστή και/ή την μπαταρία στο νερό ή σε οποιοδήποτε άλλο υγρό.
- ΜΗ βάλτε ΠΟΤΕ οτιοδήποτε αντικείμενο στα στόμια αερισμού του φορτιστή. Μπορεί να προκληθεί ηλεκτροπληξία ή ζημιά στον φορτιστή.
- ΜΗΝ πραγματοποιήσετε ΠΟΤΕ φόρτιση σε εξωτερικό χώρο. Προφυλάξτε την μπαταρία από τις άμεσες ακτίνες του ήλιου και χρησιμοποιείτε την μπαταρία μόνο σε καλά αεριζόμενους χώρους με λίγη υγρασία.
- ΜΗΝ πραγματοποιήσετε ΠΟΤΕ φόρτιση, αν η θερμοκρασία είναι χαμηλότερη από 5°C ή υψηλότερη από 30°C.
- ΜΗ συνδέσετε ΠΟΤΕ μαζί δύο φορτιστές μπαταριών.
- ΜΗ φορτίσετε ΠΟΤΕ την μπαταρία πάνω από 6 ώρες συνεχόμενα, διαφορετικά υπάρχει κίνδυνος να υπερθερμανθεί.
- ΜΗ βάλτε ΠΟΤΕ ξένα σώματα μέσα στο άνοιγμα της μπαταρίας ή του φορτιστή μπαταριών.
- ΜΗ χρησιμοποιήσετε ΠΟΤΕ μετασχηματιστή-ανορθωτή για τη φόρτιση.
- ΜΗ χρησιμοποιήσετε ΠΟΤΕ γεννήτρια ή τροφοδοσία DC για τη φόρτιση.
- ΜΗΝ αποθηκεύσετε ΠΟΤΕ την μπαταρία ή τον φορτιστή μπαταριών σε χώρο όπου η θερμοκρασία μπορεί να φτάσει ή να υπερβεί τους 50°C. Κρατάτε την μπαταρία μακριά από πηγές θερμότητας.
- Περιμένετε ΠΑΝΤΟΤΕ τουλάχιστον 15 λεπτά μεταξύ δύο φορτίσεων, ώστε να αποφευχθεί ενδεχόμενη υπερθέρμανση του φορτιστή.
- Αποσυνδέετε ΠΑΝΤΟΤΕ το καλώδιο ρεύματος από την πρίζα όταν δεν χρησιμοποιείτε τον φορτιστή.

## 1.5. Προειδοποιητικά σύμβολα



Κίνδυνος



Διαβάστε το  
εγχειρίδιο  
οδηγιών



Προστατευτικό  
οφθαλμών



Προστατευτικό  
χεριών



Προστατευτικό  
ακοής



Συνεχές  
ρεύμα

## 2. Παρουσίαση

### 2.1. Πεδίο εφαρμογής

Αυτή η αντλία γράσου δημιουργεί πίεση έως 690 bar. Λειτουργεί με χύμα γράσο ή με φυσίγγιο γράσου χωρίς αλλαγή της φοράς του εμβόλου.



#### ΠΡΟΕΙΔΟΠΟΙΗΣΗ:

Χρησιμοποιείτε το ηλεκτρικό εργαλείο μόνο σύμφωνα με το εγχειρίδιο του κατασκευαστή.

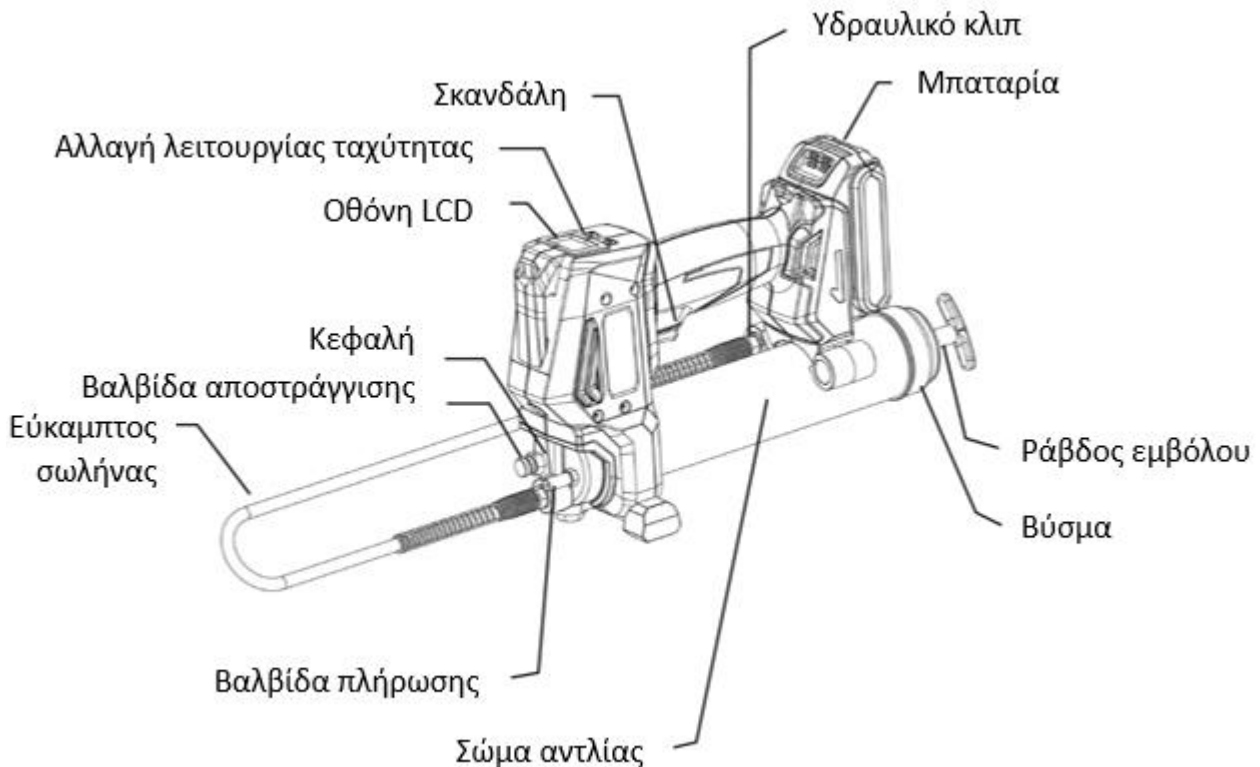

## 2.2. Τεχνικά χαρακτηριστικά

ΚΩΔ. 50445			
Μέγ. πίεση	690 bar	Χωρητικότητα σώματος αντλίας	500 ml
Ταχύτητα 1	110 g/min	Εύκαμπτος σωλήνας κατάθλιψης	11 x 1000 mm
Ταχύτητα 2	175 g/min	Βάρος (χωρίς την μπαταρία)	3,16 kg
Στάθμη ηχητικής πίεσης LPA		68,3 dB(A) ± K = 3 dB(A)	
Στάθμη ηχητικής ισχύος LWA		76,3 dB(A) ± K = 3 dB(A)	
Κραδασμοί (Δοκιμές διάτρησης)		< 2,5 m/s <sup>2</sup> ± K = 1,5 m/s <sup>2</sup>	



Εάν η στάθμη ηχητικής έντασης στην οποία υποβάλλεται ο χειριστής υπερβεί το καθορισμένο όριο, είναι τότε απαραίτητο ένα προστατευτικό ακοής.

Οι τιμές μέτρησης μπορεί να διαφέρουν από εκείνες που καθορίζονται στις οδηγίες χρήσης. Αυτό μπορεί να οφείλεται στις αιτίες που ακολουθούν, οι οποίες πρέπει να ληφθούν υπόψη πριν από και καθ' όλη τη διάρκεια χρήσης της συσκευής:

- Αν η συσκευή χρησιμοποιείται σωστά και είναι σε καλή κατάσταση λειτουργίας
- Αν τα υλικά υποβάλλονται σε σωστή κατεργασία
- Αν οι λαβές είναι καλά στερεωμένες στο σώμα του εργαλείου

Αν ο χρήστης νιώσει μια δυσάρεστη αίσθηση ή ανιληφθεί αποχρωματισμό του δέρματος κατά τη χρήση του εργαλείου, σταματήστε αμέσως την τρέχουσα εργασία. Κάνετε τακτικά διαλείμματα. Αν δεν τηρήσετε τους χρόνους των διαλειμμάτων, μπορεί να παρουσιαστεί το σύνδρομο κραδασμού χεριού βραχίονα. Αν το εργαλείο χρησιμοποιείται τακτικά, εφοδιαστείτε με εξοπλισμό προστασίας από τους κραδασμούς. Αποφεύγετε τη χρήση του εργαλείου σε θερμοκρασία χαμηλότερη από ή ίση με 10°C. Οργανώστε το πρόγραμμα της εργασίας σας κατά τέτοιον τρόπο, ώστε η επιβάρυνση από τους κραδασμούς να είναι περιορισμένη.

## 3. Χρήση

### 3.1. Οδηγίες σχετικά με την μπαταρία

#### 3.1.1. Τοποθέτηση και αφαίρεση της μπαταρίας

Για τοποθέτηση: Τοποθετήστε συρταρωτά την μπαταρία στην εσοχή της λαβής μέχρι να ασφαλίσει.

Για αφαίρεση: Πιέστε παρατεταμένα το μπουτόν και τραβήξτε την μπαταρία έξω από τη λαβή.

#### 3.1.2. Φόρτιση της μπαταρίας

Η μπαταρία παραδίδεται μερικώς φορτισμένη. Πρέπει επομένως να φορτίζετε την μπαταρία πριν την χρησιμοποιήσετε για πρώτη φορά. Φορτίστε την μπαταρία πριν εκφορτιστεί τελείως.

Η φόρτιση της μπαταρίας πρέπει να πραγματοποιείται σε θερμοκρασία μεταξύ 5°C και 30°C.



Η τάση του δικτύου πρέπει να συμφωνεί οπωσδήποτε με την τάση που αναγράφεται στην πινακίδα τεχνικών χαρακτηριστικών του φορτιστή. Πριν από την έναρξη της φόρτισης, ελέγχετε συστηματικά την τεχνική κατάσταση του φορτιστή, του σταθμού φόρτισης και του καλωδίου ρεύματος.

Για τη φόρτιση της μπαταρίας χρησιμοποιείτε αποκλειστικά και μόνο τον φορτιστή που συνιστάται από τον κατασκευαστή. Η χρήση οποιουδήποτε άλλου φορτιστή με αυτό το προϊόν θεωρείται λάθος και ακυρώνει την εγγύηση του προϊόντος.



- Τοποθετήστε την μπαταρία στην υποδοχή του σταθμού φόρτισης
- Συνδέστε τον φορτιστή στην πρίζα
- Ανάλογα με τη στάθμη φόρτισης, η μπαταρία φορτίζεται μετά 1 ώρα περίπου
- Αποσυνδέστε την τροφοδοσία πριν αφαιρέσετε την μπαταρία από τον φορτιστή.



Όταν η μπαταρία φορτιστεί πλήρως, ανάβει το πράσινο LED.



Το κόκκινο LED ανάβει για να υποδείξει ότι η μπαταρία φορτίζεται.



Αν το κόκκινο LED αναβοσβήνει γρήγορα, έχει υπερθερμανθεί η μπαταρία ή ο φορτιστής. Αφαιρέστε την μπαταρία, αφήστε την μπαταρία ή τον φορτιστή να κάνει επαναφορά και δοκιμάστε ξανά ή επικοινωνήστε με τον κατασκευαστή.



Αν το κόκκινο και το πράσινο LED αναβοσβήνουν γρήγορα, ελέγξτε και απομακρύνετε οποιοδήποτε ξένο σώμα από την υποδοχή του φορτιστή. Αν δεν υπάρχει ξένο σώμα, πρόκειται πιθανόν για δυσλειτουργία της μπαταρίας ή του φορτιστή. Αφήστε την μπαταρία ή τον φορτιστή να κάνει επαναφορά και δοκιμάστε ξανά ή επικοινωνήστε με τον κατασκευαστή.





Η μπαταρία και ο φορτιστής θερμαίνονται κατά τη φόρτιση, πρόκειται για φυσιολογικό φαινόμενο.

Αποφεύγετε τις πολλές διαδοχικές φορτίσεις σύντομης διάρκειας. Μη φορτίζετε την μπαταρία ύστερα από σύντομη χρήση του ηλεκτρικού εργαλείου.

Η σημαντική μείωση του χρονικού διαστήματος μεταξύ δύο φορτίσεων αποτελεί ένδειξη ότι η μπαταρία είναι καταπονημένη και ότι ίσως χρειαστεί να αντικατασταθεί.

### 3.1.3. Στάθμη φόρτισης της μπαταρίας

Για να εμφανιστεί η υπολειπόμενη χωρητικότητα της μπαταρίας, πατήστε το κουμπί ένδειξης στάθμης φόρτισης.

	Ενδεικτική λυχνία στάθμης φόρτισης			
	Υπολειπόμενη φόρτιση	Μέγιστη φόρτιση	Μέτρια φόρτιση	Ασθενής φόρτιση

## 3.2. Οδηγίες σχετικά με την αντλία γράσου

### 3.2.1. Ρύθμιση της ταχύτητας

Για να επιλέξετε ταχύτητα, κρατήστε πατημένο το κουμπί 2. Οι ταχύτητες L (χαμηλή) και H (υψηλή) εμφανίζονται στην οθόνη.

- H = Υψηλή ταχύτητα: 0,162 λίτρα/λεπτό
- L = Χαμηλή ταχύτητα: 0,103 λίτρα/λεπτό

### 3.2.2. Ρύθμιση της οθόνης

Το κουμπί 1 ανάβει ή σβήνει το φως LED της οθόνης LCD.

Το φως LED της οθόνης LCD σβήνει ύστερα από αδράνεια 30 δευτερολέπτων.

### 3.2.3. Ρύθμιση μονάδων μέτρησης

Κρατήστε πατημένο το κουμπί 1 επί 15 δευτερόλεπτα για να αλλάξετε τη μονάδα μέτρησης, για να μεταβείτε από ουγγιές σε γραμμάρια (ή αντίστροφα).

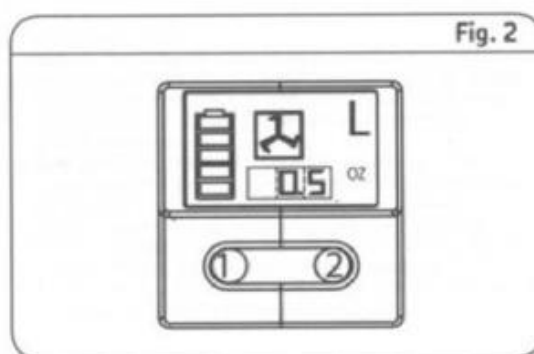

### 3.2.4. Πλήρωση του σώματος της αντλίας

Τύπος γράσου: NLGI, βαθμός 0 έως 2 (-10°C έως +40°C).

Το σώμα της αντλίας μπορεί να γεμίσει με τρεις διαφορετικούς τρόπους:

- Με αυτόματη πλήρωση
- Με εισαγωγή ενός φυσιγγίου στο σώμα της αντλίας
- Με πλήρωση του σώματος της αντλίας με χύμα γράσο



**1. Με αυτόματη πλήρωση:**

- Συνδέστε τη βαλβίδα πλήρωσης σε σύστημα αυτόματης πλήρωσης (δεν παρέχεται με την αντλία)
- Η πλήρωση γίνεται αυτόματα

**2. Με εισαγωγή ενός φυσιγγίου στο σώμα της αντλίας:**

- Αφαιρέστε το σώμα αντλίας από την αντλία γράσου ξεβιδώνοντας την κεφαλή της αντλίας
- Τραβήξτε το βάκτρο του εμβόλου μέχρι να εξέλθει τελείως ο μοχλός. Ασφαλίστε το βάκτρο στην εγκοπή συγκράτησης της τάπας
- Εισαγάγετε ένα φυσίγγιο γράσου
- Βιδώστε ξανά το σώμα της αντλίας στην κεφαλή της αντλίας
- Αφήστε προσεκτικά το έμβολο

**3. Με πλήρωση με χύμα γράσο:**

- Αφαιρέστε το σώμα αντλίας από την αντλία γράσου ξεβιδώνοντας την κεφαλή της αντλίας
- Τραβήξτε το βάκτρο του εμβόλου μέχρι να εξέλθει τελείως ο μοχλός. Ασφαλίστε το βάκτρο στην εγκοπή συγκράτησης της τάπας
- Ξεβιδώστε την τάπα του σώματος της αντλίας
- Γεμίστε το σώμα της αντλίας με χύμα γράσο
- Βιδώστε ξανά την τάπα και αφήστε προσεκτικά το έμβολο
- Βιδώστε ξανά το σώμα της αντλίας στην κεφαλή της αντλίας

**ΠΡΟΕΙΔΟΠΟΙΗΣΗ!**

Το γράσο που χρησιμοποιείτε δεν πρέπει να έχει ξένα σωματίδια, βρομιές κ.λπ.

**3.2.5. Εξαέρωση**

Για να γίνει εξαέρωση, ανοίξτε τη βαλβίδα εξαέρωσης μέχρι να εξωθηθεί όλος ο αέρας.

**3.2.6. Έναρξη λειτουργίας****ΠΡΟΣΟΧΗ!**

Ενδεχόμενη υπερπίεση μπορεί να προκαλέσει διάρρηξη της κεφαλής της αντλίας και των παρελκομένων. Κατά τη χρήση της αντλίας γράσου, φοράτε μέσα ατομικής προστασίας, όπως γάντια και γυαλιά.

- Τοποθετήστε την υδραυλική αγκράφα της αντλίας στον γρασαδόρο (βεβαιωθείτε ότι ο σύνδεσμος είναι έχει «πιάσει» σταθερά)
- Γρασάρετε ενεργοποιώντας τη σκανδάλη
- Αφαιρέστε την υδραυλική αγκράφα από τον γρασαδόρο, τραβώντας στο πλάι

**3.2.7. Διακοπή ασφαλείας πιστολιού γράσου**

Εάν η πίεση είναι πολύ υψηλή, το πιστόλι γράσου ενεργοποιείται ηλεκτρονικά. Σε αυτή την περίπτωση, η οθόνη αναβοσβήνει με κόκκινο χρώμα για αρκετά δευτερόλεπτα και η εκκίνηση εμποδίζεται.

Η διακοπή ασφαλείας εξέρχεται αυτόματα (η οθόνη δεν είναι πλέον κόκκινη).

Αυτή η ενεργοποίηση σημαίνει ότι η θηλή γράσου έχει μπλοκαριστεί (πλήρως ή μερικώς). Συνεπώς, η θηλή λίπανσης πρέπει να αντικατασταθεί.

## 4. Συντήρηση



### ΠΡΟΕΙΔΟΠΟΙΗΣΗ!

Χρησιμοποιείτε οπωσδήποτε όλους τους απαιτούμενους εξοπλισμούς καθ' όλη τη διάρκεια επέμβασης στο εργαλείο.

Για να αποφευχθούν περιπτώσεις σοβαρών τραυματισμών, αφαιρείτε πάντοτε την μπαταρία από το εργαλείο κατά την εκτέλεση εργασιών συντήρησης.

Ελέγχετε τακτικά ότι οι βίδες του εργαλείου είναι καλά σφιγμένες. Οι κραδασμοί μπορεί να τις ξεσφίξουν με την πάροδο του χρόνου.

Αποθηκεύετε πάντοτε το ηλεκτρικό εργαλείο σας σε στεγνό χώρο.

Αν οι ψήκτρες έχουν φθαρεί, σπάσει ή έχουν μήκος μικρότερο από 5 mm, αντικαταστήστε τες με γνήσιες ψήκτρες. Να τις αντικαθιστάτε πάντα ανά ζεύγη. Σας συνιστούμε να συμβουλευτείτε έναν ηλεκτρολόγο κατά την τροποποίηση και τη συντήρηση στις ψήκτρες.

Μπορεί ενίοτε να βλέπετε σπινθήρες στις σχισμές αερισμού. Αυτό είναι φυσιολογικό και δεν θα προξενήσει ζημιά στο ηλεκτρικό εργαλείο σας

Σε περίπτωση βλάβης σε εξαρτήματα του εργαλείου, χρησιμοποιήστε μόνο ίδια ανταλλακτικά. Η χρήση οποιουδήποτε άλλου εξαρτήματος μπορεί να δημιουργήσει κίνδυνο ή να προξενήσει ζημιά στο προϊόν. Για να εξασφαλιστεί η ασφάλεια και η αξιοπιστία, όλες οι επισκευές πρέπει να πραγματοποιούνται από εξειδικευμένο τεχνικό σε εξουσιοδοτημένο κέντρο σέρβις.

## 5. Συντήρηση



### ΠΡΟΕΙΔΟΠΟΙΗΣΗ!

Χρησιμοποιείτε οπωσδήποτε όλους τους απαιτούμενους εξοπλισμούς καθ' όλη τη διάρκεια επέμβασης στο εργαλείο.

Για να αποφευχθούν περιπτώσεις σοβαρών τραυματισμών, αφαιρείτε πάντοτε την μπαταρία από το εργαλείο κατά την εκτέλεση εργασιών συντήρησης.

Καθαρίζετε το ηλεκτρικό εργαλείο ύστερα από κάθε χρήση. Αποθηκεύετε πάντοτε το ηλεκτρικό εργαλείο σας σε στεγνό χώρο.

Διατηρείτε τις σχισμές αερισμού καθαρές για να αερίζεται σωστά ο κινητήρας. Ελέγχετε τακτικά ότι δεν έχει εισχωρήσει σκόνη ή ξένο σώμα στις σχισμές αερισμού που υπάρχουν κοντά στον κινητήρα και γύρω από τον διακόπτη-σκανδάλη.

Καθαρίζετε το εργαλείο χωρίς τη χρήση νερού. Μη χρησιμοποιήσετε ποτέ νερό ή χημικά προϊόντα καθαρισμού για να καθαρίσετε το ηλεκτρικό εργαλείο σας. Σκουπίστε με στεγνό πανί. Χρησιμοποιήστε μαλακή βούρτσα για να απομακρύνετε τη συσσωρευμένη σκόνη.

- Αποφύγετε τη χρήση καυστικών προϊόντων κατά τον καθαρισμό πλαστικών μερών. Τα περισσότερα από αυτά είναι ευαίσθητα σε διαλύτες που διατίθενται στο εμπόριο.
- Χρησιμοποιήστε καθαρά πανιά για να απομακρύνετε τη βρομιά, τη σκόνη, το λάδι, το γράσο κ.λπ.

Ο μοχλός της αντλίας γράσου πρέπει θεωρητικά να καθαρίζεται και να υποβάλλεται σε συντήρηση.

Για να αποφευχθεί κάθε κίνδυνος τραυματισμού ή ζημιά στο περιβάλλον ή στον εξοπλισμό, επιβάλλεται να ελέγχετε τακτικά τα παρακάτω εξαρτήματα και να τα αντικαθιστάτε, αν είναι απαραίτητο:

- Κεφαλή αντλίας γράσου
- Σπείρωμα σύνδεσης
- Παρελκόμενα (εύκαμπτος σωλήνας, υδραυλική αγκράφα κ.λπ.)

**ΠΡΟΕΙΔΟΠΟΙΗΣΗ!**

Το εργαλείο δεν πρέπει να έρθει ποτέ σε επαφή με νερό. Έχει σχεδιαστεί για ξηρή λειτουργία. Η μη τήρηση αυτής της προειδοποίησης μπορεί να επιφέρει θανατηφόρο πλήγμα.

**6. Προβλήματα – Λύσεις**

Προβλήματα	Πιθανές αιτίες	Λύσεις
Βλάβη κινητήρα	<ul style="list-style-type: none"> <li>• Η μπαταρία έχει εκφορτιστεί ή έχει υποστεί βλάβη</li> <li>• Η καλωδίωση του κινητήρα έχει υποστεί βλάβη</li> </ul>	<ul style="list-style-type: none"> <li>• Φορτίστε ή αντικαταστήστε την μπαταρία</li> <li>• Αφαιρέστε την μπαταρία, ελέγξτε τις συνδέσεις</li> </ul>
Δεν εξέρχεται γράσο από το εργαλείο	<ul style="list-style-type: none"> <li>• Το φυσίγγιο γράσου είναι άδειο</li> <li>• Η τροφοδοσία γράσου έχει διακοπεί</li> </ul>	<ul style="list-style-type: none"> <li>• Ελέγξτε τη στάθμη γράσου στο φυσίγγιο</li> <li>• Βιδώστε σφιχτά το φυσίγγιο στη σωστή θέση</li> </ul>
Από το εργαλείο εξέρχεται συνεχώς γράσο	<ul style="list-style-type: none"> <li>• Εάν το φυσίγγιο είναι γεμάτο γράσο, μέσα στο γράσο έχουν εγκλωβιστεί φυσαλίδες αέρα</li> </ul>	<ul style="list-style-type: none"> <li>• Κάντε εξαέρωση</li> <li>• Αντικαταστήστε το με φυσίγγιο χωρίς εγκλωβισμένο αέρα</li> </ul>
Η βαλβίδα εκροής παρουσιάζει διαρροή	<ul style="list-style-type: none"> <li>• Το λάδι μπλοκάρει το στόμιο</li> </ul>	<ul style="list-style-type: none"> <li>• Ελέγξτε τα σωληνάκια λαδιού και αποφράξτε το στόμιο</li> </ul>
Δυσλειτουργία στις εξόδους λαδιού	<ul style="list-style-type: none"> <li>• Το σώμα της αντλίας είναι άδειο</li> <li>• Οι τσιμούχες είναι φθαρμένες</li> </ul>	<ul style="list-style-type: none"> <li>• Γεμίστε το σώμα της αντλίας με γράσο</li> <li>• Αντικαταστήστε τις τσιμούχες</li> </ul>
Προπλήρωση αδύνατη	<ul style="list-style-type: none"> <li>• Παρουσία θυλάκων αέρα</li> <li>• Ο δίσκος-ακόλουθος είναι μπλοκαρισμένος μέσα στο σωληνοειδές σώμα</li> </ul>	<ul style="list-style-type: none"> <li>• Ξεβιδώστε το σώμα της αντλίας κατά μισή στροφή και πομπάρετε μερικές φορές. Στη συνέχεια, σφίξτε ξανά την κεφαλή μέχρι τέρμα.</li> <li>• Αντικαταστήστε το σώμα του σωληνοειδούς.</li> </ul>

*Αν τα προβλήματα εξακολουθούν να υφίστανται, επικοινωνήστε με το Τμήμα εξυπηρέτησης πελατών.*

## 7. Αναλυτική εικόνα – Λίστα εξαρτημάτων

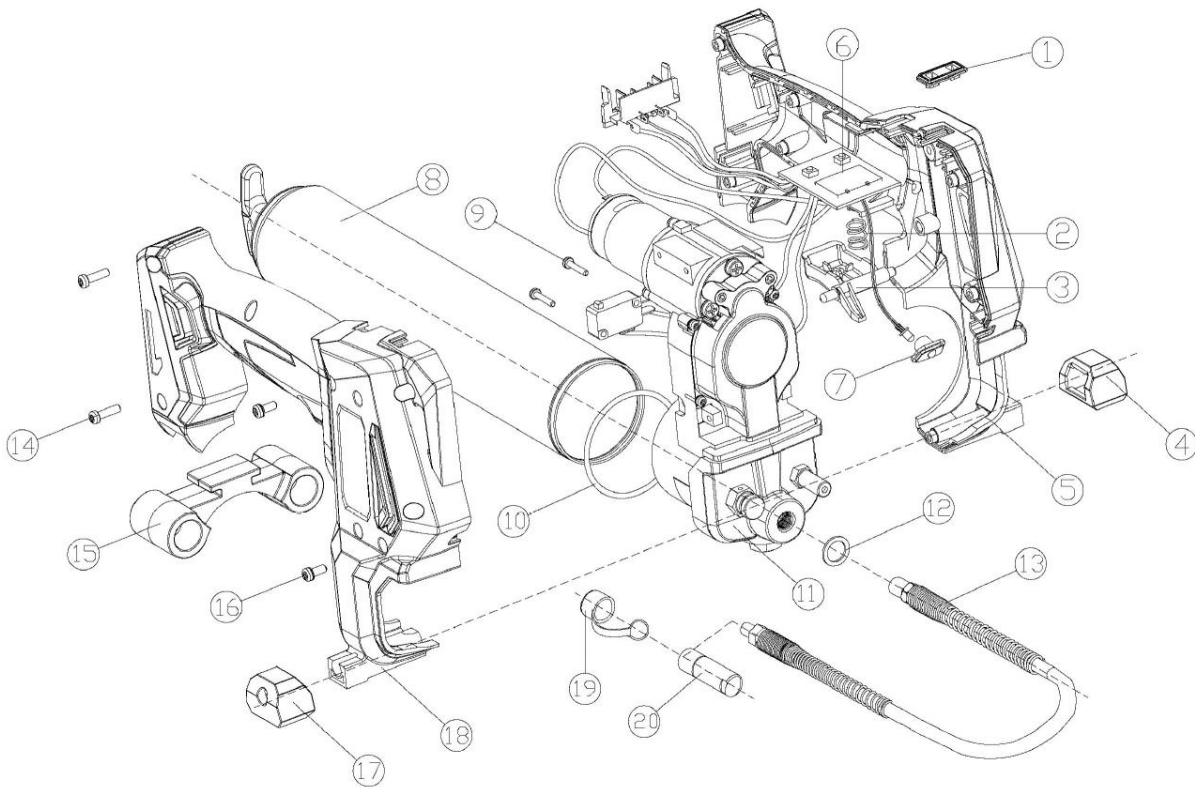

Αριθ.	Περιγραφή	Ποσ/τα	Αριθ.	Περιγραφή	Ποσ/τα
1	Κουμπί	1	11	Σώμα αντλίας	1
2	Ελατήριο	1	12	Χάλκινη ροδέλα	1
3	Σκανδάλη	1	13	Εύκαμπτος σωλήνας	1
4	Ελαστικό πέλμα	1	14	Βίδα	1
5	Αριστερό περίβλημα	1	15	Βάση εύκαμπτου σωλήνα	1
6	Οθόνη LCD	1	16	Βίδα + ροδέλα	8
7	Φως LED (οθόνης)	1	17	Ελαστικό πέλμα	1
8	Σώμα φυσιγγίου	1	18	Δεξί περίβλημα	1
9	Βίδα	2	19	Πώμα	1
10	Τσιμούχα	1	20	Υδραυλική αγκράφα	1

## 8. Εγγύηση και συμμόρφωση του προϊόντος

Δεν μπορεί να παρασχεθεί εγγύηση ύστερα από:

Μη φυσιολογική χρήση, εσφαλμένο χειρισμό, μη εγκεκριμένη τροποποίηση, ζημιά λόγω μεταφοράς, διακίνησης ή συντήρησης, χρήση μη γνήσιων εξαρτημάτων ή παρελκομένων, επεμβάσεις από μη εξουσιοδοτημένο προσωπικό, απουσία προστασίας ή διάταξης ασφαλείας του χειριστή, η μη τήρηση των προαναφερόμενων οδηγιών εξαιρεί τη συσκευή σας από την εγγύησή μας, τα εμπορεύματα ταξιδεύουν με ευθύνη του αγοραστή, στον οποίο εναπόκειται το δικαίωμα να ασκήσει οποιοδήποτε ένδικο μέσο κατά του μεταφορέα εντός των νόμιμων οδών και προθεσμιών.

Η περίοδος εγγύησης είναι 5 έτη και ξεκινά την ημερομηνία αγοράς της συσκευής. Αξιώσεις εγγύησης πρέπει να προβάλλονται πριν από τη λήξη της περιόδου της εγγύησης. Μετά τη λήξη της περιόδου της εγγύησης αποκλείεται κάθε αποδοχή αξίωσης εγγύησης. Η επισκευή ή η αντικατάσταση της συσκευής δεν συνεπάγεται σε καμία περίπτωση παράταση της διάρκειας της εγγύησης. Επίσης, δεν είναι δυνατή η έναρξη νέας περιόδου εγγύησης για τη συσκευή ή για οποιοδήποτε ενσωματωμένο ανταλλακτικό λόγω αυτού του δικαιώματος. Αυτό ισχύει και σε περίπτωση επέμβασης από τοπικό Τμήμα εξυπηρέτησης πελατών. Ανατρέξτε στους Γενικούς Όρους Πώλησής μας για οποιοδήποτε αίτημα εγγύησης.

Προστασία του περιβάλλοντος:



Η συσκευή σας περιέχει πολλά ανακυκλώσιμα υλικά.

Σας υπενθυμίζουμε ότι οι άχρηστες συσκευές δεν πρέπει να μπερδεύονται με άλλα απορρίμματα. Τα ηλεκτρικά προϊόντα δεν πρέπει να απορρίπτονται μαζί με τα οικιακά απορρίμματα. Σας παρακαλούμε να τα ανακυκλώνετε παραδίδοντάς στα προβλεπόμενα κέντρα συλλογής. Για συμβουλές σχετικά με την ανακύκλωση, απευθυνθείτε στις τοπικές αρχές ή στο τοπικό κατάστημα πώλησης.

*Η ονομασία SCHNEIDER είναι επωνυμία της Schneider Consumer Group ή των θυγατρικών της και χρησιμοποιείται με την άδεια της SODISE.*

## 1. تحذيرات أمنية

**تحذير! اقرأ جميع تحذيرات السلامة والتعليمات والرسوم التوضيحية والموصفات المتوفرة مع هذا الجهاز الكهربائي. قد يؤدي عدم اتباع التعليمات المذكورة أدناه إلى حدوث صدمة كهربائية أو حريق و/أو إصابة خطيرة. احتفظ بجميع التحذيرات والتعليمات للرجوع إليها لاحقاً.**



## 1.1 تحذيرات أمنية عامة

1. الاستخدام في بيئة آمنة: يجب ألا يكون هناك خطر حدوث انفجارات أو مواد تسبب التآكل في البيئة المحيطة أثناء الاستخدام.
2. ضع في الاعتبار بيئة منطقة العمل: لا تعرض الأداة للمطر. لا تستخدم الأداة في أماكن رطبة أو مبللة أو معرضة للرش بالماء. حافظ على إضاءة جيدة في منطقة العمل. لا تستخدم الأدوات بوجود سوائل أو غازات قابلة للاشتعال.
3. الحفاظ على منطقة العمل نظيفة ومرتبّة: يجب أن تكون منطقة العمل مرتبة من موضع العمل. المناطق الفوضوية عرضة للحوادث.
4. الحماية من الصدمات الكهربائية: تجنب التلامس الشخصي مع الأسطح المؤرضة (مثل الأنابيب، والسخانات، والمواقف، والثلاجات).
5. إبعاد الآخرين: لا تسمح للأشخاص، ولا سيما الأطفال، غير المشاركين في العمل بلمس الأداة أو الامتداد، وإبقائهم بعيدين عن منطقة العمل، وابق حذراً بشكل خاص مع الأطفال والحيوانات.
6. تخزين الأدوات غير المستخدمة: يجب تخزين الأدوات غير المستخدمة في منطقة جافة أو مغلقة بعيدة عن متناول الأطفال.
7. لا تستخدم القوة لتشغيل الأداة: توفر الأداة نتائج أفضل بطريقة أكثر أماناً للنظام، وبالقوة التي صممت من أجلها.
8. استخدم الأداة الصحيحة: لا تستخدم أداة صغيرة أو ملحقات صغيرة بقوة للقيام بعمل أداة أكبر. لا تستخدم الأداة لأي غرض غير مقصود لها.
9. ارتداء ملابس ومعدات واقية مناسبة: لا ينبغي ارتداء الملابس الواسعة أو وضع المجوهرات، إذ يمكن لها أن تعلق في الأجزاء المتحركة. يوصى باستخدام قفازات واقية. ينصح بربط الشعر الطويل. يوصى بارتداء أحذية مانعة للانزلاق للعمل في الخارج.
10. استخدام معدات الحماية: استخدم نظارات السلامة، قناع عادي أو الغبار إذا كانت عمليات العمل تولد الغبار، قفازات واقية.
11. توصيل معدات التخلص من الغبار: إذا تم توفير أداة توصيل معدات استخراج الغبار وشطفه، فتأكد من توصيله واستخدامه بشكل صحيح.
12. لا تفرط في الميل: حافظ على مستوى جيد من الاستناد والتوازن طوال الوقت.
13. التعامل مع الأدوات بعناية: حافظ على نظافة الأدوات لتحسين العمل والسلامة. اتبع الإرشادات الخاصة بالتنشيم وتغيير الملحقات. راجع حالتها دورياً، إذا لزم الأمر، تعهد بالإصلاح إلى مركز صيانة معتمد.
14. ابق حذراً: ركز على المهمة. كن خبير حكم. لا تستخدم الأداة عند كونك متعباً، أو تحت تأثير المخدرات أو الكحول أو الدواء.
15. فحص الأجزاء التالفة: قبل استخدام الأداة، افحص حالة الأجزاء بعناية للتأكد من أنها تعمل بشكل صحيح وأنها تقوم بمهمتها. تحقق من محاذاة الأجزاء المتحركة وحالتها وتجميعها وأي ظروف أخرى قد تؤثر بشكل سلبي على تشغيل الآلة. يجب إصلاح أي جزء في حالة سببه أو استبداله من قبل مسؤول الخدمة المعتمد ما لم يذكر خلاف ذلك في دليل الإرشادات هذا.
16. لا تستخدم السلك في ظروف سيئة: لا تقم أبداً بانتزاع السلك بهزه لفصله عن القابس الكهربائي. ابق السلك بعيداً عن الحرارة والزيوت والحواف الحادة. افحص وصلات التمدديد بانتظام واستبدلها إذا كانت تالفة.
17. المحافظة على الأدوات والإعتناء بها: حافظ على أدوات القطع مشحودة ونظيفة لضمان أداء أفضل وأكثر أماناً. اتبع التعليمات الخاصة بالتنشيم واستبدال الملحقات. افحص أسلاك الآلات بانتظام وقم بإصلاحها، إذا كان بها تلف، عن طريق قسم الخدمة المعتمد.
18. لا تقم بأي تعديل على الآلة: يمنع إجراء أي تعديل و/أو تحويل عليها. قد تحدث إصابة شخصية نتيجة استخدام ملحقات أو قطع إضافية غير تلك الموصى بها في دليل الإرشادات هذا.
19. حافظ على جفاف المقابض ونظافتها وخلوها من مواد التنشيم والزيوت.
20. فصل الأدوات عن الكهرباء: أفضل الأدوات عن الكهرباء عندما لا تكون قيد الاستخدام، وقيل صيانتها وعند استبدال الملحقات مثل الشفرات، ولقم الثقب، والقواطع.
21. إزالة مفاتيح الضبط: اعتد على التحقق ممن إزالة المفاتيح وأدوات الضبط الأخرى للجهاز قبل تشغيله.
22. تجنب أي بدء تشغيل غير مناسب: عند التوصيل، تأكد من كون المفتاح في وضع "OFF" (إيقاف التشغيل).
23. استخدام أسلاك التوصيل الخارجية: عند استخدام الأداة في الخارج، لا تستخدم سوى أسلاك التمديد المخصصة للاستخدام في الخارج والمشار إليها بعلامة وفقاً لذلك.
24. ابق على حذر: شاهد ما تفعله وابق على وعي عند استخدام الأداة، ولا تستخدمها إن كنت تشعر بالتعب.
25. تفقد الأجزاء التالفة: قبل استخدام الأداة لأي غرض آخر، يجب فحصها بعناية للتأكد من أنها تستعمل بشكل صحيح وتؤدي وظيفتها المقصودة. تحقق من محاذاة الأجزاء المتحركة على نفس الخط أو قفلها، وتحقق أيضاً من عدم وجود أي أجزاء مكسورة، ومن ظروف التثبيت وغيرها من الشروط التي قد تؤثر على عمل الأداة. يجب إصلاح حامي عجلة الطحن أو أي جزء آخر تالف بشكل صحيح أو استبداله من قبل مركز الخدمة المعتمد ما لم ينص دليل التعليمات هذا على خلاف ذلك. استبدال المفاتيح إن كان بها عيب من قبل مركز الخدمة المعتمد. لا تستخدم الجهاز إذا كان المفتاح لا يسمح بالانتقال من وضع التشغيل إلى وضع إيقاف التشغيل.
26. خطر الإحترق: دع الأجزاء المتحركة (لحم المثقاب) تبرد قبل لمسها.
27. تحذير: قد يشكل استخدام أي قطعة من الملحقات أو أي قطعة تركيب غير تلك الموصى بها في دليل التعليمات هذا خطر تعرض الأشخاص لإصابة.
28. دع شخصاً مؤهلاً يقود بإصلاح الأداة: يتوافق هذا الجهاز الكهربائي مع قواعد السلامة المطلوبة. يجب إجراء الإصلاحات بواسطة أشخاص مؤهلين فقط باستخدام قطع الغيار الأصلية. وإلا، فقد يعرض ذلك المستخدم لمخاطر جسيمة.

**تحذير!** قد يشكل استخدام أي ملحق أو مرفق غير الملحق الموصى به في دليل التعليمات هذا خطراً على الأشخاص.



## 1.2. تحذيرات السلامة الخاصة بالجهاز



تحذير! اقرأ جميع تحذيرات السلامة والتعليمات والرسوم التوضيحية والمواصفات المتوفرة مع هذا الجهاز الكهربائي. قد يؤدي عدم اتباع التعليمات المذكورة أدناه إلى حدوث صدمة كهربائية أو حرق و/ أو إصابة خطيرة.

احتفظ بجميع التحذيرات والتعليمات للرجوع إليها لاحقاً.

يشير مصطلح "الجهاز الكهربائي" في التحذيرات إلى جهاز كمبيوتر كهربائي الذي يعمل بالطاقة (بشكل كهربائي) أو جهاز كمبيوتر كهربائي الذي يعمل بالبطارية (بدون سلك كهربائي).

### 1.2.1. السلامة في منطقة العمل

- حافظ على النظافة والإضاءة الجيدة في منطقة العمل، المناطق الفوضوية أو المعتمنة عرضة للحوادث.
- لا تقم بتشغيل الأجهزة الكهربائية في محيط يحتوي على مواد قابلة للانفجار، مثل وجود السوائل القابلة للاشتعال أو الغازات أو الغبار. الأدوات الكهربائية تطلق شراراً يمكنه إشعال الغبار أو الدخان.
- أبق الأطفال والأشخاص الموجودين على بعد أثناء استخدام الجهاز. يمكن للشهوان أن يتسبب بفقدانك السيطرة على الأداة.

### 1.2.2. السلامة الكهربائية

- يجب أن يتناسب قابس السلك الكهربائي مع المقبس. لا تقم أبداً بتعديل قابس السلك الكهربائي بأي شكل من الأشكال. لا تستخدم أي محول لا يحتوي على سلك تأريض. الأسلاك غير المعجلة والمقابس المناسبة تقلل من خطر الصدمة الكهربائية.
- تجنب ملامسة الجسم للأسطح المتصلة بالأرض مثل الأنابيب والمدافئ والمواقف والثلاجات. هناك خطر متزايد للصدمة الكهربائية إن كان جسمك متصلاً بالأرض.
- لا تعرض الأجهزة الكهربائية للمطر أو الظروف الرطبة. اختراق الماء وصولاً إلى قاعة أي جهاز كهربائي يزيد من خطر حدوث صدمة كهربائية.
- لا تسن استخدام السلك. لا تستخدم السلك لحمل الجهاز الكهربائي أو سحبه أو فصله. حافظ على السلك بعيداً عن الحرارة أو مواد التشحيم أو الحواف الحادة أو الأجزاء المتحركة. الأسلاك التالفة أو المتشابكة تزيد من خطر الصدمة الكهربائية.
- عند استخدام الجهاز الكهربائي في الخارج، استخدم سلم تمديد مناسب للاستخدام الخارجي. استخدم سلك مناسب للاستخدام الخارجي يقلل من خطر الصدمة الكهربائية.
- إذا كان استخدام الجهاز الكهربائي في موقع الرطب أمر لا مفر منه، استخدم جهاز التيار المتبقي (RCD) لتزويد محمي بالطاقة. استخدام جهاز التيار المتبقي يقلل من خطر الصدمة الكهربائية.

### 1.2.3. السلامة الشخصية

- ابق على حذر، شاهد ما تفعله وابق بكلمة وعيك عند استخدام الأداة، ولا تستخدمها إن كنت تشعر بالتعب. لا تستخدم الأداة عند كونك متعباً، أو تحت تأثير المخدرات أو الكحول أو الدواء. يمكن أن تؤدي لحظة عدم الانتباه أثناء استخدام الجهاز إلى إصابة خطيرة.
- يجب استخدام معدات الحماية الشخصية. يجب ارتداء واقبات العيون دائماً. معدات الحماية الشخصية مثل أقمعة الغبار، وأحذية السلامة ضد الانزلاق، والخوذات، أو سدادات الأذن المستخدمة للحصول على ظروف مناسبة للتقليل من الإصابات.
- تجنب بدء التشغيل غير المقصود. تأكد من أن مفتاح التبديل في وضع إيقاف التشغيل قبل توصيل الجهاز بالتيل الرئيسي و/ أو بالبطارية، أو النقل أو حملها. يؤدي حمل الأجهزة الكهربائية أثناء وضع إصبعك على المفتاح أو أثناء توصيل الأجهزة الكهربائية ذات المفتاح في وضع التشغيل إلى وقوع حوادث.
- قم بإزالة أي مفتاح ضبط قبل بدء تشغيل الجهاز. قد يتسبب ترك أحد المفاتيح المثبتة على جزء متحرك من الجهاز في حدوث إصابة.
- لا تتسرع. يجب الحفاظ على وضع وفتكك وعلى توازنك طوال الوقت. هذا يساعدك بالتحكم بشكل أفضل بالجهاز في المواقف غير المتوقعة.
- يجب ارتداء ما هو مناسب. لا ترتدي ملابس فضفاضة أو مجوهرات. الحفاظ على الشعر والملابس بعيداً عن الأجزاء المتحركة. يمكن للملابس الفضفاضة والمجوهرات والشعر الطويل أن تعلق في الأجزاء المتحركة.
- توصيل معدات التخلص من الغبار: إذا تم توفير أداة توصيل معدات استخراج الغبار وشفطه، فتأكد من توصيله واستخدامه بشكل صحيح. استخدام مجتمّع الغبار يمكن أن يقلل من الأخطار الناجمة عن الغبار.
- كن حذراً ولا تهمل مبادئ السلامة الخاصة بالجهاز بحجة أنك معتاد على استخدامه. يمكن أن يتسبب جزء من الثانية من عدم الانتباه في إصابة خطيرة.

### 1.2.4. استخدام وصيانة الجهاز الكهربائي

- عدم استخدام القوة أثناء التعامل مع الجهاز الكهربائي. استخدم الجهاز الكهربائي المناسب لما تريد القيام به. يقوم الجهاز الكهربائي الصحيح بإداء العمل بشكل أفضل وأكثر أماناً وفقاً للنظام الذي صمم به.
- لا تستخدم الجهاز إذا كان المفتاح لا يسمح بالانتقال من وضع التشغيل إلى وضع إيقاف التشغيل. بعد أي جهاز كهربائي لا يمكن التحكم به بواسطة المفتاح خطر ويجب إصلاحه.
- افصل المقبس عن مصدر الطاقة و/أو قم بإزالة البطارية، إذا كانت قابلة للإزالة، قبل ضبط الملحقات أو تغييرها أو تخزين الجهاز الكهربائي. تقلل تدابير السلامة الوقائية هذه من خطر تشغيل الجهاز الكهربائي غير المقصود.
- أبق الأجهزة الكهربائية في وضع إيقاف التشغيل بعيدة عن متناول الأطفال ولا تسمح للأطفال وللأشخاص الذين على غير علم بعمل الجهاز أو بهذه التعليمات بتشغيله. الأجهزة الكهربائية خطيرة في أيدي المستخدمين المبتدئين.
- متابعة صيانة الأجهزة الكهربائية والملحقات. تحقق من عدم وجود خلل أو انسداد في الأجزاء المتحركة أو الأجزاء المكسورة أو أي من الظروف الأخرى التي قد تؤثر على تشغيل الجهاز الكهربائي. إذا تم العثور على تلف، فقم بإصلاح الجهاز الكهربائي قبل الاستخدام. العديد من الحوادث تقع بسبب سوء صيانة الأجهزة الكهربائية.
- الحفاظ على أدوات القطع حادة ونظيفة. الأدوات المصممة للقطع التي يتم صيانتها بشكل صحيح مع الأدوات القاطعة الحادة أقل عرضة لإحداث انسداد وأسهل في التحكم.
- يجب استخدام الجهاز الكهربائي والملحقات والشفرات وغيرها، وفقاً لهذه التعليمات، مع مراعاة ظروف العمل وما الذي يتعين القيام به. وقد يؤدي استخدام الجهاز الكهربائي في عمليات أخرى غير تلك المقصودة إلى وقوع حوادث خطيرة.

(h) يجب أن تبقى المقابض والأسطح التي تحتاج الإمساك بها جافة ونظيفة وخالية من الزيوت والشحوم. من المستحيل أن تستطيع التعامل مع الأداة والتحكم فيها بأمان في المواقف غير المتوقعة إذا كانت المقابض والأسطح التي تحتاج الإمساك بها زلقة .

### 1.2.5 استخدام الأجهزة التي تعمل بالبطارية والاحتياطات اللازمة للاستخدام

- (a) إعادة الشحن فقط مع الشاحن المخصص لذلك من قبل الشركة المصنعة. الشاحن المناسب لنوع معين من البطاريات يمكن أن يتسبب بخطر الحريق عند استخدامه مع نوع آخر من البطاريات .
- (b) استخدم الأجهزة الكهربائية فقط مع البطاريات المخصصة لها. استخدام أي بطارية أخرى قد يخلق خطر الإصابة ويسبب حريقاً .
- (c) عندما لا تكون البطارية قيد الاستخدام، احتفظ بها بعيداً عن الأشياء المعدنية الأخرى، مثل مشبك الورق وقطع النقود المعدنية والمفاتيح والمسامير، والبراغي أو غيرها من الأشياء الصغيرة التي قد تؤدي إلى اتصال جزء كهربائي بآخر. يمكن أن يتسبب حدوث دائرة القصر على طرفي البطارية بحرق أو بإحداث حريق .
- (d) في الظروف السيئة، قد يخرج سوائل من البطارية؛ تجنب أي اتصال بها. في حالة ملامسة السائل غير المقصود لك، اغسل المنطقة المعنية بالماء. إذا لامس السائل العينين، فاطلب المساعدة الطبية السائلة الذي يخرج من البطاريات يمكن أن يسبب تهيج أو حرق .
- (e) لا تستخدم البطارية أو أية أداة تعمل بالبطارية تعرضت للإتلاف أو التعديل. يمكن للبطاريات التالفة أو المعطلة إحداث ما هو غير متوقع، متسببة في نشوب حرائق أو انفجارات أو إصابات .
- (f) لا تعرض البطارية أو أية أداة تعمل بالبطارية للشار أو لدرجة حرارة مرتفعة. التعرض لحريق أو لدرجات حرارة أعلى من 130 درجة مئوية قد يسبب انفجاراً .
- (g) اتبع جميع تعليمات الشحن ولا تشحن البطارية أو أية أداة تعمل بالبطارية إلى درجة الحرارة خارج النطاق المحدد في الإرشادات. يمكن أن يؤدي الشحن غير السليم أو درجات الحرارة خارج نطاق درجة الحرارة المحدد إلى تلف البطارية وزيادة خطر الحريق .

### 1.2.6 الصيانة والرعاية

- (a) يجب إجراء صيانة الجهاز الكهربائي من قبل فني تصليح مؤهل فقط باستخدام قطع غيار متطابقة. هذا يضمن سلامة الجهاز الكهربائي .
- (b) لا تقم أبداً بصيانة البطاريات التالفة. يجب إجراء صيانة البطاريات فقط من قبل الشركة المصنعة أو فنيي الخدمة المعتمدين .

## 1.3 تحذيرات السلامة الخاصة بالأداة

1. اتبع الإرشادات والتحذيرات الموضحة في دليل التعليمات هذا .
2. ارتداء النظارات وقفازات واقية .
3. لا تلمس الجزء البلاستيكي من برميل البندقية .
4. استخدم فقط الخراطيم والملحقات المزودة مع الأداة أو الموصى بها من قبل الشركة المصنعة. الفوهات و / أو الخراطيم تحت الضغط العالي ((690 بار))، قد تتعرض الأخيرة للتشوه ، أو حتى الانفجار إذا لم تكن مناسبة .
5. لا تتجاوز الحد الأقصى للضغط الاسمي (690 بار كحد أقصى) .
6. امسك السراويل فقط بطول الربيع .
7. تجنب البدء غير المقصود، وتأكد من أن المشغل لا يعاني من الاكتئاب عند إدخال البطارية .
8. لا تقم بثني السراويل .
9. استبدل الأنبوب على الفور إذا كان يظهر علامات التآكل أو الكرك أو التلف .
10. لا تمسك الزناد عندما تتوقف مضخة الشحوم عن العمل .
11. إذا خرج الشحوم من صمام الإغاثة، فهذا يشير إلى أن حركة الشريحة محظورة أو ضيقة جداً، أو أن اتصال الزيت مغلق أو ضيق جداً، أو أن اتصال الزيت محظور أو يتم حظر خط التشحيم. تصحيح هذه الشرط قبل الاستمرار في استخدام مضخة الشحوم .

**تحذير!**  
استخدم فقط مع الملحقات الموصى بها.



### 1.3.1 تحذيرات السلامة الخاصة بالبطارية والشاحن

1. أفضل الشاحن عن مقيس التيار الكهربائي قبل أي عملية تعديل أو صيانة .
2. لتقليل خطر تلف القابس والسلك الكهربائي، أفضل السلك عن الشاحن عن طريق سحب القابض .
3. تأكد من وضع السلك بحيث لا يمكن لأحد أن يدوس عليه أو يضع قدميه عليه أو يتلفه أو يضغط عليه .
4. تحقق من أن الجهد المتاح للإمداد بالطاقة يتوافق مع ذلك المشار إليه في لوحة تصنيف شاحن البطارية .
5. عندما لا تكون البطارية قيد الاستخدام، ابقها بعيدة عن الأجسام المعدنية وأبقها في مكان جاف .
6. عند الحاجة إلى سلك تمديد، تأكد من أن تيار التوصيل الكهربائي الخاص به يطابق مثيله الموجود في الجهاز الكهربائي وأنه في حالة جيدة. قم بإرخاء سلك التمديد بالكامل لتجنب حدوث إحماء. تحقق من أن جهد التيار الكهربائي هو نفسه الموضح في لوحة تصنيف الجهاز، وأن أسنان وصلة التمديد لها نفس أرقام وحجم وشكل قابس الشاحن .
7. استخدم فقط الشاحن الموصى به من قبل الشركة المصنعة. قد يؤدي استخدام ملحق غير موصى به أو غير مباع من قبل الشركة المصنعة لشاحن البطارية إلى نشوب حريق أو صدمة كهربائية أو إصابة .
8. أي جهاز يعمل بالبطارية سواء أكانت بطارية مدمجة أو حزمة بطارية خارجية، يجب إعادة شحنه فقط بالشاحن المخصص للبطارية. الشاحن المناسب لنوع معين من البطاريات يمكن أن يتسبب بخطر الحريق عند استخدامه مع نوع آخر من البطاريات .
9. قم بإعادة شحن البطاريات القابلة لإعادة الشحن والموصى بها فقط. فالأنواع الأخرى للبطاريات قد تنفجر وتسبب إصابة أو تلف .
10. حافظ على البطارية بعيداً عن مصادر الحرارة. لا تترك البطارية تتعرض لدرجات حرارة عالية لفترة طويلة من الزمن (على سبيل المثال، تحت أشعة الشمس المباشرة، بالقرب من المدافئ، وفي أي مكان تكون فيه درجة الحرارة أعلى من 50 درجة مئوية) .
11. لا تستخدم الشاحن إذا كان سلكه أو قابسه تالفاً. قم باستبداله على الفور .



12. لا تستخدم الشاحن إذا تعرض لضربة أو إثر وقوعه أو تلفه بطريقة أخرى. قم بإحضاره إلى فني تصليح مؤهل.

**تحذير!**

قد يؤدي الاستخدام غير السليم للبطارية أو شاحن البطارية إلى إصابة شخصية.



لتجنب أي إصابات شخصية انظر لما يلي:

- لا تقم أبداً بتفكيك البطارية.
- لا ترمِ البطارية أبداً في النار، حتى ولو كانت تالفة أو بالية تماماً. قد تنفجر البطارية في النار.
- لا تقم أبداً بتعريض البطارية إلى حالة دائرة القصير.
- لا تغمر الشاحن و / أو البطارية في الماء أو أي سائل آخر.
- لا تقم أبداً بإدخال الأشياء في فتحات الشاحن. فقد يؤدي ذلك إلى صدمة كهربائية أو تلف الشاحن.
- لا تشحن الجهاز في الخارج على الإطلاق. حافظ على البطارية بعيداً عن أشعة الشمس المباشرة واستخدمها فقط في المناطق ذات الرطوبة المنخفضة والتهوية الجيدة.
- لا تشحن أبداً إذا كانت درجة الحرارة أقل من 5 درجة مئوية أو أعلى من 30 درجة مئوية.
- يمنع منعاً باتاً توصيل شاحنين ببعضهما البعض.
- لا تقم بشحن حزمة البطارية لأكثر من 6 ساعة في المرة الواحدة لأن هذا قد يتلف البطارية.
- لا تقم أبداً بإدخال أجسام غريبة في فتحة البطارية أو شاحن البطارية.
- لا تستخدم المحول الرفع أبداً للشحن.
- لا تستخدم أبداً مولد المحرك أو أي من مصادر الطاقة ذات التيار المستمر للشحن.
- لا تقم أبداً بتخزين البطارية أو شاحن البطارية حيث قد تصل درجة الحرارة إلى ما يعادل أو يزيد عن 50 درجة مئوية، حافظ على البطارية بعيدة عن مصادر الحرارة.
- انتظر دائماً 15 دقيقة على الأقل بين كل عمليتي شحن لتجنب ارتفاع درجة حرارة الشاحن.
- أفضل سلك الطاقة دائماً من مأخذ الحائط عند عدم استخدام الشاحن.

#### 1.4 رموز تحذيرية



الحالي المباشر



حماية السمع



حماية اليد



حماية العين



اقرأ دليل التعليمات



خطر!

#### 2. نظرة عامة

##### 2.1 نطاق التطبيق

تولد مضخة الشحوم هذه ضغطاً يصل إلى 690 بار. يعمل مع الشحوم السائبة أو الخرطوشة دون تغيير اتجاه المكبس.

**تحذير!**

لا استخدم الجهاز الكهربائي إلا وفقاً لهذه التعليمات.



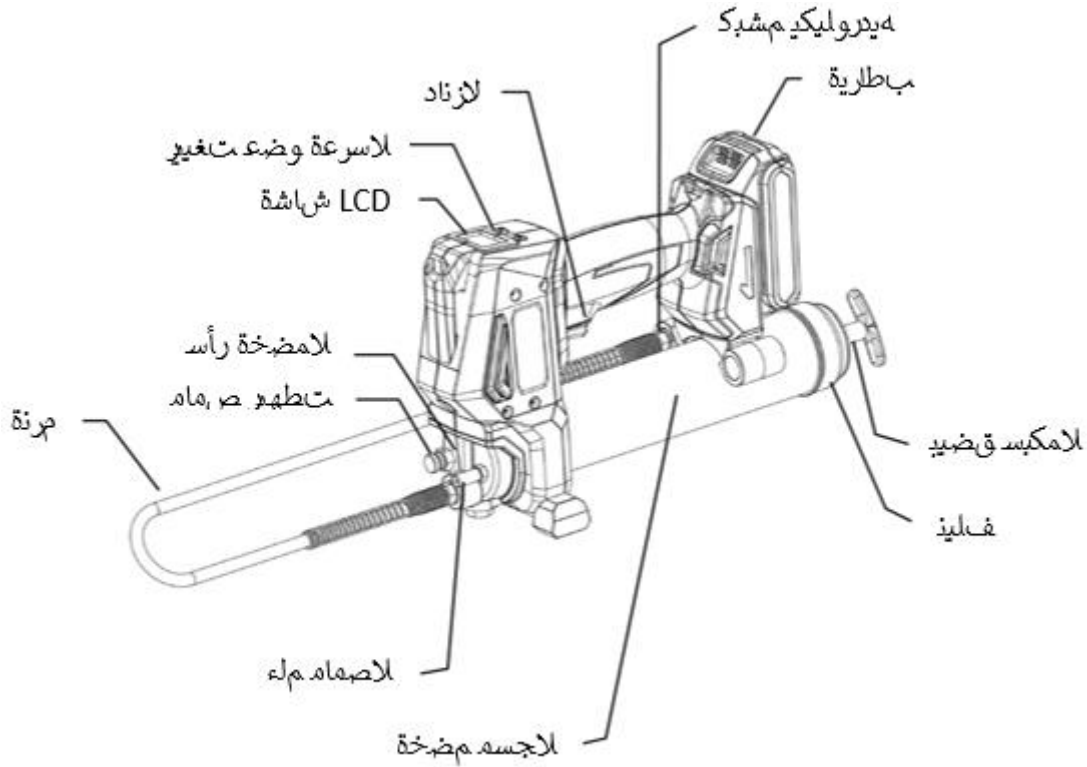

## 2.2. المواصفات الفنية

المرجع. 50445			
500 مل	قدرة الجسم pump body p	690 بار	الضغط الأقصى
11 x 1000 mm	خرطوم تصريف	110 جم/دقيقة	السرعة 1
3,16 كغم	الوزن (بدون بطارية)	175 جم/دقيقة	السرعة 2
dB(A) ± K = 3 dB(A) 68,3			مستوى الضغط السمعي LPA
dB(A) ± K = 3 dB(A) 76,3			مستوى شدة الصوت LWA
2,5 < م/متر مربع . ± K = 1,5 م/متر مربع			الاهتزازات (اختبارات النقب)

عندما يتجاوز مستوى كثافة الصوت الواقع على المستخدم حد النصوص التنظيمية، من الضروري استخدام أداة واقية للأذن.



قد تختلف القيم المقاسة عن تلك المحددة في تعليمات الاستخدام. قد يكون هذا نتيجة لإحدى الأسباب التالية، والتي يجب مراعاتها قبل وأثناء استخدام الجهاز:

- إذا تم استخدام الجهاز بشكل صحيح وبنظام تشغيل صحيح
- إذا تم التعامل مع الأدوات بشكل صحيح
- إذا كانت المقابض متصلة بإحكام بجسم الجهاز

إذا كان المستخدم يشعر بعدم الارتياح أو تغير لون الجلد عند استخدام الجهاز، يجب وقف العمل على الفور. إذا تم أخذ فترات راحة منتظمة. إن عدم الإلتزام بأوقات الاستراحة، قد يؤدي إلى ظهور متلازمة اهتزاز اليد والذراع. إذا تم استخدام الجهاز بانتظام، وارتداء الملحقات المضادة للاهتزاز. تجنب استخدام الجهاز عند درجة حرارة تقل عن أو تساوي 10 درجات مئوية. قم بتنظيف سطح مكان عملك بحيث تكون شدة الاهتزاز محدودة.

## 3. الاستخدام

## 3.1. التعليمات المتعلقة بالبطارية

## 3.1.1. تثبيت البطارية وإزالتها

لإدخال البطارية: حرك البطارية في أنبوب المقبض حتى تستقر في مكانها.

لإزالتها: اضغط على زر الضغط لأسفل واسحب البطارية من المقبض.

## 3.1.2. شحن البطارية

يتم تسليم البطارية مشحونة جزئياً. يجب إعادة شحن البطارية قبل الاستخدام الأول. قم بإعادة شحن البطارية قبل تفريغها بالكامل.

يجب إعادة شحن البطارية عند درجة حرارة تتراوح بين 5 درجة مئوية و 30 درجة مئوية

يجب أن يتوافق جهد التيار الكهربائي مع الجهد الموجود على لوحة التصنيف الخاصة بالشاحن. قبل الشحن، تحقق دائماً من الوضع التقني للشاحن ومحطة الشحن وسلك الطاقة.



لإعادة شحن البطارية استخدم فقط الشاحن الموصى به من قبل الشركة المصنعة. يعتبر استخدام أي شاحن آخر مع هذا المنتج استخداماً غير طبيعي وسيبطل ضمان المنتج.

- أدخل البطارية في فتحة محطة الشحن
- قم بتوصيل الشاحن بمقبس التيار الكهربائي
- وفقاً لمستوى الشحن، يتم إعادة شحن البطارية بعد حوالي ساعة واحدة
- افصل مصدر الطاقة قبل إزالة البطارية من الشاحن.



يضيء مصباح LED الأخضر عند شحن البطارية بالكامل.



يضيء مصباح LED الأحمر للإشارة إلى أن البطارية تشحن.



إذا كان مؤشر LED الأحمر يومض بسرعة، فقد تم تسخين البطارية أو الشاحن. أزل البطارية، واسمح للبطارية أو الشاحن بإعادة الضبط وحاول مرة أخرى أو اتصل بالشركة المصنعة.



إذا كانت مؤشرات LED الحمراء والخضراء تومض بسرعة، فتتحقق من أي أجسام غريبة في مسكن الشاحن وإزالتها، إذا لم تكن هناك أجسام غريبة، فمن المحتمل أن يكون هناك خلل في البطارية أو الشاحن. السماح للبطارية أو الشاحن بإعادة الضبط والمحاولة مرة أخرى أو الاتصال بالشركة المصنعة.



يمكن إحماء البطارية والشاحن أثناء الشحن، وهذه ظاهرة طبيعية.

تجنب إجراء العديد من عمليات الشحن القصيرة المتتالية. لا تقم بإعادة شحن البطارية بعد الاستخدام القصير لأداة الطاقة.

بعد الانخفاض الحاد في الفترة الفاصلة بين إعادة الشحن علامة على أن البطارية بالية وقد تحتاج إلى استبدالها.

## 3.1.3. مستوى شحن البطارية

لعرض سعة شحن البطارية المتبقية، اضغط على زر مؤشر مستوى الشحن:

			مؤشر مستوى الشحن	
الشحن المنخفض	الشحن المتوسط	الشحن الأقصى	الشحن المتبقي	

## 3.2. تعليمات بندقية شحم

## 3.2.1. ضبط السرعة

لتحديد السرعة، اضغط باستمرار على زر 2. يتم عرض سرعات L (منخفضة) و H (عالية) على الشاشة.

- H = سرعة عالية: 0,162 لتر/دقيقة

- L = سرعة منخفضة: 0,103 لتر/دقيقة

## 3.2.2. تعديل الشاشة

يقوم الزر 1 بتشغيل مصباح LED أو إيقاف تشغيله على شاشة LCD.

يتم إيقاف تشغيل مصباح LED وشاشة LCD بعد 30 ثانية من عدم النشاط.

## 3.2.3. تحديد وحدات القياس

اضغط على زر 1 لمدة 15 ثانية لتغيير الوحدة من بوصة إلى جرام (أو العكس).

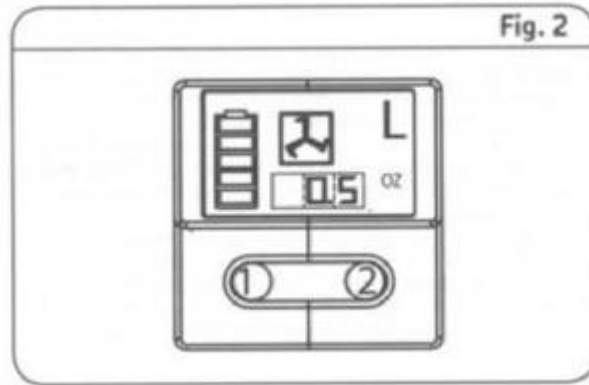

## 3.2.4. ملء مضخة الإسكان

(تقوم بجرد 40 + إلى تقوم بجرد 10-) 2 إلى 0 فصلا، NLGI: موحثلا عود

يمكن ملء جسم المضخة بثلاث طرق مختلفة:

- عن طريق ملء التلقائي
- عن طريق إدخال خرطوشة في جسم المضخة
- عن طريق تحميل الجسم مضخة مع الشحوم فضفاضة

## 1. بواسطة auto-fill:

- قم بتوصيل صمام الملء بنظام الملء التلقائي (غير مزود بالمضخة)
- يتم ملء تلقائيا





## 2. عن طريق إدخال خرطوشة في جسم المضخة:

- قم بإزالة جسم المضخة من مضخة الشحوم ، وفك فكها من رأس المضخة
- اسحب قضيب المكبس ، حتى يتم تمديد الرافعة بالكامل. قفل القضيب في فتحة الاحتفاظ بالمقيس
- أدخل خرطوشة شحم
- المسمار مضخة الإسكان مرة أخرى في رأس المضخة
- حرر بعناية المكبس

## 3. عن طريق ملء مع الشحوم السائبة:

- قم بإزالة جسم المضخة من مضخة الشحوم ، وفك فكها من رأس المضخة
- اسحب قضيب المكبس ، حتى يتم تمديد الرافعة بالكامل. قفل القضيب في فتحة الاحتفاظ بالمقيس
- فك القابس من جسم المضخة
- ملء الجسم مضخة مع الشحوم السائبة
- قم برغي القابس مرة أخرى وافرج عن المكبس بعناية
- المسمار مضخة الإسكان مرة أخرى في رأس المضخة



### تحذير!

يجب أن تكون الشحوم المستخدمة خالية من الجسيمات الغريبة والأوساخ وما إلى ذلك



### 3.2.5. نزيف الهواء

لنزيف الهواء ، افتح صمام النزيف حتى يتم طرد كل الهواء.

### 3.2.6. تنبيه

### تنبيه!

يمكن أن يؤدي الضغط الزائد إلى انفجار رأس المضخة وملحقاتها. عند استخدام بنديقية الشحوم ، ارتد معدات الحماية الشخصية مثل القفازات ونظارات واقية.



- قم بتشغيل المشبك الهيدروليكي للمضخة على تركيب الشحوم (تأكد من تشغيل التركيب بشكل آمن)

- قم بالتشحيم عن طريق تشغيل الزناد

- أزل المشبك الهيدروليكي من تركيب الشحوم بالسحب إلى الجانب

## 4. الصيانة

### تحذير!

تأكد من ارتداء جميع المعدات المطلوبة عند العمل على الأداة. لتجنب وقوع إصابات خطيرة، قم دائماً بإزالة البطارية من الجهاز أثناء عمليات الصيانة.



تحقق بانتظام من أن براغي الجهاز مشدودة بشكل جيد. يمكن للاهتزاز أن يفك البراغي بمرور الوقت.

قم دائماً بتخزين جهازك الكهربائي في مكان جاف.

إن كان فرش الكربون بالية أو مكسورة أو قد أصبح طولها أقل بـ 5 مم، فاستبدله بفرش كربون أصلية. استبدلها دائماً بزوج جديد من فرش الكربون. يستحسن استشارة فني كهرباء عند تعديل وصيانة فرش الكربون.

في بعض الأحيان ، قد ترى شرارات من خلال فتحات التهوية. وهذا أمر طبيعي ولن يتلف جهازك الكهربائي

عند تعطل قطع غير الجهاز ، لا تستخدم سوى قطع غير مطابقة لها. قد يؤدي استخدام أي قطعة أخرى إلى حدوث خطر أو تلف للمنتج. لضمان السلامة والموثوقية، يجب إجراء جميع الإصلاحات من قبل فني مؤهل من مركز خدمة معتمد.

## 5. المحافظة على الجهاز

**تحذير!**

تأكد من ارتداء جميع المعدات المطلوبة عند العمل على الأداة.  
لتجنب وقوع إصابات خطيرة، قم دائماً بإزالة البطارية من الجهاز أثناء عمليات الصيانة.

قم بتنظيف الجهاز الكهربائي بعد كل استخدام. قم دائماً بتخزين جهازك الكهربائي في مكان جاف.

حافظ على فتحات التهوية نظيفة لتهوية جيدة للمحرك. تحقق بانتظام من عدم دخول أي غبار أو مادة غريبة إلى فتحات التهوية بالقرب من المحرك أو حول مفتاح التشغيل.

قم بتنظيف الجهاز بشكل جاف فقط . لا تستخدم أبداً الماء أو المنظفات الكيميائية لتنظيف جهازك الكهربائي. امسحه بقطعة قماش جافة. استخدم فرشاة ناعمة لإزالة الغبار المتراكم.

- تجنب استخدام المواد الكاوية عند تنظيف الأجزاء البلاستيكية. فمعظمها سريعة التأثر بالأضرار الناجمة عن المذيبات المباعة تجارياً.
- استخدم قطعة قماش نظيفة لإزالة الأوساخ والغبار والزيوت والشحوم وما إلى ذلك.

يجب عادة تنظيف ذراع مضخة الشحوم وصيانتها.

لتجنب أي خطر إصابة أو ضرر للبيئة أو المعدات ، يجب فحص الأجزاء التالية بانتظام واستبدالها إذا لزم الأمر:

- رأس مضخة الشحوم
- ربط عتبة
- الملحقات (خرطوم ، مشبك هيدروليكي ، إلخ)

**تحذير!**

يجب ألا يلامس الجهاز الماء أبداً. وهي مصممة للتشغيل الجاف. قد يؤدي عدم الالتزام بهذا التحذير إلى صدمة كهربائية قاتلة.

## 6. المشاكل والحلول

المشاكل	الأسباب المحتملة	الحلول
فشل المحرك	<ul style="list-style-type: none"> <li>• تم تفريغ البطارية أو تالفة</li> <li>• محرك السيارة معيب</li> </ul>	<ul style="list-style-type: none"> <li>• شحن البطارية أو استبدالها</li> <li>• أزل البطارية، افحص التوصيلات</li> </ul>
الشحوم لا تخرج من الماكينة	<ul style="list-style-type: none"> <li>• خرطوشة الشحوم فارغة</li> <li>• تم قطع إمدادات الشحوم</li> </ul>	<ul style="list-style-type: none"> <li>• افحص المستوى في الخرطوشة</li> <li>• قم برغي الخرطوشة بإحكام في مكانها</li> </ul>
الجهاز لا يتوقف عن الخروج من الشحوم	<ul style="list-style-type: none"> <li>• عندما تملأ الخرطوشة بالشحوم، تصبح فقاعات الهواء عالقة في الشحوم</li> </ul>	<ul style="list-style-type: none"> <li>• ينزف الهواء</li> <li>• استبدل الخرطوشة بخرطوشة خالية من الهواء</li> </ul>
صمام الإغاثة يتسرب	<ul style="list-style-type: none"> <li>• النفط يحجب الفتحة</li> </ul>	<ul style="list-style-type: none"> <li>• افحص خطوط الزيت وازيل أي عوائق</li> </ul>
فشل منافذ النفط	<ul style="list-style-type: none"> <li>• جسم المضخة فارغ</li> <li>• الأختام معيبة</li> </ul>	<ul style="list-style-type: none"> <li>• ملء الجسم مضخة مع الشحوم</li> <li>• استبدل السلك*</li> </ul>
لا يمكن التحميل المسبق	<ul style="list-style-type: none"> <li>• وجود جيوب الهواء</li> <li>• يتم قفل المتابع في الجسم الأنثوي</li> </ul>	<ul style="list-style-type: none"> <li>• فك الجسم مضخة نصف بدوره وضخ بضع ضربات، ثم تقاعد الرأس تماما.</li> <li>• استبدل جسم الأنثوي.</li> </ul>

إذا استمرت المشاكل، اتصل بقسم الخدمة.

## 7. مقطع تفصيلي للأجزاء - قائمة الأجزاء

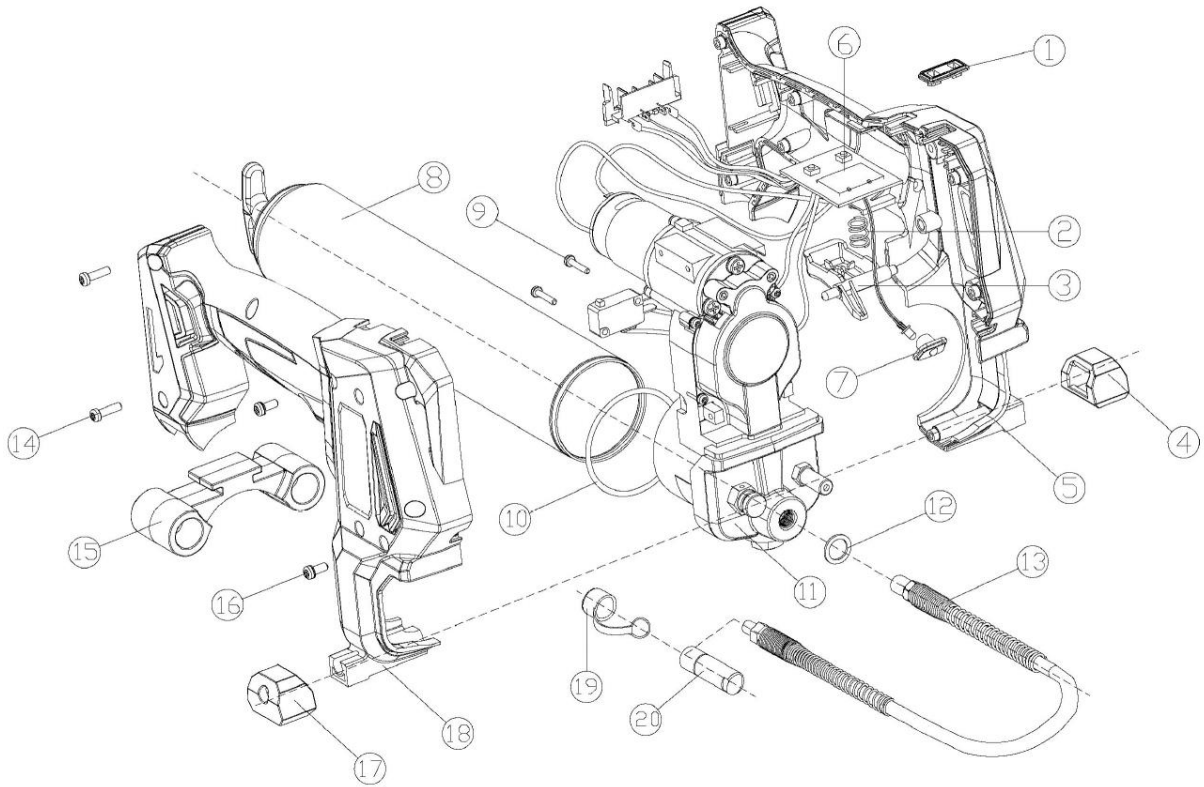

الكمية	الوصف	رقم	الكمية	الوصف	رقم
1	مضخة الإسكان	11	1	زر	1
1	غسالة النحاس	12	1	الزنبرك	2
1	الخرطوم	13	1	الزناد	3
1	البرغي	14	1	القدم المطاطية	4
1	دعم مرن	15	1	سكن اليد اليسرى	5
8	برغي + غسالة	16	1	شاشة LCD	6
1	القدم المطاطية	17	1	مصباح ثنائي باعث للضوء (شاشة)	7
1	سكن اليد اليمنى	18	1	جسم الخرطوشة	8
1	كاب	19	2	البرغي	9
1	مشبك هيدروليكي	20	1	حلقة منع التسرب	10

## 8. ضمان المنتج ومطابقته

لا يجوز منح الضمان لما يلي:

استخدام غير عادي، أو مناورة خاطئة، أو تعديل غير مصرح به، أو عيب خلال النقل، أو نتيجة لمحاولة معالجة أو صيانة، أو استخدام قطع أو ملحقات غير الأصلية، أو العمل الذي يقوم به موظفون غير هؤلاء المصرح لهم، أو غياب الحماية أو جهاز تأمين المشغل. إن عدم الالتزام بالتعليمات المذكورة أعلاه يستبعد جهازك من الضمان الخاص بنا، وتنتقل البضائع تحت مسؤولية المشتري الذي له حق تقديم شكوى ضد الناقل وفقاً للنماذج والأجال القانونية.

فترة الضمان هي 5 سنوات وتبدأ من تاريخ شراء الجهاز. يجب تقديم طلب الضمان قبل انتهاء فترة الضمان. يتم استبعاد أي طلب للحصول على الضمان بعد انتهاء فترة الضمان. لا يترتب على إصلاح الجهاز أو تبديله تمديد فترة الضمان. تقديم طلب ضمان متأخر لا يؤدي إلى بدء فترة ضمان جديدة للجهاز أو لأي قطعة غير أخرى تم تركيبها. ينطبق ذلك أيضاً عند استشارة خدمة ما بعد البيع في الموقع.

حماية البيئة:



يحتوي جهازك على العديد من المواد القابلة لإعادة التدوير. ونذكرك بأنه يمنع خلط الأجهزة المستخدمة مع النفايات الأخرى. يمنع التخلص من المنتجات الكهربائية في قسم النفايات المنزلية. يرجى إعادة تدويرها في نقاط التجميع المخصصة لهذا الغرض. استشر السلطات المحلية أو الوكيل المحلي للحصول على نصائح متعلقة بإعادة التدوير.

تشكل سنايدر (Schneider) علامة تجارية لشركة Schneider Consumer Group أو للشركات التابعة لها بموجب ترخيص من SODISE.