



SCHNEIDER

<p>FR</p> <p>MEULEUSE D'ANGLE 20V 125MM Manuel d'instructions – Notice originale – Instructions d'origine <i>Veillez lire ce manuel d'instructions</i> <i>attentivement et entièrement avant toute</i> <i>utilisation</i></p>	<p>NL</p> <p>HAAKSE SLIJPER 20 V 125MM Handleiding – vertaling van de originele gebruiksaanwijzing – Originele instructies <i>Lees deze handleiding zorgvuldig en volledig</i> <i>door voordat u het product in gebruik neemt</i></p>
<p>GB</p> <p>ANGLE GRINDER 20V 125MM Instruction manual – Translation of the original – Original instructions <i>Please read this instruction manual carefully</i> <i>and completely before use</i></p>	<p>PL</p> <p>SZLIFIERKA KĄTOWA 20V 125MM Instrukcja obsługi – Tłumaczenie instrukcji oryginalnej – Oryginalne instrukcje <i>Przed użyciem należy dokładnie zapoznać się</i> <i>z niniejszą instrukcją obsługi</i></p>
<p>ES</p> <p>AMOLADORA ANGULAR 20V 125MM Manual de instrucciones - Traducción de las instrucciones originales <i>Lea atenta y completamente este manual de</i> <i>instrucciones antes de utilizarlo</i></p>	<p>PT</p> <p>REBARBADORA ANGULAR 20V 125MM Manual de instruções – Tradução do manual original – Instruções originais <i>Por favor, leia este manual de instruções</i> <i>cuidadosamente e completamente antes de</i> <i>usar</i></p>
<p>DE</p> <p>WINKELSCHLEIFER 20V 125MM Bedienungsanleitung – Übersetzung der Originalnotiz – Originalanleitung <i>Bitte lesen Sie diese Handbuch vor dem</i> <i>Gebrauch sorgfältig und vollständig durch</i></p>	<p>EL</p> <p>ΓΩΝΙΑΚΟΣ ΤΡΟΧΟΣ 20 V 125 MM Εγχειρίδιο οδηγιών – Μετάφραση πρωτότυπων οδηγιών – Μεταφρασμένες οδηγίες <i>Διαβάστε προσεκτικά ολόκληρο το παρόν</i> <i>εγχειρίδιο οδηγιών πριν από κάθε χρήση</i></p>
<p>IT</p> <p>SMERIGLIATRICE ANGOLARE 20V 125MM Manuale di istruzioni – Traduzione delle istruzioni originali <i>Leggere attentamente e completamente il</i> <i>presente manuale di istruzioni prima dell'uso</i></p>	<p>AR</p> <p>مم 125 فولت 20 زاوية مطحنة فقط المنزلي للاستخدام – الأصلي الدليل – التعليمات دليل الاستخدام قبل كامل وبشكل بعناية هذا التعليمات دليل قراءة يرجى</p>

1. Avertissements de Sécurité



AVERTISSEMENT ! Lire tous les avertissements de sécurité, les instructions, les illustrations et les spécifications fournis avec cet outil électrique. Ne pas suivre les instructions énumérées ci-dessous peut donner lieu à un choc électrique, un incendie et/ou une blessure sérieuse.

Conserver tous les avertissements et toutes les instructions pour pouvoir s'y reporter ultérieurement.

1.1. Avertissements de sécurité généraux

1. **Utiliser dans un environnement sécurisé** : il ne doit pas y avoir de risques d'explosions, de produits corrosifs dans l'environnement proche lors de l'utilisation.
2. **Tenir compte de l'environnement de la zone de travail** : ne pas exposer l'outil à la pluie. Ne pas utiliser l'outil dans des endroits humides, mouillés ou avec un risque de projection d'eau. Maintenir la zone de travail bien éclairée. Ne pas utiliser l'outil en présence de liquides ou de gaz inflammables ou de poussières.
3. **Conserver une zone de travail propre et ordonnée** : la zone de travail doit être visible de la position de travail. Les zones en désordre et les établis sont propices aux accidents.
4. **Protection contre les chocs électriques** : éviter tout contact corporel avec des surfaces mises ou reliées à la terre (par exemple canalisations, radiateurs, cuisinières, réfrigérateurs).
5. **Maintenir les autres personnes éloignées** : Ne pas laisser les personnes, notamment les enfants, non concernées par le travail en cours, toucher l'outil ou le prolongateur, et les maintenir éloignées de la zone de travail, ÊTRE particulièrement vigilant avec les enfants et les animaux.
6. **Ranger les outils non utilisés** : les outils inutilisés doivent être rangés dans un endroit sec ou fermé à clé, hors de portée des enfants.
7. **Ne pas forcer l'outil** : un outil donne de meilleurs résultats de manière plus sûre au régime, à la puissance pour lequel il a été conçu.
8. **Utiliser l'outil approprié** : ne pas forcer un petit outil ou un petit accessoire à effectuer le travail de plus grosse taille. Ne pas utiliser l'outil à une fin pour laquelle il n'est pas conçu.
9. **Porter des vêtements et équipement de protection adaptés** : ne jamais porter des vêtements amples, ni des bijoux, car ils peuvent être happés par des pièces en mouvement. Il est recommandé de porter des gants de protection. Contenir les cheveux longs. Le port de chaussures antidérapantes est recommandé pour les travaux en extérieur.
10. **Utiliser un équipement de protection** : utiliser des lunettes de sécurité, un masque normal ou anti-poussières si les opérations de travail génèrent de la poussière, des gants de protection.
11. **Connecter l'équipement pour l'extraction des poussières** : si l'outil est fourni pour le raccordement des équipements pour l'extraction et la récupération des poussières, s'assurer qu'ils sont raccordés et correctement utilisés.
12. **Ne pas trop se pencher** : maintenir un bon appui et rester en équilibre en tout temps.
13. **Traiter les outils avec soin** : maintenir les outils propres pour optimiser le travail et la sécurité. Suivre les instructions concernant la lubrification et le changement des accessoires. Examiner leur état périodiquement, au besoin, confier leur réparation à un poste d'entretien agréé.
14. **Rester alerté** : se concentrer sur le travail. Faire preuve de jugement. Ne pas se servir de l'outil lorsqu'on est fatigué, ou sous l'influence de drogues, d'alcool ou de médicaments.
15. **Rechercher les pièces endommagées** : avant d'utiliser l'outil, examiner soigneusement l'état des pièces pour s'assurer qu'elles fonctionnent correctement et qu'elles accomplissent leur tâche. Vérifier l'alignement et la liberté de fonctionnement des pièces mobiles, l'état et le montage des pièces et toutes autres conditions susceptibles d'affecter défavorablement le fonctionnement. Il faut réparer toute pièce dont l'état laisse à désirer ou en remplacer par un poste de service agréé sauf si autrement indiqué dans ce manuel d'instructions.
16. **Ne pas utiliser le câble/cordon dans de mauvaises conditions** : ne jamais exercer de saccades sur le câble/cordon afin de le déconnecter de la fiche de prise de courant. Maintenir le câble/cordon à l'écart de la chaleur, de tout lubrifiant et de toutes arêtes vives. Examiner les prolongateurs de manière régulière et les remplacer s'ils sont endommagés.
17. **Entretien des outils avec soin** : garder les outils de coupe affûtés et propres pour des performances meilleures et plus sûres. Suivre les instructions de graissage et de remplacement des accessoires. Examiner les câbles/cordons des outils de manière régulière et les faire réparer, lorsqu'ils sont endommagés, par un service d'entretien agréé.
18. **Ne pas modifier la machine** : aucune modification et/ou reconversion ne doit être effectuée. L'usage d'accessoires ou attachements autres que ceux recommandés dans ce manuel d'instructions peut entraîner des blessures personnelles.
19. Maintenir les poignées sèches, propres et exemptes de tout lubrifiant et de toute graisse.
20. **Déconnecter les outils** : déconnecter les outils de l'alimentation lorsqu'ils ne sont pas utilisés, avant leur entretien et lors du remplacement des accessoires, tels que lames, forets et organes de coupe.
21. **Retirer les clés de réglage** : prendre l'habitude de vérifier si les clés et autres organes de réglage sont retirés de l'outil avant de le mettre en marche.
22. **Éviter tout démarrage intempestif** : s'assurer que l'interrupteur est en position « arrêt » lors de la connexion.
23. **Utiliser des câbles de raccord extérieurs** : lorsque l'outil est utilisé à l'extérieur, utiliser uniquement des prolongateurs destinés à une utilisation extérieure et comportant le marquage correspondant.
24. **Rester vigilant** : regarder ce que vous êtes en train de faire, faire preuve de bon sens et ne pas utiliser l'outil lorsque vous êtes fatigué.

25. **Vérifier les parties endommagées** : avant d'utiliser l'outil à d'autres fins, il convient de l'examiner attentivement afin de déterminer qu'il fonctionnera correctement et accomplira sa fonction prévue. Vérifier l'alignement ou le blocage des parties mobiles, ainsi que l'absence de toutes pièces cassées ou de toute condition de fixation et autres conditions, susceptibles d'affecter le fonctionnement de l'outil. Il convient de réparer ou de remplacer correctement un protecteur ou toute autre partie endommagée par un centre d'entretien agréé, sauf indication contraire dans le présent manuel d'instructions. Faire remplacer les interrupteurs défectueux par un centre d'entretien agréé. Ne pas utiliser l'outil si l'interrupteur ne permet pas de passer de l'état de marche à l'état d'arrêt.
26. **Risque de brûlure** : Laisser refroidir les pièces mobiles (embout) avant de les toucher.
27. **Avertissement** : l'utilisation de tout accessoire ou de toute fixation autre que celui ou celle recommandé(e) dans le présent manuel d'instructions peut présenter un risque de blessure des personnes.
28. **Faire réparer l'outil par une personne qualifiée** : cet outil électrique satisfait les règles de sécurité correspondantes. Il convient que les réparations soient effectuées uniquement par des personnes qualifiées en utilisant des pièces de rechange d'origine. A défaut, cela peut exposer l'utilisateur à un danger important.

**AVERTISSEMENT :**

L'utilisation de tout accessoire ou de toute fixation autre que celui ou celle recommandé(e) dans le présent manuel d'instructions peut présenter un risque de blessure des personnes.

1.2. Avertissements de sécurité généraux pour l'outil électrique



AVERTISSEMENT ! Lire tous les avertissements de sécurité, les instructions, les illustrations et les spécifications fournis avec cet outil électrique. *Ne pas suivre les instructions énumérées ci-dessous peut provoquer un choc électrique, un incendie et/ou une blessure sérieuse.*

Conserver tous les avertissements et toutes les instructions pour pouvoir s'y reporter ultérieurement.

Le terme "outil électrique" dans les avertissements fait référence à votre outil électrique alimenté par le secteur (avec cordon d'alimentation) ou votre outil électrique fonctionnant sur batterie (sans cordon d'alimentation).

1.2.1. Sécurité de la zone de travail

- a) **Conserver la zone de travail propre et bien éclairée.** *Les zones en désordre ou sombres sont propices aux accidents.*
- b) **Ne pas faire fonctionner les outils électriques en atmosphère explosive, par exemple en présence de liquides inflammables, de gaz ou de poussières.** *Les outils électriques produisent des étincelles qui peuvent enflammer les poussières ou les fumées.*
- c) **Maintenir les enfants et les personnes présentes à l'écart pendant l'utilisation de l'outil électrique.** *Les distractions peuvent vous faire perdre le contrôle de l'outil.*

1.2.2. Sécurité électrique

- a) **Il faut que les fiches de l'outil électrique soient adaptées au socle. Ne jamais modifier la fiche de quelque façon que ce soit. Ne pas utiliser d'adaptateurs avec des outils électriques à branchement de terre.** *Des fiches non modifiées et des socles adaptés réduisent le risque de choc électrique.*
- b) **Éviter tout contact du corps avec des surfaces reliées à la terre telles que les tuyaux, les radiateurs, les cuisinières et les réfrigérateurs.** *Il existe un risque accru de choc électrique si votre corps est relié à la terre.*
- c) **Ne pas exposer les outils électriques à la pluie ou à des conditions humides.** *La pénétration d'eau à l'intérieur d'un outil électrique augmente le risque de choc électrique.*
- d) **Ne pas maltraiter le cordon. Ne jamais utiliser le cordon pour porter, tirer ou débrancher l'outil électrique. Maintenir le cordon à l'écart de la chaleur, du lubrifiant, des arêtes vives ou des parties en mouvement.** *Des cordons endommagés ou emmêlés augmentent le risque de choc électrique.*
- e) **Lorsqu'on utilise un outil électrique à l'extérieur, utiliser un prolongateur adapté à l'utilisation extérieure.** *L'utilisation d'un cordon adapté à l'utilisation extérieure réduit le risque de choc électrique.*
- f) **Si l'usage d'un outil électrique dans un emplacement humide est inévitable, utiliser une alimentation protégée par un dispositif à courant différentiel résiduel (RCD).** *L'usage d'un RCD réduit le risque de choc électrique.*

1.2.3. Sécurité des personnes

- a) **Rester vigilant, regarder ce que vous êtes en train de faire et faire preuve de bon sens dans votre utilisation de l'outil électrique. Ne pas utiliser un outil électrique lorsque vous êtes fatigué ou sous l'emprise de drogues, de l'alcool ou de médicaments.** *Un moment d'inattention en cours d'utilisation d'un outil électrique peut entraîner des blessures graves.*
- b) **Utiliser un équipement de protection individuelle. Toujours porter une protection pour les yeux.** *Les équipements de protection individuelle tels que les masques contre les poussières, les chaussures de sécurité antidérapantes, les casques ou les protections auditives utilisés pour les conditions appropriées réduisent les blessures.*

- c) **Éviter tout démarrage intempestif. S'assurer que l'interrupteur est en position arrêt avant de brancher l'outil au secteur et/ou au bloc de batteries, de le ramasser ou de le porter.** *Porter les outils électriques en ayant le doigt sur l'interrupteur ou brancher des outils électriques dont l'interrupteur est en position marche est source d'accidents.*
- d) **Retirer toute clé de réglage avant de mettre l'outil électrique en marche.** *Une clé laissée fixée sur une partie tournante de l'outil électrique peut donner lieu à des blessures.*
- e) **Ne pas se précipiter. Garder une position et un équilibre adaptés à tout moment.** *Cela permet un meilleur contrôle de l'outil électrique dans des situations inattendues.*
- f) **S'habiller de manière adaptée. Ne pas porter de vêtements amples ou de bijoux. Garder les cheveux et les vêtements à distance des parties en mouvement.** *Des vêtements amples, des bijoux ou les cheveux longs peuvent être pris dans des parties en mouvement.*
- g) **Si des dispositifs sont fournis pour le raccordement d'équipements pour l'extraction et la récupération des poussières, s'assurer qu'ils sont connectés et correctement utilisés.** *Utiliser des collecteurs de poussière peut réduire les risques dus aux poussières.*
- h) **Rester vigilant et ne pas négliger les principes de sécurité de l'outil sous prétexte que vous avez l'habitude de le utiliser.** *Une fraction de seconde d'inattention peut provoquer une blessure grave.*

1.2.4. Utilisation et entretien de l'outil électrique

- a) **Ne pas forcer l'outil électrique. Utiliser l'outil électrique adapté à votre application.** *L'outil électrique adapté réalise mieux le travail et de manière plus sûre au régime pour lequel il a été construit.*
- b) **Ne pas utiliser l'outil électrique si l'interrupteur ne permet pas de passer de l'état de marche à arrêt et inversement.** *Tout outil électrique qui ne peut pas être commandé par l'interrupteur est dangereux et il faut le réparer.*
- c) **Débrancher la fiche de la source d'alimentation et/ou enlever le bloc de batteries, s'il est amovible, avant tout réglage, changement d'accessoires ou avant de ranger l'outil électrique.** *De telles mesures de sécurité préventives réduisent le risque de démarrage accidentel de l'outil électrique.*
- d) **Conserver les outils électriques à l'arrêt hors de la portée des enfants et ne pas permettre à des personnes ne connaissant pas l'outil électrique ou les présentes instructions de le faire fonctionner.** *Les outils électriques sont dangereux entre les mains d'utilisateurs novices.*
- e) **Observer la maintenance des outils électriques et des accessoires. Vérifier qu'il n'y a pas de mauvais alignement ou de blocage des parties mobiles, des pièces cassées ou toute autre condition pouvant affecter le fonctionnement de l'outil électrique. En cas de dommages, faire réparer l'outil électrique avant de l'utiliser.** *De nombreux accidents sont dus à des outils électriques mal entretenus.*
- f) **Garder affûtés et propres les outils permettant de couper.** *Des outils destinés à couper correctement entretenus avec des pièces coupantes tranchantes sont moins susceptibles de bloquer et sont plus faciles à contrôler.*
- g) **Utiliser l'outil électrique, les accessoires et les lames etc., conformément à ces instructions, en tenant compte des conditions de travail et du travail à réaliser.** *L'utilisation de l'outil électrique pour des opérations différentes de celles prévues peut donner lieu à des situations dangereuses.*
- h) **Il faut que les poignées et les surfaces de préhension restent sèches, propres et dépourvues d'huiles et de graisses.** *Des poignées et des surfaces de préhension glissantes rendent impossibles la manipulation et le contrôle en toute sécurité de l'outil dans les situations inattendues.*

1.2.5. Utilisation des outils fonctionnant sur batteries et précautions d'emploi

- a) **Ne recharger qu'avec le chargeur spécifié par le fabricant.** *Un chargeur qui est adapté à un type de bloc de batteries peut créer un risque de feu lorsqu'il est utilisé avec un autre type de bloc de batteries.*
- b) **N'utiliser les outils électriques qu'avec des blocs de batteries spécifiquement désignés.** *L'utilisation de tout autre bloc de batteries peut créer un risque de blessure et de feu.*
- c) **Lorsqu'un bloc de batteries n'est pas utilisé, le maintenir à l'écart de tout autre objet métallique, par exemple trombones, pièces de monnaie, clés, clous, vis ou autres objets de petite taille qui peuvent donner lieu à une connexion d'une borne à une autre.** *Le court-circuitage des bornes d'une batterie entre elles peut causer des brûlures ou un feu.*
- d) **Dans de mauvaises conditions, du liquide peut être éjecté de la batterie; éviter tout contact. En cas de contact accidentel, nettoyer à l'eau. Si le liquide entre en contact avec les yeux, rechercher en plus une aide médicale.** *Le liquide éjecté des batteries peut causer des irritations ou des brûlures.*
- e) **Ne pas utiliser un bloc de batteries ou un outil fonctionnant sur batteries qui a été endommagé ou modifié.** *Les batteries endommagées ou modifiées peuvent avoir un comportement imprévisible provoquant un feu, une explosion ou un risque de blessure.*
- f) **Ne pas exposer un bloc de batteries ou un outil fonctionnant sur batteries au feu ou à une température excessive.** *Une exposition au feu ou à une température supérieure à 130 °C peut provoquer une explosion.*
- g) **Suivre toutes les instructions de charge et ne pas charger le bloc de batteries ou l'outil fonctionnant sur batteries hors de la plage de températures spécifiée dans les instructions.** *Un chargement incorrect ou à des températures hors de la plage spécifiée de températures peut endommager la batterie et augmenter le risque de feu.*

1.2.6. Entretien

- a) **Faire entretenir l'outil électrique par un réparateur qualifié utilisant uniquement des pièces de rechange identiques.** *Cela assure le maintien de la sécurité de l'outil électrique.*
- b) **Ne jamais effectuer d'opération d'entretien sur des blocs de batteries endommagés.** *Il convient que l'entretien des blocs de batteries ne soit effectué que par le fabricant ou les fournisseurs de service autorisés.*

1.3. Instructions de sécurité supplémentaires pour les meuleuses

1.3.1. Instructions de sécurité pour toutes les opérations

- a) **Cet outil électrique est prévu pour fonctionner comme meuleuse. Lire tous les avertissements de sécurité, instructions, illustrations et spécifications fournis avec cet outil électrique.** *Ne pas suivre toutes les instructions énumérées ci-dessous peut donner lieu à un choc électrique, un incendie et/ou une blessure sérieuse.*
- b) **Les opérations de meulage, ponçage, brossage métallique, lustrage, découpe avec une scie à l'emporte-pièce ou tronçonnage ne doivent pas être réalisées à l'aide de cet outil électrique.** *Les opérations pour lesquelles l'outil électrique n'a pas été prévu peuvent occasionner un danger et provoquer des blessures.*
- c) **Ne pas modifier cet outil électrique de sorte qu'il fonctionne d'une manière pour laquelle il n'est pas spécifiquement conçu ou qui n'est pas spécifiée par le fabricant de l'outil.** *Une telle modification peut entraîner une perte de contrôle et provoquer de graves blessures.*
- d) **Ne pas utiliser d'accessoires qui n'ont pas été spécifiquement conçus et spécifiés par le fabricant de l'outil.** *Le simple fait qu'un accessoire puisse être fixé sur l'outil électrique ne garantit pas un fonctionnement en toute sécurité.*
- e) **La vitesse assignée de l'accessoire doit être au moins égale à la vitesse maximale indiquée sur le marquage de l'outil électrique.** *Les accessoires fonctionnant à une vitesse supérieure à leur vitesse assignée peuvent se briser et être projetés.*
- f) **Le diamètre extérieur et l'épaisseur de l'accessoire doivent être compris dans la capacité assignée de l'outil électrique.** *Les accessoires dont les dimensions sont incorrectes ne peuvent pas être protégés ou contrôlés de manière adéquate.*
- g) **Les dimensions du montage des accessoires doivent correspondre aux dimensions du matériel de montage de l'outil électrique.** *Les accessoires qui ne correspondent pas au matériel de montage de l'outil électrique fonctionnent de manière déséquilibrée, produisent des vibrations excessives et peuvent entraîner une perte de contrôle.*
- h) **Ne pas utiliser un accessoire endommagé. Inspecter l'accessoire avant chaque utilisation, par exemple en recherchant les ébréchures et les fissures sur les meules abrasives, en recherchant les fissures, les brisures ou l'usure excessive sur le plateau porte-disque, ou en recherchant les fils détachés ou fendus sur les brosses métalliques.** *Si l'outil électrique ou l'accessoire tombe, vérifier que l'accessoire n'est pas endommagé ou installer un accessoire non endommagé. Après la vérification et l'installation d'un accessoire, se tenir et maintenir les personnes présentes à l'écart du plan de rotation de l'accessoire et faire fonctionner l'outil électrique à sa vitesse maximale à vide pendant une minute. Normalement, les accessoires endommagés se briseront et seront projetés pendant ce temps d'essai.*
- i) **Porter un équipement de protection individuelle. Selon l'application, utiliser une visière de protection, des lunettes-masques ou des lunettes de protection. S'il y a lieu, porter un masque anti poussière, des protecteurs d'oreilles, des gants et un tablier d'atelier capables d'arrêter les particules abrasives ou les fragments de la pièce à travailler.** *La protection des yeux doit être capable d'arrêter les débris volants générés par les diverses applications. Le masque anti poussière ou le respirateur doit être capable de filtrer les particules générées par l'application donnée. Une exposition prolongée à un niveau sonore de forte intensité peut entraîner une perte d'audition.*
- j) **Eloigner les personnes présentes de la zone de travail en respectant une distance de sécurité. Toute personne pénétrant dans la zone de travail doit porter un équipement de protection individuelle.** *Des fragments de la pièce à travailler ou un accessoire brisé peuvent être éjectés et provoquer des blessures au-delà des environs immédiats de la zone d'opération.*
- k) **Tenir l'outil électrique seulement par des surfaces de préhension isolées au cours d'une opération où l'outil de coupe peut être en contact avec des fils dissimulés.** *Le contact avec un fil "sous tension" mettra aussi "sous-tension" les parties métalliques exposées de l'outil électrique et pourrait provoquer un choc électrique chez l'opérateur.*
- l) **Eloigner le câble de l'accessoire en rotation.** *En cas de perte de contrôle, le câble peut être sectionné ou accroché, et peut entraîner la main ou le bras vers l'accessoire en rotation.*
- m) **Ne jamais poser l'outil électrique avant que l'accessoire soit à l'arrêt complet.** *L'accessoire en rotation peut agripper la surface et entraîner l'outil électrique hors de contrôle.*
- n) **Ne pas faire fonctionner l'outil électrique en le transportant à ses côtés.** *En cas de contact accidentel, l'accessoire en rotation pourrait s'accrocher aux vêtements et entraîner l'accessoire vers l'utilisateur.*
- o) **Nettoyer régulièrement les aérations de l'outil électrique.** *Le ventilateur du moteur aspire les poussières à l'intérieur du boîtier et une accumulation excessive de poudre métallique peut occasionner un danger électrique.*
- p) **Ne pas faire fonctionner l'outil électrique à proximité de matériaux inflammables.** *Les étincelles pourraient enflammer ces matériaux.*
- q) **Ne pas utiliser d'accessoire qui exige d'utiliser des liquides de refroidissement.** *L'utilisation d'eau ou d'un autre liquide de refroidissement peut provoquer une électrocution ou un choc électrique.*

1.3.2. Recul et avertissements associés

Le recul est une réaction soudaine qui se produit lorsque la meule, le plateau porte-disque, la brosse ou tout autre accessoire en rotation est pincé ou accroché. Le pincement ou l'accrochage provoque un blocage rapide de l'accessoire en rotation, et l'outil électrique non contrôlé est alors projeté dans la direction opposée au sens de rotation de l'accessoire au point de blocage.

Par exemple, si une meule abrasive est accrochée ou pincée par la pièce à travailler, le bord de la meule qui arrive sur le point du pincement peut creuser la surface du matériau, provoquant le retrait ou l'éjection de la meule. La meule peut être éjectée en direction de l'utilisateur ou au loin, selon le sens du mouvement de la meule au point du pincement. Les meules abrasives peuvent également se briser dans ces conditions.

Le recul résulte d'une mauvaise utilisation de l'outil électrique et/ou de modes opératoires ou de conditions de fonctionnement incorrects et peut être évité en prenant les précautions nécessaires indiquées ci-dessous.

- a) **Tenir l'outil électrique fermement des deux mains et positionner le corps et les bras de manière à résister aux forces de recul. Utiliser toujours la poignée auxiliaire, le cas échéant, pour un contrôle maximal sur le recul ou sur la réaction de couple au démarrage. L'utilisateur peut contrôler les réactions de couple ou les forces de recul en prenant les précautions nécessaires.**
- b) **Ne jamais placer la main à proximité de l'accessoire en rotation. Le recul de l'accessoire peut se produire en direction de la main.**
- c) **Ne pas se positionner dans la zone où l'outil électrique partira en cas de recul. Le recul propulsera l'outil dans la direction opposée au mouvement de la meule au point d'accrochage.**
- d) **Porter une attention particulière au travail sur les coins, les arêtes vives, etc. Éviter les rebonds et l'accrochage de l'accessoire. Les coins, les arêtes vives ou les rebonds ont tendance à provoquer des accrochages de l'accessoire en rotation et à entraîner une perte de contrôle ou un recul.**
- e) **Ne pas monter de fraise-disque à chaîne pour la sculpture sur bois, de disque diamanté à segments dont l'écart périphérique est supérieur à 10 mm ou de lame de scie dentée. Ces types de lames créent souvent des reculs et des pertes de contrôle.**

1.3.3. Instructions de sécurité supplémentaires pour toutes les opérations de meulage et de tronçonnage

- a) **Utiliser uniquement des types de meules spécifiés pour l'outil électrique et le protecteur de meule conçu pour la meule choisie. Les meules pour lesquelles l'outil électrique n'a pas été conçu ne peuvent pas être protégées correctement et ne sont pas sûres.**
- b) **La surface de meulage des meules à moyeu déporté doit être montée de manière à ne pas dépasser le bord du protecteur de meule. Une meule montée de manière inadéquate qui dépasse la lèvre du protecteur de meule ne peut pas être protégée correctement.**
- c) **Le protecteur de meule doit être fixé solidement à l'outil électrique et positionné de manière à offrir une sécurité maximale, en laissant le moins de surface possible de la meule exposée en direction de l'utilisateur. Le protecteur de meule aide à protéger l'utilisateur des fragments de meule brisés, des contacts accidentels avec la meule et des étincelles qui pourraient enflammer les vêtements.**
- d) **Les meules doivent être utilisées uniquement pour les applications spécifiées. Par exemple, ne pas meuler avec la surface d'une meule à tronçonner. Les meules à tronçonner abrasives sont prévues pour meuler sur leur périphérie. Des forces latérales appliquées sur ces meules peuvent les briser.**
- e) **Utiliser toujours des flasques de meule non endommagés de dimensions et de forme adéquates pour la meule choisie. Les flasques de meule adéquats soutiennent la meule et réduisent ainsi le risque de bris de meule. Les flasques des meules à tronçonner peuvent être différents de ceux des autres meules.**
- f) **Ne pas utiliser de meules usagées provenant d'outils électriques de plus grandes dimensions. Une meule prévue pour des outils électriques de plus grandes dimensions ne convient pas à la vitesse plus élevée des outils de plus faibles dimensions et peut éclater.**
- g) **Pendant l'utilisation de meules mixtes, utiliser toujours le protecteur de meule adéquat pour l'application en cours. Le fait de ne pas utiliser le protecteur de meule adéquat peut ne pas fournir le niveau de protection souhaité, ce qui peut conduire à des blessures graves.**

1.3.4. Instructions de sécurité supplémentaires pour toutes les opérations de tronçonnage

- a) **Ne pas « coincer » la meule à tronçonner ou appliquer une pression excessive. Ne pas essayer de produire une profondeur de coupe excessive. Les contraintes trop élevées appliquées sur la meule augmentent la charge et le risque de torsion ou de blocage de la meule dans la découpe, ainsi que le risque de recul ou de bris de la meule.**
- b) **Éviter la zone devant et derrière la meule en rotation. Si la meule s'éloigne de l'utilisateur au point de fonctionnement, l'éventuel recul peut propulser la meule en rotation et l'outil électrique directement sur l'utilisateur.**
- c) **Si la meule est bloquée ou si une découpe est interrompue pour quelque motif que ce soit, éteindre l'outil électrique et le maintenir immobile jusqu'à l'arrêt total de la meule. Ne jamais essayer d'extraire la meule à tronçonner de la découpe tandis que la meule est en mouvement, sinon un recul peut avoir lieu. Rechercher la cause du blocage et mener une action corrective afin de l'éliminer.**

- d) **Ne pas redémarrer l'opération de coupe tant que la meule se trouve dans la pièce à travailler. Attendre que la meule atteigne sa vitesse maximale avant de reprendre prudemment la coupe.** *Si l'outil électrique est redémarré dans la pièce, la meule peut se bloquer, sortir de la pièce ou reculer.*
- e) **Soutenir les panneaux ou toute pièce de grandes dimensions pour réduire le plus possible le risque de pincement de la meule et de recul.** *Les pièces de grandes dimensions ont tendance à s'affaisser sous leur propre poids. La pièce à travailler doit être soutenue à proximité de la ligne de coupe et des bords de la pièce, de chaque côté de la meule.*
- f) **User de précautions supplémentaires en cas de "découpe de cavité" dans un mur existant ou dans d'autres surfaces pleines.** *En plongeant, la meule peut couper des conduites de gaz ou d'eau, des câbles électriques ou des objets pouvant provoquer un recul.*
- g) **Ne pas essayer de réaliser des découpes courbées.** *L'application de contraintes trop élevées sur la meule augmente la charge et le risque de torsion ou de blocage de la meule dans la coupe, ainsi que le risque de recul ou de bris de la meule, ce qui peut entraîner des blessures graves.*

1.3.5. Instructions de sécurité supplémentaires relatives à l'utilisation de la meuleuse

1. Cet outil est conçu pour une utilisation en tant que meuleuse ou outil à tronçonner. Lire tous les avertissements de sécurité, instructions, illustrations et spécifications fournis avec l'outil. La non-maîtrise d'un outil électrique risque de provoquer des accidents.
2. Il est recommandé de ne pas effectuer d'opérations de ponçage, et de polissage avec cet outil. L'utilisation de l'outil pour d'autres opérations que celles pour lesquelles il a été conçu est dangereuse et peut provoquer des blessures.
3. Ne pas utiliser d'accessoires n'ayant pas été conçus et recommandés par le fabricant de l'outil. Tous les accessoires adaptés à votre outil ne sont pas forcément sûrs.
4. Le montage fileté d'accessoires doit être adapté au filet de l'arbre de la meuleuse. Pour les accessoires montés avec des flasques, l'alésage central de l'accessoire doit s'adapter correctement au diamètre du flasque. Les accessoires qui ne correspondent pas aux éléments de montage de l'outil électrique seront en déséquilibre, vibreront de manière excessive et pourront provoquer une perte de contrôle.
5. Le réglage de vitesse de l'accessoire doit être au moins égal à la vitesse maximale indiquée sur l'outil. Les accessoires fonctionnant à une vitesse supérieure au réglage de vitesse défini peuvent se briser et être projetés.
6. Le diamètre extérieur et l'épaisseur de l'accessoire ne doivent pas excéder la capacité de l'outil.
7. La taille de tout accessoire (meules, brides, etc.) doit être adaptée à la broche de l'outil. Les accessoires dont le perçage ne correspond pas exactement à la broche de l'outil tournent de manière irrégulière, présentent des vibrations excessives et peuvent entraîner une perte de contrôle.
8. Ne pas utiliser d'accessoires endommagés. Avant chaque utilisation, inspecter les accessoires, tels que les meules pour détecter des éclats et des fissures, le plateau de ponçage pour identifier des fissures, une usure moyenne ou excessive, la brosse métallique pour détecter des fils lâches ou cassés. Vérifier le disque avant de l'installer sur la meuleuse angulaire. Frapper le disque avec un manche en bois tout en le faisant tourner sur votre doigt. Ecouter le son émis : ne pas utiliser en cas de bruit sourd, il se peut que le disque soit fissuré. En cas de chute de l'outil ou de l'accessoire, contrôler la présence de dommages ou remplacer l'accessoire. Après le contrôle et le remplacement de l'accessoire, se tenir à distance de l'accessoire en rotation et faire fonctionner l'outil à sa vitesse à vide maximale pendant une minute. En général, les accessoires endommagés se cassent au cours de cet essai.
9. Porter un équipement de protection adapté : masque intégral, lunettes masque, lunettes de protection, masque anti-poussière, protections anti bruit, gants, tablier de travail, etc. Afin de se protéger des petits fragments abrasifs ou éclats de pièce. La protection oculaire doit être en mesure d'arrêter les débris projetés, générés par diverses opérations. Le masque anti-poussière doit pouvoir filtrer les particules générées par le fonctionnement de l'outil. Une exposition prolongée à un bruit de forte intensité peut provoquer une perte auditive.
10. Tenir à distance les personnes se trouvant à proximité de la zone de travail. Toute personne pénétrant dans cette zone doit porter un équipement de sécurité. Des fragments de la pièce à travailler ou un accessoire cassé peuvent être projetés et provoquer des blessures en dehors de la zone directe de travail.
11. Tenir l'outil uniquement par les surfaces de préhension isolantes, pendant les opérations au cours desquelles l'outil coupant peut-être en contact avec des conducteurs cachés. Le contact avec un fil « sous tension » mettra également « sous tension » les parties métalliques exposées de l'outil électrique et peut provoquer un choc électrique sur l'opérateur.
12. La surface de meulage des meules à moyeu déporté doit être montée sous le plan de la lèvres du protecteur. Une meule montée de manière incorrecte qui dépasse du plan de la lèvres du protecteur ne peut pas être protégée de manière appropriée.
13. Le protecteur doit être solidement fixé à l'outil électrique et placé en vue d'une sécurité maximale, de sorte que l'opérateur soit exposé le moins possible à la meule. Le protecteur permet de protéger l'opérateur des fragments de meule cassée, d'un contact accidentel avec la meule et d'étincelles susceptibles d'enflammer les vêtements.
14. Ne jamais poser l'outil avant son arrêt total de l'accessoire. L'accessoire en rotation peut accrocher une surface et causer la perte de contrôle de l'outil.
15. Ne pas faire fonctionner l'outil tout en le portant près du corps. En cas de contact accidentel avec l'accessoire en rotation, celui-ci peut s'accrocher aux vêtements de l'opérateur et le blesser.
16. Nettoyer régulièrement les orifices d'aération de l'outil. Le ventilateur du moteur risque d'aspirer la poussière dans le boîtier et une accumulation excessive de poussières métalliques peut provoquer des risques électriques. Nettoyer la meuleuse avec un chiffon souple et sec. Ne jamais appliquer de détergents ou d'alcool.
17. Ne pas faire fonctionner l'outil à proximité de matériaux inflammables. Des étincelles peuvent enflammer ces matériaux.
18. Ne pas utiliser d'accessoire nécessitant du liquide de refroidissement. L'utilisation d'eau et de liquides de refroidissement peut provoquer des chocs électriques.

19. Retirer tout chiffon, vêtement, corde, ficelle ou autre à proximité de la zone de travail.
20. En cas d'interruption pendant l'utilisation de la meuleuse, terminer la tâche et mettre l'outil hors tension avant de relever la tête.
21. Vérifier régulièrement que tous les écrous, boulons et autres fixations sont correctement serrés.
22. Ne pas ranger de matériel ou d'équipement au-dessus de la machine car ils pourraient tomber dedans.
23. Ne pas utiliser de disque dont le nombre de tours par minute est inférieur à celui de la vitesse à vide indiqué sur la plaque signalétique.
24. Ne pas placer la meuleuse angulaire dans un étau ou un établi, et ne pas l'utiliser comme meuleuse fixe. Cela peut entraîner de graves blessures.
25. S'assurer que la pièce à meuler ou à couper est maintenue fermement dans l'étau ou dans tout autre système de serrage.
26. Toujours utiliser les deux poignées et s'assurer d'une prise en main adéquate avant toute utilisation de la meuleuse. La perte de contrôle peut provoquer des blessures.
27. Vérifier que le disque n'est pas en contact avec le matériau lors de la mise sous tension de la meuleuse.
28. Veiller à ne pas endommager la broche ou l'une des brides du disque. Tout endommagement de ces pièces peut entraîner la rupture du disque.
29. Prendre garde aux projections d'étincelles.
30. Maintenir l'outil à un angle d'environ 15 ° à 30 ° par rapport à la surface de la pièce à travailler.
31. Utiliser des buvards quand ils sont fournis avec le produit abrasif appliqué.

1.3.6. Instructions de sécurité supplémentaires relatives aux opérations de meulage et de découpe à l'abrasif

1. N'utiliser que des meules recommandées pour l'outil et le carter spécifique à la meule choisie : les meules non conçues pour l'outil peuvent ne pas être suffisamment protégées et présenter un danger.
2. Le carter doit être correctement fixé à l'outil et positionné de façon à garantir une sécurité maximale : opérateur le moins exposé possible à la meule. Le carter protège l'opérateur des fragments de meule et de tout contact accidentel avec cette dernière.
3. Les meules ne doivent être utilisées que pour les applications recommandées. Par exemple : ne pas meuler avec les surfaces latérales d'un disque à tronçonner. Les meules à tronçonner sont conçues pour enlever de la matière avec le bord et les forces latérales appliquées à ces meules peuvent provoquer leur destruction.
4. Toujours utiliser des brides de serrage en parfait état, dont la taille et la forme sont appropriées à la meule choisie. Les brides appropriées servent de support à la meule et réduisent ainsi le risque de rupture de celle-ci. Les brides pour disques à tronçonner peuvent différer de celles d'autres meules.
5. Ne pas utiliser de meules usagées provenant d'outils de plus grande taille. Ces meules ne sont pas conçues pour les vitesses de rotation d'outils de plus petite taille et risquent de se casser.
6. Éviter de coincer le disque à tronçonner ou d'appliquer une pression excessive. Ne pas tenter d'effectuer de découpes trop profondes. Une surcharge du disque en augmente la sollicitation et donc les risques de torsion ou de blocage, ce qui entraînerait un recul ou la destruction de la meule.
7. Ne pas se placer dans l'axe de rotation de la meule, ni derrière celle-ci. Si la meule au contact de la zone travaillée s'éloigne de l'opérateur, le recul peut ramener la meule et l'outil vers lui.
8. Si la meule se coince ou si la découpe est interrompue, mettre l'outil hors tension et le maintenir immobile jusqu'à l'arrêt complet de la meule. Ne jamais tenter de retirer la meule du matériau lorsque celle-ci est en mouvement, sinon un recul risque de se produire. Rechercher la cause du blocage et prendre les mesures nécessaires pour y remédier.
9. Ne pas redémarrer la découpe avec la meule dans le matériau. Laisser la meule atteindre sa vitesse maximale avant de pénétrer à nouveau le matériau. Si l'outil est redémarré alors que la meule se trouve dans la pièce à travail, la meule risque de s'accrocher, se soulever brusquement ou avoir un mouvement arrière si l'appareil est redémarré en charge.
10. Utiliser des supports pour les panneaux ou toute pièce de grande dimension afin de réduire les risques de blocage ou de recul de la meule. Les pièces de grandes dimensions ont tendance à plier sous leur propre poids. Les supports doivent être placés sous la pièce à travailler, près de la ligne de coupe et près du bord de la pièce, des deux côtés de la meule.
11. Redoubler de prudence lors de la réalisation d'une « coupe traversante » dans des murs existants ou autres parois aveugles. Le disque à tronçonner peut sectionner des canalisations de gaz ou d'eau, des câbles électriques ou des objets pouvant un recul.

1.4. Instructions de sécurité relatifs à la batterie et au chargeur

1. Débrancher le chargeur de la prise secteur avant tout réglage ou opération d'entretien.
2. Pour réduire tout risque de dommage de la fiche et du cordon électrique, débrancher le cordon du chargeur en tirant sur la fiche.
3. Vérifier que le cordon est placé de façon que personne ne puisse marcher dessus, se prendre les pieds dedans, ni l'endommager ou le soumettre à des contraintes.
4. Vérifier que la tension d'alimentation disponible correspond à celle indiquée sur la plaquette signalétique du chargeur de batterie.
5. Lorsque la batterie n'est pas utilisée, la conserver à distance d'objets métalliques et au sec.
6. Lorsqu'une rallonge est nécessaire, vérifier que son ampérage correspond à celui de l'outil électrique et qu'elle est en bon état. Dérouler complètement les rallonges électriques pour éviter toute surchauffe. Vérifier que la tension secteur est identique à celle indiquée sur la plaque signalétique de l'outil, et que les broches de la rallonge ont les mêmes numéros, taille et forme que celles de la fiche du chargeur.

7. Utiliser uniquement la batterie et le chargeur préconisés par le fabricant. L'utilisation d'un accessoire non recommandé ou non vendu par le fabricant du chargeur de batterie risque de provoquer un feu, une décharge électrique ou des blessures.
8. Un outil fonctionnant sur batteries avec des batteries intégrées ou un bloc de batteries séparé doit être rechargé uniquement avec le chargeur spécifié pour la batterie. Un chargeur qui peut convenir à un type de batterie peut être à l'origine d'un incendie lorsqu'il est utilisé avec un autre type de batterie.
9. Recharger uniquement les batteries rechargeables préconisées. Les autres types de batteries pourraient exploser et provoquer des blessures ou des dommages.
10. Tenir la batterie à bonne distance des sources de chaleur. Ne pas laisser la batterie exposée de façon prolongée à une forte température (par exemple sous la lumière solaire directe, à proximité de radiateurs et partout où la température est supérieure à 50°C).
11. Ne pas utiliser le chargeur si son cordon ou sa fiche sont endommagés – Le remplacer immédiatement.
12. Ne pas utiliser le chargeur s'il a reçu un coup, s'il est tombé ou endommagé de toute autre manière. L'apporter à un réparateur qualifié.

**Attention !**

Une utilisation incorrecte de la batterie ou du chargeur de batterie risque de provoquer des blessures.

Pour éviter tout risque de blessure, observer les consignes suivantes :

- NE JAMAIS démonter la batterie.
- NE JAMAIS jeter la batterie au feu, même si elle est endommagée ou complètement usée. La batterie risque d'exploser au feu.
- NE JAMAIS court-circuiter la batterie.
- NE JAMAIS plonger le chargeur et/ou la batterie dans l'eau ou tout autre liquide.
- NE JAMAIS insérer d'objets dans les ouïes d'aération du chargeur. Il pourrait en résulter un choc électrique ou des dommages du chargeur.
- NE JAMAIS effectuer la recharge à l'extérieur. Eloigner la batterie des rayons directs du soleil et utiliser exclusivement dans des endroits à faible humidité et bien aérés.
- NE JAMAIS effectuer la recharge si la température est inférieure à 5°C ou supérieure à 30°C.
- NE JAMAIS raccorder deux chargeurs de batterie ensemble.
- Ne JAMAIS charger le bloc batterie plus de 6h consécutives au risque de l'endommager
- NE JAMAIS insérer de corps étrangers dans l'orifice de la batterie ou du chargeur de batterie.
- NE JAMAIS utiliser de transformateur-élévateur pour la recharge.
- NE JAMAIS utiliser de générateur de moteur ni d'alimentation DC pour la recharge.
- NE JAMAIS ranger la batterie ni le chargeur de batterie dans un lieu où la température peut atteindre ou dépasser 50°C. Tenir la batterie à bonne distance des sources de chaleur.
- TOUJOURS attendre au moins 15 minutes entre deux recharges pour éviter toute surchauffe du chargeur.
- TOUJOURS débrancher le cordon d'alimentation de la prise secteur lorsqu'on ne se sert pas du chargeur.

1.5. Symboles d'avertissement



Danger



Danger électrique



Lire le manuel d'instructions



Protection Oculaire



Protection Auditive



Protection des mains



Protection Respiratoire



Cheveux longs non attachés interdit



Sens de rotation



Toujours manipuler à deux mains

2. Présentation

2.1. Domaine d'application

L'appareil est conçu pour le tronçonnage, le meulage et le brossage des matériaux en métal et pierre sans utilisation d'eau. Pour les travaux de tronçonnage de la pierre, l'utilisation d'un chariot de guidage est obligatoire. Cette meuleuse fonctionne sur batterie au moyen d'un moteur brushless.

**AVERTISSEMENT :**

N'utiliser l'outil électrique que conformément à la notice du fabricant.



N°	Description
1	Tête de l'outil
2	Verrouillage de la broche
3	Interrupteur marche/arrêt
4	Filtre anti-poussière
5	Poignée latérale
6	Carter de protection
7	Brides de verrouillage du disque
8	Collier de serrage

2.2. Caractéristiques Techniques

REF. 50976			
Puissance	20 V	Ø max. disque	125 mm
Vitesse à vide	8 500 min ⁻¹	Hauteur de coupe max	30 mm
Filetage de la broche	M14	Poids (sans la batterie)	1,600 kg
Niveau de pression acoustique L _{PA}	78,8 dB(A) ± K = 3 dB(A) [Selon ISO 15744]		
Niveau de puissance acoustique L _{WA}	86,8 dB(A) ± K = 3 dB(A) [Selon ISO 15744]		
Vibrations [Selon ISO 28927-1]	Poignée principale : a _{h,AG} = 3,983 m/s ² ± K = 1,5 m/s ² Poignée latérale : a _{h,AG} = 4,272 m/s ² ± K = 1,5 m/s ²		



Lorsque le niveau d'intensité sonore subie par l'opérateur dépasse le seuil réglementaire une protection auditive est nécessaire.

Les valeurs mesurées peuvent être différentes de celles spécifiées dans les instructions d'utilisations. Cela peut provenir des causes suivantes, qui doivent être considérées avant et tout au long de l'utilisation de l'appareil :

- Si l'appareil est utilisé correctement et en bon état de marche
- Si les matériaux sont traités correctement
- Si les poignées sont bien fixées au corps de la machine

Si l'utilisateur ressent une sensation désagréable ou s'aperçoit d'une décoloration de la peau lors de l'utilisation de la machine, arrêter immédiatement le travail en cours. Faire des pauses régulières. Si les temps de pauses ne sont pas respectés, un syndrome de vibrations mains bras peut apparaître. Si la machine est utilisée régulièrement, se munir d'accessoires anti-vibrations. Éviter l'utilisation de la machine à une température inférieure ou égale à 10°C. Organiser son plan de travail de telle sorte que la charge de vibration soit limitée.

La valeur totale de vibrations déclarée a été mesurée conformément à une méthode d'essai normalisée et peut être utilisée pour comparer un outil à un autre, cette donnée peut également être utilisée pour une évaluation préliminaire de l'exposition.

AVERTISSEMENT !



Le meulage de fines feuilles de métal ou d'autres structures vibrant facilement et de surface importante peut donner lieu à une émission acoustique totale beaucoup plus élevée (jusqu'à 15dB) que les valeurs déclarées d'émission acoustiques. Il convient, dans la mesure du possible, d'empêcher ces pièces, d'émettre des sons par des mesures appropriées, telles que l'application de tapis d'amortissement lourds et souples. L'augmentation des émissions acoustiques doit également être prise en compte tant pour l'appréciation du risque lié à l'exposition au bruit que pour le choix d'une protection auditive adéquate.

3. Installation



Risque de blessure ! Avant tous les réglages et étalonnages :
Eteindre la machine – Attendre l'arrêt complet de la machine – Retirer la batterie

3.1. Fixation de la poignée latérale



AVERTISSEMENT :

N'utiliser l'outil électroportatif qu'avec la poignée latérale ⑤. Toujours tenir l'outil avec les deux mains.

S'assurer de la bonne fixation de la poignée avant de commencer toute utilisation.

En fonction du mode de travail ou selon la façon dont vous souhaitez tenir l'outil le plus confortablement, visser la poignée latérale ⑤ dans l'un des trous taraudés situés du côté droit, ou gauche, ou au-dessus de la tête d'engrenage. Toujours installer la poignée latérale ⑤ avant la mise en service de la machine et s'assurer du serrage de celle-ci. La poignée latérale ⑤ peut facilement être retirée en la dévissant.

3.2. Montage du carter de protection



AVERTISSEMENT :

Ne pas utiliser la meuleuse d'angle sans carter de protection ⑥.

1. Mettre la meuleuse hors tension et retirer la batterie. S'équiper de gants de protection.
2. Lors de l'utilisation de la machine, le carter de protection ⑥ doit être positionné de manière à protéger l'utilisateur des éclats de particules ou des étincelles. Pour cela, desserrer le collier de serrage ⑧, et adapter la position du carter de protection ⑥ en fonction des exigences des travaux à effectuer, en tournant le carter de protection ⑥ dans la position souhaitée.
3. Une fois le dispositif réglé dans la position désirée, serrer le collier de serrage rapide ⑧. Le carter de protection ⑥ ne doit pas pouvoir tourner. Dans le cas contraire, ne continuer en aucun cas à utiliser l'outil, resserrer la vis du collier de serrage rapide ⑥ ou le remettre l'outil au service après-vente.



Remarque : En général, lors d'opérations de meulage, le disque de meulage doit être maintenu parallèle à la pièce, tandis que lors d'opérations de coupe, le disque de coupe doit être perpendiculaire à la pièce.

3.3. Montage du disque de meulage



AVERTISSEMENT :

Les disques de meulage et de tronçonnage chauffent considérablement durant le travail : ne pas toucher le disque avant qu'il ne soit complètement refroidis.

Actionner le bouton de verrouillage de la broche ② uniquement lorsque la broche est à l'arrêt, au risque d'endommager l'outil électroportatif.

Nettoyer la broche ⑦ ainsi que toutes les pièces à monter. Afin de serrer et de desserrer les outils de ponçage, appuyer sur la touche de blocage de la broche ② afin de verrouiller la broche.



1. Insérer la rondelle de centrage ⑦ jusqu'à ce qu'elle s'enclenche

2. Sélectionner le disque approprié en fonction du travail à effectuer. Puis, insérer et centrer le disque.

AVERTISSEMENT :

Le diamètre du disque ne doit jamais excéder le diamètre préconisé.



Ne pas utiliser de disque dont le nombre de tours par minute est inférieur à celui de la vitesse à vide indiquée sur la plaque signalétique.

Avant de mettre en place ou de démonter le disque, s'assurer que la gâchette (interrupteur Marche/Arrêt) soit bien sur ARRÊT et la batterie retirée.

3. Tenir compte de l'épaisseur du disque afin de positionner l'écrou de maintien du bon côté.

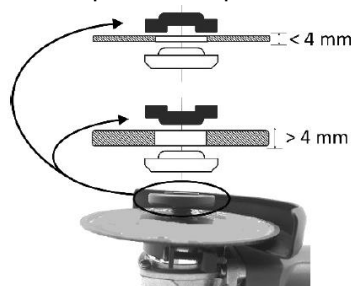

4. Bloquer l'arbre en appuyant sur le bouton de verrouillage de la broche ② et faire tourner simultanément l'arbre jusqu'à ce qu'il soit bloqué.

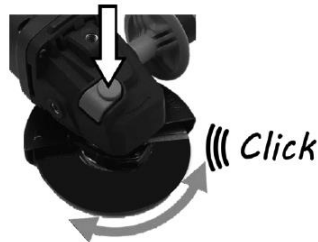

5. Fixer le disque à l'aide de la clé. N'appliquer pas une force de serrage trop importante, au risque d'endommager le disque ou de rendre difficile son retrait. La rotation de la machine est auto-fixant.

TOUJOURS utiliser un disque adapté, l'utilisation de protecteurs de meule inadaptés, entraînent un certain nombre de risques, y compris:

- si un protecteur de meule de Type A (tronçonnage) est utilisé pour le meulage de surface, le protecteur de meule peut toucher la pièce à travailler, ce qui nuit au contrôle;
- si un protecteur de meule de Type B (meulage) est utilisé pour des opérations de tronçonnage avec des meules abrasives agglomérées, le risque d'exposition aux émissions d'étincelles et de particules est augmenté, ainsi que celui d'exposition aux fragments de meule si cette dernière vient à éclater;
- si un protecteur de meule de Type A (tronçonnage), de Type B (meulage) ou de Type C (combiné) est utilisé pour le tronçonnage et pour les opérations en surface sur du béton ou de la maçonnerie, le risque d'exposition à la poussière et de perte de contrôle entraînant un recul est augmenté;
- si un protecteur de meule de Type A (tronçonnage), de Type B (meulage) ou de Type C (combiné) est utilisé avec une brosse métallique circulaire d'une épaisseur supérieure à l'épaisseur maximale, les fils peuvent se prendre dans le protecteur de meule et se briser;

4. Instructions relatives au fonctionnement

4.1. Instructions relatives à la batterie

Pour insérer : Faire glisser la batterie dans l'anse de la poignée jusqu'à son enclenchement.

Pour retirer : Maintenir le bouton poussoir enfoncé et tirer la batterie hors de la poignée.

4.1.1. Chargement de la batterie

La batterie est livrée partiellement rechargée. Il faut donc recharger la batterie avant la première utilisation. Recharger la batterie avant qu'elle ne soit totalement déchargée.

La recharge de la batterie doit être effectuée à une température comprise entre 5°C et 30°C.



La tension du secteur doit impérativement correspondre à la tension inscrite sur la plaque signalétique du chargeur. Avant de lancer une recharge, vérifier systématiquement l'état technique du chargeur, de la station de recharge et du câble d'alimentation.

Pour recharger la batterie utiliser uniquement le chargeur préconisé par le fabricant. L'utilisation de tout autre chargeur avec ce produit est considérée comme une anomalie et invalidera la garantie du produit.



- Introduire la batterie dans le logement de la station de recharge
- Brancher le chargeur sur la prise secteur
- Selon le niveau de charge, la batterie est rechargée au bout d'environ 1 heure
- Débrancher l'alimentation avant de retirer la batterie du chargeur.



La LED verte s'allume lorsque la batterie est totalement chargée.



La LED rouge s'allume pour indiquer que la batterie est en cours de charge.



Si l'indicateur LED rouge clignote rapidement, la batterie ou le chargeur a surchauffé. Retirer la batterie, laisser la batterie ou le chargeur se réinitialiser et réessayer ou contacter le fabricant.



Si les indicateurs LED rouge et vert clignotent rapidement, vérifiez et retirez tout corps étranger dans le logement du chargeur, en l'absence de corps étranger il s'agit probablement d'un dysfonctionnement de la batterie ou du chargeur. Laisser la batterie ou le chargeur se réinitialiser et réessayer ou contacter le fabricant.

La batterie et le chargeur chauffent pendant la recharge, c'est un phénomène normal.

Éviter d'effectuer plusieurs recharges brèves consécutives. Ne pas recharger la batterie après une brève utilisation de l'outil électrique.

Une forte diminution de l'intervalle entre deux recharges est le signe que la batterie est usée et qu'il est peut-être nécessaire de la remplacer.

4.1.2. Niveau de charge de la batterie

Pour afficher la capacité de charge restante de la batterie, appuyer sur le bouton témoin du niveau de charge :

	Indicateur du niveau de charge			
	Charge restante	Charge maximale	Charge moyenne	Charge faible

4.2. Instructions relatives à la meuleuse

Port des équipements de protection



Protection Oculaire



Protection Auditive



Protection des mains



Protection Respiratoire

4.2.1. Activation/Désactivation

Mise en marche : Pousser l'interrupteur Marche/Arrêt ③ vers l'avant.

Possibilité de bloquer l'interrupteur en position Marche en poussant l'interrupteur Marche/Arrêt ③ vers l'avant et en effectuant une pression.

Mise à l'arrêt : Replacer l'interrupteur Marche/Arrêt ③ en position vers l'arrière.



4.2.2. Clip de ceinture

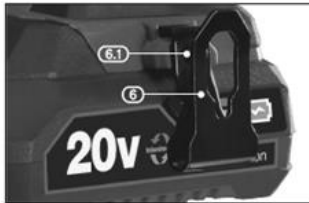

Le clip de ceinture en acier à ressort ⑥ est pratique pour suspendre temporairement la perceuse. Le clip peut être installé de chaque côté de l'outil.

Pour installer le clip :

Placer le clip ⑥ et le fixer avec la vis fournie, veiller à ne pas trop le serrer et à dénuder le filetage.

4.2.3. Fonctionnement



AVERTISSEMENT :

Si la machine est soumise à un usage intensif et prolongé, un échauffement excessif et l'activation du système de protection thermique de la batterie sont possibles, entraînant une décélération de la machine, voire un arrêt temporaire. Dans cette situation, il faut attendre que les batteries refroidissent pour reprendre le fonctionnement.



ATTENTION :

Le disque continue de tourner pendant quelques secondes après que l'interrupteur ait été mis en position arrêt. Bien garder les mains à l'écart du disque en rotation.



ATTENTION :

N'utilisez jamais le bouton de verrouillage de la broche ou ne posez jamais le disque sur une surface pour arrêter le mouvement plus rapidement.

Meulage



ATTENTION :

Ne pas essayer de meuler du bois ou un métal mou tel que le plomb. Le matériau peut rapidement « remplir » le disque et le rendre inutilisable.

Guider l'appareil de façon régulière et en exerçant une pression modérée. Ceci évite un réchauffement excessif de la pièce à travailler, elle ne change pas de couleur et il n'y a pas de stries.

Ne jamais utiliser de disques à tronçonner pour des travaux de meulage.

Avant de démarrer la meuleuse, vérifier que le disque, le carter de protection ⑥ et l'outil sont en bon état.

Placer le carter ⑥ de façon à protéger l'opérateur des étincelles, et activer la meuleuse d'angle.

Maintenir la meuleuse fermement lorsqu'elle est sous tension et n'appliquer qu'une légère pression sur la pièce à travailler. Afin d'effectuer la coupe la plus optimale, il ne faut appliquer une pression que légèrement supérieure au propre poids de l'outil. L'application d'une pression excessive peut provoquer une rupture dangereuse du disque et endommager l'outil.

Maintenir la meuleuse avec un angle d'environ 15 à 30 ° par rapport à la pièce et la déplacer lentement.

Éviter la projection d'étincelles et s'assurer qu'elles n'atteignent pas de matériaux inflammables, car elles sont brûlantes et peuvent causer des blessures ou un début d'incendie.

Une fois le meulage ou la coupe terminé, désactiver l'interrupteur marche/arrêt pour arrêter la meuleuse.

Tronçonnage

Lors de travaux de tronçonnage, ne pas exercer de pression, ne pas incliner, ni faire osciller. Travailler en appliquant une vitesse d'avance modérée adaptée au matériau. Ne pas freiner les disques de tronçonnage qui tournent encore en exerçant une pression latérale.

L'important, c'est la direction dans laquelle on effectue le travail de tronçonnage. L'appareil doit toujours travailler en sens opposé ; en conséquence, ne pas guider l'appareil dans l'autre sens ! Sinon, il y a risque qu'il sorte de la ligne de coupe de manière incontrôlée.

Lors du tronçonnage de profils et de tuyaux carrés, il convient de positionner l'appareil sur la plus petite section.

Lors du tronçonnage de matériaux particulièrement durs, par exemple le béton avec une teneur élevée en cailloux, le disque à tronçonner diamanté risque de surchauffer et subir ainsi des dommages. Une couronne d'étincelles autour du disque à tronçonner diamanté en est le signe. Dans ce cas, interrompre le processus de tronçonnage et laisser tourner pendant quelques temps le disque à pleine vitesse en marche à vide pour le laisser refroidir.

5. Maintenance



AVERTISSEMENT :

S'assurer de porter tous les équipements requis lors de toute intervention sur l'outil. Toujours retirer la batterie de l'outil avant d'effectuer tout réglage, maintenance ou changement de disque.

Vérifier régulièrement que les vis de l'outil sont bien serrées. Les vibrations peuvent les desserrer au fil du temps.

Lubrifier régulièrement toutes les pièces mobiles. La graisse de la boîte de vitesses doit être remplacée après une utilisation intensive de l'outil. S'adresser à un agent de services agréé.

Lors de la marche d'essai du nouveau disque de meulage, faites tourner la meuleuse d'angle sans charge avec le disque monté pendant une minute au minimum. Remplacer tout de suite les disques vibrants.

De temps en temps, vous pouvez voir des étincelles à travers les fentes de ventilation. Ceci est normal et n'endommagera pas votre outil électrique.

ATTENTION : Ne pas forcer excessivement pour fixer le disque. Celui-ci pourrait se fissurer et se briser en cours d'utilisation.

6. Nettoyage



ATTENTION :

Pour éviter des cas de blessures graves, retirer toujours la batterie de l'outil lors du nettoyage ou de l'entretien.

Nettoyer l'outil électroportatif après chaque utilisation. Ranger toujours votre outil électrique dans un endroit sec.

Maintenir les fentes de ventilation propres pour une bonne ventilation du moteur. Vérifier régulièrement qu'aucune poussière ni corps étranger n'a pénétré les orifices d'aération à proximité du moteur et autour de l'interrupteur-gâchette.

Nettoyer la machine uniquement à sec. N'utiliser jamais d'eau ou de nettoyeurs chimiques pour nettoyer votre outil électrique. Essuyer avec un chiffon sec. Utiliser une brosse souple pour retirer la poussière accumulée.

- Éviter d'utiliser d'agents caustiques lors du nettoyage des pièces en plastique. La plupart d'entre-elles sont sensibles aux dommages causés par les solvants vendus en commerce.
- Utiliser des tissus propres pour enlever la saleté, la poussière, l'huile, la graisse, etc.



AVERTISSEMENT :

L'outil ne doit jamais entrer en contact avec de l'eau. Ne pas immerger le disque dans un lubrifiant quelconque, y compris l'eau. Cette meuleuse angulaire est conçue pour un fonctionnement à sec. Le non-respect de cet avertissement peut provoquer un choc mortel.

Utiliser uniquement des pièces d'origines comme pièces de rechange, en particulier avec les mécanismes de sécurité et outils de coupe : les pièces qui n'ont pas été examinées et approuvées par le fabricant peuvent endommager la machine et entraîner des blessures graves.

7. Problèmes – Solutions

Problèmes	Causes Probables	Solutions
Le moteur ne fonctionne pas	Pas de courant électrique en entrée	Vérifier la connexion de la batterie
	Surchauffe du moteur	Laisser reposer l'outil 2 minutes avant réutilisation
Vibrations trop fortes	Montage incorrect du disque	Installer le disque correctement
	Pièce à meuler non calée	Sécuriser la pièce à meuler

8. Vue Éclatée – Liste des pièces

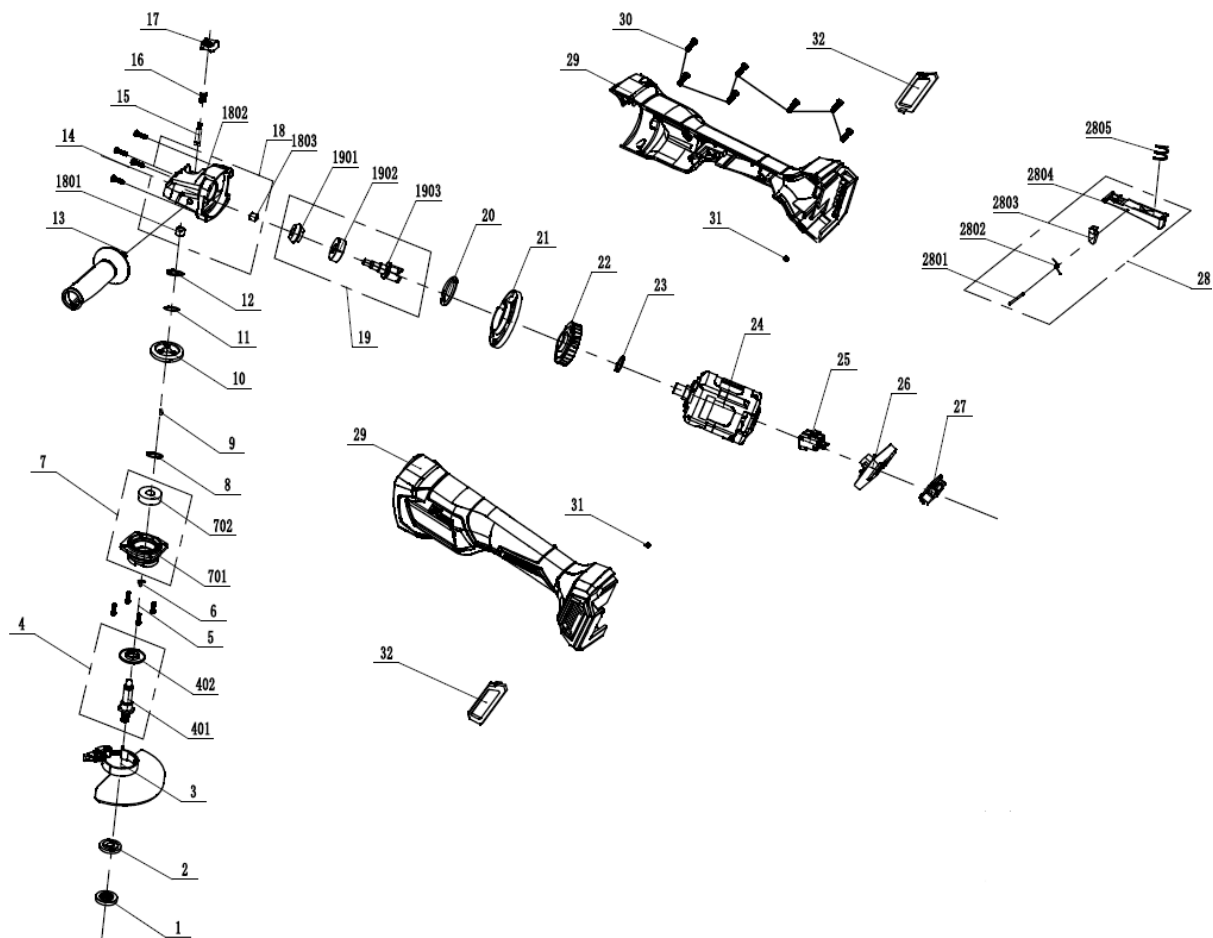

N°	Description	N°	Description
1	Bride extérieure serrage de disque	17	Bouton de blocage du disque
2	Bride intérieure	18	Carter de transmission
3	Carter	19	Engrenage d'entraînement
4	Assemblage de transmission	20	Bride
5	Vis	21	Défecteur
6	Bloc de disque	22	Ventilateur
7	Carter d'engrenage	23	Bride
8	Joint	24	Moteur
9	Clavette	25	Interrupteur
10	Engrenage d'entraînement	26	Carte électronique
11	Rondelle	27	Connecteur
12	Bride	28	Assemblage gâchette
13	Poignée	29	Coque
14	Vis	30	Vis
15	Tige de blocage de disque	31	LED
16	Ressort	32	Protège poussière

9. Garantie et Conformité du produit

La garantie ne peut être accordée à la suite de :

Une utilisation anormale, une manœuvre erronée, une modification non autorisée, un défaut de transport, de manutention ou d'entretien, l'utilisation de pièces ou d'accessoires non d'origine, des interventions effectuées par du personnel non agréé, l'absence de protection ou dispositif sécurisant l'opérateur, le non-respect des consignes précitées exclut votre machine de notre garantie, les marchandises voyagent sous la responsabilité de l'acheteur à qui il appartient d'exercer tout recours à l'encontre du transporteur dans les formes et délais légaux. Se reporter à nos Conditions Générales de Ventes pour toute demande de garantie.

Le délai de garantie s'élève à 5 ans et commence à la date de l'achat de l'appareil. Les demandes de garanties doivent être présentées avant écoulement du délai de garantie. Toute reconnaissance de demande de garantie après écoulement du délai de garantie est exclue. La réparation ou l'échange de l'appareil n'entraîne nullement une prolongation de la durée de garantie. Elle ne fait pas non plus commencer un nouveau délai de garantie, en raison de cette prestation, pour l'appareil ou pour toute autre pièce de rechange intégrée. Ceci est également valable lorsqu'un service après-vente sur place a été consulté.

Protection de l'environnement :



Votre appareil contient de nombreux matériaux recyclables.

Nous vous rappelons que les appareils usagés ne doivent pas être mélangés avec d'autres déchets. Les produits électriques ne doivent pas être mis au rebut avec les déchets ménagers. Merci de les recycler dans les points de collecte prévus à cet effet. Adressez-vous auprès des autorités locales ou de votre revendeur pour obtenir des conseils sur le recyclage.

SCHNEIDER est une marque de Schneider Consumer Group ou de ses affiliées sous licence par SODISE.

1. Safety warnings



WARNING ! Read all safety warnings, instructions, illustrations and specifications supplied with the power tool. Failure to follow the instructions listed below may result in electric shock, fire and/or serious injury. Keep all warnings and instructions for future reference.

1.1. General safety warnings

1. **Use in a safe environment:** There must be no risk of explosions, corrosive products in the surrounding environment during use.
2. **Take into account the working area environment:** Do not expose the tool to rain. Do not use the tool in damp or wet locations or where there is a risk of splashing water. Keep the work area well lit. Do not use the tool in the presence of flammable liquids or gases or dust.
3. **Maintain a clean and orderly work area:** the work area must be visible from the working position. Messy areas and workbenches invite accidents.
4. **Protection against electric shock:** Avoid contact with grounded or earthed surfaces (e.g. pipes, radiators, stoves, refrigerators).
5. **Keep others away:** Do not allow persons, especially children, not affected by the work in progress, touch the tool or extension piece, and keep them away from the work area, be particularly careful with children and animals.
6. **Store unused tools:** Unused tools should be stored in a dry or locked place, out of the reach of children.
7. **Do not force the tool:** A tool gives better results in a safer way at the speed, at the power for which it was designed.
8. **Use the Right Tool :** Don't force a small tool or attachment to do the bigger job. Do not use the tool for any purpose for which it is not intended.
9. **Wear appropriate protective clothing and equipment :** never wear loose clothing or jewelry, as they can be caught in moving parts. It is recommended to wear protective gloves. Contain long hair. Non-slip footwear is recommended for outdoor work.
10. **Use protective equipment:** use safety glasses, a normal or dust mask if the work operations generate dust, protective gloves.
11. **Connect dust extraction equipment:** If the tool is provided for the connection of dust extraction and collection equipment, ensure that they are connected and correctly used.
12. **Don't lean too much:** Maintain good support and stay in balance at all times.
13. **Treat tools carefully:** Keep tools clean to optimize work and safety. Follow the instructions for lubrication and changing accessories. Examine their condition periodically, if necessary, take their repair to an authorized service station.
14. **Stay alert :** focus on work. Use judgment. Do not operate the tool when tired, or under the influence of drugs, alcohol or medication.
15. **Check for damaged parts:** Before using the tool, carefully examine the condition of the parts to make sure they are functioning properly and performing their task. Check the alignment and freedom of operation of the moving parts, the condition and fitting of the parts and any other conditions that may adversely affect the operation. Any part that is not in good condition must be repaired or replaced by an authorized service station unless otherwise specified in this instruction manual.
16. **Do not use the cable/cord in poor conditions:** Never jerk the cable/cord to disconnect it from the power plug. Keep the cable/cord away from heat, lubricant and sharp edges. Examine the extensions regularly and replace them if they are damaged.
17. **Maintain tools with care:** Keep cutting tools sharp and clean for better and safer performance. Follow the instructions for lubrication and replacement of accessories. Examine tool cables/cords on a regular basis and have them repaired, when damaged, by an authorized service facility.
18. **Do not modify the machine:** No modification and/or conversion must be carried out. Use of accessories or attachments other than those recommended in this instruction manual may result in personal injury.
19. **Keep the handles dry, clean and free of any lubricant and grease.**
20. **Disconnect tools :** Disconnect the tools from the power supply when not in use, before servicing and when replacing accessories such as blades, drills and cutters.
21. **Remove Adjusting Keys :** Form the habit of checking to see that keys and other adjusting keys are removed from tool before turning it on.
22. **Avoid any untimely starting:** Make sure that the switch is in the "OFF" position when connecting.
23. **Use outdoor connection cables :** when the tool is used outdoors, only use extension cables intended for outdoor use and bearing the corresponding marking.
24. **Remain vigilant:** Watch what you are doing, use common sense and do not use the tool when you are tired.
25. **Check for Damaged Parts :** Before using the tool for any other purpose, it should be carefully examined to determine that it will function properly and perform its intended function. Check the alignment or blocking of moving parts, as well as the absence of any broken parts or any binding and other conditions, likely to affect the operation of the tool. A guard or other damaged part should be properly repaired or replaced by an authorized service center, unless otherwise specified in this

instruction manual. Have defective switches replaced by an authorized service center. Do not use the tool if the switch does not change from the on state to the off state.

26. **Risk of burns:** Allow the moving parts (bit) to cool before touching them.
27. Use of any attachment or attachment other than that recommended in this instruction manual may present a risk of injury to persons.
28. **Have the tool repaired by a qualified person:** This electric tool meets the corresponding safety rules. Repairs should only be carried out by qualified persons using original spare parts. Otherwise, this may expose the user to a significant hazard.



WARNING :

Use of any attachment or attachment other than that recommended in this instruction manual may present a risk of injury to persons.

1.2. General safety warnings for the power tool



WARNING ! Read all safety warnings, instructions, illustrations and specifications supplied with the power tool. Failure to follow the instructions listed below may result in electric shock, fire and/or serious injury.

Keep all warnings and instructions for future reference.

The term "power tool" in warnings refers to your mains powered power tool (with power cord) or your battery powered power tool (without power cord).

1.2.1. Work area safety

- a) **Keep the work area clean and well lit.** Messy or dark areas are prone to accidents.
- b) **Do not operate power tools in explosive atmospheres, such as flammable liquids, gases or dust.** Tools electrical produce sparks that can ignite dust or fumes.
- c) **Keep children and bystanders away while using the power tool.** Distractions can cause you to lose control of the tool.

1.2.2. Electrical safety

- a) **Power tool plugs must match the outlet. Never modify the plug in any way. Do not use adapters with grounded power tools.** Unmodified plugs and suitable sockets reduce the risk of electric shock.
- b) **Avoid body contact with grounded surfaces such as pipes, radiators, stoves and refrigerators.** There is an increased risk of electric shock if your body is grounded.
- c) **Do not expose power tools to rain or wet conditions.** Water penetration of the inside of a power tool increases the risk of electric shock.
- d) **Do not abuse the cord. Never use the cord to carry, pull or disconnect the power tool. Keep cord away from heat, lubricant, sharp edges or moving parts.** Damaged or tangled cords increase the risk of electric shock.
- e) **When using a power tool outdoors, use an extender suitable for outdoor use.** Using a cord suitable for outdoor use reduces the risk of electric shock.
- f) **If the use of a power tool in a wet location is unavoidable, use a residual current device (RCD) protected power supply.** The use of an RCD reduces the risk of electric shock.

1.2.3. Personal safety

- a) **Stay alert, watch what you are doing and use common sense in your use of the power tool. Do not use a power tool when you are tired or under the influence of drugs, alcohol or medication.** A moment of inattention while using a power tool can result in serious injury.
- b) **Use personal protective equipment. Always wear eye protection.** Personal protective equipment such as dust masks, non-slip safety shoes, helmets, or hearing protection used for appropriate conditions reduce injuries.
- c) **Avoid inadvertent start-up. Make sure the switch is in the OFF position before connecting the tool to the mains and/or battery pack, picking it up or carrying it.** Carrying power tools with your finger on the switch or connecting power tools with the switch in the on position causes accidents.
- d) **Remove any adjustment wrench before starting the power tool.** A wrench left attached to a rotating part of the power tool can cause injury.
- e) **Do not rush. Maintain proper position and balance at all times.** This allows better control of the power tool in unexpected situations.
- f) **Dress appropriately. Do not wear loose clothing or jewelry. Keep hair and clothing away from moving parts.** Loose clothing, jewelry or long hair can be caught in moving parts.
- g) **If devices are provided for the connection of dust extraction and recovery equipment, ensure that they are connected and properly used.** Using dust collectors can reduce the risk of dust.

- h) **Be vigilant and do not neglect the safety principles of the tool under the pretext that you are used to using it.** *A fraction of a second of inattention can cause serious injury.*

1.2.4. Use and maintenance of the power tool

- a) **Do not force the power tool. Use the right power tool for your application.** *The right power tool performs the work better and more safely at the speed for which it was built.*
- b) **Do not use the power tool if the switch does not allow switching from on to off and vice versa.** *Any power tool that cannot be controlled by the switch is dangerous and must be repaired.*
- c) **Disconnect the plug from the power source and/or remove the battery pack, if removable, before adjusting, changing accessories or storing the power tool.** *Such preventive safety measures reduce the risk of accidental starting of the power tool.*
- d) **Keep stationary power tools out of the reach of children and do not allow persons unfamiliar with the power tool or these instructions to operate it.** *Power tools are dangerous in the hands of novice users.*
- e) **Observe the maintenance of power tools and accessories. Check that there is no misalignment or blockage of moving parts, broken parts or any other condition that may affect the operation of the power tool. If damage is found, have the power tool repaired before use.** *Many accidents are due to poorly maintained power tools.*
- f) **Keep tools for cutting sharp and clean.** *Properly maintained cutting tools with sharp cutting parts are less likely to jam and are easier to control.*
- g) **Use the power tool, accessories and blades etc., in accordance with these instructions, taking into account the working conditions and the work to be carried out.** *The use of the power tool for operations other than those intended may give rise to dangerous situations.*
- h) **Handles and gripping surfaces must be kept dry, clean and free of oils and greases.** *Sliding handles and gripping surfaces make it impossible to safely handle and control the tool in unexpected situations.*

1.2.5. Use of battery-operated tools and precautions for use

- a) **Recharge only with the charger specified by the manufacturer.** *A charger that is suitable for one type of battery pack can create a fire hazard when used with another type of battery pack.*
- b) **Use power tools only with specifically designated battery packs.** *Use of any other battery pack may create a risk of injury and fire.*
- c) **When a battery pack is not in use, keep it away from other metal objects, e.g. paper clips, coins, keys, nails, screws or other small objects that may result in a connection from one terminal to another.** *Shorting battery terminals together can cause burns or fire.*
- d) **In poor conditions, fluid may be ejected from the battery; avoid contact. In case of accidental contact, clean with water. If the fluid comes into contact with the eyes, seek medical help in addition.** *Liquid ejected from batteries can cause irritation or burns.*
- e) **Do not use a battery pack or battery-operated tool that has been damaged or modified.** *Damaged or modified batteries may behave unpredictably, causing fire, explosion, or risk of injury.*
- f) **Do not expose a battery pack or battery operated tool to fire or excessive temperature.** *Exposure to fire or temperatures above 130°C may cause an explosion.*
- g) **Follow all charging instructions and do not charge the battery pack or battery operated tool outside the temperature range specified in the instructions.** *Improper charging or at temperatures outside the specified temperature range can damage the battery and increase the risk of fire.*

1.2.6. Maintenance

- a) **Have the power tool serviced by a qualified servicer using only identical replacement parts.** *This ensures the safety of the power tool is maintained.*
- b) **Never service damaged battery packs.** *Battery packs should only be serviced by the manufacturer or authorized service providers.*

1.3. Additional safety instructions for grinders

1.3.1. Safety instructions for all operations

- a) **This power tool is designed to function as a grinder. Read all safety warnings, instructions, illustrations, and specifications provided with this power tool.** *Failure to follow all instructions listed below may result in electric shock, fire and/or serious injury.*
- b) **Grinding, sanding, wire brushing, polishing, die cutting or parting-off operations must not be performed with this power tool.** *Operations for which the power tool is not intended can cause danger and cause injury.*
- c) **Do not modify this power tool so that it operates in a manner for which it is not specifically designed or specified by the tool manufacturer.** *Such modification may result in loss of control and serious injury.*
- d) **Do not use accessories that have not been specifically designed and specified by the tool manufacturer.** *The mere fact that an accessory can be attached to the power tool does not guarantee safe operation.*

- e) **The rated speed of the attachment must be at least equal to the maximum speed indicated on the marking of the power tool.** *Attachments operating at a speed higher than their rated speed may break and be thrown.*
- f) **The outside diameter and thickness of the attachment must be within the rated capacity of the power tool.** *Accessories with incorrect dimensions cannot be adequately protected or controlled.*
- g) **The dimensions of the accessory mounting must match the dimensions of the power tool mounting hardware.** *Accessories that do not match the mounting hardware of the power tool operate unbalanced, produce excessive vibration, and may result in loss of control.*
- h) **Do not use a damaged accessory.** *Inspect the attachment before each use, for example for chips and cracks on abrasive wheels, for cracks, breaks or excessive wear on the disc carrier plate, or for loose or split wires on the wire brushes. If the power tool or accessory falls, check that the accessory is not damaged or install an undamaged accessory. After checking and installing an attachment, stand and keep bystanders away from the plane of rotation of the attachment and operate the power tool at maximum idle speed for one minute. Normally, damaged accessories will break and be thrown during this test time.*
- i) **Wear personal protective equipment.** *Depending on the application, use a protective visor, goggles or goggles. If necessary, wear a dust mask, ear protectors, gloves and a workshop apron capable of stopping abrasive particles or fragments of the workpiece. Eye protection must be able to stop flying debris generated by various applications. The dust mask or respirator must be able to filter particles generated by the given application. Prolonged exposure to loud noise may cause hearing loss.*
- j) **Keep bystanders away from the work area at a safe distance.** *Anyone entering the work area must wear personal protective equipment. Fragments of the workpiece or a broken attachment can be ejected and cause injury beyond the immediate vicinity of the operating area.*
- k) **Hold the power tool only by insulated gripping surfaces during an operation where the cutting tool may come into contact with concealed wires.** *Contact with a "live" wire will also "under" the exposed metal parts of the power tool and could cause an electrical shock to the operator.*
- l) **Move the cable away from the rotating accessory.** *In the event of loss of control, the cable may be severed or hooked, and may drive the hand or arm toward the rotating accessory.*
- m) **Never install the power tool until the attachment has come to a complete stop.** *The rotating attachment can grip the surface and drive the power tool out of control.*
- n) **Do not operate the power tool by carrying it alongside it.** *In case of accidental contact, the rotating attachment could catch on the clothing and drag the attachment towards the user.*
- o) **Clean the vents of the power tool regularly.** *The motor fan pulls dust inside the housing and excessive accumulation of metal powder can cause an electrical hazard.*
- p) **Do not operate the power tool near flammable materials.** *Sparks could ignite these materials.*
- q) **Do not use an accessory that requires the use of coolants.** *Use of water or other coolant may cause electric shock or shock.*

1.3.2. Backup and associated warnings

Recoil is a sudden reaction that occurs when the rotating grinding wheel, disc tray, brush, or other accessory is pinched or hooked. The pinching or hooking causes a rapid locking of the accessory in rotation, and the uncontrolled power tool is then projected in the direction opposite to the direction of rotation of the accessory at the locking point.

For example, if an abrasive wheel is hooked or pinched by the workpiece, the edge of the wheel that reaches the pinching point may dig into the surface of the material, causing the wheel to retract or eject. The grinding wheel may be ejected toward the user or away, depending on the direction of movement of the grinding wheel at the point of pinching. Abrasive wheels can also break under these conditions.

Recoil is the result of improper use of the power tool and/or incorrect operating modes or operating conditions and can be avoided by taking the necessary precautions listed below.

- a) **Hold the power tool firmly with both hands and position the body and arms to resist recoil forces. Always use the auxiliary handle, if equipped, for maximum control over recoil or torque response at start-up.** *The user can control torque reactions or recoil forces by taking the necessary precautions.*
- b) **Never place your hand near the rotating attachment.** *The attachment can retract in the direction of the hand.*
- c) **Do not position yourself in the area where the power tool will leave in case of recoil.** *The recoil will propel the tool in the opposite direction to the movement of the grinding wheel at the point of attachment.*
- d) **Pay special attention when working on corners, sharp edges, etc. Avoid bouncing and hooking the accessory.** *Corners, sharp edges or bounces tend to cause the rotating attachment to catch and cause loss of control or recoil.*
- e) **Do not fit a chain disc cutter for wood carving, a diamond segment disc with a peripheral gap of more than 10 mm or a toothed saw blade.** *These types of blades often create setbacks and loss of control.*

1.3.3. Additional safety instructions for all grinding and parting-off operations

- a) **Use only types of grinding wheels specified for the power tool and the grinding wheel protector designed for the selected grinding wheel.** *Grinding wheels for which the power tool has not been designed cannot be properly protected and are not safe.*

- b) **The grinding surface of wheels with offset hub must be mounted so that it does not protrude beyond the edge of the wheel guard.** *An improperly mounted grinding wheel that protrudes beyond the lip of the grinding wheel protector cannot be properly protected.*
- c) **The grinding wheel protector must be securely attached to the power tool and positioned to provide maximum safety, leaving as little surface as possible of the grinding wheel exposed towards the user.** *The wheel guard helps protect the user from broken wheel fragments, accidental contact with the wheel and sparks that could ignite clothing.*
- d) **The grinding wheels should only be used for the specified applications. For example, do not grind with the surface of a cut-off wheel.** *Abrasive cut-off wheels are designed to grind around their periphery. Lateral forces applied to these grinding wheels can break them.*
- e) **Always use undamaged wheel flanges of the correct size and shape for the selected wheel.** *The right grinding wheel flanges support the grinding wheel and thus reduce the risk of grinding wheel breakage. The flanges of the grinding wheels to be cut off may be different from those of the other grinding wheels.*
- f) **Do not use used grinding wheels from larger power tools.** *A grinding wheel intended for larger power tools is not suitable for the higher speed of smaller tools and may burst.*
- g) **When using combination grinding wheels, always use the correct grinding wheel protector for the current application.** *Failure to use the correct wheel guard may not provide the desired level of protection, which can lead to serious injury.*

1.3.4. Additional safety instructions for all parting operations

- a) **Do not "trap" the cut-off wheel or apply excessive pressure. Do not attempt to produce excessive depth of cut.** *Excessive stresses on the grinding wheel increase the load and the risk of twisting or jamming the grinding wheel in the cut-out, as well as the risk of rolling back or breaking the grinding wheel.*
- b) **Avoid the area in front of and behind the rotating grinding wheel.** *If the grinding wheel moves away from the user at the point of operation, the possible recoil can propel the rotating grinding wheel and the power tool directly onto the user.*
- c) **If the grinding wheel is blocked or a cut is interrupted for any reason, switch off the power tool and hold it stationary until the grinding wheel stops completely. Never attempt to pull the cut-off wheel out of the cut-out while the wheel is moving, otherwise a recoil may occur.** *Investigate the cause of the blockage and take corrective action to eliminate the blockage.*
- d) **Do not restart the cutting operation while the grinding wheel is in the workpiece. Wait until the grinding wheel reaches its maximum speed before carefully resuming the cut.** *If the power tool is restarted in the workpiece, the grinding wheel may jam, move out of the workpiece, or move backwards.*
- e) **Support panels or any large part to minimize the risk of grinding wheel pinching and backing.** *Large parts tend to collapse under their own weight. The workpiece should be supported near the cutting line and the workpiece edges on both sides of the grinding wheel.*
- f) **Use extra precautions when "cavity cutting" is used in an existing wall or other solid surfaces.** *Whendipping, the grinding wheel can cut gas or water pipes, electrical cables or objects that can cause recoil.*
- g) **Do not attempt to make curved cuts.** *Applying too much stress to the grinding wheel increases the load and the risk of twisting or jamming the grinding wheel in the cut, as well as the risk of rolling back or breaking the grinding wheel, which can result in serious injury.*

1.3.5. Additional safety instructions for the use of the grinder

1. This tool is designed for use as a grinder or cut-off tool. Read all safety warnings, instructions, illustrations and specifications supplied with the tool. Failure to master a power tool may cause accidents.
2. It is recommended not to carry out sanding and polishing operations with this tool. Using the tool for operations other than those for which it was designed is dangerous and may cause injury.
3. Do not use accessories that have not been designed and recommended by the tool manufacturer. Not all accessories suitable for your tool are necessarily safe.
4. The threaded mounting of accessories must be adapted to the thread of the grinder shaft. For accessories fitted with flanges, the central bore of the accessory must fit correctly to the diameter of the flange. Accessories that do not match the mounting elements of the power tool will be out of balance, vibrate excessively and may cause loss of control.
5. The speed setting of the accessory must be at least equal to the maximum speed indicated on the tool. Accessories running faster than the set speed setting can break and be thrown.
6. The outer diameter and thickness of the accessory must not exceed the capacity of the tool.
7. The size of any accessory (grinding wheels, flanges, etc.) must be matched to the spindle of the tool. Accessories with holes that do not match the spindle of the tool exactly run rough, exhibit excessive vibration and can cause loss of control.
8. Do not use damaged accessories. Before each use, inspect accessories, such as grinding wheels for chips and cracks, sanding pad for cracks, moderate or excessive wear, wire brush for loose or broken threads. Check the disc before installing it on the angle grinder. Hit the disc with a wooden stick while spinning it on your finger. Listen to the sound emitted: do not use in case of dull noise, the disc may be cracked. If tool or accessory is dropped, inspect for damage or replace accessory. After inspecting and replacing the accessory, stand clear of the rotating accessory and operate the tool at its maximum no-load speed for one minute. In general, damaged accessories break during this test.
9. Wear appropriate protective equipment: full face mask, goggles, protective glasses, dust mask, noise protection, gloves, work apron, etc. To protect against small abrasive fragments or splinters. Eye protection must be able to stop flying debris generated by various operations. The dust mask must be able to filter the particles generated by the operation of the tool. Prolonged exposure to loud noise can cause hearing loss.

10. Keep people near the work area away. Anyone entering this area must wear safety equipment. Fragments of the workpiece or a broken accessory can be thrown and cause injury outside the direct work area.
11. Hold the tool only by the insulating gripping surfaces, during operations where the cutting tool may come into contact with hidden conductors. Contact with a "live" wire will also "live" exposed metal parts of the power tool and may cause an electric shock to the operator.
12. The grinding surface of offset hub wheels must be mounted below the plane of the guard lip. An incorrectly mounted grinding wheel that protrudes from the plane of the guard lip cannot be adequately protected.
13. The protector must be securely attached to the power tool and placed for maximum safety, so that the operator is exposed to the grinding wheel as little as possible. The protector protects the operator from broken grinding wheel fragments, accidental contact with the grinding wheel and sparks that could ignite clothing.
14. Never put the tool down before the accessory has come to a complete stop. The rotating accessory can catch on a surface and cause loss of control of the tool.
15. Do not operate the tool while carrying it close to your body. In the event of accidental contact with the rotating accessory, it may catch on the operator's clothing and injure him.
16. Regularly clean the tool's ventilation holes. The motor fan may suck dust into the housing and excessive accumulation of metal dust may cause electrical hazards. Clean the grinder with a soft, dry cloth. Never apply detergents or alcohol.
17. Do not operate the tool near flammable materials. Sparks can ignite these materials.
18. Do not use any accessory that requires coolant. The use of water and coolants can cause electric shocks.
19. Remove any rags, clothing, rope, string, or the like near the work area.
20. If you are interrupted while using the grinder, complete the task and turn the tool off before raising your head.
21. Regularly check that all nuts, bolts and other fasteners are properly tightened.
22. Do not store materials or equipment above the machine as they may fall into it.
23. Do not use a disc with a rpm lower than the free speed indicated on the nameplate.
24. Do not place the angle grinder in a vise or workbench, or use it as a stationary grinder. This can cause serious injury.
25. Make sure that the workpiece to be ground or cut is firmly held in the vice or any other clamping device.
26. Always use both handles and ensure proper grip before using the grinder. Loss of control can cause injury.
27. Check that the disc is not in contact with the material when turning on the grinder.
28. Be careful not to damage the spindle or any of the disc flanges. Any damage to these parts can cause the disc to break.
29. Beware of flying sparks.
30. Hold the tool at an angle of approximately 15° to 30° to the surface of the workpiece.
31. Use blotters when supplied with the abrasive product applied.

1.3.6. Additional safety instructions for grinding and abrasive cutting operations

1. Only use wheels recommended for the tool and the guard specific to the chosen wheel: wheels not designed for the tool may not be sufficiently protected and present a hazard.
2. The guard must be correctly fixed to the tool and positioned in such a way as to guarantee maximum safety: operator exposed as little as possible to the grinding wheel. The guard protects the operator from wheel fragments and accidental contact with the wheel.
3. Wheels should only be used for recommended applications. For example: do not grind with the side surfaces of a cutting wheel. Cut-off wheels are designed to remove material with the edge and lateral forces applied to these wheels can cause them to break.
4. Always use clamps that are in good condition and are the correct size and shape for the selected wheel. Appropriate flanges support the grinding wheel and thus reduce the risk of it breaking. Flanges for cutting discs may differ from those of other wheels.
5. Do not use used wheels from larger tools. These wheels are not designed for the RPMs of smaller tools and may break.
6. Avoid binding the cutting disc or applying excessive pressure. Do not attempt to cut too deep. Overloading the disc increases its stress and therefore the risk of twisting or jamming, which would cause kickback or the destruction of the grinding wheel.
7. Do not place yourself in the axis of rotation of the grinding wheel, nor behind it. If the grinding wheel in contact with the worked area moves away from the operator, the recoil can bring the grinding wheel and the tool towards him.
8. If the wheel binds or if cutting is interrupted, switch off the tool and hold it stationary until the wheel comes to a complete stop. Never attempt to remove the wheel from the material while it is in motion, otherwise kickback may occur. Investigate the cause of the blockage and take the necessary measures to remedy it.
9. Do not restart the cut with the wheel in the material. Allow the wheel to reach its maximum speed before re-entering the material. If the tool is restarted while the grinding wheel is in the workpiece, the grinding wheel may catch, lift sharply or have a reverse movement if the machine is restarted under load.
10. Use supports for panels or any large workpiece to reduce the risk of wheel binding or kickback. Large parts tend to bend under their own weight. Supports should be placed under the workpiece, near the line of cut and near the edge of the workpiece, on both sides of the wheel.
11. Use extra caution when making a "through cut" in existing walls or other blind walls. The cut-off wheel can cut gas or water pipes, electrical cables or objects that can kick back.

1.4. Battery and charger safety instructions

1. Unplug the charger from the mains socket before any adjustment or maintenance operation.
2. To reduce the risk of damage to the plug and cord, disconnect the charger cord by pulling on the plug.
3. Make sure the cord is positioned so that no one can step on it, trip over it, damage it, or subject it to stress.
4. Check that the available supply voltage corresponds to that indicated on the battery charger's nameplate.
5. When the battery is not in use, keep it away from metallic objects and in a dry place.
6. When an extension cord is needed, check that its amperage matches that of the power tool and that it is in good condition. Completely unwind extension cords to prevent overheating. Check that the mains voltage is the same as that indicated on the nameplate of the tool, and that the prongs of the extension cord have the same numbers, size and shape as those of the plug of the charger.
7. Use only the battery and charger recommended by the manufacturer. Use of an accessory not recommended or sold by the battery charger manufacturer may cause fire, electric shock or injury.
8. A battery-operated tool with built-in batteries or a separate battery pack should be recharged only with the charger specified for the battery. A charger that may be suitable for one type of battery may cause a fire when used with another type of battery.
9. Charge only recommended rechargeable batteries. Other types of batteries could explode and cause injury or damage.
10. Keep the battery away from heat sources. Do not leave the battery exposed to high temperature for a long time (for example under direct sunlight, near radiators and anywhere the temperature is above 50°C).
11. Do not use charger if cord or plug is damaged – replace immediately.
12. Do not use charger if it has been knocked, dropped or otherwise damaged. Take it to a qualified repair person.



Caution!

Improper use of the battery or battery charger may cause injury.

To avoid the risk of injury, observe the following instructions:

- NEVER disassemble the battery.
- NEVER throw the battery into a fire, even if it is damaged or completely worn out. The battery may explode in fire.
- NEVER short-circuit the battery.
- NEVER immerse the charger and/or the battery in water or any other liquid.
- NEVER insert objects into the charger's air vents. This could result in electric shock or damage to the charger.
- NEVER charge outdoors. Keep the battery out of direct sunlight and use only in low humidity, well-ventilated areas.
- NEVER recharge if the temperature is below 5°C or above 30°C.
- NEVER connect two battery chargers together.
- NEVER charge the battery pack for more than 6 consecutive hours at the risk of damaging it
- NEVER insert foreign objects into the opening of the battery or the battery charger.
- NEVER use a step-up transformer for recharging.
- NEVER use an engine generator or DC power supply for recharging.
- NEVER store the battery or battery charger in a place where the temperature can reach or exceed 50°C. Keep the battery away from heat sources.
- ALWAYS wait at least 15 minutes between charges to prevent the charger from overheating.
- ALWAYS unplug the power cord from the AC outlet when the charger is not in use.

1.5. Warning symbols



Danger



Electrical hazard



Read the instruction manual



Eye Protection



Ear protection



Hand protection



Respiratory Protection



Untied long hair prohibited



Direction of rotation



Always handle with both hands

2. Overview

2.1. Scope of application

The device is designed for cutting, grinding and brushing metal and stone materials without the use of water. For stone cutting work, the use of a guide carriage is mandatory. This grinder operates on battery power by means of a brushless motor.



WARNING:

Use the power tool only in accordance with the manufacturer's instructions.



No.	Description
1	Tool head
2	Pin lock
3	On/off switch
4	Dust filter
5	Side handle
6	safety cover
7	Disc locking clamps
8	Hose clamp

2.2. Technical specifications

REF. 50976			
Powerful	20 V	Max. Disk Ø	125 mm
No-load speed	8 500 min ⁻¹	Max. Cutting height	30 mm
Spindle thread	M14	Weight (without battery)	1,6 kg
Sound pressure level L_{PA}	78,8 dB(A) ± K = 3 dB(A) [according to ISO 15744]		
Sound power level L_{WA}	86,8 dB(A) ± K = 3 dB(A) [according to ISO 15744]		
Vibration [according to ISO 28927-1]	Main handle: $a_{h,AG} = 3,983 \text{ m/s.sup.2} \pm K = 1,5 \text{ m/s.sup.2}$ Side handle: $a_{h,AG} = 4,272 \text{ m/s.sup.2} \pm K = 1,5 \text{ m/s.sup.2}$		



When the level of sound intensity experienced by the operator exceeds the regulatory threshold, hearing protection is required.

The measured values may differ from those specified in the instructions for use. This can come from the following causes, which must be considered before and throughout the use of the device:

- If the device is used correctly and in good working order
- If the materials are processed correctly
- Whether the handles are securely attached to the machine body

If the user feels an unpleasant sensation or notices any discoloration of the skin when using the machine, immediately stop the work in progress. Take regular breaks. If the break times are not respected, a hand-arm vibration syndrome may appear. If the machine is used regularly, provide anti-vibration accessories. Avoid using the machine at a temperature lower than or equal to 10°C. Organize your work plan so that the vibration load is limited.

The declared total vibration value has been measured according to a standardized test method and can be used to compare one tool to another, this data can also be used for a preliminary exposure assessment.

WARNING !

Grinding thin metal sheets or other easily vibrating structures of large surface area can result in a much higher total acoustic emission (up to 15dB) than the declared acoustic emission values. As far as possible, these coins should be prevented from emitting sounds by appropriate measures, such as the application of heavy and flexible damping mats. The increase in acoustic emissions must also be taken into account both in assessing the risk of exposure to noise and in choosing adequate hearing protection.

3. Installation



Risk of injury! Before all adjustments and calibrations:
Switch off the machine – wait for the machine to stop completely – Remove the battery

3.1. Attaching the side handle



WARNING :
Only use the power tool with the side handle ⑤. Always hold the tool with both hands.
Make sure the handle is properly fixed before starting any use.

Depending on the working mode or how you want to hold the tool most comfortably, screw the ⑤side handle into one of the tapped holes on the right or left side or above the gear head. Always install the side handle ⑤ before commissioning the machine and make sure that it is tight. The ⑤side handle can easily be removed by unscrewing it.

3.2. Install the protective housing



WARNING :
Do not use the angle grinder without a ⑥protective housing.

1. Turn off the grinder and remove the battery. Equip yourself with protective gloves.
2. When operating the machine, the protective housing ⑥must be positioned in such a way as to protect the user from particle splinters or sparks. To do this, loosen the clamp ⑧ and adapt the position of the protective housing ⑥according to the requirements of the work to be carried out, by turning the protective housing ⑥into the desired position.
3. Once the device has been adjusted to the desired position, tighten the quick-release clamp ⑧. The protective housing ⑥must not be able to rotate. Otherwise, under no circumstances continue to use the tool, retighten the ⑥quick-release clamp bolt or return the tool to the after-sales service.



Notes: In general, during grinding operations, the grinding disc should be kept parallel to the workpiece, while during cutting operations, the cutting disc should be perpendicular to the workpiece.

3.3. Mounting the grinding disc

WARNING :



Grinding and cutting discs heat up considerably during work: do not touch the disc until it has completely cooled.

Operate the ② pin locking button only when the pin is stationary, or damage to the power tool may occur.

Clean spindle ⑦ and all parts to be fitted. To tighten and loosen the sanding tools, press the spindle lock key ② to lock the spindle.



1. Insert the centering washer ⑦ until it snaps into place

2. Select the appropriate disc according to the work to be done. Then, insert and center the disc.

WARNING :



The diameter of the disc must never exceed the recommended diameter.

Do not use a disc with a rpm lower than the free speed indicated on the nameplate.

Before installing or disassembling the disc, make sure that the trigger (on/off switch) is in the OFF position and the battery is removed.

3. Take into account the thickness of the disc in order to position the retaining nut on the correct side.

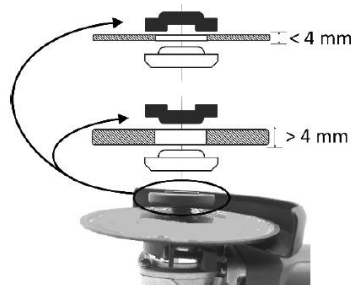

4. Lock the shaft by pressing the locking button on the ② pin and simultaneously rotate the shaft until it is locked.

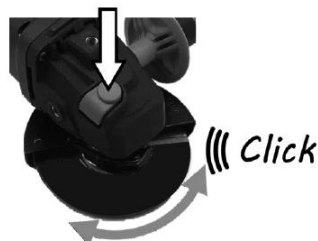

5. Secure the disc using the wrench. Do not apply too much clamping force, as this may damage the disc or make it difficult to remove it. The rotation of the machine is self-fixing.

ALWAYS use a suitable disc, the use of unsuitable grinding wheel protectors, involves a number of risks, including:

- If a Type A (parting) grinding wheel protector is used for surface grinding, the grinding wheel protector may touch the workpiece, which is detrimental to control;
- If a Type B grinding wheel protector (grinding) is used for parting-off operations with bonded grinding wheels, the risk of exposure to spark and particle emissions is increased, as well as exposure to grinding wheel fragments if the grinding wheel breaks;
- If a Type A (parting), Type B (grinding) or Type C (combined) grinding wheel protector is used for parting and for surface operations on concrete or masonry, the risk of exposure to dust and loss of control leading to recoil is increased;
- If a Type A (parting), Type B (grinding) or Type C (combined) grinding wheel protector is used with a circular wire brush with a thickness greater than the maximum thickness, the wires may get caught in the grinding wheel protector and break;

4. Operating Instructions

4.1. Battery Instructions

4.1.1. Installing and Removing the Battery

To insert: Slide the battery into the handle handle handle until it snaps into place.

To remove: Hold the push button pressed and pull the battery out of the handle.

4.1.2. Battery charging

The battery is delivered partially recharged. It is therefore necessary to recharge the battery before the first use. Recharge the battery before it is completely discharged.

The battery should be recharged at a temperature between 5°C and 30°C.

The mains voltage must match the voltage on the charger's rating plate. Before starting a recharge, always check the technical condition of the charger, charging station and power cable.

To recharge the battery, use only the charger recommended by the manufacturer. The use of any other charger with this product is considered an anomaly and will invalidate the product warranty.



- Insert the battery into the ⑬ charging station housing
- Connect the charger to the mains socket
- Depending on the charge level, the battery is recharged after approximately 1 hour
- Disconnect the power supply before removing the battery from the charger.



The green LED lights up when the battery is fully charged.



After an interval of a few the red LED lights up to indicate that the battery is charging.



If the red LED indicator flashes rapidly, the battery or charger has overheated. battery, Let the battery or charger reset and try again or contact the manufacturer.

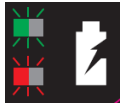

If the LED indicator blinks rapidly at 0,2 seconds intervals, check and remove any foreign matter from the charger housing, if there is no foreign matter, it is probably a battery or charger malfunction. Let the battery or charger reset and try again or contact the manufacturer.

The battery and charger are heating up during charging, this is a normal phenomenon.

Avoid several consecutive short refills. Do not recharge the battery after briefly using the drill.

A sharp decrease in the interval between recharges is a sign that the battery is worn out and that it may be necessary to replace it.

4.1.3. Battery charge level

To display the remaining battery charge capacity, press the charge level indicator button.

	Charge level indicator			
	Remaining charge	Maximum charge	Medium load	Low load

4.2. Instructions for the grinder

Wearing protective equipment



Eye Protection



Ear protection



Hand protection



Respiratory Protection

4.2.1. Activation/Deactivation

Switching on: Push the On/Off switch ③ forwards.

Ability to lock the switch in the on position by pushing the on/off switch ③ forward and pressing.

Switching off: Return the On/Off switch ③ to the rear position.



4.2.2. Belt clip

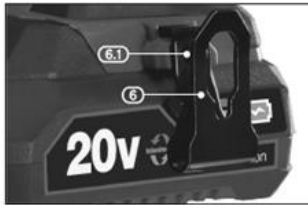

The ⑥ spring steel belt clip is convenient for temporarily suspending the drill. The clip can be installed on either side of the tool.

To install the hook :

Fit the clip ⑥ and secure it with the screw provided, take care not to over tighten it and strip the thread.

4.2.3. Operation



WARNING:

If the machine is subjected to heavy and prolonged use, excessive heating and activation of the battery thermal protection system are possible, resulting in deceleration of the machine or even temporary stopping. In this situation, it is necessary to wait for the batteries to cool down to resume operation.



CAUTION:

The disc continues to spin for a few seconds after the switch is turned off. Keep hands well away from the rotating disc.



CAUTION:

Never use the spindle lock button or lay the disc on a surface to stop the movement faster.

Grinding



CAUTION:

Do not attempt to grind wood or soft metal such as lead. The material can quickly "fill" the disc and render it unusable.

Guide the device evenly and exerting moderate pressure. This prevents excessive heating of the workpiece, it does not change color and there are no streaks.

Never use cutting discs for grinding work.

Before starting the grinder, check that the disc, the protective guard ⑥ and the tool are in good condition.

Position the housing ⑥ to protect the operator from sparks, and activate the angle grinder.

Hold the grinder firmly when it is under tension and apply only slight pressure to the workpiece. In order to make the most optimal cut, only slightly more pressure should be applied than the tool's own weight. Applying excessive pressure can cause the disc to rupture dangerously and damage the tool.

Hold the grinder at an angle of approximately 15-30° to the workpiece and move it slowly.

Avoid the projection of sparks and make sure they do not reach flammable materials, as they are hot and can cause injury or start a fire.

When finished grinding or cutting, turn off the on/off switch to stop the grinder.

Cutting

When cutting work, do not exert pressure, tilt or oscillate. Work by applying a moderate feed rate suitable for the material. Do not brake cutting discs that are still rotating by exerting side pressure.

What matters is the direction in which the cutting work is carried out. The device must always work in the opposite direction; therefore, do not guide the device in the other direction! Otherwise, there is a risk that it will come out of the cutting line uncontrollably.

When cutting profiles and square pipes, the device should be positioned on the smallest section.

When cutting particularly hard materials, e.g. concrete with a high stone content, the diamond cutting disc may overheat and thus be damaged. A crown of sparks around the diamond cutting disc is a sign of this. In this case, interrupt the cutting process and allow the blade to run at full speed for a while in idle mode to allow it to cool down.

5. Maintenance



WARNING :

Be sure to wear all the required equipment when working on the tool.
Always remove the battery from the tool before performing any adjustment, maintenance, or disk change.

Regularly check that the bolts of the tool are correctly tightened. Vibration can loosen them over time.

Regularly lubricate all moving parts. Gearbox grease should be replaced after heavy use of the tool. Contact an authorized service agent.

When testing the new grinding disc, rotate the angle grinder without load with the disc mounted for at least one minute. Replace the vibrating discs immediately.

From time to time, you can see sparks through the ventilation slots. This is normal and will not damage your power tool.

CAUTION: Do not force too hard to secure the disc. It could crack and break during use.

6. Cleaning



CAUTION:

To avoid serious injury, always remove the battery from the tool when cleaning or servicing.

Clean the power tool after each use. Always store your power tool in a dry place.

Keep the ventilation slots clean for good motor ventilation. Regularly check that no dust or foreign objects have entered the ventilation openings near the motor and around the trigger switch.

Only dry clean the machine. Never use water or chemical cleaners to clean your power tool. Wipe with a dry cloth. Use a soft brush to remove accumulated dust.

- Avoid using caustic agents when cleaning plastic parts. Most of them are susceptible to damage from commercial solvents.
- Use clean cloths to remove dirt, dust, oil, grease, etc.

**WARNING :**

The tool must never come into contact with water. Do not immerse the disc in any lubricant, including water. This angle grinder is designed for dry operation. Failure to heed this warning may result in a fatal shock.

Use only original parts as spare parts, especially with safety mechanisms and cutting tools: parts which have not been examined and approved by the manufacturer may damage the machine and cause serious injury.

7. Exploded View – Parts List

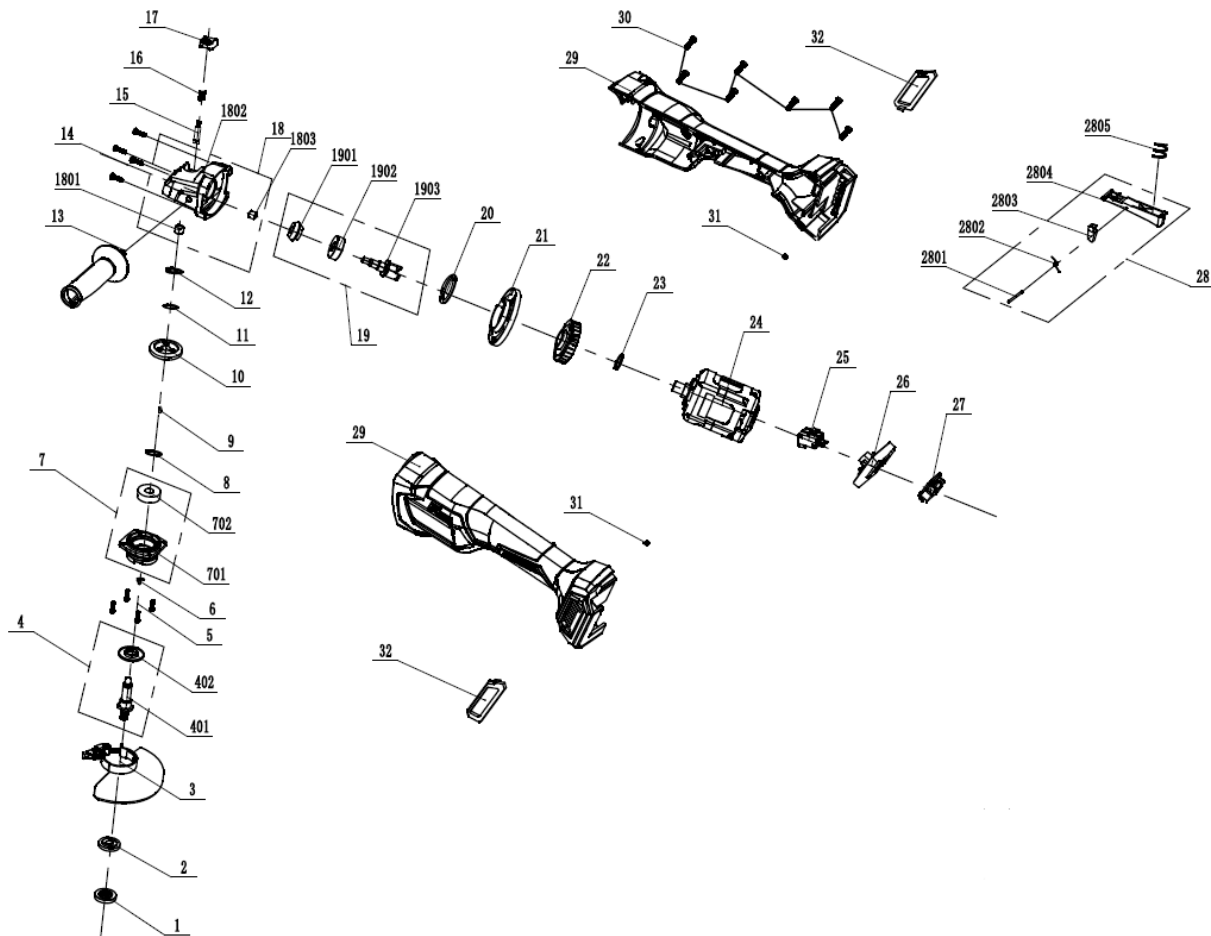

No.	Description	No.	Description
1	External flange disc clamp	17	Disc lock button
2	Inner flange	18	Transmission housing
3	Carter	19	Drive gear
4	Transmission assembly	20	Flange
5	Screw	21	Deflector
6	Disk block	22	Fan
7	Gear housing	23	Flange
8	Seal	24	Engine
9	Key	25	Switch
10	Drive gear	26	Electronic card
11	Washer	27	Connector
12	Flange	28	Trigger assembly
13	Handle	29	Shell
14	Screw	30	Screw
15	Disc lock rod	31	LED
16	Spring	32	Dust protector

8. Problems – Solutions

Problems	Probable Causes	Solutions
The motor does not work	No electrical current input	Check battery connection
	Motor overheating	Allow the tool to rest for 2 minutes before reuse
Vibrations too strong	Improper drive mounting	Install the disk correctly
	Workpiece not wedged	Securing the workpiece

9. Product warranty and compliance

The warranty cannot be granted following:

Abnormal use, incorrect operation, unauthorized modification, failure to transport, handling or maintenance, use of non-original parts or accessories, interventions by unauthorized personnel, lack of protection or safety device for the operator, failure to comply with the above instructions excludes your machine from our warranty, the goods travel under the responsibility of the buyer who is responsible for exercising any recourse against the carrier in the legal forms and deadlines.

The warranty period is 5 years and begins on the date of purchase of the device. Warranty claims must be submitted before the warranty period expires. Any recognition of a warranty claim after expiry of the warranty period is excluded. The repair or exchange of the device does not lead to an extension of the warranty period. It also does not start a new warranty period, because of this service, for the device or any other integrated spare part. This is also true when an on-site after-sales service has been consulted. Refer to our General Conditions of Sale for any warranty request.

Environmental protection:



Your device contains many recyclable materials. We remind you that used appliances must not be mixed with other waste. Electrical products should not be disposed of with household waste. Please recycle them at the designated collection points. Contact your local authorities or dealer for recycling advice.

SCHNEIDER is a trademark of Schneider Consumer Group or its affiliates licensed by SODISE.

1. Advertencias de seguridad



¡ ADVERTENCIA ! Lea todas las advertencias de seguridad, instrucciones, ilustraciones y especificaciones proporcionadas con esta herramienta eléctrica. Si no se siguen las instrucciones que se indican a continuación, se pueden producir descargas eléctricas, incendios y/o lesiones graves. **Guarde todas las advertencias e instrucciones para futuras consultas.**

1.1. Advertencias generales de seguridad

1. **Uso en un entorno seguro:** no debe haber riesgo de explosiones o productos corrosivos en el entorno inmediato durante el uso.
2. **Tenga en cuenta el entorno del área de trabajo :** no exponga la herramienta a la lluvia. No utilice la herramienta en lugares húmedos o mojados o donde haya riesgo de salpicaduras de agua. Mantenga el área de trabajo bien iluminada. No utilice herramientas en presencia de líquidos o gases inflamables.
3. **Mantener un área de trabajo limpia y ordenada :** el área de trabajo debe ser visible desde el puesto de trabajo. Las áreas desordenadas y los bancos de trabajo invitan a los accidentes.
4. **Protección contra descargas eléctricas :** Evite el contacto del cuerpo con superficies conectadas a tierra o puestas a tierra (por ejemplo, tuberías, radiadores, estufas, refrigeradores).
5. **Mantenga a otras personas alejadas :** No permita que personas, especialmente niños, que no estén involucrados en el trabajo en curso, toquen la herramienta o el cable de extensión, y manténgalos alejados del área de trabajo, ESTÉ especialmente atento con niños y animales.
6. **Guarde** las herramientas sin usar: Las herramientas sin usar deben almacenarse en un lugar seco o bajo llave, fuera del alcance de los niños.
7. **No fuerce la herramienta :** una herramienta funciona mejor y con mayor seguridad a la velocidad y potencia para la que fue diseñada.
8. **Utilice la herramienta adecuada :** no fuerce una herramienta pequeña o un accesorio para hacer el trabajo de uno más grande. No utilice la herramienta para un propósito para el que no fue diseñada.
9. **Use ropa y equipo de protección adecuados :** nunca use ropa suelta o joyas, ya que pueden quedar atrapadas en las piezas móviles. Se recomienda usar guantes protectores. Contiene pelo largo. Se recomienda calzado antideslizante para trabajos al aire libre.
10. **Utilizar equipo de protección:** utilizar gafas de seguridad, mascarilla normal o antipolvo si las operaciones de trabajo generan polvo, guantes de protección.
11. Conectar el equipo de extracción de polvo: Si se proporciona la herramienta para la conexión de equipos de extracción y recolección de polvo, asegúrese de que estén conectados y se utilicen correctamente.
12. **No te inclines demasiado :** mantén un buen apoyo y mantente equilibrado en todo momento.
13. **Trate las herramientas con cuidado :** mantenga las herramientas limpias para optimizar el trabajo y la seguridad. Siga las instrucciones para lubricar y cambiar los accesorios. Examine periódicamente su estado, si es necesario, llévelos a reparar a una estación de servicio autorizada.
14. **Manténgase alerta :** concéntrese en el trabajo. Ejercer juicio. No use la herramienta cuando esté cansado, o bajo la influencia de drogas, alcohol o medicamentos.
15. **Compruebe si hay piezas dañadas :** antes de usar la herramienta, examine cuidadosamente el estado de las piezas para asegurarse de que funcionan correctamente y hacen su trabajo. Compruebe la alineación y el funcionamiento libre de las piezas móviles, el estado y el montaje de las piezas y cualquier otra condición que pueda afectar negativamente al funcionamiento. Cualquier pieza que se encuentre en malas condiciones debe ser reparada o reemplazada por una estación de servicio autorizada a menos que se especifique lo contrario en este manual de instrucciones.
16. **No utilice el cable/cordón en malas condiciones :** nunca tire del cable/cordón para desconectarlo de la toma de corriente. Mantenga el cable/cordón alejado del calor, lubricantes y bordes afilados. Examine las extensiones regularmente y reemplácelas si están dañadas.
17. **Mantenga las herramientas con cuidado :** mantenga las herramientas de corte afiladas y limpias para un mejor y más seguro rendimiento. Siga las instrucciones para lubricar y reemplazar los accesorios. Examine los cables de la herramienta con regularidad y haga que un centro de servicio autorizado los repare, cuando estén dañados.
18. **No modifique la máquina :** no se debe realizar ninguna modificación y/o conversión. El uso de accesorios o complementos que no sean los recomendados en este manual de instrucciones puede provocar lesiones personales.
19. Mantenga los asas secos, limpios y libres de lubricantes y grasas.
20. **Desconecte las herramientas :** desconecte las herramientas de la fuente de alimentación cuando no estén en uso, antes de realizar el mantenimiento y al reemplazar accesorios, como cuchillas, brocas y cortadores.
21. **Retire las llaves de ajuste :** Acostúmbrase a verificar que las llaves y otras llaves de ajuste se hayan quitado de la herramienta antes de encenderla.
22. **Evite el arranque accidental :** asegúrese de que el interruptor esté en la posición "apagado" al conectar.
23. **Utilice cables de conexión para exteriores :** cuando la herramienta se utilice en exteriores, utilice únicamente cables de extensión previstos para uso en exteriores y que lleven la marca correspondiente.
24. **Manténgase alerta :** mire lo que está haciendo, use el sentido común y no opere la herramienta cuando esté cansado.

25. **Compruebe si hay piezas dañadas** : antes de usar la herramienta para cualquier otro propósito, debe examinarse cuidadosamente para determinar si funcionará correctamente y realizará la función para la que fue diseñada. Verifique la alineación o el bloqueo de las partes móviles, así como la ausencia de partes rotas o atascadas y otras condiciones que puedan afectar el funcionamiento de la herramienta. Un protector u otra pieza dañada debe repararse o reemplazarse adecuadamente en un centro de servicio autorizado, a menos que se especifique lo contrario en este manual de instrucciones. Haga que un centro de servicio autorizado reemplace los interruptores defectuosos. No utilice la herramienta si el interruptor no cambia del estado de encendido al estado de apagado.
26. **Riesgo de quemaduras**: Deje que las partes móviles (boca) se enfríen antes de tocarlas.
27. **Advertencia** : El uso de cualquier accesorio o aditamento que no sea el recomendado en este manual de instrucciones puede presentar un riesgo de lesión a las personas.
28. **Haga reparar la herramienta por una persona calificada** : esta herramienta eléctrica cumple con las normas de seguridad correspondientes. Las reparaciones solo deben ser realizadas por personas calificadas que utilicen repuestos originales. El no hacerlo puede exponer al usuario a un peligro significativo.

**ADVERTENCIA :**

El uso de cualquier accesorio o complemento que no sea el recomendado en este manual de instrucciones puede presentar un riesgo de lesiones para las personas.

1.2. Advertencias generales de seguridad para la herramienta eléctrica



¡ ADVERTENCIA ! Lea todas las advertencias de seguridad, instrucciones, ilustraciones y especificaciones proporcionadas con esta herramienta eléctrica. Si no se siguen las instrucciones que se indican a continuación, se pueden producir descargas eléctricas, incendios y/o lesiones graves

Guarde todas las advertencias e instrucciones para futuras consultas.

El término "herramienta eléctrica" en las advertencias se refiere a su herramienta eléctrica alimentada por la red eléctrica (con cable de alimentación) o su herramienta eléctrica alimentada por batería (sin cable de alimentación).

1.2.1. Seguridad de la zona de trabajo

- a) **Mantenga el área de trabajo limpia y bien iluminada.** Las áreas desordenadas u oscuras son propensas a accidentes.
- b) **No utilice herramientas eléctricas en atmósferas explosivas, como líquidos, gases o polvo inflamables.** Las herramientas eléctricas producen chispas que pueden encender el polvo o los humos.
- c) **Mantenga alejados a los niños y a los transeúntes mientras utiliza la herramienta eléctrica.** Las distracciones pueden hacer que pierdas el control de la herramienta.

1.2.2. Seguridad eléctrica

- a) **Los enchufes de la herramienta eléctrica deben adaptarse a la base. Nunca modifique la tarjeta de ninguna manera. No utilice adaptadores con herramientas eléctricas conectadas a tierra.** Los enchufes no modificados y los enchufes adecuados reducen el riesgo de descarga eléctrica.
- b) **Evite el contacto corporal con superficies con conexión a tierra, como tuberías, radiadores, estufas y refrigeradores.** Existe un mayor riesgo de descarga eléctrica si su cuerpo está conectado a tierra.
- c) **No exponga las herramientas eléctricas a la lluvia o a condiciones húmedas.** La penetración de agua en el interior de una herramienta eléctrica aumenta el riesgo de descarga eléctrica.
- d) **No abuse del cable. Nunca utilice el cable para transportar, tirar o desconectar la herramienta eléctrica. Mantenga el cable alejado del calor, el lubricante, los bordes afilados o las piezas móviles.** Los cables dañados o enredados aumentan el riesgo de descarga eléctrica.
- e) **Cuando utilice una herramienta eléctrica al aire libre, utilice un extensor adecuado para su uso al aire libre.** El uso de un cable adecuado para uso en exteriores reduce el riesgo de descarga eléctrica.
- f) **Si el uso de una herramienta eléctrica en un lugar húmedo es inevitable, utilice una fuente de alimentación protegida por un dispositivo de corriente residual (RCD).** El uso de un RCD reduce el riesgo de descarga eléctrica.

1.2.3. Seguridad de personas.

- a) **Manténgase alerta : mire lo que está haciendo, use el sentido común al operar la herramienta eléctrica. No use una herramienta eléctrica cuando esté cansado o bajo la influencia de drogas, alcohol o medicamentos.** Un momento de falta de atención mientras se utiliza una herramienta eléctrica puede provocar lesiones graves.
- b) **Utilice equipo de protección personal. Utilice siempre protección ocular.** El equipo de protección personal, como mascarillas antipolvo, zapatos de seguridad antideslizantes, cascos o protección auditiva que se usa para las condiciones adecuadas, reduce las lesiones.
- c) **Evite el arranque involuntario. Asegúrese de que el interruptor está en la posición DE APAGADO antes de conectar la herramienta a la red eléctrica y/o a la batería, recogerla o transportarla.** Llevar herramientas eléctricas con el dedo en el interruptor o conectar herramientas eléctricas con el interruptor en la posición ON provoca accidentes.

- d) **Quite cualquier llave de ajuste antes de arrancar la herramienta eléctrica.** *Si deja una llave fijada a una parte giratoria de la herramienta eléctrica, puede causar lesiones.*
- e) **No se apresure. Mantenga la posición y el equilibrio adecuados en todo momento.** *Esto permite un mejor control de la herramienta eléctrica en situaciones inesperadas.*
- f) **Vístase apropiadamente. No use ropa suelta ni joyas. Mantenga el pelo y la ropa alejados de las piezas móviles.** *La ropa suelta, las joyas o el pelo largo pueden quedar atrapados en las piezas móviles.*
- g) **Si se proporcionan dispositivos para la conexión de equipos de extracción y recuperación de polvo, asegúrese de que están conectados y utilizados correctamente.** *El uso de colectores de polvo puede reducir el riesgo de polvo.*
- h) **Esté atento y no descuide los principios de seguridad de la herramienta con el pretexto de que está acostumbrado a usarla.** *Una fracción de segundo de falta de atención puede causar lesiones graves.*

1.2.4. Uso y mantenimiento de la herramienta eléctrica

- a) **No fuerce la herramienta eléctrica. Utilice la herramienta eléctrica adecuada para su aplicación.** *La herramienta eléctrica adecuada realiza el trabajo mejor y con mayor seguridad a la velocidad para la que fue construida.*
- b) **No utilice la herramienta eléctrica si el interruptor no permite cambiar de ENCENDIDO a APAGADO y viceversa.** *Cualquier herramienta eléctrica que no pueda ser controlada por el interruptor es peligrosa y debe ser reparada.*
- c) **Desconecte el enchufe de la fuente de alimentación y/o retire la batería, si se puede extraer, antes de ajustar, cambiar accesorios o almacenar la herramienta eléctrica.** *Estas medidas preventivas de seguridad reducen el riesgo de arranque accidental de la herramienta eléctrica.*
- d) **Mantenga las herramientas eléctricas e estacionarias fuera del alcance de los niños y no permita que personas que no estén familiarizadas con la herramienta eléctrica o con estas instrucciones la utilicen.** *Las herramientas eléctricas son peligrosas en manos de usuarios novatos.*
- e) **Observe el mantenimiento de las herramientas eléctricas y los accesorios. Compruebe que no hay desalineación ni obstrucción de las piezas móviles, piezas rotas o cualquier otra condición que pueda afectar el funcionamiento de la herramienta eléctrica.** *Si se encuentran daños, haga reparar la herramienta eléctrica antes de usarla. Muchos accidentes se deben a herramientas eléctricas mal mantenidas.*
- f) **Mantenga las herramientas para cortar afiladas y limpias.** *Las herramientas de corte con un mantenimiento adecuado con piezas de corte afiladas tienen menos probabilidades de atascarse y son más fáciles de controlar.*
- g) **Utilice la herramienta eléctrica, los accesorios y las cuchillas, etc., de acuerdo con estas instrucciones, teniendo en cuenta las condiciones de trabajo y el trabajo que se va a realizar.** *El uso de la herramienta eléctrica para operaciones distintas a las previstas puede dar lugar a situaciones peligrosas.*
- h) **Los mangos y las superficies de agarre deben mantenerse secos, limpios y libres de aceites y grasas.** *Las asas deslizantes y las superficies de agarre hacen que sea imposible manejar y controlar la herramienta de forma segura en situaciones inesperadas.*

1.2.5. Uso de herramientas que funcionan con batería y precauciones de uso

- a) **Recargue solo con el cargador especificado por el fabricante.** *Un cargador adecuado para un tipo de batería puede crear un riesgo de incendio cuando se utiliza con otro tipo de batería.*
- b) **Utilice herramientas eléctricas únicamente con paquetes de baterías específicamente designados.** *El uso de cualquier otra batería puede crear un riesgo de lesiones e incendio.*
- c) **Cuando no utilice una batería, manténgala alejada de otros objetos metálicos, como clips de papel, monedas, llaves, clavos, etc. tornillos u otros objetos pequeños que pueden resultar en una conexión de un terminal a otro.** *Si se cortocircuitan los terminales de la batería, se pueden producir quemaduras o incendios.*
- d) **En malas condiciones, puede expulsarse líquido de la batería; evite el contacto. En caso de contacto accidental, limpie con agua. Si el líquido entra en contacto con los ojos, busque ayuda médica además.** *El líquido expulsado de las baterías puede causar irritación o quemaduras.*
- e) **No utilice una batería o una herramienta que funcione con batería que haya sido dañada o modificada.** *Las baterías dañadas o modificadas pueden comportarse de forma impredecible, causando fuego, explosión o riesgo de lesiones.*
- f) **No exponga una batería ni una herramienta que funcione con batería al fuego o a una temperatura excesiva.** *La exposición al fuego o a temperaturas superiores a 130 °C puede provocar una explosión.*
- g) **Siga todas las instrucciones de carga y no cargue la batería ni la herramienta que funciona con batería fuera del rango de temperatura especificado en las instrucciones.** *La carga inadecuada o a temperaturas fuera del rango de temperatura especificado puede dañar la batería y aumentar el riesgo de incendio.*

1.2.6. Mantenimiento

- a) **Haga que un técnico cualificado realice el mantenimiento de la herramienta eléctrica utilizando únicamente piezas de repuesto idénticas.** *Esto garantiza que se mantenga la seguridad de la herramienta eléctrica.*
- b) **Nunca realice el mantenimiento de las baterías dañadas.** *Las baterías sólo deben ser reparadas por el fabricante o los proveedores de servicio autorizados.*

1.3. Instrucciones de seguridad adicionales para amoladoras

1.3.1. Instrucciones de seguridad para todas las operaciones

- a) **Esta herramienta eléctrica está diseñada para funcionar como una amoladora. Lea todas las advertencias de seguridad, instrucciones, ilustraciones y especificaciones proporcionadas con esta herramienta eléctrica.** Si no se siguen todas las instrucciones que se indican a continuación, se pueden producir descargas eléctricas, incendios y/o lesiones graves.
- b) **Con esta herramienta eléctrica no se deben realizar operaciones de rectificado, lijado, cepillado de cables, pulido, troquelado ni tronzado.** Las operaciones para las que la herramienta eléctrica no está diseñada pueden causar peligro y lesiones.
- c) **No modifique esta herramienta eléctrica para que funcione de una manera que no esté diseñada o especificada específicamente por el fabricante de la herramienta.** Dicha modificación puede resultar en pérdida de control y lesiones graves.
- d) **No utilice accesorios que no hayan sido diseñados y especificados específicamente por el fabricante de la herramienta.** El mero hecho de que un accesorio se pueda conectar a la herramienta eléctrica no garantiza un funcionamiento seguro.
- e) **La velocidad nominal del accesorio debe ser al menos igual a la velocidad máxima indicada en la marca de la herramienta eléctrica.** Los accesorios que funcionan a una velocidad superior a la velocidad nominal pueden romperse y salir despedidos.
- f) **El diámetro exterior y el grosor del accesorio deben estar dentro de la capacidad nominal de la herramienta eléctrica.** Los accesorios con dimensiones incorrectas no pueden protegerse ni controlarse adecuadamente.
- g) **Las dimensiones del montaje de accesorios deben coincidir con las dimensiones de la tornillería de montaje de la herramienta eléctrica.** Los accesorios que no coinciden con el hardware de montaje de la herramienta eléctrica funcionan desequilibrados, producen vibraciones excesivas y pueden provocar una pérdida de control.
- h) **No utilice accesorios dañados. Inspeccione el accesorio antes de cada uso, por ejemplo, para ver si hay grietas y grietas en las ruedas abrasivas, si hay grietas, roturas o desgaste excesivo en la placa del soporte del disco o si hay cables sueltos o partidos en los cepillos de alambre. Si la herramienta eléctrica o el accesorio se caen, compruebe que el accesorio no esté dañado o instale un accesorio que no esté dañado. Después de comprobar e instalar un accesorio, manténgase de pie y mantenga a los transeúntes alejados del plano de rotación del accesorio y opere la herramienta eléctrica a velocidad de ralentí máxima durante un minuto.** Normalmente, los accesorios dañados se romperán y se arrojarán durante este tiempo de prueba.
- i) **Use equipo de protección personal. En función de la aplicación, utilice una visera, gafas o gafas protectoras. Si es necesario, use una máscara antipolvo, protectores auditivos, guantes y un delantal de taller capaz de detener partículas abrasivas o fragmentos de la pieza de trabajo.** La protección ocular debe ser capaz de detener los residuos volantes generados por diversas aplicaciones. La máscara antipolvo o el respirador deben poder filtrar las partículas generadas por la aplicación dada. La exposición prolongada a ruidos fuertes puede causar pérdida de audición.
- j) **Mantenga a los transeúntes alejados del área de trabajo a una distancia segura. Cualquier persona que entre en el área de trabajo debe usar equipo de protección personal.** Los fragmentos de la pieza de trabajo o un accesorio roto pueden expulsarse y causar lesiones más allá de las inmediaciones del área de trabajo.
- k) **Sujete la herramienta eléctrica únicamente por superficies de agarre aisladas durante una operación en la que la herramienta de corte pueda entrar en contacto con cables ocultos.** El contacto con un cable activo también estará debajo de las piezas metálicas expuestas de la herramienta eléctrica y podría causar una descarga eléctrica al operador.
- l) **Aleje el cable del accesorio giratorio.** En caso de pérdida de control, el cable puede cortarse o engancharse, y puede conducir la mano o el brazo hacia el accesorio giratorio.
- m) **Nunca instale la herramienta eléctrica hasta que el accesorio se haya detenido por completo.** El accesorio giratorio puede agarrar la superficie y sacar la herramienta eléctrica de control.
- n) **No utilice la herramienta eléctrica llevándola junto a ella.** En caso de contacto accidental, el accesorio giratorio podría engancharse a la ropa y arrastrar el accesorio hacia el usuario.
- o) **Limpie los orificios de ventilación de la herramienta eléctrica con regularidad.** El ventilador del motor extrae el polvo dentro de la carcasa y la acumulación excesiva de polvo metálico puede provocar un peligro eléctrico.
- p) **No opere la herramienta eléctrica cerca de materiales inflamables.** Las chispas podrían encender estos materiales.
- q) **No utilice un accesorio que requiera el uso de refrigerantes.** El uso de agua u otro refrigerante puede provocar descargas eléctricas o descargas eléctricas.

1.3.2. Retroceso de seguridad y advertencias asociadas

El retroceso es una reacción repentina que se produce cuando la muela giratoria, la bandeja de discos, el cepillo u otro accesorio se pellizcan o enganchan. El pellizco o enganche provoca un bloqueo rápido del accesorio en rotación, y la herramienta eléctrica no controlada se proyecta en la dirección opuesta a la dirección de rotación del accesorio en el punto de bloqueo.

Por ejemplo, si una rueda abrasiva está enganchada o pellizcada por la pieza de trabajo, el borde de la rueda que alcanza el punto de pellizco puede cavar en la superficie del material, haciendo que la rueda se retraiga o se expulse. La rueda abrasiva puede expulsarse hacia el usuario o alejarse, dependiendo de la dirección de movimiento de la rueda abrasiva en el punto de pellizco. Las ruedas abrasivas también pueden romperse en estas condiciones.

El retroceso es el resultado del uso inadecuado de la herramienta eléctrica y/o de modos o condiciones de funcionamiento incorrectos y se puede evitar tomando las precauciones necesarias que se indican a continuación.

- a) **Sujete firmemente la herramienta eléctrica con ambas manos y coloque el cuerpo y los brazos para resistir las fuerzas de retroceso. Utilice siempre la palanca auxiliar, si está instalada, para obtener el máximo control sobre el retroceso o la respuesta de par durante el arranque.** *El usuario puede controlar las reacciones de torsión las fuerzas de retroceso tomando las precauciones necesarias.*
- b) **Nunca coloque la mano cerca del accesorio giratorio.** *El accesorio puede retraerse en la dirección de la mano.*
- c) **No se coloque en el área donde la herramienta eléctrica saldrá en caso de retroceso.** *El retroceso propulsará la herramienta en la dirección opuesta al movimiento de la rueda de afilar en el punto de fijación.*
- d) **Preste especial atención al trabajar en esquinas, bordes afilados, etc. Evite rebotar y enganchar el accesorio.** *Las esquinas, los bordes afilados o los rebotes tienden a hacer que el accesorio giratorio se atrape y cause pérdida de control o retroceso.*
- e) **No instale una cortadora de discos de cadena para tallar madera, un disco de segmento de diamante con un espacio periférico de más de 10 mm o una hoja de sierra dentada.** *Estos tipos de cuchillas a menudo crean contratiempos y pérdida de control.*

1.3.3. Instrucciones de seguridad adicionales para todas las operaciones de amolado y tronzado

- a) **Utilice sólo los tipos de muelas de esmerilado especificados para la herramienta eléctrica y el protector de la muela de esmerilado diseñado para la muela de esmerilado seleccionada.** *Las ruedas abrasivas para las que no se ha diseñado la herramienta eléctrica no pueden protegerse adecuadamente y no son seguras.*
- b) **La superficie de amolado de las ruedas con cubo descentrado debe montarse de forma que no sobresalga más allá del borde de la protección de la rueda.** *Una rueda abrasiva montada incorrectamente que sobresale más allá del borde del protector de la rueda abrasiva no puede protegerse correctamente.*
- c) **El protector de la rueda abrasiva debe estar bien sujeto a la herramienta eléctrica y colocado para proporcionar la máxima seguridad, dejando la menor superficie posible de la rueda abrasiva expuesta hacia el usuario.** *El protector de la rueda ayuda a proteger al usuario de fragmentos rotos de la rueda, contacto accidental con la rueda y chispas que podrían encender la ropa.*
- d) **Las ruedas abrasivas sólo deben utilizarse para las aplicaciones especificadas.** *Por ejemplo, no lije con la superficie de una rueda de corte. Las ruedas de corte abrasivas están diseñadas para moler alrededor de su periferia. Las fuerzas laterales aplicadas a estas muelas pueden romperlas.*
- e) **Utilice siempre bridas de rueda sin daños del tamaño y la forma correctos para la rueda seleccionada.** *Las bridas correctas de la muela abrasiva soportan la muela abrasiva y, por lo tanto, reducen el riesgo de rotura de la muela abrasiva. Las bridas de las ruedas abrasivas que se van a cortar pueden ser diferentes de las de las otras ruedas abrasivas.*
- f) **No utilice ruedas abrasivas usadas de herramientas eléctricas más grandes.** *Una muela para herramientas eléctricas más grandes no es adecuada para la mayor velocidad de herramientas más pequeñas y puede estallar.*
- g) **Cuando utilice ruedas abrasivas combinadas, utilice siempre el protector correcto de la rueda abrasiva para la aplicación actual.** *Si no se utiliza el protector de rueda correcto, es posible que no se proporcione el nivel de protección deseado, lo que puede provocar lesiones graves.*

1.3.4. Instrucciones de seguridad adicionales para todas las operaciones de separación

- a) **No atrape la rueda de corte ni aplique una presión excesiva. No intente producir una profundidad de corte excesiva.** *Las tensiones excesivas en la rueda abrasiva aumentan la carga y el riesgo de torcer o atascar la rueda abrasiva en el corte, así como el riesgo de rodar o romper la rueda abrasiva.*
- b) **Evite el área delante y detrás de la rueda abrasiva giratoria.** *Si la rueda abrasiva se aleja del usuario en el punto de operación, el posible retroceso puede propulsar la rueda abrasiva giratoria y la herramienta eléctrica directamente sobre el usuario.*
- c) **Si el disco abrasivo está bloqueado o se interrumpe un corte por cualquier motivo, apague la herramienta eléctrica y manténgala inmóvil hasta que el disco abrasivo se detenga por completo. Nunca intente sacar la rueda de corte del corte mientras la rueda está en movimiento, de lo contrario podría producirse un retroceso.** *Investigue la causa del bloqueo y tome medidas correctivas para eliminarlo.*
- d) **No reinicie la operación de corte mientras la rueda abrasiva esté en la pieza de trabajo. Espere hasta que la muela alcance su velocidad máxima antes de reanudar cuidadosamente el corte.** *Si la herramienta eléctrica se reinicia en la pieza de trabajo, la rueda abrasiva puede atascarse, salir de la pieza de trabajo o moverse hacia atrás.*
- e) **Paneles de soporte o cualquier pieza grande para minimizar el riesgo de pellizco y respaldo de la rueda abrasiva.** *Las partes grandes tienden a colapsar bajo su propio peso. La pieza de trabajo debe apoyarse cerca de la línea de corte y los bordes de la pieza de trabajo en ambos lados de la muela.*
- f) **Tome precauciones adicionales cuando se utilice el “corte de la cavidad” en una pared existente u otras superficies sólidas.** *Durante la inmersión, la rueda de molienda puede cortar tuberías de gas o agua, cables eléctricos u objetos que pueden causar retroceso.*
- g) **No intente realizar cortes curvos.** *Aplicar demasiada tensión a la muela abrasiva aumenta la carga y el riesgo de torcer o atascar la muela abrasiva en el corte, así como el riesgo de rodar o romper la muela abrasiva, lo que puede resultar en lesiones graves.*

1.3.5. Instrucciones de seguridad adicionales para el uso de la amoladora

1. Esta herramienta está diseñada para usarse como amoladora o herramienta de corte. Lea todas las advertencias de seguridad, instrucciones, ilustraciones y especificaciones suministradas con la herramienta. No dominar una herramienta eléctrica puede causar accidentes.
2. Se recomienda no realizar operaciones de lijado y pulido con esta herramienta. El uso de la herramienta para operaciones distintas a aquellas para las que fue diseñada es peligroso y puede causar lesiones.
3. No utilice accesorios que no hayan sido diseñados y recomendados por el fabricante de la herramienta. No todos los accesorios adecuados para su herramienta son necesariamente seguros.
4. El montaje roscado de los accesorios debe adaptarse a la rosca del eje de la amoladora. Para accesorios equipados con bridas, el orificio central del accesorio debe ajustarse correctamente al diámetro de la brida. Los accesorios que no coincidan con los elementos de montaje de la herramienta eléctrica estarán desequilibrados, vibrarán excesivamente y pueden causar pérdida de control.
5. El ajuste de velocidad del accesorio debe ser al menos igual a la velocidad máxima indicada en la herramienta. Los accesorios que funcionan más rápido que la configuración de velocidad establecida pueden romperse y salir disparados.
6. El diámetro exterior y el espesor del accesorio no deben exceder la capacidad de la herramienta.
7. El tamaño de cualquier accesorio (muelas abrasivas, bridas, etc.) debe coincidir con el eje de la herramienta. Los accesorios con orificios que no coinciden exactamente con el husillo de la herramienta funcionan con dificultad, exhiben una vibración excesiva y pueden provocar la pérdida de control.
8. No utilice accesorios dañados. Antes de cada uso, inspeccione los accesorios, como las muelas abrasivas en busca de astillas y grietas, la almohadilla de lijado en busca de grietas, desgaste moderado o excesivo, el cepillo de alambre en busca de hilos sueltos o rotos. Compruebe el disco antes de instalarlo en la amoladora angular. Golpea el disco con un palo de madera mientras lo giras en tu dedo. Escuche el sonido emitido: no lo use en caso de ruido sordo, el disco puede romperse. Si la herramienta o el accesorio se caen, inspeccione en busca de daños o reemplace el accesorio. Después de inspeccionar y reemplazar el accesorio, manténgase alejado del accesorio giratorio y opere la herramienta a su velocidad máxima sin carga durante un minuto. En general, los accesorios dañados se rompen durante esta prueba.
9. Llevar equipo de protección adecuado: máscara facial completa, gafas protectoras, gafas protectoras, máscara antipolvo, protección contra el ruido, guantes, delantal de trabajo, etc. Para proteger contra pequeños fragmentos abrasivos o astillas. La protección ocular debe ser capaz de detener los desechos voladores generados por varias operaciones. La máscara antipolvo debe poder filtrar las partículas generadas por el funcionamiento de la herramienta. La exposición prolongada a ruidos fuertes puede causar pérdida de audición.
10. Mantenga alejadas a las personas cercanas al área de trabajo. Cualquier persona que ingrese a esta área debe usar equipo de seguridad. Los fragmentos de la pieza de trabajo o un accesorio roto pueden salir despedidos y causar lesiones fuera del área de trabajo directa.
11. Sujete la herramienta únicamente por las superficies de agarre aislantes, durante las operaciones en las que la herramienta de corte pueda entrar en contacto con conductores ocultos. El contacto con un cable "activo" también "activa" las partes metálicas expuestas de la herramienta eléctrica y puede causar una descarga eléctrica al operador.
12. La superficie de amolado de las ruedas del cubo desplazado debe montarse debajo del plano del labio de protección. Una rueda abrasiva montada incorrectamente que sobresale del plano del labio de protección no se puede proteger adecuadamente.
13. El protector debe estar bien sujeto a la herramienta eléctrica y colocado para máxima seguridad, de modo que el operador esté expuesto a la rueda de afilar lo menos posible. El protector protege al operador de fragmentos rotos de la muela, contacto accidental con la muela y chispas que podrían encender la ropa.
14. Nunca deje la herramienta antes de que el accesorio se haya detenido por completo. El accesorio giratorio puede engancharse en una superficie y provocar la pérdida de control de la herramienta.
15. No opere la herramienta mientras la lleva cerca de su cuerpo. En caso de contacto accidental con el accesorio giratorio, puede engancharse en la ropa del operador y lesionarlo.
16. Limpie periódicamente los orificios de ventilación de la herramienta. El ventilador del motor puede aspirar polvo hacia la carcasa y la acumulación excesiva de polvo de metal puede provocar riesgos eléctricos. Limpie el molinillo con un paño suave y seco. Nunca aplique detergentes o alcohol.
17. No opere la herramienta cerca de materiales inflamables. Las chispas pueden encender estos materiales.
18. No utilice ningún accesorio que requiera refrigerante. El uso de agua y refrigerantes puede provocar descargas eléctricas.
19. Quite cualquier trapo, ropa, sogas, cordelo o similar cerca del área de trabajo.
20. Si lo interrumpen mientras usa la esmeriladora, complete la tarea y apague la herramienta antes de levantar la cabeza.
21. Verifique regularmente que todas las tuercas, pernos y otros sujetadores estén bien apretados.
22. No almacene materiales o equipos encima de la máquina, ya que pueden caer en ella.
23. No utilice un disco con un número de revoluciones inferior a la velocidad libre indicada en la placa de identificación.
24. No coloque la amoladora angular en un tornillo de banco o banco de trabajo, ni la use como una amoladora estacionaria. Esto puede causar lesiones graves.
25. Asegúrese de que la pieza de trabajo a rectificar o cortar esté firmemente sujeta en el tornillo de banco o en cualquier otro dispositivo de sujeción.
26. Utilice siempre ambos mangos y asegúrese de sujetarlos correctamente antes de utilizar el molinillo. La pérdida de control puede causar lesiones.
27. Verifique que el disco no esté en contacto con el material cuando encienda la amoladora.
28. Tenga cuidado de no dañar el eje ni ninguna de las bridas del disco. Cualquier daño a estas partes puede hacer que el disco se rompa.
29. Cuidado con las chispas voladoras.
30. Sostenga la herramienta en un ángulo de aproximadamente 15° a 30° con respecto a la superficie de la pieza de trabajo.
31. Utilice manchas cuando se suministran con el producto abrasivo aplicado.

1.3.6. Instrucciones de seguridad adicionales para operaciones de rectificado y corte abrasivo

1. Utilice únicamente las ruedas recomendadas para la herramienta y la protección específica para la rueda elegida: las ruedas que no están diseñadas para la herramienta pueden no estar suficientemente protegidas y presentar un peligro.
2. La protección debe estar correctamente fijada a la herramienta y colocada de manera que garantice la máxima seguridad: el operador expuesto lo menos posible a la muela abrasiva. El protector protege al operador de fragmentos de rueda y contacto accidental con la rueda.
3. Las ruedas solo deben usarse para las aplicaciones recomendadas. Por ejemplo: no esmerile con las superficies laterales de una rueda de corte. Los discos de corte están diseñados para eliminar material con el borde y las fuerzas laterales aplicadas a estos discos pueden hacer que se rompan.
4. Siempre use abrazaderas que estén en buenas condiciones y que sean del tamaño y forma correctos para la rueda seleccionada. Las bridas adecuadas sostienen la muela abrasiva y reducen así el riesgo de que se rompa. Las bridas de los discos de corte pueden diferir de las de otras ruedas.
5. No utilice ruedas usadas de herramientas más grandes. Estas ruedas no están diseñadas para las RPM de las herramientas más pequeñas y pueden romperse.
6. Evite trabar el disco de corte o aplicar una presión excesiva. No intente cortar demasiado profundo. La sobrecarga del disco aumenta su tensión y, por lo tanto, el riesgo de torsión o atascamiento, lo que provocaría un retroceso o la destrucción de la muela abrasiva.
7. No se coloque en el eje de rotación de la muela, ni detrás de ella. Si la muela abrasiva en contacto con el área trabajada se aleja del operador, el retroceso puede traer la muela abrasiva y la herramienta hacia él.
8. Si la rueda se atasca o si se interrumpe el corte, apague la herramienta y manténgala fija hasta que la rueda se detenga por completo. Nunca intente quitar la rueda del material mientras está en movimiento, de lo contrario puede ocurrir un contragolpe. Investigue la causa del bloqueo y tome las medidas necesarias para remediarlo.
9. No reinicie el corte con la rueda en el material. Deje que la rueda alcance su velocidad máxima antes de volver a entrar en el material. Si la herramienta se vuelve a poner en marcha mientras la rueda abrasiva está en la pieza de trabajo, la rueda abrasiva puede quedar atrapada, levantarse bruscamente o moverse hacia atrás si la máquina se vuelve a poner en marcha con carga.
10. Use soportes para paneles o cualquier pieza de trabajo grande para reducir el riesgo de que las ruedas se traben o retrocedan. Las piezas grandes tienden a doblarse por su propio peso. Se deben colocar soportes debajo de la pieza de trabajo, cerca de la línea de corte y cerca del borde de la pieza de trabajo, en ambos lados de la rueda.
11. Tenga mucho cuidado al hacer un "corte completo" en paredes existentes u otras paredes ciegas. El disco de corte puede cortar tuberías de gas o agua, cables eléctricos u objetos que puedan retroceder.

1.4. Instrucciones de seguridad de la batería y del cargador

1. Desconecte el cargador de la toma de corriente antes de cualquier operación de ajuste o mantenimiento.
2. Para reducir el riesgo de dañar el enchufe y el cable, desconecte el cable del cargador tirando del enchufe.
3. Asegúrese de que el cable esté colocado de modo que nadie pueda pisarlo, tropezarse con él, dañarlo o someterlo a tensión.
4. Verificar que la tensión de alimentación disponible corresponda a la indicada en la placa de características del cargador de baterías.
5. Cuando la batería no esté en uso, manténgala alejada de objetos metálicos y en un lugar seco.
6. Cuando se necesite un cable de extensión, verifique que su amperaje coincida con el de la herramienta eléctrica y que esté en buenas condiciones. Desenrolle completamente los cables de extensión para evitar el sobrecalentamiento. Verifique que el voltaje de la red sea el mismo que se indica en la placa de identificación de la herramienta y que las puntas del cable de extensión tengan los mismos números, tamaño y forma que las del enchufe del cargador.
7. Utilice únicamente la batería y el cargador recomendados por el fabricante. El uso de un accesorio no recomendado o vendido por el fabricante del cargador de batería puede provocar incendios, descargas eléctricas o lesiones.
8. Una herramienta que funcione con baterías con baterías incorporadas o un paquete de baterías separado debe recargarse únicamente con el cargador especificado para la batería. Un cargador que puede ser adecuado para un tipo de batería puede provocar un incendio si se utiliza con otro tipo de batería.
9. Cargue solo las baterías recargables recomendadas. Otros tipos de baterías podrían explotar y causar lesiones o daños.
10. Mantenga la batería alejada de fuentes de calor. No deje la batería expuesta a altas temperaturas durante mucho tiempo (por ejemplo, bajo la luz solar directa, cerca de radiadores y en cualquier lugar donde la temperatura supere los 50 °C).
11. No utilice el cargador si el cable o el enchufe están dañados. Reemplácelo inmediatamente.
12. No use el cargador si ha sido golpeado, caído o dañado de otra manera. Llévelo a un reparador calificado.



¡ Atención!

El uso inadecuado de la batería o del cargador de batería puede causar lesiones.

Para evitar el riesgo de lesiones, observe las siguientes instrucciones:

- NUNCA desmonte la batería.
- NUNCA arroje la batería al fuego, incluso si está dañada o completamente gastada. La batería puede explotar en el fuego.
- NUNCA cortocircuite la batería.

- NUNCA sumerja el cargador y/o la batería en agua o cualquier otro líquido.
- NUNCA inserte objetos en las rejillas de ventilación del cargador. Esto podría provocar una descarga eléctrica o dañar el cargador.
- NUNCA cargue al aire libre. Mantenga la batería alejada de la luz solar directa y utilícela solo en áreas con poca humedad y bien ventiladas.
- NUNCA recargue si la temperatura es inferior a 5°C o superior a 30°C.
- NUNCA conecte dos cargadores de batería juntos.
- NO cargue NUNCA la batería durante más de 6 horas seguidas, ya que podría dañarla
- NUNCA inserte objetos extraños en la apertura de la batería o el cargador de batería.
- NUNCA use un transformador elevador para recargar.
- NUNCA use un generador de motor o una fuente de alimentación de CC para recargar.
- NUNCA almacene la batería o el cargador de batería en un lugar donde la temperatura pueda alcanzar o superar los 50°C. Mantenga la batería alejada de fuentes de calor.
- SIEMPRE espere al menos 15 minutos entre cargas para evitar que el cargador se sobrecaliente.
- Desenchufe SIEMPRE el cable de alimentación de la toma de CA cuando no se utilice el cargador.

1.5. Símbolos de advertencia



2. Presentación

2.1. Campo de aplicación

El dispositivo está diseñado para cortar, amolar y cepillar materiales metálicos y pétreos sin utilizar agua. Para trabajos de corte de piedra, es obligatorio el uso de un carro guía. Este molinillo funciona con batería mediante un motor sin escobillas.



ADVERTENCIA :

Utilice la herramienta eléctrica únicamente de acuerdo con las instrucciones del fabricante.



No.	Descripción
1	Cabezal de herramienta
2	Bloqueo de husillo
3	Interruptor encendido / apagado
4	Filtro de polvo
5	Mango lateral
6	Cárter de protección
7	Bridas de bloqueo de disco
8	Abrazadera

2.2. Características técnicas

REF. 50976			
Potencia	20V	Ø máx. disco	125 mm
Velocidad sin carga	8 500 min ⁻¹	Altura máxima de corte	30 mm
Hilo de husillo	M14	Peso (sin batería)	1,6 kg
Nivel de presión sonora L _{PA}	78,8 dB(A) ± K = 3 dB(A) [según ISO 15744]		
Nivel de potencia sonora L _{WA}	86,8 dB(A) ± K = 3 dB(A) [según ISO 15744]		
Vibración [según ISO 28927-1]	Mango principal: $a_{h,AG} = 3,983 \text{ m/s}^2 \pm K = 1,5 \text{ m/s}^2$ Mango lateral: $a_{h,AG} = 4,272 \text{ m/s}^2 \pm K = 1,5 \text{ m/s}^2$		



Cuando el nivel de intensidad sonora experimentado por el operador supera el umbral reglamentario, es necesaria la protección auditiva.

Los valores medidos pueden diferir de los especificados en las instrucciones de uso. Esto puede provenir de las siguientes causas, que deben ser consideradas antes y durante el uso del dispositivo:

- Si el dispositivo se utiliza correctamente y en buen estado de funcionamiento
- Si los materiales se procesan correctamente
- Si los mangos están bien sujetos al cuerpo de la máquina

Si el usuario siente una sensación desagradable o nota alguna decoloración de la piel al usar la máquina, detenga inmediatamente el trabajo en curso. Tome descansos regulares. Si no se respetan los tiempos de descanso, puede aparecer un síndrome de vibración mano-brazo. Si la étincelasmáquina se usa regularmente, prevea accesorios antivibración. Evite utilizar la máquina a una temperatura inferior o igual a 10°C. Organice su plan de trabajo para que la carga de vibración sea limitada.

El valor de vibración total declarado se ha medido de acuerdo con un método de prueba estandarizado y se puede utilizar para comparar una herramienta con otra, estos datos también se pueden utilizar para una evaluación preliminar de la exposición.

¡ ADVERTENCIA !



La molienda de láminas metálicas delgadas u otras estructuras de fácil vibración de gran superficie puede dar lugar a una emisión acústica total mucho más alta (hasta 15dB) que los valores de emisión acústica declarados. En la medida de lo posible, se debe evitar que estas monedas emitan sonidos mediante medidas adecuadas, como la aplicación de esteras amortiguadoras pesadas y flexibles. El aumento de las emisiones acústicas también debe tenerse en cuenta tanto a la hora de evaluar el riesgo de exposición al ruido como a la hora de elegir una protección auditiva adecuada.

3. Instalación



¡Riesgo de lesiones! Antes de todos los ajustes y calibraciones:
Apagar la máquina – Esperar el apagado completo de la máquina – Quitar la batería

3.1. Colocación del mango lateral



ADVERTENCIA :

Utilice la herramienta eléctrica solo con el mango lateral ⑤ . Sostenga siempre la herramienta con ambas manos.

Asegúrese de que el asa esté correctamente fijado antes de comenzar cualquier uso.

Dependiendo del modo de trabajo o de la forma en que desee sujetar la herramienta con mayor comodidad, atornille la empuñadura lateral ⑤ en uno de los orificios roscados ubicados en el lado derecho o izquierdo, o encima de la cabeza de la herramienta. Instale siempre la empuñadura lateral ⑤ antes de poner en marcha la máquina y asegúrese de que esté apretada. La empuñadura lateral ⑤ se puede quitar fácilmente desenroscándola.

3.2. Montaje del cárter de protección



ADVERTENCIA :

No utilice la amoladora angular sin el cárter de protección ⑥.

1. Apague el molinillo y retire la batería. Use guantes protectores.
2. Al utilizar la máquina, el cárter de protección ⑥ debe colocarse de manera que proteja al usuario de partículas o chispas. Para ello, afloje la abrazadera ⑧ y adapte la posición del cárter de protección ⑥ según los requisitos del trabajo a realizar, girando el cárter de protección ⑥ a la posición deseada.
3. Una vez que el dispositivo se haya ajustado a la posición deseada, apriete la abrazadera de liberación rápida ⑧. El cárter de protección ⑥ no debe poder girar. De lo contrario, no continúe utilizando la herramienta bajo ninguna circunstancia, vuelva a apretar el tornillo de la abrazadera de liberación rápida ⑥ o devuelva la herramienta al servicio posventa.



Nota: En general, durante las operaciones de esmerilado, el disco de esmerilado debe mantenerse paralelo a la pieza de trabajo, mientras que durante las operaciones de corte, el disco de corte debe estar perpendicular a la pieza de trabajo.

3.3. Montaje del disco abrasivo



ADVERTENCIA :

Los discos de desbaste y corte se calientan considerablemente durante el trabajo: no toque el disco hasta que se haya enfriado por completo.

Accione el botón de bloqueo del husillo ② solo cuando el husillo esté parado; de lo contrario, la herramienta eléctrica podría dañarse.

Limpie el husillo ⑦ y todas las piezas a montar. Para apretar y aflojar las herramientas abrasivas, presione el botón de bloqueo del husillo ② para bloquear el husillo.



1. Inserte la arandela de centrado ⑦ hasta que encaje

2. Seleccione el disco apropiado según el trabajo a realizar. Luego, inserte y centre el disco.

ADVERTENCIA :

El diámetro del disco nunca debe exceder el diámetro recomendado.



No utilice un disco con un número de revoluciones inferior a la velocidad libre indicada en la placa de identificación.

Antes de insertar o quitar el disco, asegúrese de que el gatillo (interruptor de encendido/apagado) esté en la posición APAGADO y que la batería esté quitada.

3. Tenga en cuenta el grosor del disco para colocar la tuerca de retención en el lado correcto.

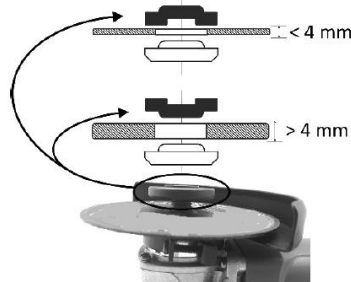

4. Bloquee el eje presionando el botón de bloqueo del eje ② y simultáneamente gire el eje hasta que quede bloqueado.

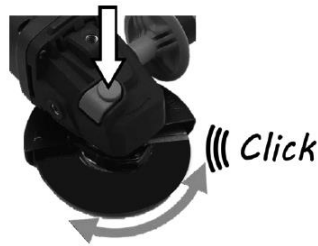

5. Fije el disco con la llave. No aplique demasiada fuerza de sujeción, ya que esto puede dañar el disco o dificultar su extracción. La rotación de la máquina es autofijable.

Utilice SIEMPRE un disco adecuado, el uso de protectores de rueda abrasiva inadecuados, implica una serie de riesgos, incluyendo:

- Si se utiliza un protector de rueda de pulido tipo A (separación) para el rectificado de superficie, el protector de rueda de pulido puede tocar la pieza de trabajo, lo que es perjudicial para el control;
- Si se utiliza un protector de muelas abrasivas tipo B (rectificado) para operaciones de tronzado con muelas abrasivas adheridas, aumenta el riesgo de exposición a chispas y emisiones de partículas, así como la exposición a fragmentos de muelas abrasivas si se rompe la muela;
- Si se utiliza un protector de rueda de esmerilado tipo A (separación), tipo B (esmerilado) o tipo C (combinación) para la separación y para operaciones de superficie en hormigón o mampostería, aumenta el riesgo de exposición al polvo y la pérdida de control que conduce a retroceso;
- Si se utiliza un protector de rueda de esmerilado tipo A (separación), tipo B (esmerilado) o tipo C (combinado) con un cepillo de alambre circular con un grosor mayor que el grosor máximo, los cables pueden quedar atrapados en el protector de la rueda de esmerilado y romperse;

4. Instrucciones de operación

4.1. Instrucciones de la batería

4.1.1. Instalación y extracción de la batería

Para insertar: Deslice la batería en el grillete del asa hasta que encaje en su lugar.

Para retirar: Mantenga presionado el botón (12) y extraiga la batería del asa.

4.1.2. Carga de la batería

La batería se entrega parcialmente cargada. Por lo tanto, es necesario recargar la batería antes del primer uso. Recargue la batería antes de que se descargue por completo.

La batería debe recargarse a una temperatura entre 5°C y 30°C.

El voltaje de la red debe corresponder al voltaje indicado en la placa de características del cargador. Antes de iniciar una recarga, compruebe sistemáticamente el estado técnico del cargador, la estación de carga y el cable de alimentación.

Para recargar la batería, utilice únicamente el cargador recomendado por el fabricante. El uso de cualquier otro cargador con este producto se considera una falla y anulará la garantía del producto.



- Inserte la batería en la ranura de la estación de carga
- Conectar el cargador a la toma de corriente
- Dependiendo del nivel de carga, la batería se recarga después de aproximadamente 1 hora
- Desconecte la fuente de alimentación antes de retirar la batería del cargador.



El LED verde se ilumina cuando la batería está completamente cargada.



El LED rojo se ilumina para indicar que la batería se está cargando.



Si el indicador LED rojo parpadea rápidamente, la batería o el cargador se han sobrecalentado. Retire la batería, deje que la batería o el cargador se restablezcan e inténtelo de nuevo o póngase en contacto con el fabricante.



Si los indicadores LED rojo y verde parpadean rápidamente, compruebe y retire cualquier objeto extraño en la carcasa del cargador; si no hay objetos extraños, es probable que se trate de un mal funcionamiento de la batería o del cargador. Deje que la batería o el cargador se reinicien y vuelva a intentarlo o comuníquese con el fabricante.





La batería y el cargador se calientan durante la carga, esto es un fenómeno normal.

Evite realizar varias recargas breves consecutivas. No recargue la batería después de un breve uso de la herramienta eléctrica.

Una fuerte disminución en el intervalo entre dos recargas es una señal de que la batería está gastada y que puede ser necesario reemplazarla.

4.1.3. Nivel de carga de la batería

Para mostrar la capacidad de carga restante de la batería, presione el botón indicador de nivel de carga (5.1).

	Indicador de nivel de carga			
	Carga restante	Carga máxima	Carga media	Carga baja

4.2. Instrucciones de la amoladora

Usar equipo de protección



Protección para los ojos



Protección para los oídos



Protección de mano



Protección respiratoria

4.2.1. Activación/Desactivación

Encendido: Empuje el interruptor de encendido/apagado ③ hacia delante.

Posibilidad de bloquear el interruptor en la posición de encendido empujando el interruptor de encendido/apagado ③ hacia adelante y aplicando presión.

Apagado: Regrese el interruptor de encendido/apagado ③ a la posición trasera.



4.2.2. Pinza de cinturón

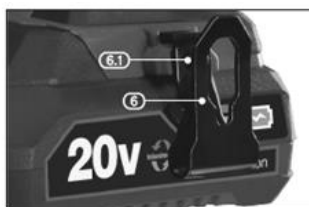

El clip para cinturón de acero con resorte ⑥ es conveniente para colgar temporalmente el taladro. El clip se puede instalar en cualquier lado de la herramienta.

Para instalar el clip:

Colocar clip ⑥ y asegúrelo con el tornillo provisto, teniendo cuidado de no apretarlo demasiado y dañar la rosca.

4.2.3. Marcha



ADVERTENCIA :

Si la máquina se somete a un uso intensivo y prolongado, es posible que se produzca un calentamiento excesivo y la activación del sistema de protección térmica de la batería, provocando que la máquina desacelere o incluso se detenga temporalmente. En esta situación, debe esperar a que las baterías se enfríen para reanudar el funcionamiento.



ATENCIÓN :

El disco sigue girando durante unos segundos después de apagar el interruptor. Mantenga las manos bien alejadas del disco giratorio.



ATENCIÓN :

Nunca utilice el botón de bloqueo del eje ni coloque el disco sobre una superficie para detener el movimiento más rápido.

Molienda



ATENCIÓN :

No intente moler madera o metales blandos como el plomo. El material puede "llenar" rápidamente el disco y dejarlo inutilizable.

Guíe el dispositivo de manera uniforme y ejerciendo una presión moderada. Esto evita el calentamiento excesivo de la pieza de trabajo, no cambia de color y no hay rayas.

Nunca utilice discos de corte para trabajos de rectificado.

Antes de poner en marcha la amoladora, verifique que el disco, el cárter de protección ⑥ y la herramienta estén en buenas condiciones.

Coloque la carcasa ⑥ de manera que el operador quede protegido de chispas y active la amoladora angular.

Sostenga la esmeriladora firmemente cuando esté encendida y aplique solo una ligera presión sobre la pieza de trabajo. Para realizar el corte más óptimo, solo se debe aplicar una presión ligeramente mayor que el propio peso de la herramienta. Aplicar una presión excesiva puede hacer que el disco se rompa peligrosamente y dañe la herramienta.

Sostenga la amoladora en un ángulo de aproximadamente 15-30° con respecto a la pieza de trabajo y muévela lentamente.

Evite la proyección de chispas y asegúrese de que no alcancen materiales inflamables, ya que están calientes y pueden causar lesiones o provocar un incendio.

Cuando termine de moler o cortar, apague el interruptor de encendido/apagado para detener el molinillo.

Corte

Al cortar el trabajo, no ejerza presión, incline ni oscile. Trabajar aplicando un avance moderado adecuado al material. No frene los discos tronzadores que todavía están girando ejerciendo presión lateral.

Lo que importa es la dirección en la que se realiza el trabajo de corte. El dispositivo siempre debe funcionar en la dirección opuesta; por lo tanto, ¡no guíe el dispositivo en la otra dirección! De lo contrario, existe el riesgo de que se salga de la línea de corte sin control.

Al cortar perfiles y tubos cuadrados, el dispositivo debe colocarse en la sección más pequeña.

Al cortar materiales particularmente duros, por ejemplo, hormigón con un alto contenido de piedra, el disco de corte de diamante puede sobrecalentarse y, por lo tanto, dañarse. Una corona de chispas alrededor del disco de corte de diamante es una señal de ello. En este caso, interrumpa el proceso de corte y deje que la cuchilla funcione a toda velocidad durante un tiempo en modo inactivo para permitir que se enfríe.

5. Mantenimiento



ADVERTENCIA :

Asegúrese de usar todo el equipo requerido cuando trabaje en la herramienta. Retire siempre la batería de la herramienta antes de realizar cualquier ajuste, mantenimiento o cambio de hoja.

Compruebe regularmente que los tornillos de la herramienta estén apretados. La vibración puede aflojarlos con el tiempo.

Lubrique periódicamente todas las piezas móviles. La grasa de la caja de cambios debe reemplazarse después de un uso intensivo de la herramienta. Comuníquese con un agente de servicio autorizado.

Cuando pruebe el nuevo disco abrasivo, haga funcionar la amoladora angular sin carga con el disco instalado durante al menos un minuto. Reemplace los discos vibratorios inmediatamente.

De vez en cuando puede ver chispas a través de las ranuras de ventilación. Esto es normal y no dañará su herramienta eléctrica.

PRECAUCIÓN: No use fuerza excesiva para asegurar el disco. Esto podría agrietarse y romperse durante el uso.

6. Limpieza



ATENCIÓN :

Para evitar lesiones graves, siempre extraiga la batería de la herramienta cuando la limpie o realice el mantenimiento.

Limpie la herramienta eléctrica después de cada uso. Guarde siempre su herramienta eléctrica en un lugar seco.

Mantenga limpias las ranuras de ventilación para una buena ventilación del motor. Compruebe regularmente que no haya entrado polvo ni objetos extraños en las aberturas de ventilación cerca del motor y alrededor del interruptor de gatillo.

Solo limpie la máquina en seco. Nunca use agua o limpiadores químicos para limpiar su herramienta eléctrica. Limpie con un paño seco. Utilice un cepillo suave para eliminar el polvo acumulado.

- Evite el uso de agentes cáusticos al limpiar piezas de plástico. La mayoría de ellos son susceptibles a daños por solventes comerciales.
- Utilice paños limpios para eliminar la suciedad, el polvo, el aceite, la grasa, etc.



ADVERTENCIA :

La herramienta nunca debe entrar en contacto con el agua. No sumerja el disco en ningún lubricante, incluida el agua. Esta amoladora angular está diseñada para operación en seco. El incumplimiento de esta advertencia puede provocar una descarga eléctrica fatal.

Utilice únicamente piezas originales como repuestos, especialmente con mecanismos de seguridad y herramientas de corte: las piezas que no hayan sido examinadas y aprobadas por el fabricante pueden dañar la máquina y causar lesiones graves.

7. Vista detallada - Lista de piezas

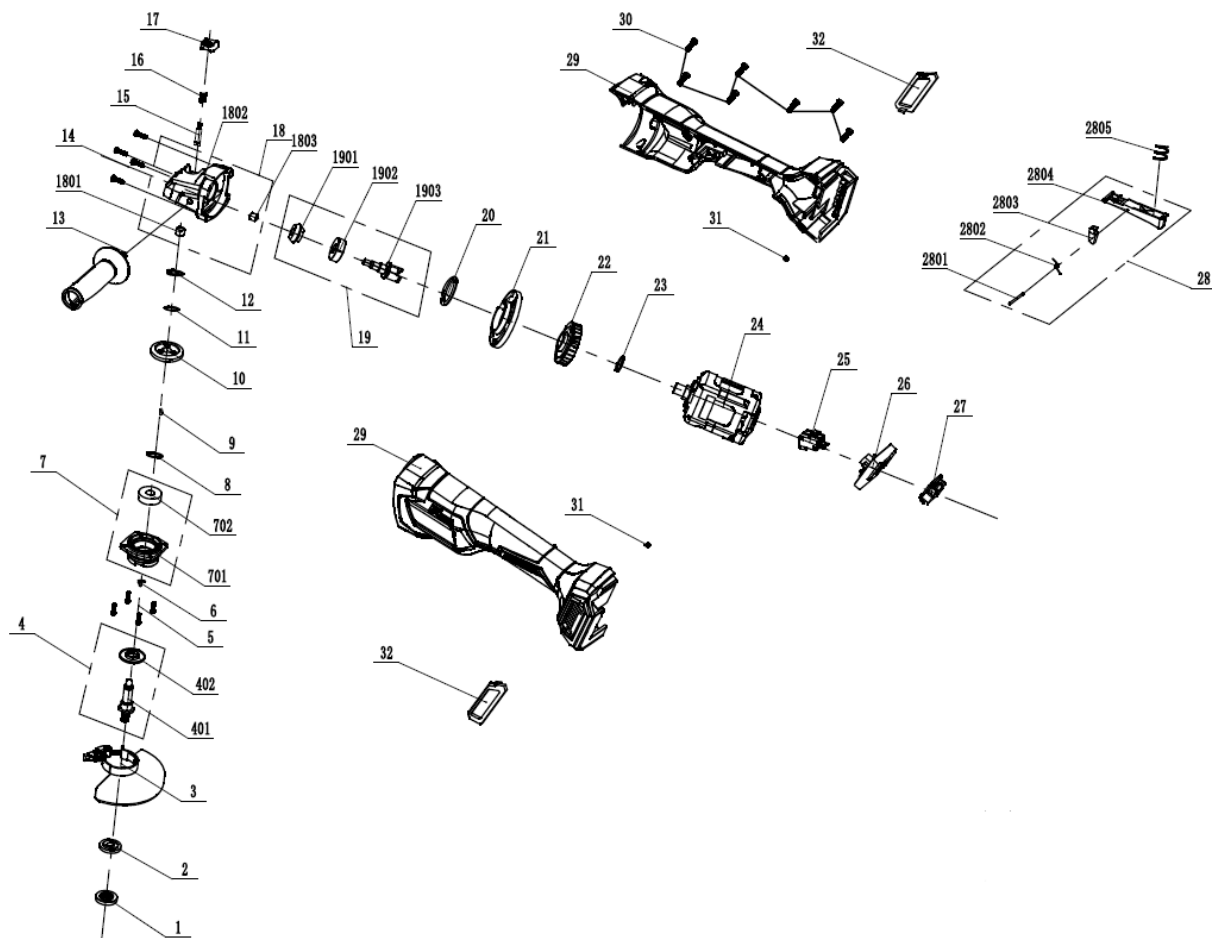

No.	Descripción	No.	Descripción
1	Abrazadera de disco con brida externa	17	Botón de bloqueo de disco
2	Brida interior	18	Caja de transmisión
3	Carretero	19	Engranaje impulsor
4	Conjunto de transmisión	20	Brida
5	Tornillo	21	Deflector
6	Bloque de disco	22	Admirador
7	Equipo de casa	23	Brida
8	Sello	24	Motor
9	Llave	25	Cambiar
10	Engranaje impulsor	26	Tarjeta electrónica
11	Lavadora	27	Conector
12	Brida	28	Conjunto de gatillo
13	Manejar	29	Caparazón
14	Tornillo	30	Tornillo
15	Varilla de bloqueo de disco	31	Condujo
dieciséis	Primavera	32	protector contra el polvo

8. Problemas – Soluciones

Problemas	Causas probables	Soluciones
El motor no funciona	Sin entrada de corriente eléctrica	Compruebe la conexión de la batería
	Sobrecalentamiento del motor	Permita que la herramienta descansa durante 2 minutos antes de volver a usarla.
Vibraciones demasiado fuertes	Montaje inadecuado de la unidad	Instale el disco correctamente
	Pieza de trabajo no encajada	Asegurar la pieza de trabajo

9. Garantía y conformidad del producto

La garantía no se puede otorgar siguiente:

Uso anormal, operación incorrecta, modificación no autorizada, transporte, manipulación o mantenimiento defectuosos, uso de piezas o accesorios no originales, intervenciones realizadas por personal no autorizado, falta de protección o dispositivo de aseguramiento del operador, el incumplimiento de las instrucciones anteriores excluye su máquina de nuestra garantía, la mercancía viaja bajo la responsabilidad del comprador, quien es responsable de ejercitar cualquier recurso contra el transportista en las formas y plazos legales.

El período de garantía es de 5 años y comienza en la fecha de compra del dispositivo. Las solicitudes de garantía deben presentarse antes de la expiración del período de garantía. Se excluye cualquier reconocimiento de reclamos de garantía después de la expiración del período de garantía. La reparación o el cambio del dispositivo no implica una extensión del período de garantía. Tampoco se inicia un nuevo período de garantía, debido a este servicio, para el dispositivo o para cualquier otro repuesto integrado. Esto también se aplica cuando se ha consultado un servicio posventa in situ. Consulte nuestras Condiciones Generales de Venta para cualquier solicitud de garantía.

Protección del medioambiente :



Su electrodoméstico contiene muchos materiales reciclables. Le recordamos que los dispositivos usados no deben mezclarse con otros residuos. Los productos eléctricos no deben desecharse con la basura doméstica. Por favor, recíclelos en los puntos de recogida previstos a tal efecto. Póngase en contacto con las autoridades locales o con su distribuidor para obtener asesoramiento sobre el reciclaje.

SCHNEIDER es una marca comercial de Schneider Consumer Group o de sus filiales con licencia de SODISE.

1. Sicherheitshinweise



WARNUNG! Lesen Sie alle mit diesem Elektrowerkzeug gelieferten Sicherheitshinweise, Anweisungen, Abbildungen und Spezifikationen. Die Nichtbeachtung der unten aufgeführten Anweisungen kann zu Stromschlägen, Bränden und/oder schweren Verletzungen führen. Bewahren Sie alle Warnhinweise und Anweisungen für Rückfragen und weitere spätere Verwendung auf.

1.1. Allgemeine Sicherheitshinweise

1. **Verwenden Sie es in einer sicheren Umgebung:** Während des Gebrauchs dürfen in der näheren Umgebung keine Explosionsgefahren oder korrosiven Stoffe bestehen.
2. **Berücksichtigen Sie die Umgebung des Arbeitsbereichs:** Setzen Sie das Werkzeug nicht dem Regen aus. Verwenden Sie das Werkzeug nicht an feuchten, nassen oder spritzwassergefährdeten Orten. Halten Sie den Arbeitsbereich gut beleuchtet. Benutzen Sie das Werkzeug nicht in Gegenwart von brennbaren Flüssigkeiten, Gasen oder Staub.
3. Halten Sie den Arbeitsbereich sauber und ordentlich: Der Arbeitsbereich muss von der Arbeitsposition aus einsehbar sein. Unordentliche Bereiche und Werkbänke sind unfallträchtig.
4. **Schutz vor Stromschlägen:** Vermeiden Sie Körperkontakt mit geerdeten oder geerdeten Oberflächen (z. B. Rohrleitungen, Heizkörper, Herde, Kühlschränke).
5. Achten Sie darauf, dass andere Personen fernbleiben: Lassen Sie keine Personen, insbesondere Kinder, die nicht mit der laufenden Arbeit befasst sind, das Werkzeug oder die Verlängerung berühren, und sorgen Sie dafür, dass sie vom Arbeitsbereich ferngehalten werden. Seien Sie bei Kindern und Tieren besonders vorsichtig.
6. **Räumen Sie unbenutztes Werkzeug auf:** Unbenutztes Werkzeug sollte an einem trockenen oder verschlossenen Ort außerhalb der Reichweite von Kindern aufbewahrt werden.
7. **Überfordern Sie das Werkzeug nicht:** Ein Werkzeug liefert bessere Ergebnisse auf sicherere Weise bei der Geschwindigkeit, bei der Leistung, für die es entwickelt wurde.
8. **Verwenden Sie das richtige Werkzeug:** Zwingen Sie nicht ein kleines Werkzeug oder Zubehörteil, die Arbeit eines größeren zu erledigen. Verwenden Sie das Werkzeug nicht für einen Zweck, für den es nicht vorgesehen ist.
9. **Tragen Sie geeignete Schutzkleidung und -ausrüstung:** Tragen Sie niemals weite Kleidung oder Schmuck, da diese von beweglichen Teilen eingezogen werden können. Es wird empfohlen, Schutzhandschuhe zu tragen. Halten Sie lange Haare zurück. Bei Arbeiten im Freien wird das Tragen von rutschfesten Schuhen empfohlen.
10. **Verwenden Sie Schutzausrüstung:** Tragen Sie eine Schutzbrille, eine Normal- oder Staubmaske, wenn bei den Arbeitsvorgängen Staub entsteht, und Schutzhandschuhe.
11. **Schließen Sie die Ausrüstung zur Staubabsaugung an:** Wenn das Werkzeug für den Anschluss der Ausrüstung zur Staubabsaugung und -rückgewinnung mitgeliefert wird, stellen Sie sicher, dass diese angeschlossen und ordnungsgemäß verwendet wird.
12. **Beugen Sie sich nicht zu weit vor:** Behalten Sie einen guten Halt und bleiben Sie immer im Gleichgewicht.
13. **Behandeln Sie Werkzeuge mit Sorgfalt:** Halten Sie die Werkzeuge sauber, um die Arbeit und die Sicherheit zu optimieren. Befolgen Sie die Anweisungen zum Schmieren und zum Wechseln von Zubehör. Überprüfen Sie ihren Zustand regelmäßig; lassen Sie sie ggf. von einer autorisierten Wartungsstation reparieren.
14. **Bleiben Sie wachsam:** Konzentrieren Sie sich auf die Arbeit. Lassen Sie Ihr Urteilsvermögen wachen. Verwenden Sie das Werkzeug nicht, wenn Sie müde sind oder unter dem Einfluss von Drogen, Alkohol oder Medikamenten stehen.
15. **Suchen Sie nach beschädigten Teilen:** Bevor Sie das Werkzeug benutzen, prüfen Sie sorgfältig den Zustand der Teile, um sicherzustellen, dass sie richtig funktionieren und ihre Aufgabe erfüllen. Überprüfen Sie die Ausrichtung und Funktionsfreiheit der beweglichen Teile, den Zustand und die Montage der Teile sowie alle anderen Bedingungen, die den Betrieb ungünstig beeinflussen könnten. Teile, die sich in schlechtem Zustand befinden, müssen von einer autorisierten Servicestelle repariert oder ersetzt werden, sofern in dieser Bedienungsanleitung nichts anderes angegeben ist.
16. **Verwenden Sie das Kabel nicht in schlechten Bedingungen:** Ruckeln Sie niemals am Kabel, um es aus der Steckdose zu ziehen. Halten Sie Kabel/Kabel von Hitze, Schmiermittel und scharfen Kanten fern. Überprüfen Sie die Verlängerungen regelmäßig und ersetzen Sie sie, wenn sie beschädigt sind.
17. **Pflegen Sie die Werkzeuge sorgfältig:** Halten Sie die Schneidwerkzeuge scharf und sauber, um eine bessere und sicherere Leistung zu erzielen. Befolgen Sie die Anweisungen zum Schmieren und zum Austauschen von Zubehör. Überprüfen Sie die Kabel/Schnüre der Werkzeuge regelmäßig und lassen Sie sie, falls sie beschädigt sind, von einem autorisierten Wartungsdienst reparieren.
18. **Nehmen Sie keine Änderungen an der Maschine vor:** Es dürfen keine Änderungen und/oder Umbauten vorgenommen werden. Die Verwendung von anderen als den in dieser Anleitung empfohlenen Zubehörteilen oder Vorrichtungen kann zu Personenschäden führen.
19. Halten Sie die Griffe trocken, sauber und frei von Schmiermittel und Fett.
20. **Abschaltung von Werkzeugen:** Trennen Sie Werkzeuge von der Stromversorgung, wenn sie nicht in Gebrauch sind, vor der Wartung und beim Austausch von Zubehör wie Sägeblättern, Bohrern und Schneidelementen.
21. **Entfernen Sie die Einstellschlüssel:** Machen Sie es sich zur Gewohnheit, vor dem Einschalten des Werkzeugs zu überprüfen, ob Schraubenschlüssel und andere Einstellorgane aus dem Werkzeug entfernt sind.
22. **Vermeiden Sie einen unbeabsichtigten Start:** Stellen Sie sicher, dass sich der Schalter beim Anschließen in der Stellung „AUS“ befindet.

23. **Benutzen Sie externe Verbindungskabel:** Verwenden Sie bei Verwendung des Werkzeugs im Freien nur Verlängerungskabel, die für den Einsatz im Freien bestimmt sind und die entsprechende Kennzeichnung tragen.
24. **Bleiben Sie wachsam:** Achten Sie darauf, was Sie tun, lassen Sie Ihren gesunden Menschenverstand walten und benutzen Sie das Werkzeug nicht, wenn Sie müde sind.
25. **Überprüfen Sie beschädigte Teile:** Bevor Sie das Werkzeug für andere Zwecke verwenden, sollten Sie es sorgfältig prüfen, um festzustellen, ob es ordnungsgemäß funktioniert und seine vorgesehene Funktion erfüllt. Überprüfen Sie, ob alle beweglichen Teile ausgerichtet oder blockiert sind, ob gebrochene Teile vorhanden sind oder ob die Befestigung oder andere Bedingungen vorliegen, die die Funktion des Werkzeugs beeinträchtigen könnten. Eine beschädigte Schutzvorrichtung oder andere Teile sollten von einem autorisierten Servicezentrum repariert oder ordnungsgemäß ausgetauscht werden, sofern in dieser Bedienungsanleitung nichts anderes angegeben ist. Lassen Sie defekte Schalter von einer autorisierten Servicestelle austauschen. Benutzen Sie das Werkzeug nicht, wenn der Schalter nicht vom Ein- in den Aus-Zustand wechselt.
26. **Verbrennungsgefahr:** Lassen Sie die beweglichen Teile (Bits) abkühlen, bevor Sie sie berühren.
27. **Warnung:** Die Verwendung von anderen als den in dieser Bedienungsanleitung empfohlenen Zubehörteilen oder Halterungen kann zu Verletzungen von Personen führen.
28. **Lassen Sie das Werkzeug von einer qualifizierten Person reparieren:** Dieses Elektrowerkzeug erfüllt die entsprechenden Sicherheitsvorschriften. Reparaturen dürfen nur von qualifizierten Personen mit Original-Ersatzteilen durchgeführt werden. Andernfalls kann es zu einer erheblichen Gefahr für den Benutzer kommen.

**WARNUNG:**

Die Verwendung von anderen als den in dieser Bedienungsanleitung empfohlenen Zubehörteilen oder Halterungen kann zu Verletzungen von Personen führen.

1.2. Allgemeine Sicherheitshinweise für das Elektrowerkzeug



WARNUNG! Lesen Sie alle mit diesem Elektrowerkzeug gelieferten Sicherheitshinweise, Anweisungen, Abbildungen und Spezifikationen. Die Nichtbeachtung der unten aufgeführten Anweisungen kann zu Stromschlägen, Bränden und/oder schweren Verletzungen führen.

Bewahren Sie alle Warnhinweise und Anweisungen für Rückfragen und weitere spätere Verwendung auf.

Der Begriff „Elektrowerkzeug“ in Warnungen bezieht sich auf Ihr netzbetriebenes Elektrowerkzeug (mit Netzkabel) oder Ihr akkubetriebenes Elektrowerkzeug (ohne Netzkabel).

1.2.1. Sicherheit des Arbeitsbereichs

- a) **Halten Sie den Arbeitsbereich sauber und gut beleuchtet.** Unordentliche oder dunkle Bereiche sind anfällig für Unfälle.
- b) **Betreiben Sie Elektrowerkzeuge nicht in explosionsgefährdeten Bereichen, wie z. B. brennbaren Flüssigkeiten, Gasen oder Staub.** Elektrowerkzeuge erzeugen Funken, die Staub oder Dämpfe entzünden können.
- c) **Halten Sie Kinder und umstehende Personen fern, während Sie das Elektrowerkzeug verwenden.** Ablenkungen können dazu führen, dass Sie die Kontrolle über das Werkzeug verlieren.

1.2.2. Elektrische Sicherheit

- a) **Die Stecker des Elektrowerkzeugs müssen in den Sockel passen. Verändern Sie den Stecker niemals in irgendeiner Weise. Verwenden Sie keine Adapter mit geerdeten Elektrowerkzeugen.** Nicht modifizierte Stecker und geeignete Buchsen verringern das Risiko eines elektrischen Schlags.
- b) **Vermeiden Sie Körperkontakt mit geerdeten Oberflächen wie Rohren, Heizkörpern, Öfen und Kühlschränken.** Wenn Ihr Körper geerdet ist, besteht ein erhöhtes Stromschlagrisiko.
- c) **Setzen Sie Elektrowerkzeuge nicht Regen oder Nässe aus.** Wassereintritt in das Innere eines Elektrowerkzeugs erhöht das Risiko eines elektrischen Schlags.
- d) **Verwenden Sie das Kabel nicht. Verwenden Sie das Kabel niemals zum Tragen, Ziehen oder Trennen des Elektrowerkzeugs. Halten Sie das Kabel von Hitze, Schmiermittel, scharfen Kanten oder beweglichen Teilen fern.** Beschädigte oder verwickelte Kabel erhöhen das Risiko eines elektrischen Schlags.
- e) **Wenn Sie ein Elektrowerkzeug im Freien verwenden, verwenden Sie eine Verlängerung, die für den Einsatz im Freien geeignet ist.** Die Verwendung eines für den Außenbereich geeigneten Kabels verringert das Risiko eines elektrischen Schlags.
- f) **Wenn der Einsatz eines Elektrowerkzeugs in feuchten Umgebungen unvermeidbar ist, verwenden Sie ein mit Fehlerstrom-Schutzeinrichtungen (RCD) geschütztes Netzteil.** Die Verwendung eines FI-Schalters verringert das Risiko eines elektrischen Schlags.

1.2.3. Persönliche Sicherheit

- a) **Seien Sie wachsam, achten Sie darauf, was Sie tun, und verwenden Sie das Elektrowerkzeug mit gesundem Menschenverstand.** Verwenden Sie kein Elektrowerkzeug, wenn Sie müde sind oder unter dem Einfluss von

Drogen, Alkohol oder Medikamenten stehen. Ein Moment der Unachtsamkeit bei der Verwendung eines Elektrowerkzeugs kann zu schweren Verletzungen führen.

- b) **Tragen Sie persönliche Schutzausrüstung. Tragen Sie immer einen Augenschutz.** Persönliche Schutzausrüstung wie Staubschutzmasken, rutschfeste Sicherheitsschuhe, Helme oder Gehörschutz, die für die entsprechenden Bedingungen verwendet wird, reduzieren Verletzungen.
- c) **Unbeabsichtigtes Starten vermeiden. Stellen Sie sicher, dass sich der Schalter IN DER POSITION OFF (AUS) befindet, bevor Sie das Werkzeug an das Stromnetz und/oder den Akku anschließen, es anheben oder tragen.** Das Tragen von Elektrowerkzeugen mit dem Finger am Schalter oder das Anschließen von Elektrowerkzeugen bei eingeschaltetem Schalter kann zu Unfällen führen.
- d) **Entfernen Sie alle Einstellschlüssel, bevor Sie das Elektrowerkzeug starten.** Ein Schraubenschlüssel, der an einem rotierenden Teil des Elektrowerkzeugs befestigt ist, kann zu Verletzungen führen.
- e) **Keine Eile. Halten Sie stets die richtige Position und das richtige Gleichgewicht.** Dies ermöglicht eine bessere Kontrolle des Elektrowerkzeugs in unerwarteten Situationen.
- f) **Kleiden Sie sich entsprechend. Tragen Sie keine lose Kleidung oder Schmuck. Halten Sie Haare und Kleidung von beweglichen Teilen fern.** Lose Kleidung, Schmuck oder langes Haar können sich in beweglichen Teilen verfangen.
- g) **Wenn Vorrichtungen für den Anschluss von Staubabsaug- und -rückgewinnungsanlagen vorhanden sind, stellen Sie sicher, dass diese angeschlossen und ordnungsgemäß verwendet werden.** Die Verwendung von Staubsammlern kann das Staubrisiko verringern.
- h) **Seien Sie wachsam und vernachlässigen Sie nicht die Sicherheitsprinzipien des Werkzeugs unter dem Vorwand, dass Sie es gewohnt sind, es zu verwenden.** Ein Bruchteil einer Sekunde Unaufmerksamkeit kann zu schweren Verletzungen führen.

1.2.4. Verwendung und Wartung des Elektrowerkzeugs

- a) **Setzen Sie das Elektrowerkzeug nicht mit Gewalt ein. Verwenden Sie das richtige Elektrowerkzeug für Ihre Anwendung.** Das richtige Elektrowerkzeug führt die Arbeit besser und sicherer bei der Geschwindigkeit aus, für die es gebaut wurde.
- b) **Verwenden Sie das Elektrowerkzeug nicht, wenn der Schalter das Umschalten von ein auf aus und umgekehrt nicht zulässt.** Elektrowerkzeuge, die nicht mit dem Schalter gesteuert werden können, sind gefährlich und müssen repariert werden.
- c) **Ziehen Sie den Netzstecker aus der Steckdose, und/oder entfernen Sie den Akku, falls er entfernt werden kann, bevor Sie das Elektrowerkzeug einstellen, Zubehörteile austauschen oder aufbewahren.** Solche vorbeugenden Sicherheitsmaßnahmen verringern das Risiko eines unbeabsichtigten Starts des Elektrowerkzeugs.
- d) **Bewahren Sie stationäre Elektrowerkzeuge außerhalb der Reichweite von Kindern auf, und lassen Sie keine Personen, die mit dem Elektrowerkzeug oder dieser Anleitung nicht vertraut sind, es bedienen.** Elektrowerkzeuge sind in den Händen von Anfängern gefährlich.
- e) **Beachten Sie die Wartung von Elektrowerkzeugen und Zubehör. Stellen Sie sicher, dass bewegliche Teile, gebrochene Teile oder andere Zustände, die den Betrieb des Elektrowerkzeugs beeinträchtigen könnten, nicht falsch ausgerichtet oder blockiert sind. Wenn Schäden festgestellt werden, lassen Sie das Elektrowerkzeug vor der Verwendung reparieren. Viele Unfälle sind auf schlecht gewartete Elektrowerkzeuge zurückzuführen.**
- f) **Halten Sie die Werkzeuge zum Schneiden scharf und sauber. Ordnungsgemäß gewartete Schneidwerkzeuge mit scharfen Schneidteilen verklemmen seltener und sind leichter zu kontrollieren.**
- g) **Verwenden Sie das Elektrowerkzeug, Zubehör, Messer usw. gemäß diesen Anweisungen und berücksichtigen Sie dabei die Arbeitsbedingungen und die auszuführenden Arbeiten.** Die Verwendung des Elektrowerkzeugs für andere als die vorgesehenen Arbeiten kann zu gefährlichen Situationen führen.
- h) **Griffe und Greifflächen müssen trocken, sauber und frei von Ölen und Fetten gehalten werden. Gleitgriffe und Griffflächen machen es unmöglich, das Werkzeug in unerwarteten Situationen sicher zu handhaben und zu steuern.**

1.2.5. Verwendung von batteriebetriebenen Werkzeugen und Vorsichtsmaßnahmen für die Verwendung

- a) **Laden Sie das Gerät nur mit dem vom Hersteller angegebenen Ladegerät auf.** Ein Ladegerät, das für einen Batterietyp geeignet ist, kann eine Brandgefahr darstellen, wenn es mit einem anderen Batterietyp verwendet wird.
- b) **Verwenden Sie Elektrowerkzeuge nur mit speziell dafür vorgesehenen Akkus.** Die Verwendung anderer Akkus kann zu Verletzungen und Feuer führen.
- c) **Wenn ein Akku nicht in Gebrauch ist, halten Sie ihn von anderen Metallgegenständen fern, z. B. Büroklammer, Münzen, Schlüsseln, Nägeln, Schrauben oder andere kleine Gegenstände, die zu einer Verbindung von einer Klemme zu einer anderen führen können.** Ein Kurzschluss der Batterieklappen untereinander kann Verbrennungen oder Brände verursachen.
- d) **Bei schlechten Bedingungen kann Flüssigkeit aus der Batterie austreten. Vermeiden Sie Kontakt. Bei versehentlichem Kontakt mit Wasser reinigen. Wenn die Flüssigkeit mit den Augen in Kontakt kommt, suchen Sie zusätzlich einen Arzt auf.** Aus den Batterien austretende Flüssigkeit kann zu Reizungen oder Verbrennungen führen.
- e) **Verwenden Sie keine Akkus oder akkubetriebene Werkzeuge, die beschädigt oder modifiziert wurden.** Beschädigte oder modifizierte Akkus können sich unvorhersehbar verhalten und zu Feuer, Explosion oder Verletzungsgefahr führen.
- f) **Setzen Sie Akkus oder akkubetriebene Werkzeuge keinem Feuer oder übermäßigen Temperaturen aus.** Brandeinwirkung oder Temperaturen über 130 °C können eine Explosion verursachen.

- g) Befolgen Sie alle Anweisungen zum Aufladen, und laden Sie den Akku oder das akkubetriebene Werkzeug nicht außerhalb des in der Anleitung angegebenen Temperaturbereichs auf. Unsachgemäßes Aufladen oder Temperaturen außerhalb des angegebenen Temperaturbereichs können die Batterie beschädigen und die Brandgefahr erhöhen.

1.2.6. Wartung

- a) Lassen Sie das Elektrowerkzeug von einem qualifizierten Servicetechniker warten, der nur identische Ersatzteile verwendet. Dadurch wird die Sicherheit des Elektrowerkzeugs gewährleistet.
- b) Beschädigte Akkus dürfen niemals gewartet werden. Akkupacks dürfen nur vom Hersteller oder von autorisierten Serviceanbietern gewartet werden.

1.3. Zusätzliche Sicherheitshinweise für Schleifmaschinen

1.3.1. Sicherheitshinweise für alle Arbeiten

- a) Dieses Elektrowerkzeug ist als Schleifmaschine konzipiert. Lesen Sie alle mit diesem Elektrowerkzeug gelieferten Sicherheitshinweise, Anweisungen, Abbildungen und Spezifikationen. Die Nichtbeachtung aller unten aufgeführten Anweisungen kann zu Stromschlägen, Bränden und/oder schweren Verletzungen führen.
- b) Schleifen, Schleifen, Drahtbürsten, Polieren, Stanzen oder Abstechen dürfen mit diesem Elektrowerkzeug nicht durchgeführt werden. Arbeiten, für die das Elektrowerkzeug nicht vorgesehen ist, können zu Gefahren und Verletzungen führen.
- c) Verändern Sie dieses Elektrowerkzeug nicht so, dass es auf eine Art und Weise funktioniert, für die es nicht speziell vom Werkzeughersteller entwickelt oder spezifiziert wurde. Solche Änderungen können zum Verlust der Kontrolle und zu schweren Verletzungen führen.
- d) Verwenden Sie kein Zubehör, das nicht speziell vom Werkzeughersteller entwickelt und spezifiziert wurde. Die bloße Tatsache, dass ein Zubehör am Elektrowerkzeug angebracht werden kann, garantiert keinen sicheren Betrieb.
- e) Die Nenndrehzahl des Anbaugeräts muss mindestens der auf der Kennzeichnung des Elektrowerkzeugs angegebenen Höchstgeschwindigkeit entsprechen. Anbaugeräte, die mit einer höheren als der Nenndrehzahl betrieben werden, können brechen und umhergeschleudert werden.
- f) Der Außendurchmesser und die Dicke des Aufsatzes müssen innerhalb der Nenntagfähigkeit des Elektrowerkzeugs liegen. Zubehör mit falschen Abmessungen kann nicht ausreichend geschützt oder kontrolliert werden.
- g) Die Abmessungen der Zubehöralterung müssen mit den Abmessungen der Befestigungsteile des Elektrowerkzeugs übereinstimmen. Zubehör, das nicht mit den Befestigungsteilen des Elektrowerkzeugs übereinstimmt, arbeitet unsymmetrisch, erzeugt übermäßige Vibrationen und kann zum Verlust der Kontrolle führen.
- h) Verwenden Sie kein beschädigtes Zubehör. Überprüfen Sie das Anbaugerät vor jedem Gebrauch, z. B. auf Späne und Risse an Schleifscheiben, auf Risse, Brüche oder übermäßigen Verschleiß an der Lamellenträger-Platte oder auf lose oder gerissene Drähte an den Drahtbürsten. Wenn das Elektrowerkzeug oder Zubehör herunterfällt, prüfen Sie, ob das Zubehör beschädigt ist, oder installieren Sie ein unbeschädigtes Zubehör. Stellen Sie sich nach der Überprüfung und Montage eines Anbaugeräts auf, halten Sie umstehende Personen von der Rotationsebene des Anbaugeräts fern, und betreiben Sie das Elektrowerkzeug eine Minute lang mit maximaler Leerlaufdrehzahl. Normalerweise brechen beschädigte Zubehörtteile und werden während dieser Testzeit geschleudert.
- i) Persönliche Schutzausrüstung tragen. Je nach Anwendung ein Schutzvisier, eine Schutzbrille oder eine Schutzbrille verwenden. Tragen Sie bei Bedarf eine Staubmaske, einen Gehörschutz, Handschuhe und eine Werkstatthürze, die Schleiﬀpartikel oder Bruchstücke des Werkstücks aufhalten kann. Der Augenschutz muss in der Lage sein, umherfliegende Schmutzpartikel, die bei verschiedenen Anwendungen entstehen, zu stoppen. Die Staubschutzmaske oder das Atemschutzgerät muss in der Lage sein, Partikel zu filtern, die durch die jeweilige Anwendung erzeugt werden. Längere Belastung durch laute Geräusche kann zu Hörverlust führen.
- j) Halten Sie umstehende Personen in einem sicheren Abstand vom Arbeitsbereich fern. Personen, die den Arbeitsbereich betreten, müssen persönliche Schutzausrüstung tragen. Bruchstücke des Werkstücks oder ein gebrochenes Anbaugerät können herausgeschleudert werden und Verletzungen außerhalb der unmittelbaren Umgebung des Arbeitsbereichs verursachen.
- k) Halten Sie das Elektrowerkzeug nur an den isolierten Griffﬂächen, wenn das Schneidwerkzeug mit verborgenen Drähten in Berührung kommen kann. Der Kontakt mit einem stromführenden Kabel führt auch zu „unter“ den freiliegenden Metallteilen des Elektrowerkzeugs und kann einen elektrischen Schlag für den Bediener verursachen.
- l) Entfernen Sie das Kabel vom rotierenden Zubehör. Bei Verlust der Kontrolle kann das Kabel durchtrennt oder eingehakt werden und die Hand oder den Arm in Richtung des rotierenden Zubehörs bewegen.
- m) Montieren Sie das Elektrowerkzeug erst, wenn das Anbaugerät vollständig zum Stillstand gekommen ist. Der drehbare Aufsatz kann die Oberfläche greifen und das Elektrowerkzeug außer Kontrolle bringen.
- n) Tragen Sie das Elektrowerkzeug nicht mit sich herum, um es in Betrieb zu nehmen. Bei versehentlichem Kontakt könnte sich der drehbare Aufsatz an der Kleidung verfangen und den Aufsatz zum Benutzer ziehen.
- o) Reinigen Sie die Lüftungsschlitze des Elektrowerkzeugs regelmäßig. Der Motorlüfter zieht Staub in das Gehäuse, und übermäßige Ansammlungen von Metallpulver können eine elektrische Gefahr darstellen.
- p) Betreiben Sie das Elektrowerkzeug nicht in der Nähe von entflammaren Materialien. Funken könnten diese Materialien entzünden.
- q) Verwenden Sie kein Zubehör, für das Kühlmittel erforderlich ist. Die Verwendung von Wasser oder anderem Kühlmittel kann zu Stromschlägen oder Stromschlägen führen.

1.3.2. Sicherung und zugehörige Warnungen

Rückschlag ist eine plötzliche Reaktion, die auftritt, wenn die rotierende Schleifscheibe, der Scheibeneinsatz, die Bürste oder anderes Zubehör eingeklemmt oder gehakt wird. Durch das Einklemmen oder Einhaken wird das Zubehör schnell in der Drehung verriegelt, und das unkontrollierte Elektrowerkzeug wird dann in die entgegengesetzte Richtung zur Drehrichtung des Zubehörs am Verriegelungspunkt projiziert.

Wenn zum Beispiel eine Schleifscheibe vom Werkstück eingehakt oder eingeklemmt wird, kann sich die Kante der Scheibe, die die Quetschstelle erreicht, in die Oberfläche des Materials eingraben, was dazu führt, dass die Scheibe zurückgezogen oder ausgeworfen wird. Die Schleifscheibe kann je nach Bewegungsrichtung der Schleifscheibe am Quetschpunkt in Richtung des Benutzers oder weggeschleudert werden. Schleifscheiben können unter diesen Bedingungen ebenfalls brechen.

Rückschlag ist das Ergebnis einer unsachgemäßen Verwendung des Elektrowerkzeugs und/oder falscher Betriebsmodi oder Betriebsbedingungen und kann durch die unten aufgeführten Vorsichtsmaßnahmen vermieden werden.

- a) **Halten Sie das Elektrowerkzeug mit beiden Händen fest, und positionieren Sie Körper und Arme so, dass sie Rückstoßkräften standhalten. Verwenden Sie stets den Zusatzgriff (falls vorhanden), um die Rückschlagfunktion oder das Ansprechverhalten beim Starten optimal zu kontrollieren.** *Der Benutzer kann die Drehmomentreaktionen oder Rückschlagkräfte kontrollieren, indem er die erforderlichen Vorsichtsmaßnahmen trifft.*
- b) **Legen Sie Ihre Hand niemals in die Nähe des rotierenden Aufsatzes.** *Das Anbaugerät kann in Richtung der Hand eingefahren werden.*
- c) **Stellen Sie sich nicht in den Bereich, in dem das Elektrowerkzeug im Falle eines Rückschlags verbleibt.** *Der Rückschlag treibt das Werkzeug in die entgegengesetzte Richtung zur Bewegung der Schleifscheibe am Befestigungspunkt.*
- d) **Seien Sie besonders vorsichtig, wenn Sie an Ecken, scharfen Kanten usw. arbeiten.** *Vermeiden Sie ein Aufprallen und Einhaken des Zubehörs. Ecken, scharfe Kanten oder Aufprallen neigen dazu, dass sich das rotierende Anbaugerät verfängt und zu Kontrollverlust oder Rückschlag führt.*
- e) **Keinen Kettenscheibenfräser für die Holzschnitzerei, keine Diamantsegmentscheibe mit einem Außenspalt von mehr als 10 mm oder ein gezahntes Sägeblatt montieren.** *Diese Arten von Blades führen häufig zu Rückschlägen und Kontrollverlust.*

1.3.3. Zusätzliche Sicherheitshinweise für alle Schleif- und Abtrennarbeiten

- a) **Verwenden Sie nur die für das Elektrowerkzeug vorgeschriebenen Schleifscheiben und den für die ausgewählte Schleifscheibe vorgesehenen Schleifscheibenschutz.** *Schleifscheiben, für die das Elektrowerkzeug nicht ausgelegt ist, können nicht ordnungsgemäß geschützt werden und sind nicht sicher.*
- b) **Die Schleiffläche von Rädern mit versetzter Nabe muss so montiert werden, dass sie nicht über die Kante des Radschutzes hinausragt.** *Eine unsachgemäß montierte Schleifscheibe, die über die Lippe des Schleifrad schutzes hinausragt, kann nicht ordnungsgemäß geschützt werden.*
- c) **Die Schutzvorrichtung für die Schleifscheibe muss sicher am Elektrowerkzeug befestigt und so positioniert sein, dass maximale Sicherheit gewährleistet ist, sodass die Oberfläche der Schleifscheibe dem Benutzer so wenig wie möglich ausgesetzt ist.** *Der Radschutz schützt den Benutzer vor gebrochenen Radteilen, versehentlichem Kontakt mit dem Rad und Funken, die die Kleidung entzünden könnten.*
- d) **Die Schleifscheiben sollten nur für die angegebenen Anwendungen verwendet werden. Schleifen Sie beispielsweise nicht mit der Oberfläche einer Trennscheibe.** *Schleifscheiben sind so konstruiert, dass sie um ihre Peripherie schleifen. Seitenkräfte auf diese Schleifscheiben können sie brechen.*
- e) **Verwenden Sie stets unbeschädigte Radflansche der richtigen Größe und Form für das ausgewählte Rad.** *Die rechten Schleifradflansche stützen die Schleifscheibe und verringern so die Gefahr eines Schleifradbruchs. Die Flansche der abzuschneidenden Schleifscheiben können sich von denen der anderen Schleifscheiben unterscheiden.*
- f) **Verwenden Sie keine gebrauchten Schleifscheiben von größeren Elektrowerkzeugen.** *Eine Schleifscheibe für größere Elektrowerkzeuge ist nicht für die höhere Drehzahl kleinerer Werkzeuge geeignet und kann platzen.*
- g) **Verwenden Sie bei der Verwendung von Kombi-Schleifscheiben immer den richtigen Schleifradschutz für die aktuelle Anwendung.** *Bei Nichtverwendung des richtigen Radschutzes wird möglicherweise nicht das gewünschte Schutzniveau erreicht, was zu schweren Verletzungen führen kann.*

1.3.4. Zusätzliche Sicherheitshinweise für alle Abstechen

- a) **Die Trennscheibe nicht „einklemmen“ oder übermäßigen Druck ausüben. Versuchen Sie nicht, eine zu hohe Schnitttiefe zu erzielen.** *Übermäßige Beanspruchung der Schleifscheibe erhöht die Last und die Gefahr des Verdrehens oder Einklemmens der Schleifscheibe in der Aussparung sowie das Risiko des Zurückrollens oder Bruchs der Schleifscheibe.*
- b) **Vermeiden Sie den Bereich vor und hinter der rotierenden Schleifscheibe.** *Wenn sich die Schleifscheibe zum Zeitpunkt des Betriebs vom Benutzer entfernt, kann der mögliche Rückschlag die rotierende Schleifscheibe und das Elektrowerkzeug direkt auf den Benutzer schieben.*
- c) **Wenn die Schleifscheibe blockiert ist oder ein Schnitt unterbrochen wird, schalten Sie das Elektrowerkzeug aus und halten Sie es still, bis die Schleifscheibe vollständig zum Stillstand kommt. Versuchen Sie niemals, die Trennscheibe aus der Aussparung zu ziehen, während sich die Scheibe bewegt, da es sonst zu einem Rückschlag**

kommen kann. Die Ursache der Verstopfung untersuchen und Korrekturmaßnahmen ergreifen, um die Verstopfung zu beseitigen.

- d) **Starten Sie den Schneidvorgang nicht erneut, während sich die Schleifscheibe im Werkstück befindet. Warten Sie, bis das Schleifrad seine maximale Drehzahl erreicht hat, bevor Sie den Schnitt vorsichtig fortsetzen.** Wenn das Elektrowerkzeug im Werkstück neu gestartet wird, kann die Schleifscheibe Klemmen, sich aus dem Werkstück herausbewegen oder sich rückwärts bewegen.
- e) **Stützen Sie Bleche oder große Teile ab, um das Risiko eines Einklemmens der Schleifscheibe und des Rückens zu minimieren.** Große Teile neigen dazu, unter ihrem eigenen Gewicht zusammenzubrechen. Das Werkstück sollte in der Nähe der Schnittlinie und der Werkstückkanten auf beiden Seiten der Schleifscheibe abgestützt werden.
- f) **Besondere Vorsichtsmaßnahmen beim Schneiden von Kavitäten in einer vorhandenen Wand oder anderen Volumenkörperoberflächen treffen.** Beim Tauchen kann die Schleifscheibe Gas- oder Wasserleitungen, elektrische Kabel oder Gegenstände schneiden, die einen Rückschlag verursachen können.
- g) **Versuchen Sie nicht, gebogene Schnitte durchzuführen.** Wenn die Schleifscheibe zu stark beansprucht wird, erhöht sich die Last und die Gefahr, dass die Schleifscheibe im Schnitt verdreht oder eingeklemmt wird. Außerdem besteht die Gefahr, dass die Schleifscheibe zurückrollt oder bricht, was zu schweren Verletzungen führen kann.

1.3.5. Zusätzliche Sicherheitshinweise für die Verwendung des Schleifgeräts

1. Dieses Werkzeug ist für die Verwendung als Schleif- oder Trennschleifer vorgesehen. Lesen Sie alle Sicherheitsanweisungen, Anweisungen, Abbildungen und Spezifikationen, die mit dem Werkzeug geliefert werden. Die Nichtbeachtung eines Elektrowerkzeugs kann zu Unfällen führen.
2. Es wird empfohlen, mit diesem Werkzeug keine Schleif- und Polierarbeiten durchzuführen. Die Verwendung des Werkzeugs für andere als die vorgesehenen Arbeiten ist gefährlich und kann zu Verletzungen führen.
3. Verwenden Sie keine Zubehörteile, die nicht vom Hersteller des Werkzeugs entwickelt und empfohlen wurden. Nicht jedes Zubehör, das für Ihr Werkzeug geeignet ist, ist auch sicher.
4. Die Gewindebefestigung des Zubehörs muss an das Gewinde der Schleiferwelle angepasst werden. Bei Zubehör, das mit Flanschen ausgestattet ist, muss die mittlere Bohrung des Zubehörs korrekt auf den Durchmesser des Flansches passen. Zubehör, das nicht zu den Montageelementen des Elektrowerkzeugs passt, ist unwucht, vibriert übermäßig und kann zum Verlust der Kontrolle führen.
5. Die Geschwindigkeitseinstellung des Zubehörs muss mindestens der auf dem Werkzeug angegebenen Höchstgeschwindigkeit entsprechen. Zubehör, das mit einer Geschwindigkeit betrieben wird, die über der festgelegten Geschwindigkeitseinstellung liegt, kann brechen und weggeschleudert werden.
6. Der Außendurchmesser und die Dicke des Zubehörs dürfen die Kapazität des Werkzeugs nicht überschreiten.
7. Die Größe jedes Zubehörs (Schleifscheiben, Flansche usw.) muss auf die Spindel des Werkzeugs abgestimmt sein. Zubehör, dessen Bohrung nicht genau mit der Spindel des Werkzeugs übereinstimmt, dreht sich unregelmäßig, weist übermäßige Vibrationen auf und kann zum Verlust der Kontrolle führen.
8. Verwenden Sie keine beschädigten Zubehörteile. Überprüfen Sie vor jedem Gebrauch das Zubehör, z. B. die Schleifscheiben auf Splitter und Risse, den Schleifteller auf Risse, mittleren oder übermäßigen Verschleiß und die Drahtbürste auf lose oder gebrochene Drähte. Überprüfen Sie die Scheibe, bevor Sie sie auf den Winkelschleifer setzen. Schlagen Sie mit einem Holzstiel auf die Scheibe, indem Sie sie gleichzeitig auf Ihrem Finger drehen. Achten Sie auf das Geräusch, das dabei entsteht: Nicht verwenden, wenn ein dumpfes Geräusch zu hören ist, da die Scheibe möglicherweise einen Riss hat. Falls das Werkzeug oder das Zubehör herunterfällt, prüfen Sie es auf Schäden oder tauschen Sie das Zubehör aus. Halten Sie nach der Überprüfung und dem Austausch des Zubehörs Abstand zum rotierenden Zubehör und lassen Sie das Werkzeug eine Minute lang mit seiner maximalen Leerlaufdrehzahl laufen. In der Regel brechen beschädigte Zubehörteile bei diesem Versuch ab.
9. Tragen Sie eine geeignete Schutzausrüstung: Vollmaske, Vollsichtbrille, Schutzbrille, Staubmaske, Lärmschutz, Handschuhe, Arbeitsschürze usw., um sich vor kleinen Schleifstücken oder Splintern von Teilen zu schützen. Der Augenschutz muss in der Lage sein, umherfliegende Trümmerteile, die bei verschiedenen Arbeitsschritten entstehen, zu stoppen. Die Staubmaske muss in der Lage sein, die durch den Betrieb des Werkzeugs erzeugten Partikel zu filtern. Eine längere Exposition gegenüber lauten Geräuschen kann zu Hörverlust führen.
10. Halten Sie Personen, die sich in der Nähe des Arbeitsbereichs befinden, auf Abstand. Alle Personen, die den Bereich betreten, müssen eine Sicherheitsausrüstung tragen. Bruchstücke des Werkstücks oder ein abgebrochenes Zubehörteil können weggeschleudert werden und Verletzungen außerhalb des direkten Arbeitsbereichs verursachen.
11. Halten Sie das Werkzeug nur an den isolierenden Greifflächen, wenn das Schneidwerkzeug mit verborgenen Leitern in Kontakt kommen kann. Der Kontakt mit einem stromführenden Draht führt auch freiliegende Metallteile des Elektrowerkzeugs unter Strom und kann einen elektrischen Schlag für den Bediener verursachen.
12. Die Schleiffläche der versetzten Nabenräder muss unter der Ebene der Schutzlippe montiert werden. Eine falsch montierte Schleifscheibe, die aus der Ebene der Schutzlippe herausragt, kann nicht ausreichend geschützt werden.
13. Die Schutzvorrichtung muss sicher am Elektrowerkzeug befestigt und für maximale Sicherheit so platziert werden, dass der Bediener so wenig wie möglich der Schleifscheibe ausgesetzt ist. Die Schutzvorrichtung schützt den Bediener vor gebrochenen Schleifradfragmenten, versehentlichem Kontakt mit der Schleifscheibe und Funken, die die Kleidung entzünden könnten.
14. Setzen Sie das Werkzeug niemals ab, bevor das Zubehör vollständig zum Stillstand gekommen ist. Das sich drehende Zubehör kann sich an einer Oberfläche verhaken und dazu führen, dass Sie die Kontrolle über das Werkzeug verlieren.
15. Betreiben Sie das Werkzeug nicht, während Sie es am Körper tragen. Bei versehentlichem Kontakt mit dem sich drehenden Zubehörteil kann sich dieses an der Kleidung des Bedieners verfangen und zu Verletzungen führen.
16. Reinigen Sie die Belüftungsöffnungen des Werkzeugs regelmäßig. Der Motorlüfter kann Staub in das Gehäuse saugen, und eine übermäßige Ansammlung von Metallstaub kann zu elektrischen Gefahren führen. Reinigen Sie den Schleifer mit einem weichen, trockenen Tuch. Tragen Sie niemals Reinigungsmittel oder Alkohol auf.

17. Betreiben Sie das Werkzeug nicht in der Nähe von brennbaren Materialien. Funken können diese Materialien entzünden.
18. Verwenden Sie kein Zubehör, das Kühlmittel benötigt. Die Verwendung von Wasser und Kühlmitteln kann zu Stromschlägen führen.
19. Entfernen Sie alle Tücher, Kleidung, Seile, Schnüre oder Ähnliches in der Nähe des Arbeitsbereichs.
20. Falls es während der Arbeit mit dem Schleifer zu einer Unterbrechung kommt, beenden Sie die Aufgabe und schalten Sie das Werkzeug aus, bevor Sie den Kopf heben.
21. Überprüfen Sie regelmäßig, ob alle Muttern, Bolzen und andere Befestigungen fest angezogen sind.
22. Bewahren Sie keine Materialien oder Geräte über der Maschine auf, da sie hineinfallen könnten.
23. Verwenden Sie keine Scheibe mit einer Drehzahl, die unter der auf dem Typenschild angegebenen Leerlaufdrehzahl liegt.
24. Stellen Sie den Winkelschleifer nicht in einen Schraubstock oder auf eine Werkbank und verwenden Sie ihn nicht als stationären Schleifer. Dies kann zu schweren Verletzungen führen.
25. Stellen Sie sicher, dass das zu schleifende oder zu schneidende Werkstück fest im Schraubstock oder einem anderen Spannsystem gehalten wird.
26. Verwenden Sie immer beide Griffe und stellen Sie sicher, dass Sie vor dem Gebrauch des Schleifers den richtigen Halt haben. Ein Verlust der Kontrolle kann zu Verletzungen führen.
27. Stellen Sie sicher, dass die Scheibe beim Einschalten des Schleifgeräts nicht mit dem Material in Berührung kommt.
28. Achten Sie darauf, die Spindel oder einen der Flansche der Scheibe nicht zu beschädigen. Eine Beschädigung dieser Teile kann zum Bruch der Scheibe führen.
29. Achten Sie auf Funkenflug.
30. Halten Sie das Werkzeug in einem Winkel von etwa 15° bis 30° zur Oberfläche des Werkstücks.
31. Verwenden Sie Blotter, wenn sie mit dem aufgetragenen Schleifmittel geliefert werden.

1.3.6. Zusätzliche Sicherheitshinweise für Schleif- und Schleifarbeiten

1. Verwenden Sie nur Schleifscheiben, die für das Werkzeug empfohlen werden, und das spezifische Gehäuse für die gewählte Schleifscheibe: Schleifscheiben, die nicht für das Werkzeug vorgesehen sind, sind möglicherweise nicht ausreichend geschützt und stellen eine Gefahr dar.
2. Das Gehäuse muss korrekt am Werkzeug befestigt und so positioniert sein, dass die maximale Sicherheit gewährleistet ist. Der Bediener ist der Schleifscheibe so wenig wie möglich ausgesetzt. Das Gehäuse schützt den Bediener vor Schleifscheibenfragmenten und versehentlichem Kontakt mit der Schleifscheibe.
3. Die Schleifscheiben sollten nur für empfohlene Anwendungen verwendet werden. Zum Beispiel: Schleifen Sie nicht mit den Seitenflächen einer Trennscheibe. Trennscheiben sind so konstruiert, dass sie mit dem Rand Material abtragen, und die auf die Trennscheiben einwirkenden Seitenkräfte können zu ihrer Zerstörung führen.
4. Verwenden Sie immer Spannflansche in einwandfreiem Zustand, deren Größe und Form für die gewählte Schleifscheibe geeignet sind. Die entsprechenden Flansche dienen als Stütze für die Schleifscheibe und verringern so die Gefahr, dass die Scheibe bricht. Flansche für Trennscheiben können sich von denen anderer Schleifscheiben unterscheiden.
5. Verwenden Sie keine gebrauchten Schleifscheiben von größeren Werkzeugen. Diese Schleifscheiben sind nicht für die Drehzahlen von kleineren Werkzeugen ausgelegt und können brechen.
6. Vermeiden Sie es, die Trennscheibe einzuklemmen oder übermäßigen Druck auszuüben. Versuchen Sie nicht, zu tiefe Schnitte zu machen. Eine Überlastung der Scheibe erhöht die Belastung der Scheibe und damit die Gefahr, dass sie sich verdreht oder verklemmt, was zu einem Rückschlag oder zur Zerstörung der Scheibe führen würde.
7. Stellen Sie sich nicht in die Drehachse der Schleifscheibe oder hinter die Schleifscheibe. Wenn die Schleifscheibe, die den bearbeiteten Bereich berührt, sich vom Bediener weg bewegt, kann der Rückstoß die Schleifscheibe und das Werkzeug wieder zum Bediener zurückführen.
8. Wenn sich die Schleifscheibe verklemmt oder der Schneidvorgang unterbrochen wird, schalten Sie das Werkzeug aus und halten Sie es still, bis die Schleifscheibe vollständig zum Stillstand gekommen ist. Versuchen Sie niemals, die Schleifscheibe vom Material zu entfernen, während sich diese bewegt, da es sonst zu einem Rückschlag kommen kann. Suchen Sie nach der Ursache des Blockierens und ergreifen Sie die erforderlichen Maßnahmen, um diese zu beheben.
9. Starten Sie den Schneidvorgang nicht erneut, wenn sich die Schleifscheibe im Material befindet. Lassen Sie die Schleifscheibe ihre maximale Drehzahl erreichen, bevor Sie wieder in das Material eindringen. Wenn das Werkzeug neu gestartet wird, während sich die Schleifscheibe im Werkstück befindet, kann die Schleifscheibe hängen bleiben, sich stark anheben oder sich rückwärts bewegen, wenn die Maschine unter Last neu gestartet wird.
10. Verwenden Sie Stützen für Platten oder andere große Werkstücke, um die Gefahr zu verringern, dass die Schleifscheibe stecken bleibt oder zurückstößt. Große Teile neigen dazu, sich unter ihrem eigenen Gewicht zu verbiegen. Die Stützen sollten unter dem Werkstück, in der Nähe der Schnittlinie und nahe der Kante des Werkstücks auf beiden Seiten der Schleifscheibe angebracht werden.
11. Seien Sie doppelt vorsichtig, wenn Sie einen "durchgehenden Schnitt" in bestehenden Mauern oder anderen blinden Wänden durchführen. Die Trennscheibe kann Gas- oder Wasserleitungen, elektrische Kabel oder Gegenstände, die einen Rückschlag verursachen könnten, durchtrennen.

1.4. Sicherheitshinweise für Akku und Ladegerät

1. Ziehen Sie das Ladegerät aus der Steckdose, bevor Sie Einstellungen vornehmen oder Wartungsarbeiten durchführen.
2. Um das Risiko einer Beschädigung des Steckers und des Netzkabels zu verringern, ziehen Sie das Kabel vom Ladegerät ab, indem Sie es am Stecker ziehen.
3. Stellen Sie sicher, dass das Kabel so verlegt ist, dass niemand darauf treten oder sich darin verfangen kann und dass es nicht beschädigt oder belastet wird.
4. Stellen Sie sicher, dass die verfügbare Netzspannung mit der auf dem Typenschild des Akkuladegeräts angegebenen Spannung übereinstimmt.
5. Wenn der Akku nicht verwendet wird, halten Sie ihn von Metallgegenständen fern und bewahren Sie ihn trocken auf.
6. Wenn ein Verlängerungskabel benötigt wird, stellen Sie sicher, dass dessen Amperezahl mit der des Elektrowerkzeugs übereinstimmt und dass es in gutem Zustand ist. Rollen Sie Verlängerungskabel vollständig ab, um eine Überhitzung zu vermeiden. Stellen Sie sicher, dass die Netzspannung mit der auf dem Typenschild des Werkzeugs angegebenen Spannung übereinstimmt und dass die Kontaktstifte des Verlängerungskabels die gleiche Nummer, Größe und Form wie die des Steckers des Ladegeräts haben.
7. Verwenden Sie nur den vom Hersteller empfohlenen Akku und das vom Hersteller empfohlene Ladegerät. Die Verwendung von Zubehör, das nicht vom Hersteller des Akku-Ladegeräts empfohlen oder verkauft wird, kann zu Feuer, Stromschlägen oder Verletzungen führen.
8. Ein akkubetriebenes Werkzeug mit integrierten Akkus oder einem separaten Akkupack sollte nur mit dem für den Akku angegebenen Ladegerät aufgeladen werden. Ein Ladegerät, das für einen Akkutyp geeignet sein kann, kann bei Verwendung mit einem anderen Akkutyp einen Brand verursachen.
9. Laden Sie nur die empfohlenen wiederaufladbaren Akkus auf. Andere Akkutypen können explodieren und Verletzungen oder Schäden verursachen.
10. Halten Sie den Akku in sicherer Entfernung von Wärmequellen. Setzen Sie den Akku nicht über einen längeren Zeitraum hohen Temperaturen aus (z. B. unter direkter Sonneneinstrahlung, in der Nähe von Heizkörpern und überall dort, wo die Temperatur über 50 °C liegt).
11. Verwenden Sie das Ladegerät nicht, wenn das Kabel oder der Stecker beschädigt ist – Tauschen Sie es sofort aus.
12. Verwenden Sie das Ladegerät nicht, wenn es einen Schlag erhalten hat, heruntergefallen ist oder anderweitig beschädigt wurde. Bringen Sie es zu einer qualifizierten Reparaturwerkstatt.



Achtung!

Die unsachgemäße Verwendung des Akkus oder des Ladegeräts kann zu Verletzungen führen.

Um die Verletzungsgefahr zu vermeiden, beachten Sie die folgenden Hinweise:

- Nehmen Sie den Akku NIEMALS auseinander.
- Werfen Sie den Akku NIEMALS ins Feuer, auch wenn er beschädigt oder völlig verbraucht ist. Die Batterie kann im Feuer explodieren.
- Schließen Sie den Akku NIEMALS kurz.
- Tauchen Sie das Ladegerät und/oder den Akku NIEMALS in Wasser oder andere Flüssigkeiten.
- Führen Sie NIEMALS Gegenstände in die Lüftungsschlitze des Ladegeräts ein. Dies könnte zu einem Stromschlag oder einer Beschädigung des Ladegeräts führen.
- Laden Sie NIEMALS im Freien auf. Halten Sie den Akku von direkter Sonneneinstrahlung fern und verwenden Sie ihn nur an Orten mit niedriger Luftfeuchtigkeit und guter Belüftung.
- Führen Sie den Ladevorgang NIEMALS durch, wenn die Temperatur unter 5 °C oder über 30 °C liegt.
- Schließen Sie NIEMALS zwei Akkuladegeräte aneinander an.
- Laden Sie den Akkupack NIEMALS länger als 6 Stunden hintereinander auf, da dies zu Schäden führen kann.
- Setzen SIE NIEMALS Fremdkörper in die Öffnung des Akkus oder Ladegeräts ein.
- Verwenden Sie zum Aufladen NIEMALS einen Aufladetransformator.
- Verwenden Sie zum Aufladen NIEMALS einen Motorgenerator oder eine Gleichstromversorgung.
- Bewahren Sie den Akku oder das Ladegerät NIEMALS an einem Ort auf, an dem die Temperatur 50 °C erreichen oder überschreiten kann. Halten Sie den Akku in sicherer Entfernung von Wärmequellen.
- Warten Sie zwischen zwei Ladevorgängen IMMER mindestens 15 Minuten, um eine Überhitzung des Ladegeräts zu vermeiden.
- Ziehen Sie IMMER den Netzstecker aus der Steckdose, wenn Sie das Ladegerät nicht benutzen.

1.5. Warnhinweise Symbole



Gefahr



Elektrische Gefahr



Lesen Sie die Bedienungsanleitung



Augenschutz



Gehörschutz



Handschutz



Atemschutz



Langes, ungebundenes Haar verboten



Drehrichtung



Immer mit beiden Händen handhaben

2. Vorstellung

2.1. Anwendungsbereich

Das Gerät ist für das Trennschleifen, Schleifen und Bürsten von Metall- und Steinmaterialien ohne Verwendung von Wasser konzipiert. Für das Trennschleifen von Stein ist die Verwendung eines Führungsschlittens vorgeschrieben. Diese Schleifer wird von einem Brushless-Motor angetrieben und ist akkubetrieben.



WARNUNG:

Verwenden Sie das Elektrowerkzeug nur gemäß der Bedienungsanleitung des Herstellers.



N°	Beschreibung
1	Werkzeugkopf
2	Spindel-Arretiertaste.
3	Ein-/Ausschalter
4	Staubfilter
5	Seitlicher Griff
6	Schutzgehäuse
7	Flansche zur Verriegelung der Scheibe
8	Klemmschelle

2.2. Technische Daten

REF. 50976			
Leistung	20V	Ø max. Scheibe	125 mm
Leerlaufgeschwindigkeit	8 500 min ⁻¹	Max. Schnitthöhe	30 mm
Spindelgewinde	M14	Gewicht (ohne Akku)	1,6 kg
Schalldruckpegel L_{PA}	78,8 dB(A) ± K = 3 dB(A) [gemäß ISO 15744]		
Schalleistungspegel L_{WA}	86,8 dB(A) ± K = 3 dB(A) [gemäß ISO 15744]		
Vibration [gemäß ISO 28927-1]	Hauptgriff: $\alpha_{h,AG} = 3,983 \text{ m/s}^2 \pm K = 1,5 \text{ m/s}^2$ Seitengriff: $\alpha_{h,AG} = 4,272 \text{ m/s}^2 \pm K = 1,5 \text{ m/s}^2$		



Wenn die vom Bediener erlebte Schallintensität den geltenden Grenzwert überschreitet, ist ein Gehörschutz erforderlich.

Die gemessenen Werte können von den in der Gebrauchsanweisung angegebenen Werten abweichen. Dies kann folgende Ursachen haben, die vor und während der Benutzung des Geräts berücksichtigt werden müssen:

- Ob das Gerät ordnungsgemäß verwendet wird und sich in einem guten Betriebszustand befindet
- Ob die Materialien richtig verarbeitet werden
- Ob die Griffe gut am Körper des Geräts befestigt sind

Wenn der Benutzer bei der Verwendung des Geräts ein unangenehmes Gefühl verspürt oder eine Hautverfärbung bemerkt, unterbrechen Sie sofort die laufende Arbeit. Legen Sie regelmäßig Pausen ein. Wenn die Pausenzeiten nicht eingehalten werden, kann ein Hand-Arm-Vibrationssyndrom auftreten. Wenn die Maschine regelmäßig benutzt wird, sollten Sie sich mit vibrationsdämpfenden Zubehörteilen ausstatten. Vermeiden Sie es, die Maschine bei einer Temperatur von 10 °C oder darunter zu benutzen. Organisieren Sie Ihren Arbeitsplan so, dass die Vibrationsbelastung begrenzt ist.

Der angegebene Gesamtschwingungswert wurde nach einer standardisierten Prüfmethode gemessen und kann zum Vergleich von Werkzeugen verwendet werden. Diese Daten können auch für eine vorläufige Expositionsbewertung verwendet werden.

WARNUNG!



Das Schleifen dünner Bleche oder anderer leicht vibrierender Strukturen mit großer Oberfläche kann zu einer viel höheren Gesamtschallemission (bis zu 15dB) als die angegebenen akustischen Emissionswerte führen. Durch geeignete Maßnahmen wie die Verwendung von schweren und flexiblen Dämpfungsmatten sollte möglichst verhindert werden, dass diese Münzen Geräusche ausstoßen. Der Anstieg der Geräuschemissionen muss sowohl bei der Bewertung der Lärmbelastung als auch bei der Auswahl eines angemessenen Gehörschutzes berücksichtigt werden.

3. Installation



Verletzungsgefahr! Vor allen Einstellungen und Kalibrierungen: Schalten Sie die Maschine aus – Warten Sie, bis die Maschine vollständig zum Stillstand gekommen ist – Nehmen Sie den Akku heraus

3.1. Anbringen des Seitengriffs



WARNUNG: Verwenden Sie das Elektrowerkzeug nur mit dem Seitengriff ⑤. Halten Sie das Werkzeug immer mit beiden Händen fest. Stellen Sie sicher, dass der Griff fest befestigt ist, bevor Sie mit dem Gebrauch beginnen.

Je nach Arbeitsmodus oder je nachdem, wie Sie das Werkzeug am bequemsten halten möchten, schrauben Sie den Seitengriff ⑤ in eines der Gewindelöcher auf der rechten oder linken Seite oder über dem Getriebekopf. Montieren Sie den Seitengriff ⑤ immer vor der Inbetriebnahme der Maschine und stellen Sie sicher, dass er fest sitzt. Der Seitengriff ⑤ kann durch Abschrauben leicht entfernt werden.

3.2. Montage der Schutzhaube



WARNUNG: Verwenden Sie den Winkelschleifer nicht ohne Schutzhaube ⑥

1. Schalten Sie den Schleifer aus und entfernen Sie den Akku. Ziehen Sie Schutzhandschuhe an.
2. Bei der Verwendung der Maschine muss die Schutzhaube ⑥ so positioniert werden, dass der Benutzer vor Splintern oder Funken geschützt ist. Lösen Sie dazu die Klemmschelle ⑧ und passen Sie die Position der Schutzhaube ⑥ entsprechend den Anforderungen der auszuführenden Arbeiten an, indem Sie die Schutzhaube ⑥ in die gewünschte Position drehen.
3. Nachdem das Gerät in die gewünschte Position eingestellt wurde, ziehen Sie den Schnellspanner ⑧ fest. Die Schutzhaube ⑥ darf sich nicht drehen lassen. Andernfalls darf das Gerät auf keinen Fall weiter verwendet werden, ziehen Sie die Schraube des Schnellspanners ⑥ wieder fest oder geben Sie das Gerät beim Kundendienst ab.

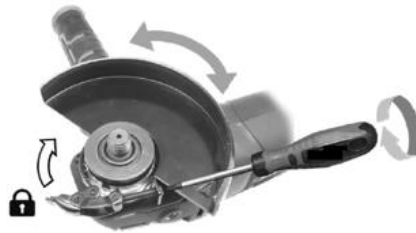

Anmerkung: Im Allgemeinen sollte die Schleifscheibe bei Schleifvorgängen parallel zum Werkstück gehalten werden, während die Trennscheibe bei Schneidvorgängen senkrecht zum Werkstück stehen sollte.

3.3. Montage der Schleifscheibe

WARNUNG:



Schleif- und Trennscheiben erhitzen sich während der Arbeit erheblich: Berühren Sie die Scheibe erst, wenn sie vollständig abgekühlt ist.

Betätigen Sie den Spindelverriegelungsknopf ② nur bei stillstehender Spindel, da sonst das Elektrowerkzeug beschädigt werden kann.

Reinigen Sie die Spindel ⑦ sowie alle zu montierenden Teile. Um die Schleifwerkzeuge festzuziehen und zu lösen, drücken Sie die Spindelarrretierungstaste ② um die Spindel zu verriegeln.



1. Setzen Sie den Innenflansch ⑦ ein, bis er einrastet.

2. Wählen Sie die geeignete Scheibe entsprechend der auszuführenden Arbeit aus. Setzen Sie die Scheibe dann ein und zentrieren Sie sie.

WARNUNG:



Der Durchmesser der Scheibe darf niemals den empfohlenen Durchmesser überschreiten.

Verwenden Sie keine Scheibe mit einer Drehzahl, die unter der auf dem Typenschild angegebenen Leerlaufdrehzahl liegt.

Vergewissern Sie sich vor dem Einsetzen oder Entfernen der Scheibe, dass der Abzug (Ein/Aus-Schalter) auf AUS steht und der Akku entfernt wurde.

3. Berücksichtigen Sie die Dicke der Scheibe, um die Sicherungsmutter auf der richtigen Seite zu positionieren.

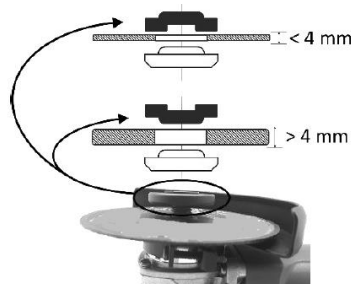

4. Blockieren Sie die Welle, indem Sie den Spindelverriegelungsknopf ② drücken und die Welle gleichzeitig drehen, bis sie blockiert ist.

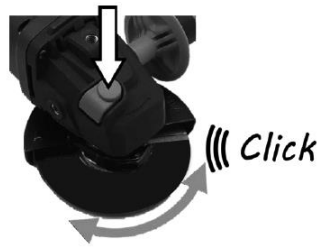

5. Befestigen Sie die Scheibe mithilfe des Schlüssels. Wenden Sie keine zu große Klemmkraft an, da dies die Scheibe beschädigen oder das Entfernen erschweren könnte. Die Drehung der Maschine ist selbstfixierend.

Verwenden SIE IMMER eine geeignete Scheibe. Die Verwendung von ungeeigneten Schleifrad Schutzvorrichtungen birgt eine Reihe von Risiken, darunter:

- Wenn ein Schleifscheibenschutz des Typs A (Abstechen) zum Oberflächenschleifen verwendet wird, kann der Schleifradschutz das Werkstück berühren, was der Kontrolle abträglich ist.
- Wird zum Abstechen mit geklebten Schleifscheiben ein Schleifradschutz des Typs B verwendet, erhöht sich das Risiko, Funken- und Partikelemissionen ausgesetzt zu werden, sowie die Gefahr, dass bei einem Bruch der Schleifscheibe Schleifradfragmente entstehen;
- Wenn zum Abstechen und zur Oberflächenbearbeitung auf Beton oder Mauerwerk eine Schutzvorrichtung für Schleifscheiben des Typs A (Abstechen), des Typs B (Schleifen) oder des Typs C (kombiniert) verwendet wird, Das Risiko einer Staubexposition und eines Kontrollverlusts, der zu einem Rückschlag führt, erhöht ist;
- Wenn eine Schleifscheibenschutzvorrichtung des Typs A (Abstechen), des Typs B (Schleifen) oder des Typs C (kombiniert) mit einer runden Drahtbürste verwendet wird, deren Dicke größer als die maximale Dicke ist, können die Drähte in der Schleifscheibenschutzvorrichtung eingeklemmt werden und brechen.

4. Anweisungen zum Betrieb

4.1. Anweisungen zum Akku

4.1.1. Einsetzen und Herausnehmen des Akkus

Zum Einsetzen: Schieben Sie den Akku in den Bügel des Griffs, bis er einrastet.

Zum Herausnehmen: Halten Sie den Druckknopf gedrückt und ziehen Sie den Akku aus dem Griff heraus.

4.1.2. Aufladung des Akkus

Der Akku wird teilweise geladen geliefert. Daher muss der Akku vor der ersten Verwendung aufgeladen werden. Laden Sie den Akku auf, bevor er vollständig entladen ist.

Das Aufladen des Akkus muss bei einer Temperatur zwischen 5°C und 30°C erfolgen.



Die Netzspannung muss unbedingt mit der auf dem Typenschild des Ladegeräts angegebenen Spannung übereinstimmen. Bevor Sie mit dem Aufladen beginnen, überprüfen Sie systematisch den technischen Zustand des Ladegeräts, der Ladestation und des Netzkabels.

Verwenden Sie zum Aufladen des Akkus nur das vom Hersteller empfohlene Ladegerät. Die Verwendung eines anderen Ladegeräts mit diesem Produkt gilt als fehlerhaft und macht die Gewährleistung für das Produkt ungültig.



- Setzen sie den akku in den steckplatz der ladestation ein
- Schließen Sie das Ladegerät an die Netzsteckdose an
- Je nach Ladezustand wird der Akku nach ca. 1 Stunden wieder aufgeladen
- Trennen Sie die Netzversorgung, bevor Sie den Akku aus dem Ladegerät nehmen.



Die grüne LED leuchtet auf, wenn der Akku vollständig aufgeladen ist.



Die rote LED leuchtet, um anzuzeigen, dass der Akku aufgeladen wird.



Wenn die rote LED-Anzeige schnell blinkt, ist der Akku oder das Ladegerät überhitzt. Nehmen Sie den Akku heraus, lassen Sie den Akku oder das Ladegerät zurücksetzen und versuchen Sie es erneut oder wenden Sie sich an den Hersteller.



Wenn die rote und die grüne LED-Anzeige schnell blinken, überprüfen und entfernen Sie alle Fremdkörper im Ladeschacht; wenn keine Fremdkörper vorhanden sind, handelt es sich wahrscheinlich um eine Fehlfunktion des Akkus oder des Ladegeräts. Lassen Sie den Akku oder das Ladegerät zurücksetzen, und versuchen Sie es erneut, oder wenden Sie sich an den Hersteller.

Der Akku und das Ladegerät heizen sich während des Ladevorgangs auf, dies ist ein normales Phänomen.

Vermeiden Sie mehrere kurze Aufladungen hintereinander. Laden Sie den Akku nicht auf, wenn Sie das Elektrowerkzeug nur kurz verwendet haben.

Eine starke Verkürzung des Intervalls zwischen zwei Aufladungen ist ein Zeichen dafür, dass der Akku verbraucht ist und eventuell ausgetauscht werden muss.

4.1.3. Ladestand des Akkus

Um die verbleibende Ladekapazität des Akkus anzuzeigen, drücken Sie die Taste zur Anzeige des Ladezustands.

	Anzeige des Ladezustands			
	Verbleibende Ladung	Maximale Ladung	Mittlere Ladung	Niedrige Ladung

4.2. Anweisungen zum Schleifer

Das Tragen von Schutzausrüstung



Augenschutz



Gehörschutz



Handschutz



Atemschutz

4.2.1. Einschalten/Ausschalten

Einschalten: Drücken Sie den Ein/Aus-Schalter ③ nach vorne.

Es ist möglich, den Schalter in der Ein-Stellung zu blockieren, indem der Ein-/Ausschalter ③ nach vorne geschoben und gedrückt wird.

Ausschalten: Bringen Sie den Ein/Aus-Schalter ③ wieder in die Position nach hinten.



4.2.2. Gürtelclip

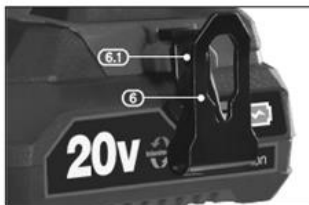

Der Gürtelclip aus Federstahl ⑥ ist praktisch, um die Bohrmaschine vorübergehend aufzuhängen. Der Clip kann auf beiden Seiten des Werkzeugs angebracht werden.

Um den Clip anzubringen:

Setzen Sie den Clip ⑥ ein und befestigen Sie ihn mit der mitgelieferten Schraube; achten Sie darauf, dass Sie ihn nicht zu fest anziehen und das Gewinde abisolieren.

4.2.3. Betrieb

WARNUNG:



Wenn die Maschine über einen längeren Zeitraum intensiv genutzt wird, kann es zu einer übermäßigen Erwärmung und zur Aktivierung des Wärmeschutzsystems der Batterie kommen, was zu einer Verlangsamung der Maschine oder sogar zu einem vorübergehenden Stillstand führt. In dieser Situation sollte der Betrieb erst wieder aufgenommen werden, wenn die Batterien abgekühlt sind.

ACHTUNG!



Die Scheibe dreht sich noch einige Sekunden weiter, nachdem der Schalter in die Aus-Position gebracht wurde. Halten Sie Ihre Hände von der sich drehenden Scheibe fern.



ACHTUNG!

Verwenden Sie niemals den Spindelverriegelungsknopf oder legen Sie die Scheibe auf eine Oberfläche, um die Bewegung schneller zu stoppen.

Schleifen



ACHTUNG!

Versuchen Sie nicht, Holz oder weiches Metall wie Blei zu schleifen. Das Material kann die Scheibe schnell "füllen" und sie unbrauchbar machen.

Führen Sie das Gerät gleichmäßig und mit mäßigem Druck. Dadurch wird eine übermäßige Erwärmung des Werkstücks vermieden, es verfärbt sich nicht und es entstehen keine Streifen.

Verwenden Sie niemals Trennscheiben für Schleifarbeiten.

Bevor Sie den Schleifer starten, prüfen Sie, ob die Scheibe, die Schutzhaube ⑥ und das Werkzeug in gutem Zustand sind.

Setzen Sie die Schutzhaube ⑥ so auf, dass der Bediener vor Funkenflug geschützt ist, und schalten Sie den Winkelschleifer ein.

Halten Sie den Schleifer fest, wenn er eingeschaltet ist, und üben Sie nur leichten Druck auf das Werkstück aus. Um einen optimalen Schnitt zu erzielen, sollte der Druck nur etwas größer als das Eigengewicht des Werkzeugs sein. Übermäßiger Druck kann zu einem gefährlichen Bruch der Scheibe und zur Beschädigung des Werkzeugs führen.

Halten Sie den Schleifer in einem Winkel von etwa 15 bis 30 ° zum Werkstück und bewegen Sie ihn langsam.

Vermeiden Sie Funkenflug und stellen Sie sicher, dass diese nicht auf brennbare Materialien treffen, da sie heiß sind und Verletzungen oder den Ausbruch eines Feuers verursachen können.

Wenn Sie mit dem Schleifen oder Schneiden fertig sind, schalten Sie den Ein-/Ausschalter aus, um die Schleifmaschine zu stoppen.

Trennschleifen

Üben Sie bei Trennschleifarbeiten keinen Druck auf das Gerät aus, kippen Sie es nicht und schwingen Sie es nicht hin und her. Arbeiten Sie mit einer gemäßigten Vorschubgeschwindigkeit, die an das Material angepasst ist. Bremsen Sie die sich noch drehenden Trennscheiben nicht durch seitlichen Druck ab.

Wichtig ist die Richtung, in der die Trennschleifarbeit ausgeführt wird. Das Gerät muss immer in die entgegengesetzte Richtung arbeiten; dementsprechend muss das Gerät nicht in die andere Richtung geführt werden! Andernfalls besteht die Gefahr, dass es unkontrolliert aus der Schnittlinie austritt.

Beim Trennschleifen von Profilen und Vierkantrohren sollte das Gerät auf dem kleinsten Abschnitt positioniert werden.

Beim Trennschleifen von besonders harten Materialien, z. B. Beton mit hohem Steinanteil, kann die Diamanttrennscheibe überhitzen und dadurch beschädigt werden. Ein Funkenkranz um die Diamanttrennscheibe ist ein Zeichen dafür. In diesem Fall unterbrechen Sie den Trennvorgang und lassen Sie die Scheibe eine Weile mit voller Leerlaufdrehzahl laufen, um sie abkühlen zu lassen.

5. Wartung



WARNUNG:

Achten Sie darauf, dass Sie bei der Arbeit mit dem Werkzeug die gesamte erforderliche Ausrüstung tragen.

Nehmen Sie immer den Akku aus dem Werkzeug, bevor Sie Einstellungen, Wartungsarbeiten oder einen Scheibenwechsel vornehmen.

Überprüfen Sie regelmäßig, ob die Schrauben des Werkzeugs fest angezogen sind. Durch Vibrationen können sie sich im Laufe der Zeit lockern.

Schmieren Sie alle beweglichen Teile regelmäßig. Das Getriebefett muss nach intensiver Verwendung des Werkzeugs ersetzt werden. Wenden Sie sich an einen autorisierten Servicevertreter.

Lassen Sie beim Probelauf der neuen Schleifscheibe den Schleifer ohne Last mit montierter Scheibe mindestens eine Minute lang laufen. Tauschen Sie die vibrierenden Scheiben sofort aus.

Gelegentlich können Sie durch die Lüftungsschlitze Funken sehen. Dies ist normal und wird Ihr Elektrowerkzeug nicht beschädigen.

ACHTUNG! Befestigen Sie die Scheibe nicht mit übermäßigem Kraftaufwand. Diese könnte während des Gebrauchs Risse bekommen und zerbrechen.

6. Reinigung



ACHTUNG!

Um schwere Verletzungen zu vermeiden, nehmen Sie bei der Reinigung oder Wartung immer den Akku aus dem Werkzeug heraus.

Reinigen Sie das Elektrowerkzeug nach jedem Gebrauch. Bewahren Sie Ihr Elektrowerkzeug immer an einem trockenen Ort auf.

Halten Sie die Lüftungsschlitze sauber, um eine gute Belüftung des Motors zu gewährleisten. Überprüfen Sie regelmäßig, dass kein Staub oder Fremdkörper in die Lüftungsschlitze in der Nähe des Motors und um den Abzugsschalter herum gelangt ist.

Reinigen Sie die Maschine nur trocken. Verwenden Sie niemals Wasser oder chemische Reinigungsmittel, um Ihr Elektrowerkzeug zu reinigen. Reinigen Sie es mit einem trockenen Tuch. Verwenden Sie eine weiche Bürste, um angesammelten Staub zu entfernen.

- Vermeiden Sie die Verwendung von Ätzmitteln bei der Reinigung von Kunststoffteilen. Die meisten von ihnen sind anfällig für Schäden, die durch handelsübliche Lösungsmittel verursacht werden.
- Verwenden Sie saubere Tücher, um Schmutz, Staub, Öl, Fett usw. zu entfernen.

WARNUNG:



Das Werkzeug darf niemals mit Wasser in Berührung kommen. Tauchen Sie die Scheibe nicht in irgendwelche Schmiermittel, auch nicht in Wasser. Dieser Winkelschleifer ist für den Trockenbetrieb ausgelegt. Die Nichtbeachtung dieses Warnhinweises kann zu einem tödlichen Schlag führen.

Verwenden Sie nur Originalteile als Ersatzteile, insbesondere für Sicherheitsmechanismen und Schneidwerkzeuge: Teile, die nicht vom Hersteller geprüft und freigegeben wurden, können die Maschine beschädigen und schwere Verletzungen verursachen.

7. Probleme – Lösungen

Probleme	Mögliche Ursachen	Lösungen
Der Motor läuft nicht	Kein elektrischer Strom am Eingang	Überprüfen Sie den Anschluss des Akkus
	Überhitzung des Motors	Lassen Sie das Werkzeug vor der erneuten Verwendung 2 Minuten ruhen
Zu starke Vibrationen	Falsche Montage der Scheibe	Montieren Sie die Scheibe richtig.
	Schleifstück nicht verkeilt	Sichern Sie das Schleifstück

8. Explosionszeichnung – Teileliste

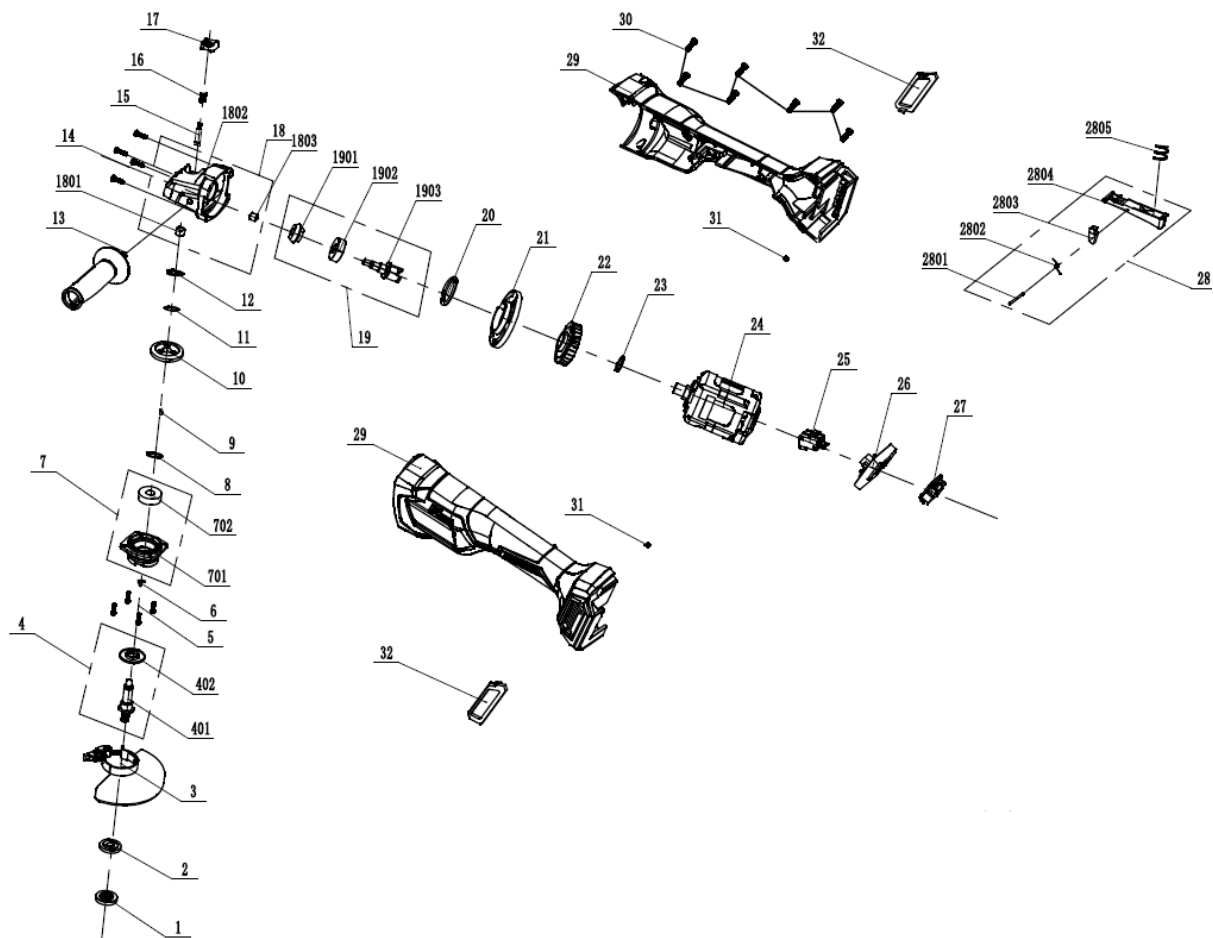

No.	Beschreibung	No.	Beschreibung
1	Scheibenklemme mit externem Flansch	17	Disc-Sperrtaste
2	Innenflansch	18	Getriebegehäuse
3	Fuhrmann	19	Antriebsrad
4	Getriebebaugruppe	20	Flansch
5	Schrauben	21	Deflektor
6	Festplattenblock	22	Lüfter
7	Getriebegehäuse	23	Flansch
8	Siegel	24	Motor
9	Schlüssel	25	Schalten
10	Antriebsrad	26	Elektronische Karte
11	Waschmaschine	27	Verbinder
12	Flansch	28	Abzugsbaugruppe
13	Handhaben	29	Hülse
14	Schrauben	30	Schrauben
15	Scheibenverriegelungsstange	31	LED
16	Frühling	32	Staubschutz

9. Gewährleistung und Produktkonformität

Die Gewährleistung kann nicht gewährt werden als Folge von:

Abnormale Nutzung, fehlerhafte Bedienung, nicht genehmigte Änderungen, Transport-, Handhabungs- oder Wartungsfehler, Verwendung von nicht originalen Teilen oder Zubehör, Arbeiten durch nicht autorisiertes Personal, Fehlen von Schutzvorrichtungen oder Vorrichtungen zur Sicherung des Bedieners, Nichtbeachtung der oben genannten Hinweise schließt Ihr Gerät von unserer Garantie aus, die Waren reisen unter der Verantwortung des Käufers, dem es obliegt, alle Regressansprüche gegenüber dem Spediteur in den gesetzlich vorgeschriebenen Formen und Fristen geltend zu machen.

Die Gewährleistungsfrist beträgt 5 Jahre und beginnt mit dem Kaufdatum des Geräts. Gewährleistungsansprüche müssen vor Ablauf der Gewährleistungsfrist geltend gemacht werden. Die Anerkennung eines Garantieanspruchs nach Ablauf der Gewährleistungsfrist ist ausgeschlossen. Die Reparatur oder der Austausch des Geräts führt in keiner Weise zu einer Verlängerung der Gewährleistungszeit. Aufgrund dieses Service beginnt auch keine neue Garantiezeit für das Gerät oder ein anderes integriertes Ersatzteil. Dies gilt auch, wenn ein Kundendienst vor Ort konsultiert wurde. Bei Garantieanfragen beachten Sie bitte unsere Allgemeinen Verkaufsbedingungen.

Umweltschutz:



Ihr Gerät enthält viele wiederverwertbare Materialien.

Wir möchten Sie daran erinnern, dass gebrauchte Geräte nicht mit anderen Abfällen vermischt werden dürfen. Elektrische Produkte sollten nicht als Hausmüll entsorgen werden. Bitte recyceln Sie diese an den dafür vorgesehenen Sammelstellen. Wenden Sie sich an die örtlichen Behörden oder Ihren Händler, um Ratschläge zum Recycling zu erhalten.

SCHNEIDER ist eine Marke der Schneider Consumer Group oder einer ihrer Tochtergesellschaften, die von SODISE lizenziert wurde.

1. Avvertenze di sicurezza



ATTENZIONE! Leggere tutte le avvertenze di sicurezza, le istruzioni, le illustrazioni e le specifiche fornite con questo utensile elettrico. La mancata osservanza delle istruzioni riportate di seguito può causare scosse elettriche, incendi e/o lesioni gravi.

Conservare tutte le avvertenze e le istruzioni per riferimenti futuri.

1.1. Avvertenze generali di sicurezza

1. **Usare in un ambiente sicuro:** Durante l'uso non devono sussistere rischi di esplosioni o prodotti corrosivi nell'ambiente circostante.
2. **Tenere conto dell'ambiente di lavoro:** Non esporre l'attrezzo alla pioggia. Non utilizzare l'attrezzo in aree umide, bagnate o con spruzzi d'acqua. Mantenere l'area di lavoro ben illuminata. Non utilizzare l'attrezzo in presenza di liquidi, gas o polvere infiammabili.
3. **Mantenere un'area di lavoro pulita e ordinata:** L'area di lavoro deve essere visibile dalla posizione di lavoro. Le aree e i banchi di lavoro sporchi sono soggetti a incidenti.
4. **Protezione contro le scosse elettriche:** Evitare il contatto con superfici a terra o a terra (ad esempio tubi, radiatori, fornelli, frigoriferi).
5. **Tenere lontani gli altri:** Non consentire a persone, in particolare bambini, non interessate dal lavoro in corso, di toccare l'attrezzo o la prolunga e di tenerle lontane dall'area di lavoro, prestando particolare attenzione ai bambini e agli animali.
6. **Conservare gli attrezzi non utilizzati:** Gli attrezzi non utilizzati devono essere conservati in un luogo asciutto o chiuso a chiave, lontano dalla portata dei bambini.
7. **Non forzare l'utensile:** Un utensile garantisce risultati migliori in modo più sicuro alla velocità, alla potenza per cui è stato progettato.
8. **Utilizzare l'attrezzo corretto:** Non forzare un piccolo attrezzo o un accessorio per eseguire il lavoro più grande. Non utilizzare l'attrezzo per scopi non previsti.
9. **Indossare indumenti e dispositivi di protezione adeguati:** Non indossare mai indumenti larghi o gioielli, poiché potrebbero rimanere impigliati nelle parti in movimento. Si consiglia di indossare guanti protettivi. Contenere i capelli lunghi. Per i lavori all'aperto si consiglia di indossare scarpe antiscivolo.
10. **Utilizzare dispositivi di protezione:** Utilizzare occhiali di protezione, una maschera normale o una maschera antipolvere se le operazioni di lavoro generano polvere, guanti di protezione.
11. **Collegare l'attrezzatura di estrazione della polvere:** Se l'attrezzo è fornito per collegare l'attrezzatura di estrazione e recupero della polvere, assicurarsi che siano collegati e utilizzati correttamente.
12. **Non snellire troppo:** Mantenere un buon supporto e rimanere sempre in equilibrio.
13. **Trattare gli attrezzi con attenzione:** Mantenere gli attrezzi puliti per ottimizzare il lavoro e la sicurezza. Seguire le istruzioni per la lubrificazione e la sostituzione degli accessori. Esaminare periodicamente le loro condizioni e, se necessario, portare la riparazione presso una stazione di servizio autorizzata.
14. **Resta vigile:** Concentrarsi sul lavoro. Usare il giudizio. Non utilizzare lo strumento quando si è stanchi o sotto l'influenza di droghe, alcol o farmaci.
15. **Controllare che non vi siano parti danneggiate:** Prima di utilizzare l'attrezzo, esaminare attentamente le condizioni delle parti per assicurarsi che funzionino correttamente e che eseguano il loro compito. Controllare l'allineamento e la libertà di funzionamento delle parti in movimento, le condizioni e il montaggio delle parti e qualsiasi altra condizione che possa influire negativamente sul funzionamento. Qualsiasi parte che non sia in buone condizioni deve essere riparata o sostituita da una stazione di servizio autorizzata, salvo diversamente specificato nel presente manuale di istruzioni.
16. **Non utilizzare il cavo/cavo in condizioni di scarsa qualità:** Non strattarlo per scollegarlo dalla spina di alimentazione. Tenere il cavo/cavo lontano da calore, lubrificante e bordi taglienti. Ispezionare regolarmente le prolunghie e sostituirle se danneggiate.
17. **Manutenzione degli utensili con cura:** Mantenere gli utensili da taglio affilati e puliti per prestazioni migliori e più sicure. Seguire le istruzioni per la lubrificazione e la sostituzione degli accessori. Ispezionare regolarmente i cavi/i cavi dell'utensile e farli riparare, se danneggiati, da un reparto di assistenza autorizzato.
18. **Non modificare la macchina:** Non eseguire alcuna modifica e/o conversione. L'uso di accessori o accessori diversi da quelli consigliati nel presente manuale di istruzioni può causare lesioni personali.
19. **Mantenere le impugnature asciutte, pulite e prive di lubrificante e grasso.**
20. **Scollegare gli utensili:** Scollegare gli utensili dall'alimentazione quando non sono in uso, prima di eseguire interventi di manutenzione e quando si sostituiscono accessori quali lame, trapani e taglierine.
21. **Rimuovere le chiavi di regolazione:** Controllare abitualmente se le chiavi e gli altri elementi di regolazione sono stati rimossi dall'attrezzo prima di avviarlo.
22. **Evitare avviamenti intempestivi:** Assicurarsi che l'interruttore sia in posizione "OFF" durante il collegamento.
23. **Utilizzare cavi di collegamento esterni:** Quando lo strumento viene utilizzato all'aperto, utilizzare solo prolunghie destinate all'uso all'aperto e contrassegnate di conseguenza.
24. **Rimanere vigili:** Guardare ciò che si sta facendo, utilizzare il buon senso e non utilizzare lo strumento quando si è stanchi.
25. **Controllare le parti danneggiate:** Prima di utilizzare l'attrezzo per qualsiasi altro scopo, è necessario esaminarlo attentamente per verificare che funzioni correttamente e che funzioni correttamente. Controllare l'allineamento o il

bloccaggio delle parti in movimento, nonché l'assenza di parti rotte o condizioni di fissaggio e altre condizioni che potrebbero influire sul funzionamento dell'utensile. Se non diversamente specificato nel presente manuale di istruzioni, è necessario riparare o sostituire correttamente una protezione o un altro componente danneggiato da un centro di assistenza autorizzato. Far sostituire gli interruttori difettosi da un centro di assistenza autorizzato. Non utilizzare l'attrezzo se l'interruttore non consente di passare dall'accensione allo spegnimento.

26. **Pericolo di ustioni:** Lasciare raffreddare le parti in movimento (ugello) prima di toccarle.
27. L'uso di accessori o accessori diversi da quelli consigliati nel presente manuale di istruzioni può comportare il rischio di lesioni personali.
28. **Far riparare l'attrezzo da una persona qualificata:** Questo attrezzo elettrico è conforme alle norme di sicurezza corrispondenti. Le riparazioni devono essere eseguite esclusivamente da personale qualificato utilizzando parti di ricambio originali. In caso contrario, l'utente potrebbe essere esposto a un rischio significativo.



ATTENZIONE!

L'uso di accessori o accessori diversi da quelli consigliati nel presente manuale di istruzioni può comportare il rischio di lesioni personali.

1.2. Avvertenze generali di sicurezza per l'utensile elettrico



ATTENZIONE! Leggere tutte le avvertenze di sicurezza, le istruzioni, le illustrazioni e le specifiche fornite con questo utensile elettrico. La mancata osservanza delle istruzioni riportate di seguito può causare scosse elettriche, incendi e/o lesioni gravi.

Conservare tutte le avvertenze e le istruzioni per riferimenti futuri.

Il termine "strumento elettrico" nelle avvertenze si riferisce allo strumento elettrico alimentato dalla rete elettrica (con cavo di alimentazione) o allo strumento elettrico alimentato a batteria (senza cavo di alimentazione).

1.2.1. Sicurezza dell'area di lavoro

- a) **Mantenere l'area di lavoro pulita e ben illuminata.** *Le aree sporche o scure sono soggette ad incidenti.*
- b) **Non utilizzare utensili elettrici in atmosfere esplosive, comeliquidi infiammabili, gas o polvere.** *Gli utensili elettrici producono scintille che possono innescare polvere o fumi.*
- c) **Tenere i bambini e gli astanti lontani durante l'uso dell'utensile elettrico.** *Le distrazioni possono causare la perdita di controllo dello strumento.*

1.2.2. Sicurezza elettrica

- a) **Le spine dell'utensile elettrico devono essere adattate alla base. Non modificare mai la scheda in alcun modo. Non utilizzare adattatori con utensili elettrici con messa a terra.** *Le spine non modificate e le prese adatte riducono il rischio di scosse elettriche.*
- b) **Evitare il contatto del corpo con superfici a terra come tubi, radiatori, stufe e frigoriferi.** *Il rischio di scosse elettriche aumenta se il corpo è collegato a terra.*
- c) **Non esporre gli utensili elettrici a pioggia o umidità.** *La penetrazione di acqua all'interno di un utensile elettrico aumenta il rischio di scosse elettriche.*
- d) **Non utilizzare il cavo in modo improprio. Non utilizzare mai il cavo per trasportare, tirare o scollegare lo strumento elettrico. Tenere il cavo lontano da calore, lubrificante, bordi taglienti o parti in movimento.** *I cavi danneggiati o aggrovigliati aumentano il rischio di scosse elettriche.*
- e) **Quando si utilizza un utensile elettrico all'aperto, utilizzare un estensore adatto per l'uso all'aperto.** *L'uso di un cavo adatto per l'uso all'aperto riduce il rischio di scosse elettriche.*
- f) **Se l'uso di un utensile elettrico in un luogo umido è inevitabile, utilizzare un alimentatore protetto da RCD (Residual Current Device).** *L'uso di un RCD riduce il rischio di scosse elettriche.*

1.2.3. Sicurezza personale

- a) **Resta vigile, guarda cosa sta facendo e usa il buon senso nell'uso dell'utensile elettrico. Non utilizzare un utensile elettrico quando si è stanchi o sotto l'influenza di droghe, alcol o farmaci.** *Un momento di disattenzione durante l'uso di un utensile elettrico può causare lesioni gravi.*
- b) **Utilizzare dispositivi di protezione individuale. Indossare sempre una protezione per gli occhi.** *I dispositivi di protezione individuale, quali maschere antipolvere, scarpe di sicurezza antiscivolo, caschi o protezioni acustiche utilizzate per le condizioni appropriate, riducono le lesioni.*
- c) **Evitare l'avviamento involontario. Assicurarsi che l'interruttore sia in posizione OFF prima di collegare l'utensile alla rete elettrica e/o alla batteria, di sollevarlo o di trasportarlo.** *Il trasporto di utensili elettrici con il dito sull'interruttore o il collegamento di utensili elettrici con l'interruttore in posizione ON causa incidenti.*
- d) **Rimuovere eventuali chiavi di regolazione prima di avviare l'attrezzo elettrico.** *Una chiave lasciata attaccata a una parte rotante dell'utensile elettrico può causare lesioni.*

- e) **Non affrettarti. Mantenere sempre la posizione e l'equilibrio corretti.** *Ciò consente un migliore controllo dell'utensile elettrico in situazioni impreviste.*
- f) **Vestire in modo appropriato. Non indossare indumenti larghi o gioielli. Tenere i capelli e gli indumenti lontani dalle parti in movimento.** *Gli indumenti larghi, i gioielli o i capelli lunghi possono rimanere impigliati nelle parti in movimento.*
- g) **Se sono presenti dispositivi per il collegamento delle apparecchiature di estrazione e recupero della polvere, assicurarsi che siano collegati e utilizzati correttamente.** *L'uso di collettori di polvere può ridurre il rischio di polvere.*
- h) **Prestare attenzione e non trascurare i principi di sicurezza dell'attrezzo con il pretesto che si è abituati a utilizzarlo.** *Una frazione di secondo di disattenzione può causare lesioni gravi.*

1.2.4. Uso e manutenzione dell'utensile elettrico

- a) **Non forzare l'attrezzo elettrico. Utilizzare lo strumento elettrico appropriato per la propria applicazione.** *L'utensile elettrico giusto esegue il lavoro in modo migliore e più sicuro alla velocità con cui è stato costruito.*
- b) **Non utilizzare l'attrezzo elettrico se l'interruttore non consente di passare da acceso a spento e viceversa.** *Qualsiasi utensile elettrico che non può essere controllato dall'interruttore è pericoloso e deve essere riparato.*
- c) **Scollegare la spina dalla fonte di alimentazione e/o rimuovere la batteria, se rimovibile, prima di regolare, sostituire gli accessori o riporre l'utensile elettrico.** *Tali misure preventive di sicurezza riducono il rischio di avviamento accidentale dell'elettroutensile.*
- d) **Tenere gli attrezzi elettrici fissi fuori dalla portata dei bambini e non consentire a persone che non conoscono l'attrezzo elettrico o le presenti istruzioni di utilizzarlo.** *Gli utensili elettrici sono pericolosi nelle mani di utenti principianti.*
- e) **Osservare la manutenzione degli attrezzi elettrici e degli accessori. Controllare che non vi siano disallineamenti o ostruzioni delle parti mobili, delle parti rotte o di qualsiasi altra condizione che possa influire sul funzionamento dell'attrezzo elettrico. Se si rilevano danni, far riparare l'attrezzo elettrico prima dell'uso.** *Molti incidenti sono dovuti a una manutenzione inadeguata degli utensili elettrici.*
- f) **Mantenere gli attrezzi per il taglio affilati e puliti.** *Gli utensili da taglio adeguatamente sottoposti a manutenzione con parti taglienti sono meno soggetti a inceppamenti e sono più facili da controllare.*
- g) **Utilizzare l'attrezzo elettrico, gli accessori, le lame, ecc., in conformità alle presenti istruzioni, tenendo conto delle condizioni di lavoro e dell'uso da eseguire.** *L'uso dell'utensile elettrico per operazioni diverse da quelle previste può dar luogo a situazioni pericolose.*
- h) **Le impugnature e le superfici di presa devono essere mantenute asciutte, pulite e prive di oli e grassi.** *Le maniglie scorrevoli e le superfici di presa rendono impossibile maneggiare e controllare l'utensile in modo sicuro in situazioni impreviste.*

1.2.5. Uso di attrezzi a batteria e precauzioni per l'uso

- a) **Ricaricare solo con il caricabatteria specificato dal produttore.** *Un caricabatteria adatto per un tipo di batteria può creare un rischio di incendio se utilizzato con un altro tipo di batteria.*
- b) **Utilizzare utensili elettrici solo con batterie appositamente designate.** *L'uso di qualsiasi altra batteria può causare il rischio di lesioni e incendi.*
- c) **Quando una batteria non è in uso, tenerla lontana da altri oggetti metallici, ad esempio graffette, monete, chiavi, chiodi, viti o altri oggetti di piccole dimensioni che possono causare il collegamento da un terminale all'altro.** *Cortocircuitare insieme i terminali della batteria può causare ustioni o incendi.*
- d) **In condizioni di scarsa qualità, il liquido potrebbe essere espulso dalla batteria; evitare il contatto. In caso di contatto accidentale, pulire con acqua. Se il liquido entra in contatto con gli occhi, consultare un medico.** *Il liquido espulso dalle batterie può causare irritazioni o ustioni.*
- e) **Non utilizzare batterie o attrezzi azionati a batteria danneggiati o modificati.** *Le batterie danneggiate o modificate possono comportarsi in modo imprevedibile, causando incendi, esplosioni o rischio di lesioni.*
- f) **Non esporre una batteria o un utensile azionato a batteria a fuoco o a temperature eccessive.** *L'esposizione a incendi o temperature superiori a 130 °C può causare esplosioni.*
- g) **Seguire tutte le istruzioni di ricarica e non caricare la batteria o l'attrezzo azionato a batteria al di fuori dell'intervallo di temperatura specificato nelle istruzioni.** *Una carica non corretta o a temperature al di fuori dell'intervallo di temperatura specificato può danneggiare la batteria e aumentare il rischio di incendio.*

1.2.6. Manutenzione

- a) **Far riparare l'attrezzo elettrico da un tecnico qualificato utilizzando solo parti di ricambio identiche.** *Ciò garantisce la sicurezza dell'utensile elettrico.*
- b) **Non sottoporre mai a manutenzione le batterie danneggiate.** *La manutenzione delle batterie deve essere eseguita esclusivamente dal produttore o da un centro di assistenza autorizzato.*

1.3. Ulteriori istruzioni di sicurezza per le smerigliatrici

1.3.1. Istruzioni di sicurezza per tutte le operazioni

- a) **Questo utensile elettrico è progettato per funzionare come una smerigliatrice. Leggere tutte le avvertenze di sicurezza, le istruzioni, le illustrazioni e le specifiche fornite con l'attrezzo.** *La mancata osservanza di tutte le istruzioni elencate di seguito può causare scosse elettriche, incendi e/o lesioni gravi.*
- b) **Le operazioni di smerigliatura, levigatura, spazzolatura del filo, lucidatura, fustellatura o troncatura non devono essere eseguite con questo utensile elettrico.** *Le operazioni per le quali l'utensile elettrico non è stato progettato possono causare pericoli e lesioni.*
- c) **Non modificare questo utensile elettrico in modo che funzioni in modo che non sia progettato o specificato specificamente dal produttore dell'utensile.** *Tali modifiche possono causare la perdita di controllo e lesioni gravi.*
- d) **Non utilizzare accessori non progettati e specificati specificamente dal produttore dell'utensile.** *Il semplice fatto che un accessorio possa essere collegato all'utensile elettrico non garantisce un funzionamento sicuro.*
- e) **La velocità nominale dell'accessorio deve essere almeno uguale alla velocità massima indicata sul contrassegno dell'attrezzo elettrico.** *Le attrezzature che funzionano a una velocità superiore alla loro velocità nominale possono rompersi e essere lanciate.*
- f) **Il diametro esterno e lo spessore dell'accessorio devono rientrare nella capacità nominale dell'utensile elettrico.** *Gli accessori di dimensioni non corrette non possono essere adeguatamente protetti o controllati.*
- g) **Le dimensioni del supporto accessori devono corrispondere alle dimensioni della bulloneria di montaggio dell'attrezzo elettrico.** *Gli accessori che non corrispondono alla bulloneria di montaggio dell'utensile elettrico funzionano in modo sbilanciato, producono vibrazioni eccessive e possono causare la perdita di controllo.*
- h) **Non utilizzare accessori danneggiati. Ispezionare l'accessorio prima di ogni utilizzo, ad esempio per verificare la presenza di scheggiature e incrinature sulle ruote abrasive, incrinature, rotture o usura eccessiva sulla piastra portadischi o fili allentati o spaccati sulle spazzole metalliche. Se lo strumento elettrico o l'accessorio cade, verificare che non sia danneggiato o installare un accessorio integro. Dopo aver controllato e installato un accessorio, tenere le persone lontane dal piano di rotazione dell'accessorio e azionare l'attrezzo elettrico al regime minimo massimo per un minuto. Normalmente, gli accessori danneggiati si rompono e vengono gettati durante questo periodo di prova.**
- i) **Indossare dispositivi di protezione individuale. A seconda dell'applicazione, utilizzare una visiera protettiva, occhiali o occhiali di protezione. Se necessario, indossare una maschera antipolvere, protezioni per le orecchie, guanti e un grembiule da officina in grado di bloccare particelle abrasive o frammenti del pezzo.** *La protezione per gli occhi deve essere in grado di impedire l'accumulo di detriti volanti generati da varie applicazioni. La maschera antipolvere o il respiratore devono essere in grado di filtrare le particelle generate dall'applicazione specificata. L'esposizione prolungata a rumori forti può causare la perdita dell'udito.*
- j) **Tenere gli astanti lontani dall'area di lavoro a una distanza di sicurezza. Chiunque entri nell'area di lavoro deve indossare dispositivi di protezione individuale.** *I frammenti del pezzo o un accessorio rotto possono essere espulsi e causare lesioni oltre l'area di lavoro.*
- k) **Tenere l'utensile elettrico solo da superfici di presa isolate durante un'operazione in cui l'utensile da taglio potrebbe venire a contatto con fili nudi.** *Il contatto con un filo "sotto tensione" si verificherà anche sotto le parti metalliche esposte dell'utensile elettrico e potrebbe causare scosse elettriche all'operatore.*
- l) **Allontanare il cavo dall'accessorio rotante.** *In caso di perdita di controllo, il cavo può essere tagliato o agganciato e può portare la mano o il braccio verso l'accessorio rotante.*
- m) **Non installare mai l'attrezzo elettrico fino a quando l'attrezzatura non si è arrestata completamente.** *L'attrezzatura rotante può afferrare la superficie e spostare l'utensile elettrico fuori controllo.*
- n) **Non azionare l'elettro utensile portandolo accanto ad esso.** *In caso di contatto accidentale, l'accessorio rotante potrebbe impigliarsi sull'abbigliamento e trascinarlo verso l'utente.*
- o) **Pulire regolarmente le prese d'aria dello strumento elettrico.** *La ventola del motore aspira la polvere all'interno dell'alloggiamento e un accumulo eccessivo di polvere metallica può causare un pericolo elettrico.*
- p) **Non azionare l'utensile in prossimità di materiali infiammabili.** *Le scintille potrebbero incendiare questi materiali.*
- q) **Non utilizzare accessori che richiedono l'uso di liquidi di raffreddamento.** *L'uso di acqua o altro liquido di raffreddamento può causare scosse elettriche o scosse elettriche.*

1.3.2. Backup e avvertenze associate

Il rinculo è una reazione improvvisa che si verifica quando la mola rotante, il vassoio del disco, la spazzola o altri accessori vengono schiacciati o agganciati. Lo schiacciamento o l'aggancio provoca un rapido bloccaggio dell'accessorio in rotazione, e l'utensile elettrico non controllato viene quindi proiettato nella direzione opposta a quella di rotazione dell'accessorio in corrispondenza del punto di bloccaggio.

Ad esempio, se una ruota abrasiva viene agganciata o pizzicata dal pezzo, il bordo della ruota che raggiunge il punto di pinzatura può scavare nella superficie del materiale, facendo arretrare o espellere la ruota. La mola può essere espulsa verso l'utilizzatore o allontanata, a seconda della direzione di movimento della mola nel punto di schiacciamento. Anche le ruote abrasive possono rompersi in queste condizioni.

Il rinculo è il risultato di un uso improprio dell'attrezzo elettrico e/o di modalità di funzionamento o condizioni di funzionamento non corrette e può essere evitato adottando le precauzioni necessarie elencate di seguito.

- a) **Tenere saldamente l'attrezzo elettrico con entrambe le mani e posizionare il corpo e le braccia per resistere alle forze di rinculo. Utilizzare sempre la leva ausiliaria, se in dotazione, per il massimo controllo sul ritorno o sulla risposta alla coppia all'avviamento. L'utente può controllare le reazioni di coppia o le forze di rinculo adottando le precauzioni necessarie.**
- b) **Non posizionare mai le mani vicino all'accessorio rotante. L'attrezzatura può ritrarsi nella direzione della mano.**
- c) **Non posizionarsi nell'area in cui l'utensile elettrico lascerà in caso di rinculo. Il rinculo provoca l'utensile nella direzione opposta al movimento della mola sul punto di bloccaggio.**
- d) **Prestare particolare attenzione quando si lavora su angoli, bordi taglienti, ecc. Evitare di far rimbalzare e agganciare l'accessorio. Angoli, bordi affilati o rimbalzi tendono a bloccare l'attrezzatura rotante e a causare perdita di controllo o rinculo.**
- e) **Non montare una taglierina per dischi a catena per la lavorazione del legno, un disco a segmenti diamantati con una distanza periferica superiore a 10 mm o una lama per segadentata. Questi tipi di lame spesso creano delle battute d'arresto e una perdita di controllo.**

1.3.3. Ulteriori istruzioni di sicurezza per tutte le operazioni di smerigliatura e troncatura

- a) **Utilizzare solo i tipi di mole specificati per l'utensile elettrico e la protezione della mola progettata per la mola selezionata. Le mole per le quali l'utensile elettrico non è stato progettato non possono essere adeguatamente protette e non sono sicure.**
- b) **La superficie di rettifica delle ruote con mozzo disassato deve essere montata in modo che non sporga oltre il bordo della protezione della ruota. Non è possibile proteggere adeguatamente una mola montata in modo errato che sporga oltre il bordo della protezione della mola.**
- c) **La protezione della mola deve essere fissata saldamente all'utensile elettrico e posizionata in modo da garantire la massima sicurezza, lasciando il minor numero possibile di superfici della mola e sposte verso l'utente. La protezione della ruota aiuta a proteggere l'utente da frammenti di ruota rotti, contatto accidentale con la ruota e scintille che potrebbero incendiare gli indumenti.**
- d) **Le mole devono essere utilizzate solo per le applicazioni specificate. Ad esempio, non smerigliare con la superficie di una ruota di taglio. Le mole abrasive sono progettate per smerigliare la loro periferia. Le forze laterali applicate a queste mole possono romperle.**
- e) **Utilizzare sempre flange della ruota integre delle dimensioni e della forma corrette per la ruota selezionata. Le flange della mola destra supportano la mola e riducono quindi il rischio di rottura della mola. Le flange delle mole da tagliare possono essere diverse da quelle delle altre mole.**
- f) **Non utilizzare mole usate di utensili elettrici più grandi. Una mola destinata agli utensili elettrici più grandi non è adatta per la velocità più elevata degli utensili più piccoli e può rompersi.**
- g) **Quando si utilizzano mole combinate, utilizzare sempre la protezione corretta per l'applicazione corrente. Il mancato utilizzo della protezione della ruota corretta potrebbe non fornire il livello di protezione desiderato, con conseguenti lesioni gravi.**

1.3.4. Ulteriori istruzioni di sicurezza per tutte le operazioni di troncatura

- a) **Non "intrapolare" la ruota di arresto né esercitare una pressione eccessiva. Non tentare di produrre una profondità di taglio eccessiva. Le sollecitazioni eccessive sulla mola aumentano il carico e il rischio di attorcigliarla o bloccarla nel taglio, nonché il rischio di arrotolarla o romperla.**
- b) **Evitare l'area davanti e dietro la mola rotante. Se la mola si allontana dall'utente nel punto di funzionamento, l'eventuale ritorno può spingere la mola rotante e l'utensile elettrico direttamente sull'utente.**
- c) **Se la mola è bloccata o si interrompe un taglio per qualsiasi motivo, spegnere l'utensile elettrico e mantenerlo fermo fino a quando la mola non si arresta completamente. Non tentare mai di estrarre la ruota di arresto dall'interruttore mentre la ruota è in movimento, altrimenti si potrebbe verificare un rinculo. Ricercare la causa dell'ostruzione e intraprendere un'azione correttiva per eliminarla.**
- d) **Non ricominciare l'operazione di taglio mentre la mola si trova nel pezzo. Attendere che la mola raggiunga la velocità massima prima di riprendere con cautela il taglio. Se l'utensile elettrico viene riavviato nel pezzo, la mola potrebbe incepparsi, uscire dal pezzo o arretrare.**
- e) **Pannelli di supporto o qualsiasi parte di grandi dimensioni per ridurre al minimo il rischio di schiacciamento e sostegno della mola. Le parti grandi tendono a piegarsi sotto il proprio peso. Il pezzo deve essere sostenuto vicino alla linea di taglio e ai bordi del pezzo su entrambi i lati della mola.**
- f) **Adottare ulteriori precauzioni quando si utilizza il "taglio a cavità" in una parete esistente o in altre superfici solide. Durante l'immersione, la mola può tagliare tubi del gas o dell'acqua, cavi elettrici o oggetti che possono causare il rinculo.**
- g) **Non tentare di eseguire tagli curvi. L'applicazione di una sollecitazione eccessiva sulla mola aumenta il carico e il rischio di attorcigliarla o bloccarla nel taglio, nonché il rischio di arrotolarla o romperla, con conseguenti lesioni gravi.**

1.3.5. Ulteriori istruzioni di sicurezza per l'uso del macinacaffè

1. Questo utensile è progettato per essere utilizzato come smerigliatrice o utensile da taglio. Leggere tutte le avvertenze di sicurezza, le istruzioni, le illustrazioni e le specifiche fornite con l'attrezzo. Il mancato controllo di un utensile elettrico può causare incidenti.

2. Si consiglia di non eseguire operazioni di levigatura e lucidatura con questo utensile. L'uso dell'attrezzo per operazioni diverse da quelle per le quali è stato progettato è pericoloso e può causare lesioni.
3. Non utilizzare accessori non progettati e consigliati dal produttore dell'utensile. Non tutti gli accessori giusti per il tuo utensile sono sicuri.
4. Il montaggio filettato degli accessori deve essere adattato alla filettatura dell'albero della smerigliatrice. Per gli accessori dotati di flange, il foro centrale dell'accessorio deve adattarsi correttamente al diametro della flangia. Gli accessori che non corrispondono agli elementi di montaggio dell'utensile elettrico sono sbilanciati, vibrano eccessivamente e possono causare la perdita di controllo.
5. L'impostazione della velocità dell'attrezzatura deve essere almeno uguale alla velocità massima indicata sull'attrezzo. Le attrezzature che funzionano a una velocità superiore all'impostazione di velocità impostata possono rompersi e essere lanciate.
6. Il diametro esterno e lo spessore dell'accessorio non devono superare la capacità dell'utensile.
7. Le dimensioni di qualsiasi accessorio (mole, flange, ecc.) devono essere adattate al mandrino dell'utensile. Gli accessori che non corrispondono esattamente al mandrino dell'utensile ruotano in modo irregolare, presentano vibrazioni eccessive e possono causare la perdita di controllo.
8. Non utilizzare accessori danneggiati. Prima di ogni utilizzo, controllare che gli accessori quali le mole non presentino scheggiature e incrinature, la piastra abrasiva non presenti incrinature, usura media o eccessiva, la spazzola metallica non presenti fili allentati o rotti. Controllare il disco prima di installarlo sulla smerigliatrice angolare. Colpire il disco con un manico di legno mentre lo si ruota sul dito. Ascoltare il suono: Non utilizzare in caso di rumore metallico, il disco potrebbe essere incrinato. Se lo strumento o l'accessorio cade, controllare se sono presenti danni o sostituire l'accessorio. Dopo aver controllato e sostituito l'accessorio, allontanarsi dall'accessorio rotante e azionare l'attrezzo al regime minimo massimo per un minuto. In generale, gli accessori danneggiati si rompono durante questo test.
9. Indossare dispositivi di protezione adeguati: Maschera a pieno facciale, occhiali di protezione, occhiali di protezione, maschera antipolvere, protezione contro il rumore, guanti, grembiule da lavoro, ecc. Per proteggere da piccoli frammenti abrasivi o schegge di pezzi. La protezione degli occhi deve essere in grado di arrestare i detriti volanti generati da varie operazioni. La maschera antipolvere deve essere in grado di filtrare le particelle generate dal funzionamento dell'attrezzo. L'esposizione prolungata a rumori forti può causare la perdita dell'udito.
10. Tenere lontano da persone nelle vicinanze dell'area di lavoro. Tutte le persone che entrano in quest'area devono indossare dispositivi di sicurezza. Frammenti del pezzo o un accessorio rotto possono essere gettati e causare lesioni all'esterno dell'area di lavoro diretta.
11. Tenere l'utensile solo per le superfici isolanti di presa, durante le operazioni in cui l'utensile di taglio può venire a contatto con conduttori nascosti. Il contatto con un filo "sotto tensione" provoca anche la "tensione" delle parti metalliche esposte dell'utensile elettrico e può causare scosse elettriche all'operatore.
12. La superficie di smerigliatura delle mole del mozzo disassato deve essere montata sotto il piano del labbro di protezione. Una mola montata in modo errato che sporge dal piano del labbro di protezione non può essere adeguatamente protetta.
13. La protezione deve essere fissata saldamente all'utensile elettrico e posizionata per la massima sicurezza, in modo che l'operatore sia esposto alla mola il meno possibile. La protezione protegge l'operatore da frammenti di mola rotti, contatto accidentale con la mola e scintille che potrebbero incendiare gli indumenti.
14. Non installare mai l'attrezzo prima che l'attrezzatura si arresti completamente. L'accessorio rotante può essere appeso a una superficie e causare la perdita di controllo dell'utensile.
15. Non azionare l'attrezzo mentre lo si indossa vicino al corpo. In caso di contatto accidentale con l'accessorio rotante, può impigliarsi sugli indumenti dell'operatore e ferire l'operatore.
16. Pulire regolarmente i fori di ventilazione dell'attrezzo. La ventola del motore può aspirare la polvere nell'alloggiamento e un accumulo eccessivo di polvere metallica può causare rischi elettrici. Pulire l'attrezzo con un panno morbido e asciutto. Non applicare mai detersivi o alcool.
17. Non azionare l'utensile in prossimità di materiali infiammabili. Le scintille possono incendiare questi materiali.
18. Non utilizzare attrezzature che richiedono liquido di raffreddamento. L'uso di acqua e liquidi di raffreddamento può causare scosse elettriche.
19. Rimuovere eventuali panni, indumenti, funi, corde o altri materiali vicino all'area di lavoro.
20. In caso di interruzione durante il funzionamento della smerigliatrice, completare l'operazione e disinserire l'alimentazione dell'utensile prima di sollevare la testa.
21. Controllare periodicamente che tutti i dadi, i bulloni e gli altri dispositivi di fissaggio siano serrati correttamente.
22. Non conservare alcun materiale o attrezzatura sopra la macchina poiché potrebbero cadere al suo interno.
23. Non utilizzare dischi con un numero di giri al minuto inferiore alla velocità di vuoto indicata sulla targhetta costruttore.
24. Non posizionare la smerigliatrice angolare in una morsa o su un banco da lavoro e non utilizzarla come smerigliatrice fissa. Ciò può causare lesioni gravi.
25. Assicurarsi che il pezzo da rettare o da tagliare sia tenuto saldamente nella morsa o in un altro sistema di bloccaggio.
26. Utilizzare sempre entrambe le impugnature e assicurarsi che la presa sia corretta prima di azionare il macinacaffè. La perdita di controllo può causare lesioni personali.
27. Controllare che il disco non sia a contatto con il materiale quando la smerigliatrice è eccitata.
28. Fare attenzione a non danneggiare il mandrino o una delle flange del disco. Il danneggiamento di queste parti può causare la rottura del disco.
29. Fare attenzione agli schizzi di scintille.
30. Tenere l'utensile ad un angolo di circa 15° - 30° rispetto alla superficie del pezzo.
31. Utilizzare dei blotter se forniti con il prodotto abrasivo applicato.

1.3.6. Ulteriori istruzioni di sicurezza per le operazioni di smerigliatura e taglio abrasivo

1. Utilizzare solo mole consigliate per l'utensile e l'alloggiamento specifico per la mola scelta: Le mole non progettate per l'utensile potrebbero non essere sufficientemente protette e costituire un pericolo.
2. L'alloggiamento deve essere correttamente fissato all'utensile e posizionato in modo da garantire la massima sicurezza: Operatore con la minore esposizione possibile alla mola. L'alloggiamento protegge l'operatore dai frammenti della mola e dal contatto accidentale con la mola.
3. Le mole devono essere utilizzate solo per le applicazioni consigliate. Ad esempio: Non smerigliare con le superfici laterali di un disco da taglio. Le ruote di taglio sono progettate per rimuovere il materiale con il bordo e le forze laterali applicate a queste ruote possono causarne la distruzione.
4. Utilizzare sempre morsetti in perfette condizioni, le cui dimensioni e forma sono adatte alla ruota scelta. Le apposite flange supportano la mola e riducono quindi il rischio di rottura della mola stessa. Le flange dei dischi di taglio possono differire da quelle delle altre mole.
5. Non utilizzare mole usate di attrezzi più grandi. Queste mole non sono progettate per le velocità di rotazione di utensili più piccoli e possono rompersi.
6. Evitare di incastrare il disco di taglio o di esercitare una pressione eccessiva. Non tentare di tagliare troppo in profondità. Il sovraccarico del disco aumenta la sollecitazione e quindi il rischio di torsioni o inceppamenti, che porterebbero ad un rinculo o alla distruzione della mola.
7. Non sostare nell'asse di rotazione della mola o dietro di essa. Se la mola a contatto con l'area lavorata si allontana dall'operatore, il rinculo può riportare la mola e l'utensile verso l'operatore.
8. Se la mola si blocca o il taglio viene interrotto, disinserire l'alimentazione e mantenerla ferma fino all'arresto della mola. Non tentare mai di rimuovere la mola dal materiale mentre la mola è in movimento, poiché ciò potrebbe causare un rinculo. Ricercare la causa dell'ostruzione e intraprendere l'azione necessaria per correggerla.
9. Non ricominciare il taglio con la mola nel materiale. Lasciare che la mola raggiunga la velocità massima prima di rientrare nel materiale. Se l'utensile viene riavviato mentre la mola si trova nel pezzo, la mola può impigliarsi, sollevarsi bruscamente o avere un movimento inverso se la macchina viene riavviata sotto carico.
10. Utilizzare staffe per pannelli o parti di grandi dimensioni per ridurre la possibilità che la mola si inceppi o si ritagli. Le parti grandi tendono a piegarsi sotto il proprio peso. I supporti devono essere posizionati sotto il pezzo, vicino alla linea di taglio e al bordo del pezzo, su entrambi i lati della mola.
11. Prestare attenzione quando si esegue un "taglio passante" in pareti esistenti o in altre pareti cieche. Il disco da taglio può tagliare tubi del gas o dell'acqua, cavi elettrici o oggetti che possono rincuorarsi.

1.4. Istruzioni di sicurezza per la batteria e il caricabatteria

1. Scollegare il caricabatteria dalla presa di rete prima di eseguire qualsiasi operazione di regolazione o manutenzione.
2. Per ridurre il rischio di danni alla spina e al cavo di alimentazione, scollegare il cavo dal caricabatterie tirando la spina.
3. Verificare che il cavo sia posizionato in modo che nessuno possa camminare su di esso, prenderne i piedi, danneggiarlo o sollecitare.
4. Verificare che la tensione di alimentazione disponibile corrisponda a quella indicata sulla targhetta della potenza nominale del caricabatteria.
5. Quando la batteria non è in uso, tenerla lontana da oggetti metallici e asciutta.
6. Quando è necessario un cavo di prolunga, verificare che l'ampereaggio corrisponda a quello dell'utensile elettrico e che sia in buone condizioni. Srotolare completamente i cavi di prolunga per evitare il surriscaldamento. Controllare che la tensione di rete sia uguale a quella indicata sulla targhetta costruttore dell'utensile e che i perni di prolunga abbiano gli stessi numeri, dimensioni e forma della spina del caricabatteria.
7. Utilizzare solo la batteria e il caricabatteria consigliati dal produttore. L'uso di accessori non consigliati o venduti dal produttore del caricabatteria può causare incendi, scosse elettriche o lesioni.
8. Uno strumento a batteria con batterie integrate o una batteria separata deve essere ricaricato solo con il caricabatteria specificato. Un caricabatteria adatto a un tipo di batteria può causare incendi se utilizzato con un altro tipo di batteria.
9. Ricaricare solo le batterie ricaricabili consigliate. Altri tipi di batterie potrebbero esplodere e causare lesioni o danni.
10. Tenere la batteria lontano da fonti di calore. Non lasciare la batteria esposta a temperature elevate per un lungo periodo di tempo (ad esempio, alla luce diretta del sole, vicino a radiatori e a temperature superiori a 50 °C).
11. Non utilizzate il caricabatterie se il cavo o la spina sono danneggiati; sostituetelo immediatamente.
12. Non utilizzare il caricabatterie se è stato colpito, fatto cadere o danneggiato in altro modo. Portarlo a un riparatore qualificato.



Attenzione!

L'uso improprio della batteria o del caricabatteria può causare lesioni personali.

Per evitare lesioni, osservare quanto segue:

- NON smontare mai la batteria.
- NON gettare mai la batteria nel fuoco, anche se è danneggiata o completamente usurata. La batteria potrebbe esplodere in caso di incendio.
- NON smontare mai la batteria.

- NON immergete mai il caricabatterie e/o la batteria in acqua o in altri liquidi.
- NON inserire oggetti nelle prese d'aria del caricabatterie. Ciò potrebbe causare scosse elettriche o danni al caricabatteria.
- NON caricare mai all'esterno. Tenere la batteria lontano dalla luce diretta del sole e utilizzarla solo in aree con bassa umidità e ben ventilate.
- NON ricaricare mai se la temperatura è inferiore a 5 °C o superiore a 30 °C.
- NON collegare mai due caricabatterie tra loro.
- NON caricare mai la batteria per più di 6 ore alla volta per evitare di danneggiarla
- NON inserire oggetti estranei nel foro della batteria o del caricabatteria.
- NON utilizzare mai un trasformatore step-up per la ricarica.
- NON utilizzare mai un generatore di motori o un alimentatore CC per la ricarica.
- NON riporre mai la batteria o il caricabatteria in un luogo in cui la temperatura possa raggiungere o superare i 50 °C. Tenere la batteria lontano da fonti di calore.
- Attendere SEMPRE almeno 15 minuti tra una ricarica e l'altra per evitare il surriscaldamento del caricabatterie.
- Scollegare SEMPRE il cavo di alimentazione dalla presa di corrente quando il caricabatteria non è in uso.

1.5. Simboli di avvertenza



2. Panoramica

2.1. Campo di applicazione

Il dispositivo è progettato per il taglio, la smerigliatura e la spazzolatura di materiali metallici e lapidei senza l'uso di acqua. Per i lavori di taglio della pietra, è obbligatorio l'uso di un carrello di guida. Questo trapano funziona a batteria mediante un motore brushless.



ATTENZIONE:

Utilizzare l'attrezzo elettrico solo in conformità alle istruzioni del costruttore.



NO	Descrizione
1	Testa utensile
2	Blocco perno
3	Interruttore di accensione/spengimento
4	Filtro antipolvere
5	Maniglia laterale
6	Alloggiamento di protezione
7	Morsetti di bloccaggio del disco
8	Fascetta stringitubo

2.2. Specifiche tecniche

RIF. 50976			
Potenza	20 V	Ø max	125 mm
Velocità senza carico	8 500 min ⁻¹	Altezza di taglio max	30 mm
Filettatura del mandrino	M14	Peso (senza batteria)	1,6 kg
Livello di pressione sonora L _{PA}		78,8 dB(A) ± K = 3 dB(A) [secondo ISO 15744]	
Livello di potenza sonora L _{WA}		86,8 dB(A) ± K = 3 dB(A) [secondo ISO 15744]	
Vibrazione [in conformità a ISO 28927-1]		Maniglia principale: $a_{h,AG} = 3.983 \text{ m/s}^2 \pm K = 1,5 \text{ m/s}^2$ Maniglia laterale: $a_{h,AG} = 4.272 \text{ m/s}^2 \pm K = 1,5 \text{ m/s}^2$	



Quando il livello di intensità sonora percepito dall'operatore supera la soglia di regolazione, è necessaria una protezione acustica.

I valori misurati possono differire da quelli specificati nelle istruzioni d'uso. Ciò può essere causato dalle seguenti cause, che devono essere prese in considerazione prima e durante l'uso del dispositivo:

- Se l'apparecchio viene utilizzato correttamente e in buone condizioni di funzionamento
- Se i materiali sono lavorati correttamente
- Se le maniglie sono fissate saldamente al corpo della macchina

Se l'utente avverte una sensazione di sgradevole scolorimento della pelle durante l'uso della macchina, interrompere immediatamente il lavoro in corso. Fare delle pause regolari. Se i tempi di rottura non sono rispettati, può verificarsi la sindrome da vibrazione mano-braccio. Se la macchina viene utilizzata regolarmente, disporre di accessori antivibrazioni. Evitare di utilizzare la macchina a una temperatura di 10 °C o inferiore. Organizzare il piano di lavoro in modo che il carico di vibrazioni sia limitato.

Il valore di vibrazione totale dichiarato è stato misurato secondo un metodo di prova standardizzato e può essere utilizzato per confrontare uno strumento con un altro; questi dati possono essere utilizzati anche per una valutazione preliminare dell'esposizione.

ATTENZIONE!



La smerigliatura di lamiere sottili o di altre strutture facilmente vibranti di ampia superficie può comportare un'emissione acustica totale molto più elevata (fino a 15dB) rispetto ai valori di emissione acustica dichiarati. Per quanto possibile, si dovrebbe impedire a queste monete di emettere suoni mediante misure appropriate, come l'applicazione di tappetini ammortizzanti pesanti e flessibili. L'aumento delle emissioni acustiche deve essere tenuto in considerazione sia nella valutazione del rischio di esposizione al rumore sia nella scelta di un'adeguata protezione dell'udito.

3. Installazione



Rischio di lesioni! Prima di tutte le regolazioni e tarature:

Spegnere la macchina – attendere che la macchina si arresti completamente – rimuovere la batteria

3.1. Fissaggio della maniglia laterale



ATTENZIONE!

Utilizzare l'attrezzo elettrico solo con la maniglia laterale ⑤. Tenere sempre l'attrezzo con entrambe le mani.

Assicurarsi che la maniglia sia fissata saldamente prima di iniziare qualsiasi operazione.

A seconda della modalità di lavoro o del modo in cui si desidera tenere l'utensile più comodamente, avvitare la maniglia laterale ⑤ in uno dei fori filettati sul lato destro o sinistro o sopra la testa dell'ingranaggio. Installare sempre la maniglia laterale ⑤ prima di mettere in funzione la macchina e assicurarsi che sia ben serrata. La maniglia laterale ⑤ può essere facilmente rimossa svitandola.

3.2. Montare l'alloggiamento di protezione



ATTENZIONE:

Non utilizzare la smerigliatrice angolare senza un alloggiamento protettivo ⑥.

1. Spegnere il macinacaffè e rimuovere la batteria. Munirsi di guanti di protezione.
2. Durante il funzionamento della macchina, l'alloggiamento di protezione ⑥ deve essere posizionato in modo da proteggere l'utilizzatore da schegge di particelle o scintille. A tale scopo, allentare il morsetto ⑧ e adattare la posizione dell'alloggiamento di protezione ⑥ in base alle esigenze del lavoro da eseguire, ruotando l'alloggiamento di protezione ⑥ nella posizione desiderata.
3. Dopo aver regolato il dispositivo nella posizione desiderata, serrare il morsetto a rilascio rapido di ⑧. L'alloggiamento di protezione ⑥ non deve poter ruotare. In caso contrario, non continuare ad utilizzare l'attrezzo, serrare nuovamente la vite della fascetta ad attacco rapido ⑥ o restituire l'attrezzo al servizio di assistenza.



Nota: In generale, durante le operazioni di rettifica, il disco di rettifica deve essere mantenuto parallelo al pezzo, mentre durante le operazioni di taglio il disco di taglio deve essere perpendicolare al pezzo.

3.3. Montaggio del disco abrasivo



ATTENZIONE:

I dischi di smerigliatura e di distacco si riscaldano notevolmente durante il lavoro: Non toccare il disco fino a quando non è completamente raffreddato.

Azionare il pulsante di bloccaggio del perno ② solo quando il perno è fermo per evitare di danneggiare l'attrezzo elettrico.

Pulire il mandrino ⑦ e tutte le parti da montare. Per serrare e allentare gli utensili di levigatura, premere il tasto di bloccaggio del mandrino ② per bloccare il mandrino.



1. Inserire la rondella di centraggio ⑦ finché non scatta in posizione

2. Selezionare il disco appropriato in base al lavoro da eseguire. Quindi inserire e centrare il disco.

ATTENZIONE:

Il diametro del disco non deve mai superare il diametro consigliato.



Non utilizzare dischi con un numero di giri al minuto inferiore alla velocità di vuoto indicata sulla targhetta costruttore.

Prima di installare o smontare il disco, assicurarsi che il grilletto (interruttore ON/OFF) sia in posizione OFF e che la batteria sia rimossa.

3. Tenere conto dello spessore del disco per posizionare il dado di fissaggio sul lato corretto.

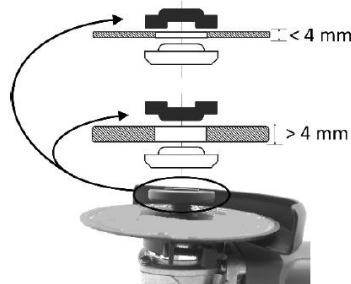

4. Bloccare l'albero premendo il pulsante di bloccaggio sul perno ② e contemporaneamente ruotare l'albero fino a bloccarlo.

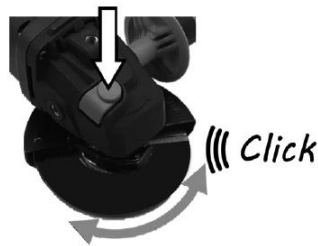

5. Fissare il disco utilizzando la chiave. Non applicare una forza di serraggio eccessiva, poiché potrebbe danneggiare il disco o rendere difficile la rimozione. La rotazione della macchina è autofissa.

Utilizzare SEMPRE un disco adatto, l'uso di protezioni per mole non adatte comporta una serie di rischi, tra cui:

- Se per la smerigliatura superficiale viene utilizzato un dispositivo di protezione della mola di tipo A (per troncatura), quest'ultimo può toccare il pezzo, il che è dannoso per il controllo;
- Se per le operazioni di distacco con mole incollate viene utilizzato un dispositivo di protezione della mola di tipo B (molatura), aumenta il rischio di esposizione a scintille ed emissioni di particelle, nonché di esposizione a frammenti di mola in caso di rottura della mola;
- Se per la troncatura e per le operazioni superficiali su calcestruzzo o muratura viene utilizzata una protezione per mole di tipo A (troncatura), di tipo B (molatura) o di tipo C (combinata), aumenta il rischio di esposizione alla polvere e di perdita di controllo che porta al rinculo;
- Se si utilizza un dispositivo di protezione per mole di tipo A (troncatura), di tipo B (molatura) o di tipo C (combinato) con una spazzola metallica circolare di spessore superiore allo spessore massimo, i fili possono rimanere impigliati nel dispositivo di protezione della mola e rompersi;

4. Manuale d'uso

4.1. Istruzioni per la batteria

4.1.1. Installazione e rimozione della batteria

Per inserire: Far scorrere la batteria nella maniglia finché non scatta in posizione.

Per rimuovere: Tenere premuto il pulsante (12) ed estrarre la batteria dall'impugnatura.

4.1.2. Ricarica della batteria

La batteria viene consegnata parzialmente ricaricata. Pertanto, la batteria deve essere ricaricata prima del primo utilizzo. Ricaricare la batteria prima che sia completamente scarica.

La batteria deve essere ricaricata a una temperatura compresa tra 5 °C e 30 °C.

La tensione di rete deve corrispondere a quella indicata sulla targhetta dei valori nominali del caricabatteria. Prima di iniziare una ricarica, controllare sempre le condizioni tecniche del caricabatteria, della stazione di ricarica e del cavo di alimentazione.

Per ricaricare la batteria, utilizzare esclusivamente il caricabatterie raccomandato dal produttore. L'uso di qualsiasi altro caricabatterie con questo prodotto è considerato un'anomalia e invalida la garanzia del prodotto.



- Inserire la batteria nell'alloggiamento della stazione di carica
- Collegare il caricabatteria alla presa di rete
- A seconda del livello di carica, la batteria viene ricaricata dopo circa 1 ora
- Scollegare l'alimentazione prima di rimuovere la batteria dal caricabatteria.



Il LED verde si accende quando la batteria è completamente carica.



Dopo alcuni secondi, il LED rosso si accende per indicare che la batteria è in carica.



Se l'indicatore LED rosso lampeggia rapidamente, la batteria o il caricabatteria si sono surriscaldati. Batteria, Attendere che la batteria o il caricabatteria si ripristinino e riprovare oppure contattare il produttore.



Se la spia LED lampeggia rapidamente a intervalli di 0,2 secondi, controllare e rimuovere eventuali corpi estranei dall'alloggiamento del caricabatteria; se non sono presenti corpi estranei, è probabile che si tratti di un malfunzionamento della batteria o del caricabatteria. Attendere che la batteria o il caricabatteria si ripristinino e riprovare oppure contattare il produttore.



La batteria e il caricabatteria si stanno riscaldando durante la ricarica, si tratta di un fenomeno normale.

Evitare diverse ricariche brevi consecutive. Non ricaricare la batteria dopo un breve utilizzo del trapano.

Una forte diminuzione dell'intervallo tra le ricariche indica che la batteria è usurata e che potrebbe essere necessario sostituirla.

4.1.3. Livello di carica della batteria

Per visualizzare la capacità residua della batteria, premere il pulsante dell'indicatore del livello di carica.

	Indicatore del livello di carica			
	Carica residua	Carica massima	Carica media	Carica bassa

4.2. Istruzioni per la smerigliatrice

Indossare dispositivi di protezione



Protezione degli occhi



Protezione dell'udito



Protezione delle mani



Protezione respiratoria

4.2.1. Attiva/Disattiva

Accensione: Premere l'interruttore on/off ③ in avanti.

Possibilità di bloccare l'interruttore in posizione ON premendo l'interruttore on/off ③ in avanti e premendo.

Spegnimento: Riportare l'interruttore on/off ③ in posizione arretrata.



4.2.2. Clip per cintura

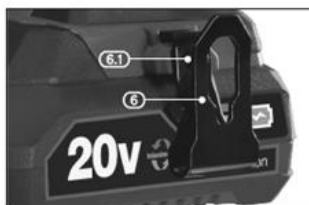

Il gancio per cintura ⑥ è comodo per sospendere temporaneamente il trapano. Il fermo può essere installato su entrambi i lati dell'attrezzo. Per installare il gancio:

Posizionare il gancio ⑥ e fissarlo con la vite fornita, facendo attenzione a non serrarlo eccessivamente e spelare la filettatura.

4.2.3. Funzionamento



ATTENZIONE:

Se la macchina viene utilizzata in modo pesante e prolungato, è possibile un eccessivo riscaldamento e l'attivazione del sistema di protezione termica della batteria, con conseguente decelerazione della macchina o arresto temporaneo. In questa situazione, è necessario attendere che le batterie si raffreddino per riprendere il funzionamento.



ATTENZIONE:

Il disco continua a ruotare per alcuni secondi dopo aver portato l'interruttore in posizione OFF. Tenere le mani a distanza dal disco rotante.



ATTENZIONE:

Non utilizzare mai il pulsante di blocco del mandrino o posizionare il disco su una superficie per arrestare il movimento più velocemente.

Macinazione



ATTENZIONE:

Non tentare di smerigliare legno o metallo morbido come il piombo. Il materiale può "riempire" rapidamente il disco e renderlo inutilizzabile.

Guidare il dispositivo regolarmente e con una pressione moderata. In questo modo si evita un eccessivo riscaldamento del pezzo, non cambia colore e non ci sono striature.

Non utilizzare mai dischi da taglio per lavori di smerigliatura.

Prima di avviare il macinacaffè, controllare che il disco, la protezione ⑥ e l'utensile siano in buone condizioni.

Posizionare l'alloggiamento ⑥ per proteggere l'operatore dalle scintille e attivare la smerigliatrice angolare.

Tenere ferma la smerigliatrice quando è in tensione e esercitare solo una leggera pressione sul pezzo. Per ottenere il taglio ottimale, la pressione deve essere applicata solo leggermente superiore al peso dell'utensile. L'applicazione di una pressione eccessiva può causare la rottura pericolosa del disco e danneggiare l'attrezzo.

Tenere la smerigliatrice ad un angolo di circa 15 - 30 ° rispetto al pezzo e spostarla lentamente.

Evitare scintille e assicurarsi che non raggiungano materiali infiammabili, poiché sono caldi e possono causare lesioni o incendi.

Al termine della molatura o del taglio, spegnere l'interruttore on/off per arrestare il macinacaffè.

Divisione

Durante la separazione, non applicare pressione, inclinazione o oscillazione. Lavorare applicando una velocità di avanzamento moderata adattata al materiale. Non frenare i dischi di taglio ancora in rotazione esercitando una pressione laterale.

La cosa importante è la direzione in cui viene eseguito il lavoro di troncatura. Il dispositivo deve sempre funzionare nella direzione opposta; pertanto, non guidare il dispositivo nell'altra direzione! In caso contrario, vi è il rischio che lasci la linea di taglio in modo incontrollato.

Durante il taglio di profili e tubi quadrati, il dispositivo deve essere posizionato sulla sezione più piccola.

Quando si tagliano materiali particolarmente duri, come calcestruzzo con un elevato contenuto di roccia, il disco da taglio diamantato può surriscaldarsi e quindi essere danneggiato. Un anello di scintille intorno al disco da taglio diamantato è il segno. In questo caso, interrompere il processo di separazione e lasciare che il disco giri alla massima velocità durante il minimo per un po' di tempo per raffreddarsi.

5. Manutenzione



ATTENZIONE:

Assicurarsi di indossare tutte le attrezzature necessarie quando si lavora sull'attrezzo. Rimuovere sempre la batteria dallo strumento prima di eseguire qualsiasi regolazione, manutenzione o sostituzione del disco.

Controllare regolarmente che i bulloni dell'attrezzo siano serrati correttamente. Le vibrazioni possono allentarle nel tempo.

Lubrificare regolarmente tutte le parti in movimento. Il grasso del cambio deve essere sostituito dopo un uso intensivo dell'attrezzo. Contattare un centro di assistenza autorizzato.

Durante la prova del nuovo disco abrasivo, ruotare la smerigliatrice angolare senza carico con il disco montato per almeno un minuto. Sostituire immediatamente i dischi vibranti.

Di tanto in tanto, è possibile vedere scintille attraverso le fessure di ventilazione. Ciò è normale e non danneggia l'utensile elettrico

Attenzione! Non forzare troppo per fissare il disco. Potrebbe rompersi durante l'uso.

6. Pulizia



ATTENZIONE:

Per evitare lesioni gravi, rimuovere sempre la batteria dall'attrezzo durante le operazioni di manutenzione.

Pulire lo strumento elettrico dopo ogni utilizzo. Conservare sempre lo strumento elettrico in un luogo asciutto.

Mantenere pulite le fessure di ventilazione per una corretta ventilazione del motore. Controllare regolarmente che non siano penetrati polvere o corpi estranei nelle bocchette vicino al motore e intorno all'interruttore a levetta.

Pulire la macchina solo a secco. Non utilizzare mai acqua o detergenti chimici per pulire l'utensile elettrico. Pulire con un panno asciutto. Utilizzare una spazzola morbida per rimuovere la polvere accumulata.

- Evitare l'uso di agenti caustici durante la pulizia di parti in plastica. La maggior parte di essi è sensibile ai danni causati dai solventi commerciali.
- Utilizzare tessuti puliti per rimuovere sporco, polvere, olio, grasso, ecc.



ATTENZIONE:

L'attrezzo non deve mai venire a contatto con acqua. Non immergere il disco in alcun lubrificante, compresa l'acqua. Questa smerigliatrice è progettata per il funzionamento a secco. La mancata osservanza di questa avvertenza può causare scosse letali.

Utilizzare solo pezzi di ricambio originali, in particolare con meccanismi di sicurezza e utensili da taglio: Pezzi non esaminati e approvati dal costruttore possono danneggiare la macchina e causare gravi lesioni.

7. Vista esplosa – elenco delle parti

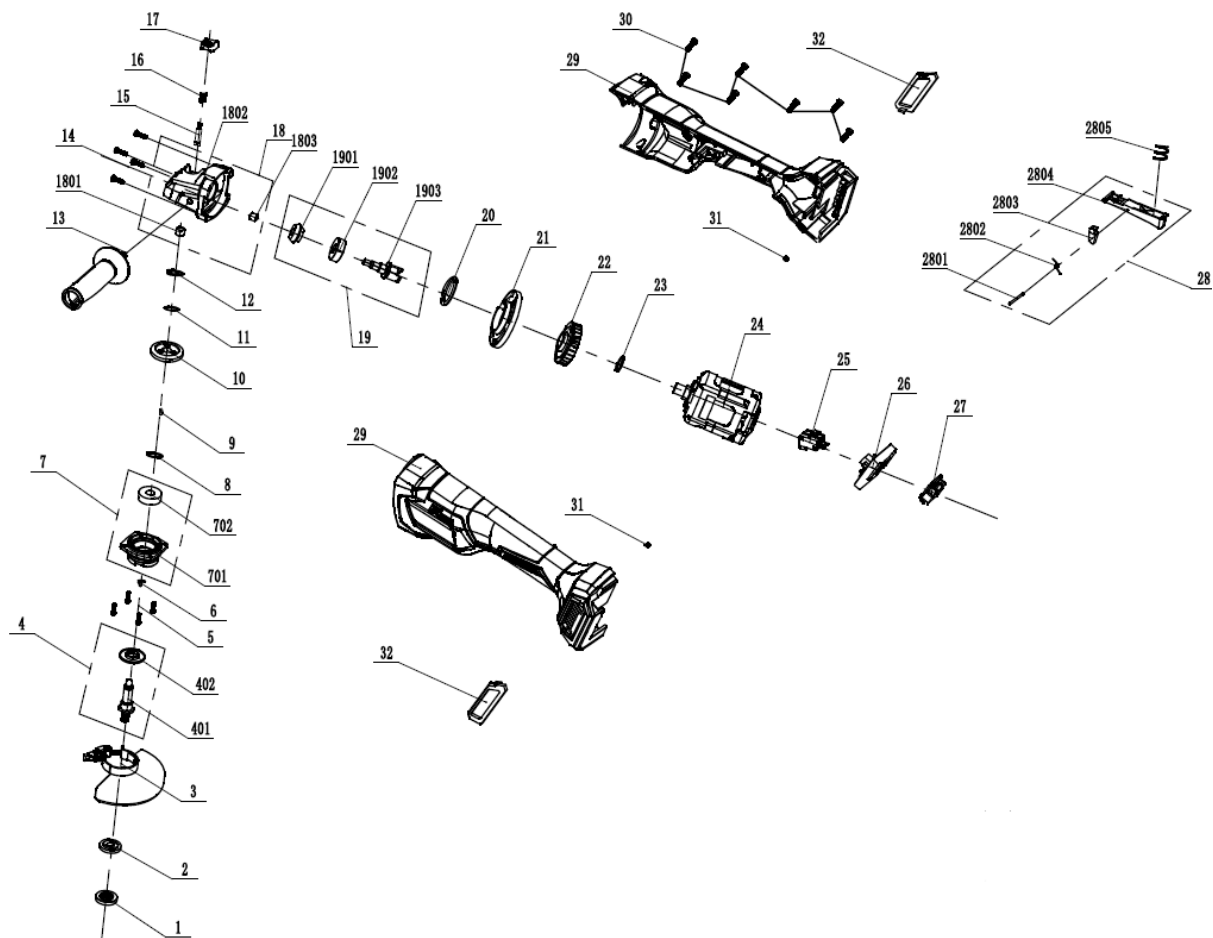

NO.	Descrizione	NO.	Descrizione
1	Morsetto per disco a flangia esterna	17	Pulsante di blocco del disco
2	Flangia interna	18	Alloggiamento della trasmissione
3	Carter	19	Ingranaggio di guida
4	Assemblaggio della trasmissione	20	Flangia
5	Vite	21	Deflettore
6	Blocco del disco	22	Fan
7	Scatola di ingranaggi	23	Flangia
8	Foca	24	Motore
9	Chiave	25	Interruttore
10	Ingranaggio di guida	26	Scheda elettronica
11	Rondella	27	Connettore
12	Flangia	28	Assemblaggio del grilletto
13	Maniglia	29	Conchiglia
14	Vite	30	Vite
15	Asta blocca disco	31	Guidato
16	Primavera	32	Protezione antipolvere

8. Problemi – soluzioni

Problemi	Cause probabili	Soluzioni
Il motore non funziona	Nessuna corrente elettrica in ingresso	Controllare il collegamento della batteria
	Surriscaldamento del motore	Lasciare riposare l'attrezzo per 2 minuti prima di riutilizzarlo
Vibrazione troppo forte	Montaggio errato del disco	Installare il disco correttamente
	Pezzo non bloccato	Fissare il pezzo da rettare

9. Garanzia e conformità del prodotto

La garanzia non può essere concessa a causa di:

Uso anomalo, funzionamento non corretto, modifiche non autorizzate, mancato trasporto, manipolazione o manutenzione, uso di parti o accessori non originali, interventi da parte di personale non autorizzato, mancanza di protezione o dispositivo di sicurezza per l'operatore, la mancata osservanza delle istruzioni sopra riportate esclude la vostra macchina dalla nostra garanzia, le merci viaggiano sotto la responsabilità dell'acquirente che è responsabile dell'esercizio di qualsiasi ricorso contro il vettore nelle forme e nei termini legali.

Il periodo di garanzia è di 5 anni e inizia dalla data di acquisto del dispositivo. Le richieste di rimborso in garanzia devono essere presentate prima della scadenza del periodo di garanzia. Qualsiasi riconoscimento di una richiesta di rimborso in garanzia dopo la scadenza del periodo di garanzia è escluso. La riparazione o la sostituzione del dispositivo non comporta l'estensione del periodo di garanzia. Inoltre, non inizia un nuovo periodo di garanzia, a causa di questo servizio, per il dispositivo o qualsiasi altra parte di ricambio integrata. Ciò vale anche quando è stato consultato un servizio post-vendita in loco. Fare riferimento alle nostre Condizioni Generali di Vendita per qualsiasi richiesta di garanzia.

Protezione ambientale:



La periferica contiene molti materiali riciclabili.

Vi ricordiamo che gli apparecchi usati non devono essere mescolati con altri rifiuti. I prodotti elettrici non devono essere smaltiti insieme ai rifiuti domestici. Riciclarli presso i punti di raccolta designati. Contattare le autorità locali o il concessionario per consigli sul riciclaggio.

SCHNEIDER è un marchio di Schneider Consumer Group o delle sue affiliate concesso in licenza da SODISE.

1. Veiligheidswaarschuwingen



WAARSCHUWING! Lees alle veiligheidswaarschuwingen, instructies, illustraties en de specificaties die bij dit elektrisch gereedschap zijn geleverd. *Het niet opvolgen van de onderstaande instructies kan leiden tot elektrische schokken, brand en/of ernstig letsel.*

Bewaar alle waarschuwingen en instructies voor toekomstig gebruik.

1.1. Algemene veiligheidswaarschuwingen

1. **Gebruik het product in een veilige omgeving:** tijdens het gebruik mag er geen explosiegevaar zijn en mogen zich in de nabije omgeving geen bijtende producten bevinden.
2. **Houd rekening met de omgeving van de werkplek:** stel het gereedschap niet bloot aan regen. Gebruik het gereedschap niet op vochtige of natte plaatsen of daar waar risico op waterspatten bestaat. Zorg voor goede verlichting op de werkplek. Gebruik het gereedschap niet in de buurt van brandbare vloeistoffen of gasen of stof.
3. **Houd de werkplek schoon en opgeruimd:** de werkplek moet zichtbaar zijn vanaf de werkpositie. Rommelige plekken en werkbanken geven aanleiding tot ongevallen.
4. **Bescherming tegen elektrische schokken:** vermijd lichamelijk contact met geaarde oppervlakken (zoals leidingen, radiatoren, fornuizen, koelkasten).
5. **Houd anderen op afstand:** Laat anderen, vooral kinderen, die niet bij de lopende werkzaamheden betrokken zijn, het gereedschap of het verlengsnoer niet aanraken en houd ze uit de buurt van de werkplek. Wees vooral voorzichtig met kinderen en dieren.
6. **Berg niet-gebruikte gereedschappen op:** niet-gebruikte gereedschappen moeten worden opgeborgen in een droge of afgesloten ruimte buiten bereik van kinderen.
7. **Forceer het gereedschap niet:** gereedschap geeft de beste resultaten en is het veiligst bij het toerental en het vermogen waarvoor het is ontworpen.
8. **Gebruik het juiste gereedschap:** probeer niet met een te klein gedimensioneerd stuk gereedschap of accessoire werk te verrichten waarvoor zwarder gereedschap vereist is. Gebruik het gereedschap niet voor een doel waarvoor het niet ontworpen is.
9. **Draag geschikte kleding en uitrusting:** draag nooit ruimzittende kleding of juwelen, omdat die in bewegende delen verstrikt kunnen raken. Het wordt aanbevolen beschermende handschoenen te dragen. Bind lang haar op of bedek het. Voor buitenwerk wordt aangeraden schoenen met slipvaste zolen te dragen.
10. **Gebruik beschermingsmiddelen:** gebruik een veiligheidsbril, een normaal of stofmasker als er tijdens werkzaamheden stof vrijkomt, handschoenen.
11. **Sluit apparatuur voor stofafzuiging aan:** als er een voorziening is meegeleverd voor het aansluiten van apparatuur voor het afzuigen en opvangen van stof, zorg er dan voor dat dit op de juiste manier is aangesloten en wordt gebruikt.
12. **Buig niet te veel voorover:** zorg voor voldoende steun en blijf te allen tijde in evenwicht.
13. **Behandel gereedschap met zorg:** houd het gereedschap schoon voor optimaal gebruik en een optimale veiligheid. Volg de instructies met betrekking tot smering en wisseling van accessoires. Inspecteer regelmatig de staat ervan en laat indien nodig reparatie uitvoeren door een erkende onderhoudsdienst.
14. **Blijf alert:** concentreer u op het werk. Gebruik gezond verstand. Gebruik het gereedschap niet als u vermoeid bent of onder invloed van drugs, alcohol of medicijnen verkeert.
15. **Inspectie op beschadigde onderdelen:** inspecteer voorafgaand aan het gebruik de staat van de onderdelen om u ervan te vergewissen dat ze goed werken en hun taak vervullen. Controleer de uitlijning en de bewegingsvrijheid van de bewegende delen, de staat en de montage van de onderdelen en alle andere factoren die de werking kunnen aantasten. Onderdelen waarvan de staat te wensen overlaat moeten door een erkende onderhoudsdienst gerepareerd of vervangen worden, tenzij anders is aangegeven in deze handleiding.
16. **Gebruik de kabel/het snoer niet op de verkeerde manier:** ruk nooit aan de kabel/het snoer om de stekker uit het stopcontact te trekken. Houd de kabel/het snoer uit de buurt van armen, smeermiddelen en scherpe randen. Inspecteer verlengsnoeren regelmatig en vervang ze als ze beschadigd zijn.
17. **Onderhoud het gereedschap goed:** houd snijgereedschap scherp en schoon voor een betere en veiligere werking. Volg de instructies met betrekking tot smering en vervanging van accessoires. Inspecteer de kabels/snoeren van het gereedschap regelmatig en laat ze door een erkende onderhoudsdienst repareren als ze beschadigd zijn.
18. **Verander de machine niet:** wijzigingen en/of ombouw zijn niet toegestaan. Gebruik van accessoires of hulpstukken anders dan die welke in deze handleiding worden aanbevolen kan persoonlijk letsel met zich meebrengen.
19. Houd de handgrepen droog, schoon en vrij van smeermiddelen en vet.
20. **Koppel het gereedschap los:** koppel het gereedschap los van de voedingsbron als het niet wordt gebruikt, voorafgaand aan onderhoud en tijdens vervanging van accessoires zoals messen, boren en zaagbladen.
21. **Verwijder stelsleutels:** wenzelf aan om te controleren of sleutels en andere steluitrustingen uit het gereedschap zijn verwijderd voordat u het gereedschap start.
22. **Voorkom onbedoeld starten:** overtuig u ervan dat de aan-uitschakelaar in de stand uit staat als u het gereedschap aansluit.
23. **Gebruik verlengkabels voor buiten:** gebruik buitenshuis alleen verlengkabels die zijn bedoeld voor gebruik buitenshuis en die dienovereenkomstig zijn gemarkeerd.

24. **Blijf waakzaam**: kijk wat u aan het doen bent, gebruik uw gezond verstand en gebruik het gereedschap niet als u moet.
25. **Inspectie op beschadigde onderdelen**: voordat u het gereedschap voor een ander doel gebruikt, moet het zorgvuldig worden nagekeken om vast te stellen of het naar behoren werkt en de beoogde functie kan uitvoeren. Controleer de uitlijning of vergrendeling van de bewegende onderdelen en overtuig u ervan dat er geen onderdelen stuk zijn, dat alles goed vastzit en dat er geen andere omstandigheden zijn die de werking van het gereedschap kunnen beïnvloeden. Een beschermvoorziening of ander beschadigd onderdeel moet op de juiste wijze worden gerepareerd of vervangen door een erkend onderhoudscentrum, tenzij anders is aangegeven in deze handleiding. Laat defecte schakelaars vervangen door een erkend onderhoudscentrum. Gebruik het gereedschap niet als het niet met de schakelaar uitgeschakeld kan worden.
26. **Verbrandingsgevaar**: Laat bewegende delen (opzetstuk) afkoelen voordat u ze aanraakt.
27. **Waarschuwing**: het gebruik van andere hulp- of opzetstukken dan die welke in deze handleiding worden aanbevolen, kan persoonlijk letsel tot gevolg hebben.
28. **Laat het gereedschap door een bevoegd persoon repareren**: dit elektrisch gereedschap voldoet aan de toepasselijke veiligheidsvoorschriften. Reparaties mogen uitsluitend door een bevoegd persoon worden uitgevoerd, met gebruikmaking van originele onderdelen. Bij gebreke daarvan kan de gebruiker aan aanzienlijk gevaar worden blootgesteld.

**WAARSCHUWING:**

Het gebruik van andere hulp- of opzetstukken dan die welke in deze handleiding worden aanbevolen, kan persoonlijk letsel tot gevolg hebben.

1.2. Algemene veiligheids waarschuwingen voor elektrisch gereedschap



WAARSCHUWING! Lees alle veiligheids waarschuwingen, instructies, illustraties en de specificaties die bij dit elektrisch gereedschap zijn geleverd. *Het niet opvolgen van de onderstaande instructies kan leiden tot elektrische schokken, brand en/of ernstig letsel.*

Bewaar alle waarschuwingen en instructies voor toekomstig gebruik.

De term "elektrisch gereedschap" in waarschuwingen heeft betrekking op elektrisch gereedschap met netvoeding (met netsnoer) en elektrisch gereedschap met accuvoeding (zonder netsnoer).

1.2.1. Veiligheid van de werkomgeving

- a) **Zorg voor een schone en goed verlichte werkplek.** *Rommelige of donkere plekken geven aanleiding tot ongevallen.*
- b) **Gebruik elektrisch gereedschap niet in explosieve omgevingen, zoals in aanwezigheid van brandbare vloeistoffen, gassen of stof.** *Elektrisch gereedschap produceert vonken die stof of dampen kunnen ontsteken.*
- c) **Houd kinderen en omstanders uit de buurt terwijl u het elektrisch gereedschap gebruikt.** *Afleiding kan ertoe leiden dat u de controle over het gereedschap verliest.*

1.2.2. Elektrische veiligheid

- a) **De stekkers van het elektrisch gereedschap moeten geschikt zijn voor de contactdoos. Wijzig de stekker nooit.** **Gebruik geen adapters met gearde elektrische gereedschappen.** *Ongewijzigde stekkers en geschikte contactdozen verminderen het risico op elektrische schokken.*
- b) **Vermijd contact van het lichaam met gearde oppervlakken zoals leidingen, radiatoren, kachels en koelkasten.** *Er is een verhoogd risico op elektrische schokken als uw lichaam geaard is.*
- c) **Stel elektrisch gereedschap niet bloot aan regen of nattigheid.** *Binnendringing van water in elektrisch gereedschap vergroot het risico op elektrische schokken.*
- d) **Gebruik het snoer niet verkeerd. Gebruik het snoer nooit om het elektrisch gereedschap te dragen, eraan te trekken of het los te koppelen.** **Houd het snoer uit de buurt van hitte, smeermiddel, scherpe randen of bewegende delen.** *Beschadigde of in de knoop geraakte snoeren vergroten het risico op elektrische schokken.*
- e) **Gebruik een verlengsnoer dat geschikt is voor buitengebruik wanneer u elektrisch gereedschap buitenshuis gebruikt.** *Het gebruik van een snoer dat geschikt is voor gebruik buitenshuis vermindert het risico op elektrische schokken.*
- f) **Als het gebruik van elektrisch gereedschap op een natte locatie onvermijdelijk is, gebruik dan een voeding die beveiligd is met een aardlekschakelaar.** *Het gebruik van een aardlekschakelaar vermindert het risico op elektrische schokken.*

1.2.3. Persoonlijke veiligheid

- a) **Blijf bij gebruik van elektrisch gereedschap waakzaam, kijk wat u aan het doen bent en gebruik uw gezond verstand.** **Gebruik geen elektrisch gereedschap als u vermoeid bent of onder invloed van drugs, alcohol of medicijnen verkeert.** *Een moment van onoplettendheid tijdens het gebruik van elektrisch gereedschap kan ernstig letsel tot gevolg hebben.*

- b) **Gebruik persoonlijke beschermingsmiddelen. Draag altijd oogbescherming.** *Persoonlijke beschermingsmiddelen die in de juiste omstandigheden worden gebruikt, zoals stofmaskers, slipvaste veiligheidsschoenen, een helm of gehoorbescherming, verminderen het risico op letsel.*
- c) **Voorkom onbedoeld starten. Zorg ervoor dat de schakelaar in de uit-stand staat voordat u het gereedschap op de netspanning en/of accu aansluit, oppakt of draagt.** *Het dragen van elektrisch gereedschap met uw vinger op de schakelaar of het aansluiten van elektrisch gereedschap met de schakelaar in de aan-stand kan ongelukken veroorzaken.*
- d) **Verwijder eventuele stelsleutels voordat u het elektrisch gereedschap start.** *Een sleutel die aan een draaiend deel van het elektrisch gereedschap is bevestigd, kan letsel veroorzaken.*
- e) **Haast u niet. Zorg te allen tijde voor de juiste positie en balans.** *Dit zorgt voor een betere controle over het elektrisch gereedschap in onverwachte situaties.*
- f) **Draag geschikte kleding. Draag geen losse kleding of sieraden. Houd haar en kleding uit de buurt van bewegende delen.** *Losse kleding, sieraden of lang haar kunnen door bewegende delen worden meegenomen.*
- g) **Als er een voorziening is meegeleverd voor het aansluiten van apparatuur voor het afzuigen en opvangen van stof, zorg er dan voor dat dit op de juiste manier is aangesloten en wordt gebruikt.** *Het gebruik van stofafzuiging kan het risico in verband met stof verminderen.*
- h) **Wees waakzaam en verlies de veiligheidsprincipes van het gereedschap niet uit het oog onder het voorwendsel dat u aan het gereedschap gewend bent.** *Een fractie van een seconde aan onoplettendheid kan ernstig letsel veroorzaken.*

1.2.4. Gebruik en onderhoud van elektrisch gereedschap

- a) **Forceer het elektrisch gereedschap niet. Gebruik het juiste elektrisch gereedschap voor uw toepassing.** *Het juiste elektrisch gereedschap voert het werk beter en veiliger uit met de snelheid waarvoor het is gemaakt.*
- b) **Gebruik het gereedschap niet als het niet met de schakelaar in- en uitgeschakeld kan worden.** *Elektrisch gereedschap dat niet met de schakelaar kan worden bediend, is gevaarlijk en moet worden gerepareerd.*
- c) **Koppel de stekker los van de voedingsbron en/of verwijder indien mogelijk de accu voordat u afstellingen verricht, hulpstukken wisselt of het elektrisch gereedschap opbergt.** *Dergelijke preventieve veiligheidsmaatregelen verminderen het risico op onbedoeld starten van het elektrisch gereedschap.*
- d) **Houd elektrisch gereedschap buiten het bereik van kinderen en laat personen die niet bekend zijn met het elektrisch gereedschap of deze instructies het niet bedienen.** *Elektrisch gereedschap is gevaarlijk in de handen van beginnende gebruikers.*
- e) **Volg de onderhoudsinstructies voor het elektrisch gereedschap en de accessoires. Overtuig u ervan dat bewegende onderdelen niet verkeerd uitgelijnd of geblokkeerd zijn, dat er geen onderdelen kapot zijn en dat zich geen omstandigheden voordoen die de werking van het elektrisch gereedschap kunnen beïnvloeden. Als er schade wordt geconstateerd, laat het elektrisch gereedschap dan repareren voor gebruik.** *Veel ongelukken zijn het gevolg van slecht onderhouden elektrisch gereedschap.*
- f) **Houd snijgereedschapscherpen schoon.** *Goed onderhouden en scherp snijgereedschap loopt minder snel vast en is gemakkelijker te bedienen.*
- g) **Gebruik het elektrisch gereedschap, de accessoires, de bladen, en dergelijke in overeenstemming met deze instructies, rekening houdend met de werkomstandigheden en de uit te voeren werkzaamheden.** *Gebruik van het elektrisch gereedschap voor andere werkzaamheden dan het beoogde gebruik kan leiden tot gevaarlijke situaties.*
- h) **Handgrepen en greepvlakken moeten droog, schoon en vrij van olie en vetten worden gehouden.** *Gladde handgrepen en greepvlakken maken het onmogelijk om het gereedschap veilig te hanteren en te bedienen in onverwachte situaties.*

1.2.5. Gebruik van accugereedschap en voorzorgsmaatregelen voor gebruik

- a) **Laad het apparaat alleen op met de door de fabrikant aangegeven lader.** *Een lader die geschikt is voor een bepaald accutype kan brandgevaar veroorzaken als hij wordt gebruikt voor een ander accutype.*
- b) **Gebruik elektrisch gereedschap alleen met daarvoor aangewezen accu's.** *Het gebruik van een andere accu kan leiden tot letsel en brand.*
- c) **Als een accu niet in gebruik is, houd deze dan uit de buurt van andere metalen voorwerpen zoals paperclips, munten, sleutels, spijkers, schroeven of andere kleine voorwerpen die de polen met elkaar kunnen verbinden.** *Kortsluiting van de accupolen kan brandwonden of brand veroorzaken.*
- d) **In ongunstige omstandigheden kan er vloeistof uit de accu worden gespoten; vermijd contact. Bij onbedoeld contact met water reinigen. Als de vloeistof in contact komt met de ogen, dient u bovendien medische hulp in te roepen.** *Vloeistof uit de accu kan irritatie of brandwonden veroorzaken.*
- e) **Gebruik geen beschadigde of aangepaste accu of accugereedschap.** *Beschadigde of aangepaste accu's kunnen zich onvoorspelbaar gedragen, wat brand, explosie of letselrisico kan veroorzaken.*
- f) **Stel accu's of accugereedschap niet bloot aan vuur of te hoge temperaturen.** *Blootstelling aan vuur of temperaturen boven 130°C kan een explosie veroorzaken.*
- g) **Volg alle instructies voor het opladen en laad de accu of het accugereedschap niet op buiten het temperatuurbereik dat in de instructies is vermeld.** *Opladen op onjuiste wijze of bij temperaturen buiten het opgegeven temperatuurbereik kan de accu beschadigen en het risico op brand vergroten.*

1.2.6. Onderhoud

- a) Laat het elektrisch gereedschap onderhouden door een bevoegde onderhoudstechnicus en gebruik uitsluitend identieke vervangingsonderdelen. *Op die manier blijft het elektrisch gereedschap veilig.*
- b) Voer nooit onderhoud uit aan beschadigde accu's. *Accu's mogen uitsluitend worden onderhouden door de fabrikant of erkende dienstverleners.*

1.3. Aanvullende veiligheidsinstructies voor slijpmachines

1.3.1. Veiligheidsinstructies voor alle werkzaamheden

- a) Dit elektrisch gereedschap is bedoeld voor gebruik als slijpmachine. Lees alle veiligheidswaarschuwingen, instructies, illustraties en de specificaties die bij dit elektrisch gereedschap zijn geleverd. *Het niet opvolgen van alle onderstaande instructies kan leiden tot elektrische schokken, brand en/of ernstig letsel.*
- b) Werkzaamheden als slijpen, schuren, gebruik met een staalborstel of gatzaag, polijsten of afkorten mogen niet worden uitgevoerd met dit elektrisch gereedschap. *Handelingen waarvoor het elektrisch gereedschap niet is bedoeld, kunnen gevaar opleveren en letsel veroorzaken.*
- c) Pas dit elektrisch gereedschap niet zo aan dat het werkt op een manier waarvoor het niet bedoeld is of die niet door de fabrikant van het gereedschap is aangegeven. *Een dergelijke aanpassing kan leiden tot verlies van controle en ernstig letsel.*
- d) Gebruik geen accessoires die niet door de fabrikant van het gereedschap zijn ontworpen en gespecificeerd. *Het feit dat een accessoire aan het elektrisch gereedschap kan worden bevestigd, is geen garantie voor geen veilige werking.*
- e) Het nominale toerental van het accessoire moet ten minste gelijk zijn aan het maximumtoerental dat is aangegeven op de markering van het elektrisch gereedschap. *Accessoires die werken op een hoger toerental dan het nominale toerental kunnen breken en worden weggeslingerd.*
- f) De buitendiameter en dikte van het accessoire moeten binnen de nominale capaciteit van het elektrisch gereedschap liggen. *Accessoires met onjuiste afmetingen kunnen niet afdoende worden beschermd of gecontroleerd.*
- g) De accessoirebevestiging moet dezelfde maat hebben als de bevestigingsvoorziening van het elektrisch gereedschap. *Accessoires die niet overeenkomen met de bevestigingsvoorziening van het elektrisch gereedschap werken ongebalanceerd, veroorzaken overmatige trillingen en kunnen leiden tot verlies van controle.*
- h) Gebruik geen beschadigd accessoire. Inspecteer het accessoire voor elk gebruik; let bijvoorbeeld op schilfers en barsten op de slijpschijf, barsten, breuken of overmatige slijtage op de schijfdrager, of losse of gespleten draden op de staalborstel. Als het elektrisch gereedschap of het accessoire valt, controleer dan of het accessoire niet beschadigd is of monteer een onbeschadigd accessoire. Na het controleren en installeren van een accessoire, moeten u en omstanders uit de buurt van het draaivlak van het werktuig blijven terwijl u het elektrisch gereedschap gedurende één minuut op het maximale stationair toerental laat draaien. *Normaalgesproken breken beschadigde accessoires en worden ze tijdens deze test weggeslingerd.*
- i) Draag persoonlijke beschermingsmiddelen. Gebruik afhankelijk van de toepassing een vizier, stofbril of veiligheidsbril. Draag indien nodig een stofmasker, gehoorbeschermers, handschoenen en een werkplaatschort om schurende deeltjes of fragmenten van het werkstuk tegen te houden. *Oogbescherming moet bestand zijn tegen vuil en afval dat door verschillende toepassingen wordt weggeslingerd. Het stofmasker of het beademingsapparaat moet deeltjes kunnen filteren die door de betreffende toepassing worden gegenereerd. Langdurige blootstelling aan hard geluid kan gehoorverlies veroorzaken.*
- j) Houd omstanders op een veilige afstand van het werkgebied. Iedereen die de werkomgeving betreedt, moet persoonlijke beschermingsmiddelen dragen. *Fragmenten van het werkstuk of een kapot accessoire kunnen worden weggeslingerd en letsel veroorzaken buiten het werkgebied.*
- k) Houd het elektrisch gereedschap alleen vast aan de geïsoleerde greepvlakken tijdens werkzaamheden waarbij het snijgereedschap in contact kan komen met verborgen draden. *Bij contact met een spanningvoerende draad kunnen ook de blootliggende metalen delen van het elektrisch gereedschap onder spanning komen te staan en kan de gebruiker een elektrische schok krijgen.*
- l) Houd de kabel uit de buurt van het roterende accessoire. *In geval van verlies van controle kan de kabel worden doorgesneden of blijven haken en kan de hand of arm naar het roterende accessoire worden getrokken.*
- m) Leg het elektrisch gereedschap pas neer als het werktuig volledig tot stilstand is gekomen. *Het roterende accessoire kan zich vastgrijpen in het oppervlak waardoor het elektrisch gereedschap onbeheersbaar wordt.*
- n) Schakel het elektrisch gereedschap niet in terwijl u het naast u draagt. *In geval van onbedoeld contact kan het roterende accessoire in de kleding blijven haken en naar de gebruiker toe bewegen.*
- o) Maak de ventilatieopeningen van het elektrisch gereedschap regelmatig schoon. *De motorventilator trekt stof in de behuizing en overmatige ophoping van metaalpoeder kan elektrisch risico met zich meebrengen.*
- p) Gebruik het elektrisch gereedschap niet in de buurt van ontvlambare materialen. *Vonken kunnen deze materialen ontsteken.*
- q) Gebruik geen accessoires waarvoor koelvloeistoffen nodig zijn. *Het gebruik van water of andere koelvloeistof kan elektrocutie of elektrische schokken veroorzaken.*

1.3.2. Terugslag en bijbehorende waarschuwingen

Terugslag is een plotselinge reactie die optreedt wanneer de roterende slijpschijf, schijfdrager, staalborstel of ander accessoire bekneld raakt of vastslaat. Het bekneld raken of vastslaan veroorzaakt een snelle blokkering van het draaiende accessoire en het ongecontroleerde elektrisch gereedschap wordt dan op het blokkeerpunt weggeslingerd in een richting tegengesteld aan de draairichting van het accessoire.

Als een slijpschijf bijvoorbeeld vastslaat of blijft vastzitten in het werkstuk, kan de schijf zich op het blokkeerpunt in het materiaal vreten en naar achteren of naar voren wegschieten. De slijpschijf kan naar de gebruiker toe of weg worden geslingerd, afhankelijk van de bewegingsrichting van de slijpschijf op het punt waar de slijpschijf vast blijft zitten. Slijpschijven kunnen in deze omstandigheden ook breken.

Terugslag ontstaat door onjuist gebruik van het elektrisch gereedschap en/of onjuiste bedieningswijzen of bedrijfsomstandigheden en kan worden voorkomen door de noodzakelijke voorzorgsmaatregelen te nemen die hieronder zijn vermeld.

- a) **Houd het elektrisch gereedschap stevig met beide handen vast en plaats lichaam en armen zodanig dat u de terugslagkracht kunt weerstaan. Gebruik altijd de handgreep, indien aanwezig, voor maximale controle over de terugslag of het reactiemoment bij het starten.** *De gebruiker kan het reactiemoment of de terugslag weerstaan door de nodige voorzorgsmaatregelen te nemen.*
- b) **Plaats uw hand nooit in de buurt van het roterende accessoire.** *De terugslag van het accessoire kan in de richting van de hand plaatsvinden.*
- c) **Plaats uzelf niet in het gebied waar het elektrisch gereedschap naartoe gaat in geval van terugslag.** *Bij terugslag wordt het gereedschap in de tegenovergestelde richting van de slijpschijf gedreven op het blokkeerpunt.*
- d) **Let vooral op bij het werken aan hoeken, scherpe randen, enz. Vermijd stuiten en vasthaken van het accessoire.** *Hoeken, scherpe randen of stuiten van het accessoire kunnen het gereedschap doen vastslaan en verlies van controle of terugslag veroorzaken.*
- e) **Monteer geen kettingschijf voor houtsnijwerk, diamantschijf met openingen van meer dan 10 mm of zaagblad.** *Dit soort bladen veroorzaakt vaak terugslag en verlies van controle.*

1.3.3. Aanvullende veiligheidsinstructies voor slijp- en doorslijpbewerkingen

- a) **Gebruik alleen slijpschijven die zijn gespecificeerd voor het elektrisch gereedschap en de beschermkap die is ontworpen voor de geselecteerde slijpschijf.** *Slijpschijven waarvoor het elektrisch gereedschap niet is ontworpen, kunnen niet goed worden beschermd en zijn niet veilig.*
- b) **Gebogen slijpschijven (met bolle naaf) moeten zodanig worden gemonteerd dat het slijppoppervlak niet buiten de rand van de beschermkap uitsteekt.** *Een slijpschijf die buiten de beschermkap uitsteekt, kan niet goed worden beschermd.*
- c) **De beschermkap moet stevig aan het elektrisch gereedschap worden bevestigd en zo worden geplaatst dat maximale veiligheid wordt geboden, waar bij een zo klein mogelijk oppervlak van de slijpschijf naar de gebruiker gericht is.** *De beschermkap beschermt de gebruiker tegen losgekomen fragmenten van de slijpschijf, onbedoeld contact met de slijpschijf en vonken die kledingbrand kunnen veroorzaken.*
- d) **Slijpschijven mogen alleen voor de aangegeven toepassingen worden gebruikt. Slijp bijvoorbeeld niet met het oppervlak van een doorslijpschijf.** *Doorslijpschijven zijn ontworpen om aan de omtrek te slijpen. Als op deze slijpschijven zijwaartse krachten worden uitgeoefend, kunnen ze breken.*
- e) **Gebruik altijd onbeschadigde flenzen en sluitmoeren met de juiste maat en vorm voor de gekozen slijpschijf.** *Een geschikte flens en sluitmoer ondersteunen de slijpschijf en verminderen het risico op breuk van de slijpschijf. Flenzen en sluitmoeren voor doorslijpschijven kunnen verschillen van die voor andere slijpschijven.*
- f) **Gebruik geen gebruikte slijpschijven van grotere elektrische gereedschappen.** *Een slijpschijf die is bedoeld voor grotere elektrische gereedschappen is niet geschikt voor de hogere snelheid van kleinere gereedschappen en kan stukgaan.*
- g) **Gebruik bij het gebruik van verschillende slijpschijven altijd de juiste beschermkap voor de huidige toepassing.** *Een ongeschikte beschermkap biedt mogelijk niet het gewenste beschermingsniveau, wat kan leiden tot ernstig letsel.*

1.3.4. Aanvullende veiligheidsinstructies voor doorslijpbewerkingen

- a) **Zorg dat de doorslijpschijf niet bekneld raakt en oefen geen overmatige druk uit. Probeer niet te diep te slijpen.** *Overmatige spanningen op de slijpschijf vergroten de belasting en het risico op torsie of vastlopen van de slijpschijf in de uitsparing, evenals het risico op terugslag of breuk van de slijpschijf.*
- b) **Vermijd het gebied voor en achter de roterende slijpschijf.** *Als de slijpschijf op het aangrijppunt van de gebruiker af beweegt, kunnen de draaiende slijpschijf en het elektrisch gereedschap bij een eventuele terugslag rechtstreeks tegen de gebruiker aan worden geslingerd.*
- c) **Als de slijpschijf vastzit of als een snede om welke reden dan ook wordt onderbroken, schakel dan het elektrisch gereedschap uit en houd het vast totdat de slijpschijf volledig tot stilstand is gekomen. Probeer nooit de doorslijpschijf uit de uitsparing te trekken terwijl de schijf draait, omdat dit terugslag kan veroorzaken. Onderzoek de oorzaak van het vastlopen en neem corrigerende maatregelen om dit te verhelpen.**

- d) **Start de slijpmachine niet opnieuw terwijl de slijpschijf zich nog in het werkstuk bevindt. Wacht tot de slijpschijf de maximale snelheid heeft bereikt voordat u voorzichtig verdergaat met slijpen.** *Als het elektrisch gereedschap opnieuw in het werkstuk wordt gestart, kan de slijpschijf vastlopen, uit het werkstuk komen of terugslaan.*
- e) **Ondersteun platen en grote werkstukken om het risico op vastlopen en terugslag zoveel mogelijk te beperken.** *Grote werkstukken kunnen onder hun eigen gewicht in elkaar zakken. Het werkstuk moet aan beide zijden van de slijpschijf worden ondersteund, nabij de snijlijn en de randen van het werkstuk.*
- f) **Neem extra voorzorgsmaatregelen bij het slijpen in een holle ruimte in een bestaande muur of andere vaste oppervlakken.** *Tijdens het invallen kan de slijpschijf gas- of waterleidingen of elektrische kabels doorsnijden of voorwerpen raken die een terugslag kunnen veroorzaken.*
- g) **Probeer geen gebogen snedes te maken.** *Als de slijpschijf te zwaar wordt belast, neemt het risico op torsie of vastlopen toe en kan de slijpschijf terugslaan of breken, wat kan leiden tot ernstig letsel.*

1.3.5. Aanvullende veiligheidsinstructies voor het gebruik van de slijpmachine

1. Dit gereedschap is ontworpen voor gebruik als slijpmachine of doorslijpgereedschap. Lees alle veiligheidsaanschuivingen, instructies, illustraties en de specificaties die bij het gereedschap zijn geleverd. Onvoldoende beheersing van elektrisch gereedschap kan ongelukken veroorzaken.
2. Het wordt aanbevolen om geen schuurwerkzaamheden en polijstwerkzaamheden uit te voeren met dit gereedschap. Het gebruik van het gereedschap voor andere werkzaamheden dan waarvoor het is ontworpen is gevaarlijk en kan letsel veroorzaken.
3. Gebruik geen accessoires die niet zijn ontworpen en aanbevolen door de fabrikant van het gereedschap. Niet alle accessoires die geschikt zijn voor uw gereedschap zijn veilig.
4. De schroefdraadbevestiging van accessoires moet passen op de schroefdraad van de as van de slijpmachine. Voor accessoires die met flenzen worden gemonteerd, moet de opening in het midden van het accessoire op de diameter van de flens passen. Accessoires die niet overeenkomen met de bevestigingselementen van het elektrische gereedschap zijn niet in balans, gaan ernstig trillen en kunnen leiden tot verlies van controle.
5. Het toerental van het accessoire moet ten minste gelijk zijn aan het maximumtoerental dat op het gereedschap is aangegeven. Accessoires die werken op een hoger toerental dan het opgegeven toerental kunnen breken en worden weggeslingerd.
6. De buitendiameter en dikte van het accessoire mogen de capaciteit van het gereedschap niet overschrijden.
7. De afmetingen van elk accessoire (slijpschijven, flenzen, enz.) moeten passen bij de as van het gereedschap. Accessoires waarvan het boorgat niet exact overeenkomt met de gereedschapsas draaien onregelmatig, hebben overmatige trillingen en kunnen leiden tot verlies van controle.
8. Gebruik geen beschadigde accessoires. Controleer accessoires voor elk gebruik. Controleer een slijpschijf op schilfers en barsten, een schuurzool op scheuren, middelmatige of overmatige slijtage, een staalborstel op losse of gebroken draden. Controleer de schijf voordat u deze op de haakse slijper monteert. Tik met een houten handvat op de schijf terwijl u deze rond uw vinger draait. Luister naar het geluid: niet gebruiken in geval van een dof geluid, de schijf kan gebarsten zijn. Als het gereedschap of accessoire valt, controleert het dan op beschadiging of vervang het accessoire. Blijf na controle en vervanging van het accessoire uit de buurt van het roterende accessoire en laat het gereedschap gedurende één minuut op maximaal onbelast toerental draaien. Over het algemeen gaan beschadigde accessoires tijdens deze test stuk.
9. Draag geschikte beschermende uitrusting tegen fragmenten van de slijpschijf of het werkstuk, zoals een volgelaatmasker, veiligheidsbril, stofmasker, geluidsbescherming, handschoenen en werkschort. De oogbescherming moet bestand zijn tegen rondvliegende brokstukken en vuil. Het stofmasker moet de deeltjes kunnen filteren die vrijkomen tijdens het gebruik van het gereedschap. Langdurige blootstelling aan hard geluid kan gehoorverlies veroorzaken.
10. Houd omstanders uit de buurt van het werkgebied. Iedereen die dit gebied betreedt, moet veiligheidsuitrusting dragen. Fragmenten van het werkstuk of een gebroken accessoire kunnen worden weggeslingerd en letsel buiten het directe werkgebied veroorzaken.
11. Houd het gereedschap alleen vast aan de geïsoleerde greepvlakken als er tijdens de werkzaamheden verborgen stroomleidingen geraakt kunnen worden. Bij contact met een spanningvoerende draad kunnen ook de blootliggende metalen delen van het elektrische gereedschap onder spanning komen te staan en kan de gebruiker een elektrische schok krijgen.
12. Gebogen slijpschijven (met bolle naaf) mogen niet voorbij de rand van de beschermkap uitsteken. Een onjuist gemonteerde slijpschijf die buiten de rand van de beschermkap uitsteekt, kan niet voldoende worden beschermd.
13. De beschermkap moet stevig en in een zo veilig mogelijke positie aan het elektrische gereedschap worden bevestigd zodat de gebruiker zo min mogelijk aan de slijpschijf wordt blootgesteld. De beschermkap beschermt de gebruiker tegen losgekomen fragmenten van de slijpschijf, onbedoeld contact met de slijpschijf en vonken die kledingbrand kunnen veroorzaken.
14. Leg het gereedschap nooit neer voordat het volledig tot stilstand is gekomen. Het roterende accessoire kan in een oppervlak blijven haken en verlies van controle over het gereedschap veroorzaken.
15. Gebruik het gereedschap niet terwijl u het dicht bij het lichaam draagt. In geval van onbedoeld contact met het roterende accessoire kan het zich in de kleding van de gebruiker vastgrijpen en letsel veroorzaken.
16. Maak de ventilatieopeningen van het gereedschap regelmatig schoon. De motorventilator kan stof in de behuizing trekken en ophoping van metaalstof kan elektrisch risico met zich meebrengen. Maak de slijpmachine schoon met een zachte, droge doek. Gebruik nooit reinigingsmiddelen of alcohol.
17. Gebruik het gereedschap niet in de buurt van ontvlambare materialen. Vonken kunnen deze materialen ontsteken.
18. Gebruik geen accessoires die koelvloeistof nodig hebben. Het gebruik van water en koelvloeistoffen kan elektrische schokken veroorzaken.
19. Verwijder alle doeken, kleding, koord, touw of andere voorwerpen in de buurt van het werkgebied.

20. Als er een onderbreking optreedt tijdens het gebruik van de slijpmachine, beëindig dan het werk en schakel de stroom uit voordat u de kop opheft.
21. Controleer regelmatig of alle moeren, bouten en andere bevestigingsmiddelen goed vastzitten.
22. Sla geen materiaal of apparatuur boven de machine op, omdat dit erin kan vallen.
23. Gebruik geen schijf met een lager nominaal toerental dan het onbelast toerental dat op het typeplaatje is aangegeven.
24. Plaats de haakse slijper niet in een bankschroef of werkbank en gebruik hem niet als vaste slijpmachine. Dat kan ernstig letsel tot gevolg hebben.
25. Zorg dat het werkstuk stevig in de bankschroef of een ander spansysteem geklemd is.
26. Gebruik altijd beide handgrepen en zorg ervoor dat u de juiste grip hebt voordat u de slijpmachine gebruikt. Verlies van controle kan letsel veroorzaken.
27. Overtuig u ervan dat de schijf niet in contact komt met het materiaal wanneer u de slijpmachine inschakelt.
28. Let op dat u de as of een van de flenzen van de schijf niet beschadigt. Schade aan deze onderdelen kan ertoe leiden dat de schijf breekt.
29. Pas op voor vonken.
30. Houd het gereedschap in een hoek van ongeveer 15° tot 30° ten opzichte van het werkstukoppervlak.
31. Gebruik onderleggers wanneer deze bij het toegepaste slijproduct worden geleverd.

1.3.6. Aanvullende veiligheidsinstructies voor slijp- en doorslijpbewerkingen

1. Gebruik alleen slijpschijven die zijn aanbevolen voor het gereedschap en alleen de beschermkap die past bij de gekozen slijpschijf. Slijpschijven die niet voor het gereedschap zijn ontworpen, worden mogelijk niet voldoende beschermd en kunnen gevaar opleveren.
2. De beschermkap moet correct aan het gereedschap worden bevestigd en zodanig worden geplaatst dat een maximale veiligheid wordt gegarandeerd: De gebruiker moet zo min mogelijk aan de slijpschijf worden blootgesteld. De beschermkap beschermt de gebruiker tegen fragmenten van de slijpschijf en onbedoeld contact met de slijpschijf.
3. Slijpschijven mogen alleen worden gebruikt voor de aanbevolen toepassingen. Slijp bijvoorbeeld niet met de zijvlakken van een doorslijpschijf. Doorslijpschijven zijn ontworpen om materiaal te verwijderen met de rand. Als er zijdelingse krachten worden uitgeoefend, kunnen deze schijven kapotgaan.
4. Gebruik altijd spanflenzen in perfecte staat, waarvan de grootte en vorm geschikt zijn voor de gekozen slijpschijf. De juiste flenzen dienen als steun voor de slijpschijf en verminderen het risico op breuk van de slijpschijf. Flenzen voor doorslijpschijven kunnen anders zijn dan die voor andere slijpschijven.
5. Gebruik geen gebruikte slijpschijven van grotere gereedschappen. Deze slijpschijven zijn niet ontworpen voor de draaisnelheden van kleinere gereedschappen en kunnen breken.
6. Voorkom dat de slijpschijf vastloopt of dat er te veel druk wordt uitgeoefend. Probeer niet te diep te slijpen. Wanneer de schijf te zwaar wordt belast, groeit het risico op torsie of vastlopen, wat leidt tot terugslag of stukgaan van de slijpschijf.
7. Ga niet in de draaias van de slijpschijf of erachter staan. Als de slijpschijf die in contact met het werkoppervlak is van de gebruiker af beweegt, kunnen de slijpschijf en het gereedschap door de terugslag naar hem toe bewegen.
8. Als de slijpschijf vast komt te zitten of als het slijpen wordt onderbroken, schakelt u het gereedschap uit en houdt u het stil totdat de slijpschijf volledig tot stilstand is gekomen. Probeer nooit de slijpschijf uit het materiaal te verwijderen terwijl de slijpschijf in beweging is, omdat dit risico op terugslag met zich meebrengt. Onderzoek de oorzaak van het vastlopen en neem corrigerende maatregelen om dit te verhelpen.
9. Begin niet opnieuw met slijpen als de slijpschijf nog in het materiaal zit. Laat de slijpschijf zijn maximale snelheid bereiken voordat u hem weer in het materiaal brengt. Als het gereedschap opnieuw wordt gestart terwijl de slijpschijf zich in het werkstuk bevindt, kan de slijpschijf vastslaan, plots omhoog komen of terugslaan als het apparaat onder belasting weer wordt gestart.
10. Gebruik steunen voor panelen of grote werkstukken om het risico te verkleinen dat de slijpschijf vast- of terugslaat. Grote werkstukken kunnen onder hun eigen gewicht doorbuigen. De steunen moeten onder het werkstuk worden geplaatst, nabij de snijlijn en bij de werkstukrand, aan beide zijden van de slijpschijf.
11. Wees extra voorzichtig bij het doorslijpen van een bestaande muur of holle wand. De doorslijpschijf kan gas- of waterleidingen of elektrische kabels doorsnijden of voorwerpen raken die een terugslag kunnen veroorzaken.

1.4. Veiligheidsinstructies voor accu en lader

1. Koppel de lader los van het stopcontact voordat u de instel- of onderhoudswerkzaamheden uitvoert.
2. Om het risico op schade aan de stekker en het netsnoer te verkleinen, koppelt u het snoer los van de lader door aan de stekker te trekken.
3. Zorg ervoor dat het snoer zo is geplaatst dat niemand erop kan stappen, er niet mee kan spelen, of het kan beschadigen of belasten.
4. Controleer of de beschikbare voedingsspanning overeenkomt met de spanning die is aangegeven op het typeplaatje van de acculader.
5. Als de accu niet in gebruik is, bewaar hem dan droog en uit de buurt van metalen voorwerpen.
6. Als er een verlengsnoer nodig is, controleer dan of de stroomsterkte van het verlengsnoer overeenkomt met die van het elektrisch gereedschap en of het in goede staat verkeert. Wikkel verlengsnoeren volledig af om oververhitting te voorkomen. Controleer of de netspanning gelijk is aan de netspanning die is aangegeven op het typeplaatje van het gereedschap en of de pinnen van het verlengsnoer dezelfde cijfers, afmetingen en vorm hebben als die van de stekker van de lader.
7. Gebruik alleen de accu en lader die door de fabrikant worden aanbevolen. Het gebruik van accessoires die niet worden aanbevolen of verkocht door de fabrikant van de acculader kan leiden tot brand, elektrische schokken of letsel.

8. Accugereedschap met ingebouwde of losse accu mag alleen worden opgeladen met de lader die voor de accu is gespecificeerd. Een lader die geschikt is voor één type accu kan brand veroorzaken als deze wordt gebruikt met een ander type accu.
9. Laad alleen de voorgeschreven oplaadbare accu's op. Andere typen accu's kunnen exploderen en letsel of schade veroorzaken.
10. Houd de accu uit de buurt van warmtebronnen. Laat de accu niet lange tijd blootgesteld aan hoge temperaturen (bijvoorbeeld in direct zonlicht, in de buurt van radiators en op een plek waar de temperatuur hoger is dan 50°C).
11. Gebruik de lader niet als het snoer of de stekker beschadigd is. Vervang de lader onmiddellijk.
12. Gebruik de lader niet als deze is geraakt, gevallen of anderszins beschadigd is geraakt. Breng hem naar een bevoegde reparateur.

**Let op!**

Onjuist gebruik van de accu of acculader kan letsel veroorzaken.

Houd u aan het volgende om letsel te voorkomen:

- Demonteer de accu NOOIT.
- Werp de accu NOOIT in vuur, ook niet als deze beschadigd of volledig versleten is. De accu kan in het vuur exploderen.
- Sluit de accu NOOIT kort.
- Dompel de lader en/of accu NOOIT in water of een andere vloeistof.
- Steek NOOIT voorwerpen in de ventilatieopeningen van de lader. Dit kan leiden tot een elektrische schok of schade aan de lader.
- Laad het apparaat NOOIT buiten op. Houd de accu uit de buurt van direct zonlicht en gebruik hem alleen in goed geventileerde ruimtes met een lage vochtigheid.
- Laad NOOIT op als de temperatuur lager is dan 5°C of hoger dan 30°C.
- Sluit NOOIT twee acculaders op elkaar aan.
- Laad de accu NOOIT langer dan 6 uur op, omdat deze hierdoor beschadigd kan raken.
- Steek NOOIT vreemde voorwerpen in de opening van de accu of de acculader.
- Gebruik NOOIT een verhogingstransformator voor het opladen.
- Gebruik NOOIT een motorgenerator of gelijkstroomvoeding voor het opladen.
- Bewaar de accu of acculader NOOIT op een plaats waar de temperatuur 50°C of hoger kan worden. Houd de accu uit de buurt van warmtebronnen.
- Wacht ALTIJD minstens 15 minuten tussen het twee oplaadbeurten om oververhitting van de lader te voorkomen.
- Haal altijd de stekker uit het stopcontact als u de lader niet gebruikt.

1.5. Waarschuwingssymbolen



Gevaar



Gevaar voor elektrische spanning



Lees de handleiding



Oogbescherming



Gehoorbescherming



Handbescherming



Ademhalingsbescherming



Lang ongebonden haar verboden



Draairichting



Altijd met beide handen vasthouden

2. Presentatie

2.1. Toepassingsgebied

Het apparaat is ontworpen voor het doorslijpen, slijpen en borstelen van metalen en stenen materialen zonder gebruik van water. Voor het doorslijpen van steen is een geleidesysteem verplicht. Deze accuslijpmachine heeft een borstelloze motor.

**WAARSCHUWING:**

Gebruik het elektrisch gereedschap alleen in overeenstemming met de instructies van de fabrikant.



Nr.	Beschrijving
1	Gereedschapskop
2	Asblokkering
3	Aan/uit-schakelaar
4	Stoffilter
5	Zijhandgreep
6	Beschermkap
7	Flenzen voor schijfvergrendeling
8	Klembeugel

2.2. Technische kenmerken

REF. 50976			
Vermogen	20 V	Max. Ø schijf	125 mm
Onbelast toerental	8 500 min ⁻¹	Max. slijpdiepte	30 mm
Asschroefdraad	M14	Gewicht (zonder accu)	1,6 kg
Geluidsdrukniveau L_{PA}		78,8 dB(A) ± K = 3 dB(A) [volgens ISO 15744]	
Geluidsvermogensniveau L_{WA}		86,8 dB(A) ± K = 3 dB(A) [volgens ISO 15744]	
Trillingen [volgens ISO 28927-1]		Hoofdhandgreep: $a_{h,AG} = 3,983 \text{ m/m}^2 \pm K = 1,5 \text{ m/m}^2$ Zijhandgreep: $a_{h,AG} = 4,272 \text{ m/m}^2 \pm K = 1,5 \text{ m/m}^2$	



Wanneer het geluidsniveau de wettelijke drempel overschrijdt, is gehoorbescherming nodig.

De gemeten waarden kunnen afwijken van de waarden die in de gebruiksaanwijzing zijn aangegeven. Dit kan het gevolg zijn van de volgende oorzaken, die voor en tijdens het gebruik van het apparaat in overweging moeten worden genomen:

- Of het apparaat op de juiste manier en in goede staat wordt gebruikt
- Of de materialen correct worden verwerkt
- Of de handgrepen stevig aan de behuizing van de machine zijn bevestigd

Als de gebruiker zich ongemakkelijk voelt of als de huid verkleurt tijdens het gebruik van de machine, moet het werk onmiddellijk worden gestaakt. Neem regelmatig pauzes. Als de pauzetijden niet in acht worden genomen, kunnen er gezondheidsklachten als gevolg van hand-armtrillingen optreden. Als de machine regelmatig wordt gebruikt, moet u trillingsdempende accessoires dragen. Gebruik de machine niet bij een temperatuur lager dan of gelijk aan 10°C. Richt het werkoppervlak zodanig in dat de trillingsbelasting beperkt is.

De opgegeven totale trillingswaarde is gemeten volgens een gestandaardiseerde testmethode en kan worden gebruikt om het ene instrument met het andere te vergelijken. Deze gegevens kunnen ook worden gebruikt voor een voorlopige blootstellingsbeoordeling.

WAARSCHUWING!



Het slijpen van dunne metalen platen of andere gemakkelijk trillende constructies met een groot oppervlak kan resulteren in een veel hogere totale geluidsemisatie (tot 15 dB) dan de aangegeven geluidsemisiewaarden. Voor zover mogelijk moet met passende maatregelen worden voorkomen dat deze werkstukken lawaai voortbrengen. Hierbij kan gedacht worden aan het aanbrengen van zware en flexibele dempingsmatten. Voorts moet de toename van de geluidsemisatie in aanmerking worden genomen bij het beoordelen van het risico van blootstelling aan lawaai en bij het kiezen van een adequate gehoorbescherming.

3. Installatie



Verwondingsgevaar! Vóór alle afstellingen en kalibraties:

Schakel de machine uit – Wacht tot de machine volledig tot stilstand is gekomen – Verwijder de accu

3.1. De zijhandgreep bevestigen



WAARSCHUWING:

Gebruik het elektrisch gereedschap alleen met de zijhandgreep ⑤. Houd het gereedschap altijd met beide handen vast.

Controleer of het handvat stevig vastzit voordat u het apparaat gaat gebruiken.

Afhankelijk van de werkwijze of de manier waarop u het gereedschap zo gemakkelijk mogelijk wilt vasthouden, schroeft u de handgreep aan de zijkant ⑤ in een van de tapgaten aan de rechter- of linkerkant of op de bovenkant van de tandwielkast. Breng altijd de ⑤zijhandgreep aan voordat u de machine in gebruik neemt en zorg ervoor dat deze is vastgedraaid. De zijhandgreep ⑤ kan eenvoudig worden verwijderd door hem los te draaien.

3.2. De beschermkap aanbrengen



WAARSCHUWING:

Gebruik de haakse slijper niet zonder ⑥beschermkap.

1. Schakel de slijpmachine uit en verwijder de accu. Draag beschermende handschoenen.
2. Bij gebruik van de machine moet de beschermkap ⑥ zodanig worden geplaatst dat de gebruiker wordt beschermd tegen deeltjes of vonken. Hiertoe draait u de klembeugel ⑧ los en stelt u de positie van de beschermkap ⑥ af volgens de vereisten van de uit te voeren werkzaamheden door de beschermkap ⑥ in de gewenste positie te draaien.
3. Zodra de voorziening in de gewenste stand is gezet, zet u de snelklem ⑧ vast. De beschermkap ⑥ mag niet kunnen draaien. Anders mag u het gereedschap niet blijven gebruiken. Zet in dat geval de schroef van de snelklem ⑥ opnieuw vast of breng het gereedschap naar de serviceafdeling.



Opmerking: In het algemeen moet een slijpschijf tijdens het slijpen parallel aan het werkstuk worden gehouden, terwijl een doorslijpschijf tijdens het slijpen loodrecht op het werkstuk moet staan.

3.3. De slijpschijf monteren



WAARSCHUWING:

Slijp- en doorslijpschijven worden tijdens het werk heet. Raak de schijf niet aan voordat deze volledig is afgekoeld.

Druk de knop van de asblokkering ② alleen in als de as stilstaat, anders kan het elektrisch gereedschap beschadigd raken.

Reinig de as ⑦ en alle onderdelen die moeten worden gemonteerd. Om de schuurmiddelen vast te draaien en los te maken, drukt u op de asblokkeringsknop ② om de as te blokkeren.



1. Breng de centreerring ⑦aan totdat deze op zijn plaats klikt

2. Selecteer de juiste schijf op basis van het uit te voeren werk. Plaats de schijf en centreer hem.

WAARSCHUWING:

De diameter van de schijf mag nooit de aanbevolen diameter overschrijden.



Gebruik geen schijf met een lager nominaal toerental dan het nullasttoerental dat op het typeplaatje is aangegeven.

Voordat u de schijf aanbrengt of verwijdert, moet u ervoor zorgen dat de trekker (aan/uitschakelaar) in de uitstand staat en de accu is verwijderd.

3. Houd rekening met de dikte van de schijf om de bevestigingsmoer met de juiste kant te plaatsen.

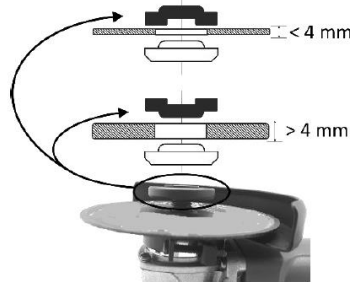

4. Vergrendel de as door op de asblokkeringsknop ②te drukken en draai tegelijkertijd de as totdat deze geblokkeerd is.

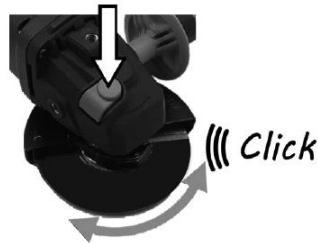

5. Zet de schijf vast met de sleutel. Zet de schijf niet te vast. Anders kan de schijf beschadigd raken of moeilijk worden verwijderd. Door de rotatie van de machine komt de schijf vanzelf vast te zitten.

Gebruik **ALTIJD** een geschikte schijf. Het gebruik van ongeschikte beschermkappen brengt een aantal risico's met zich mee, zoals:

- Als er een beschermkap van type A (doorslijpen) wordt gebruikt voor het slijpen van oppervlakken, kan de beschermkap het werkstuk raken, wat de controle over het gereedschap niet ten goede komt;
- Als er een beschermkap van type B (slijpen) wordt gebruikt voor het werken met een doorslijpschijf, neemt het risico op blootstelling aan vonken en deeltjes toe, evenals de blootstelling aan slijpschijffragmenten als de slijpschijf breekt;
- Als er een beschermkap van type A (doorslijpen), type B (slijpen) of type C (gecombineerd) wordt gebruikt voor doorslijp- en slijpbewerkingen in beton of metselwerk; neemt het risico op blootstelling aan stof en verlies van controle, en bijgevolg op terugslag, toe;

– Als er een beschermkap van type A (doorslijpen), type B (slijpen) of type C (gecombineerd) wordt gebruikt voor een ronde staalborstel met een dikte die groter is dan de maximale dikte, kunnen de draden in de beschermkap vast komen te zitten en afbreken;

4. Bedieningsinstructies

4.1. Instructies voor de accu

4.1.1. De accu plaatsen en verwijderen

Plaatsen: Schuif de accu op de handgreep totdat hij op zijn plaats klikt.

Verwijderen: Houd de drukknop ingedrukt en trek de accu uit de handgreep.

4.1.2. Accu opladen

De accu wordt gedeeltelijk opgeladen geleverd. De accu moet daarom voor het eerste gebruik worden opgeladen. Laad de accu op voordat deze helemaal ontladen is.

De accu moet worden opgeladen bij een temperatuur tussen 5°C en 30°C.



De netspanning moet overeenkomen met de spanning op het typeplaatje van de lader. Controleer vóór het opladen altijd de technische staat van de lader, het laadstation en de voedingskabel.

Gebruik alleen de door de fabrikant aanbevolen lader om de accu op te laden. Het gebruik van een andere lader voor dit product wordt als onregelmatigheid beschouwd en doet de productgarantie vervallen.



- Plaats de accu in de uitsparing van het laadstation
- Sluit de lader aan op het stopcontact
- Afhankelijk van het laadniveau is de accu na ongeveer 1 uur opgeladen
- Koppel de voeding los voordat u de accu uit de lader verwijdert.



De groene LED licht op wanneer de batterij volledig is opgeladen.



De rode LED licht op om aan te geven dat de accu wordt opgeladen.



Als het rode ledlampje snel knippert, is de accu of de lader oververhit. Haal de accu weg, laat de accu of de lader resetten en probeer het opnieuw of neem contact op met de fabrikant.



Als het rode en groene ledlampje snel knipperen, controleert u of er vreemde voorwerpen in de behuizing van de lader aanwezig zijn en verwijdert u deze. Als er geen vreemde voorwerpen aanwezig zijn, is de accu of lader waarschijnlijk defect. Laat de accu of lader opnieuw starten en probeer het opnieuw of neem contact op met de fabrikant.





De accu en de lader worden warm tijdens het opladen. Dit is normaal.

Voer niet achter elkaar meerdere korte laadbeurten uit. Laad de accu niet op na kort gebruik van het elektrisch gereedschap.

Als de tijd tussen twee oplaadbeurten sterk afneemt, is dat een teken dat de accu versleten is en mogelijk moet worden vervangen.

4.1.3. Acculaadniveau

Om de resterende accucapaciteit te bekijken, drukt u op de knop voor indicatie van het laadniveau.

	Controlelampje laadniveau			
	Resterende lading	Maximaal laadniveau	Gemiddeld laadniveau	Laag laadniveau

4.2. Instructies voor de slijpmachine

Beschermende uitrusting



Oogbescherming



Gehoorbescherming



Handbescherming



Ademhalingsbescherming

4.2.1. In-/uitschakelen

Inschakelen: Druk de aan/uit-schakelaar ③ naar voren.

Mogelijkheid om de schakelaar in de aan-stand te vergrendelen door de aan/uit-schakelaar ③ naar voren te schuiven en in te drukken.

Uitschakelen: Zet de aan/uit-schakelaar ③ terug in de achterste stand.



4.2.2. Riemhaak

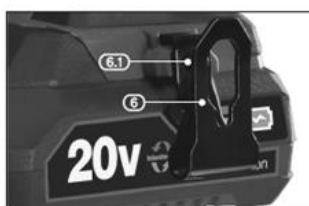

De veerstalen riemhaak ⑥ is handig om de machine aan op te hangen. De haak kan aan beide zijden van het gereedschap worden aangebracht.

Haak aanbrengen:

Breng de haak ⑥ aan en zet hem vast met de meegeleverde schroef. Zet de schroef niet te vast en leg de schroefdraad bloot.

4.2.3. Werking

WAARSCHUWING:



Als de machine zwaar en langdurig wordt gebruikt, kan de machine te warm worden en kan de thermische beveiliging van de accu in werking treden, wat leidt tot een vertraging of tijdelijke uitschakeling van de machine. In dat geval moet u wachten tot de accu is afgekoeld voordat u de machine weer in gebruik neemt.



LET OP:

De schijf blijft enkele seconden draaien nadat de schakelaar is uitgezet. Houd uw handen uit de buurt van de draaiende schijf.



LET OP:

Gebruik nooit de asblokkeringsknop en plaats de schijf nooit op een oppervlak om de beweging sneller te stoppen.

Slijpen



LET OP:

Probeer geen hout of zacht metaal zoals lood te slijpen. Het materiaal kan de schijf snel "vullen" en onbruikbaar maken.

Leid het apparaat regelmatig en met matige druk. Dit voorkomt overmatige verhitting van het werkstuk, het verandert niet van kleur en er ontstaan geen strepen.

Gebruik nooit doorslijpschijven voor slijpwerkzaamheden.

Controleer voordat u de slijpmachine start of de schijf, de beschermkap ⑥ en het gereedschap in goede staat verkeren.

Plaats de beschermkap ⑥ zodanig dat de gebruiker wordt beschermd tegen vonken en schakel de haakse slijper in.

Houd de slijpmachine stevig vast als hij onder spanning staat en oefen slechts lichte druk uit op het werkstuk. Voor een optimaal slijpresultaat mag er slechts iets meer druk worden uitgeoefend dan het gewicht van het gereedschap zelf. Als u te veel druk uitoefent, kan dit leiden tot een gevaarlijke breuk van de schijf en schade aan het gereedschap.

Houd de slijpmachine onder een hoek van ongeveer 15 tot 30° ten opzichte van het werkstuk en beweeg hem langzaam.

Vermijd vonken en zorg ervoor dat ze niet in contact komen met ontvlambare materialen, omdat ze heet zijn en letsel of brand kunnen veroorzaken.

Wanneer het slijpen of doorslijpen is voltooid, schakelt u de slijpmachine uit met de aan/uit-knop.

Doorslijpen

Oefen bij het doorslijpen geen druk uit, houd het gereedschap recht en laat het niet heen en weer slingeren. Houd een gematigde voortgangssnelheid aan die past bij het materiaal. Rem een doorslijpschijf die nog draait niet af door zijwaartse druk uit te oefenen.

Het belangrijkste is de richting waarin het doorslijpwerk wordt uitgevoerd. Het apparaat moet altijd in de tegenovergestelde richting werken; leid het apparaat daarom niet in de andere richting! Anders bestaat het risico dat het op een ongecontroleerde manier uit de snijlijn komt.

Bij het doorslijpen van profielen en vierkante pijpen moet het apparaat op de kortste zijde worden geplaatst.

Bij het doorslijpen van bijzonder harde materialen, zoals beton met een hoog kiezelgehalte, kan de diamantslijpschijf oververhit raken en schade oplopen. Een ring van vonken rond de diamantslijpschijf is daarvan het teken. Onderbreek in dat geval het doorslijpen en laat de schijf een tijdje onbelast op stationair toerental draaien, zodat deze kan afkoelen.

5. Onderhoud



WAARSCHUWING:

Zorg ervoor dat u alle vereiste uitrusting draagt wanneer u aan het gereedschap werkt. Verwijder altijd de accu uit het gereedschap voordat u afstellingen of onderhoud verricht of de schijf verwisselt.

Controleer regelmatig of de bouten van het gereedschap goed zijn vastgedraaid. Door trillingen kunnen ze na verloop van tijd losraken.

Smeer alle bewegende delen regelmatig. Het tandwielkastvet moet worden vervangen na intensief gebruik van het gereedschap. Neem daarvoor contact op met een erkende servicepartner.

Laat de haakse slijper na montage van een nieuwe slijpschijf minstens één minuut onbelast draaien om de schijf te testen. Vervang trillende schijven onmiddellijk.

Soms zijn er vonken te zien door de ventilatiesleuven. Dit is normaal en zal uw elektrisch gereedschap niet beschadigen.

LET OP: Gebruik niet te veel kracht om de schijf vast te zetten. De schijf zou tijdens het gebruik kunnen barsten en breken.

6. Reiniging



LET OP:

Om ernstig letsel te voorkomen, moet u de accu voor reiniging of onderhoud altijd uit het gereedschap verwijderen.

Reinig het accugereedschap na elk gebruik. Bewaar uw elektrisch gereedschap altijd op een droge plaats.

Houd de ventilatiesleuven schoon voor een goede motorventilatie. Controleer regelmatig of er geen stof of vuil in de ventilatieopeningen bij de motor en rond de trekkerschakelaar terecht is gekomen.

Reinig de machine alleen als deze droog is. Gebruik nooit water of chemische reinigingsmiddelen om uw elektrisch gereedschap te reinigen. Neem het af met een droge doek. Gebruik een zachte borstel om opgehoopt stof te verwijderen.

- Vermijd het gebruik van bijtende middelen bij het reinigen van kunststof onderdelen. De meeste van die onderdelen zijn gevoelig voor schade veroorzaakt door in de handel verkrijgbare oplosmiddelen.
- Gebruik een schone doek om vuil, stof, olie, vet en dergelijke te verwijderen



WAARSCHUWING:

Het gereedschap mag nooit in contact komen met water. Dompel de schijf niet in smeermiddel, inclusief water. Deze haakse slijper is ontworpen voor droog gebruik. Als u deze waarschuwing niet in acht neemt, kan dat leiden tot een fatale schok.

Gebruik uitsluitend originele onderdelen als vervangingsonderdelen, vooral bij veiligheidsmechanismen en snijgereedschap. Onderdelen die niet door de fabrikant zijn onderzocht en goedgekeurd, kunnen de machine beschadigen en ernstig letsel veroorzaken.

7. Opengewerkte tekening - Onderdelenlijst

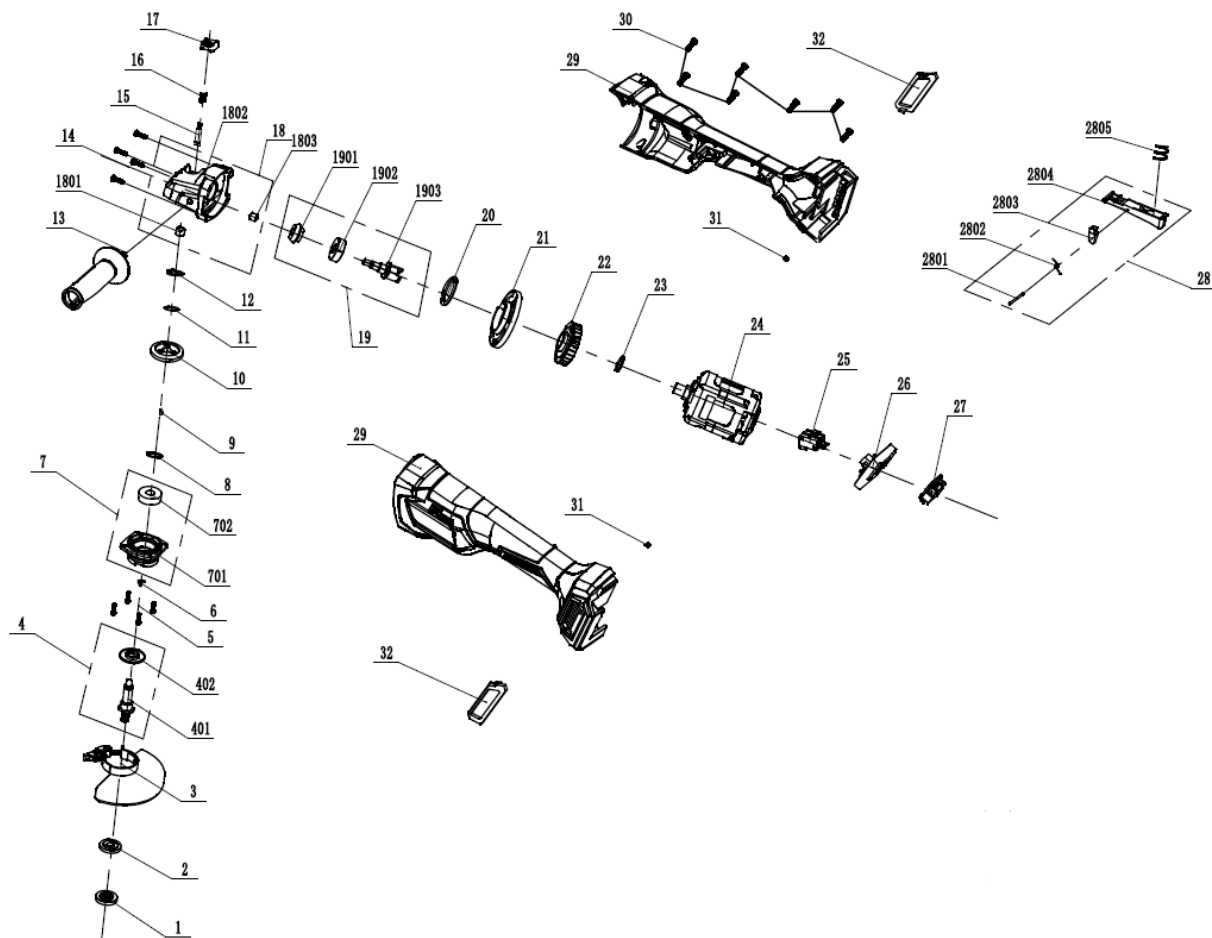

Nee.	Beschrijving	Nee.	Beschrijving
1	Externe flensschijfkleem	17	Knop voor schijfvergrendeling
2	Binnenflens	18	Transmissie behuizing
3	Voerman	19	Versnelling
4	Transmissie-assemblage	20	Flens
5	Schroef	21	Deflector
6	Schijf blok	22	Fan
7	Versnellingsbak	23	Flens
8	Zegel	24	Motor
9	Sleutel	25	Schakelaar
10	Versnelling	26	Elektronische kaart
11	Wasmachine	27	Connector
12	Flens	28	Trigger-montage
13	Hendel	29	Schelp
14	Schroef	30	Schroef
15	Schijfvergrendelingsstang	31	LED
16	Lente	32	Stofbeschermer

8. Problemen - oplossingen

Problemen	Mogelijke oorzaken	Oplossingen
Motor werkt niet	Geen stroom	Controleer of de accu is aangesloten
	Oververhitting van de motor	Laat het gereedschap 2 minuten rusten voordat u het opnieuw gebruikt
Te veel trillingen	Onjuiste montage van de schijf	Plaats de schijf op de juiste manier
	Werkstuk niet vastgezet	Zet het te slijpen werkstuk vast

9. Garantie en productconformiteit

De garantie geldt niet in de volgende gevallen:

Abnormaal gebruik, verkeerde bediening, ongeoorloofde wijzigingen, fouten bij het transport, de hantering of het onderhoud, het gebruik van niet-originele onderdelen of accessoires, onderhoud of reparatie door niet-goedgekeurd personeel, afwezigheid van bescherming of veiligheidsvoorziening voor de bediener, niet-naleving van bovenstaande instructies. De koper is verantwoordelijk voor het vervoer van de goederen en dient in voorkomend geval op de voorgeschreven wijze en binnen de wettelijke termijn bezwaar aan te tekenen bij de vervoerder.

De garantietermijn bedraagt 5 jaar en gaat in op de datum van aankoop van het apparaat. Garantieclaims moeten voor het aflopen van de garantietermijn worden ingediend. Na afloop van de garantietermijn kunnen geen garantieclaims meer worden toegekend. Reparatie of vervanging van het apparaat impliceert geen verlenging van de garantieperiode. Na toekenning van een garantieclaim gaat dientengevolge ook geen nieuwe garantietermijn in, noch voor het apparaat, noch voor een of meer onderdelen. Dit geldt ook na raadpleging van een klantenservice ter plaatse. Raadpleeg onze Algemene Verkoopvoorwaarden voor eventuele garantieaanvragen.

Milieubescherming:



Het apparaat bevat een groot aantal herbruikbare materialen. Wij herinneren u eraan dat gebruikte apparaten niet met ander afval mogen worden weggegooid. Elektrische producten mogen niet bij huishoudelijk afval worden gegooid. Breng ze naar een daarvoor bestemd inzamelingspunt. Nadere informatie over recycling is te verkrijgen bij de lokale autoriteiten of uw verkoper.

SCHNEIDER is een merk van Schneider Consumer Group of daaraan gelieerde ondernemingen dat door SODISE onder licentie wordt gebruikt.

1. Ostrzeżenia dotyczące Bezpieczeństwa



OSTRZEŻENIE! Należy zapoznać się ze wszystkimi ostrzeżeniami bezpieczeństwa, instrukcjami, rysunkami i specyfikacjami dostarczonymi wraz z niniejszym urządzeniem. *Nieprzestrzeganie poniższych instrukcji może spowodować porażenie prądem, pożar i/lub poważne obrażenia ciała.*
Zachowaj wszystkie instrukcje i ostrzeżenia do wykorzystania w przyszłości.

1.1. Ogólne ostrzeżenia dotyczące bezpieczeństwa

- Używać w bezpiecznym otoczeniu:** podczas korzystania z urządzenia zachować dystans od miejsc grozących w ybuchem oraz od produktów żrących.
- Należy wziąć pod uwagę środowisko pracy:** nie należy korzystać z urządzenia podczas deszczu. Nie należy używać urządzenia w miejscach wilgotnych, mokrych lub w miejscach z ryzykiem spryskiwania wodą. Obszar wykonywania prac powinien być dobrze oświetlony. Nie należy używać urządzenia w obecności łatwopalnych płynów, gazów lub pyłu.
- Zachować czysty i uporządkowany obszar pracy:** obszar pracy musi być dobrze widoczny. Niewysprzątane obszary prac oraz stoły w warsztatach mogą powodować wypadki.
- Zabezpieczenie przed porażeniem prądem elektrycznym:** unikać kontaktu z uziemionymi lub położonymi na ziemi przedmiotami (np. rurami, grzejnikami, piecami, lodówkami).
- Nie zbliżać się z urządzeniem do innych osób:** Nie należy dopuścić, aby osoby, zwłaszcza dzieci, których nie dotyczy wykonywane prace, dotknęły urządzenia lub przedłużacza, uważać aby nie zbliżyły się do miejsca pracy, SZCZEGÓLNICIE uważać na dzieci i zwierzęta.
- Przechowywanie nieużywanych narzędzi:** nieużywane narzędzia należy przechowywać w suchym lub zamkniętym miejscu, niedostępnym dla dzieci.
- Nie przeciążać urządzenia:** urządzenie działa lepiej i bezpieczniej przy trybie oraz przy mocy dla której zostało zaprojektowane.
- Należy używać właściwego narzędzia:** nie należy przeciążać małych narzędzi czy też akcesoriów do wykonywania większych prac. Nie używać urządzenia do celów, dla których nie zostało ono przeznaczone.
- Nosić odpowiednią odzież ochronną i sprzęt ochronny:** nie należy nosić luźnej odzieży ani biżuterii, ponieważ może ona zostać zaczepiona przez ruchome części urządzenia. Zaleca się używanie rękawic ochronnych. Związać długie włosy. Do pracy na zewnątrz zaleca się stosowanie butów antypoślizgowych.
- Używać środków ochrony osobistej:** jeśli podczas pracy wytwarza się kurz, należy używać okularów ochronnych, maski przeciwpyłowej lub maski przeciwpyłowej, oraz rękawic ochronnych.
- Podłączyć sprzęt do odprowadzania pyłu:** jeśli urządzenie jest wyposażone w sprzęt do odprowadzania i odzyskiwania pyłu, należy upewnić się, że jest ono podłączone i prawidłowo używane.
- Nie należy się mocno przechylać:** należy się podierać i utrzymać równowagę przez cały czas prac.
- Ostrożnie obchodzić się z urządzeniem:** należy utrzymywać urządzenie w czystości, aby zapewnić optymalne warunki oraz bezpieczeństwo pracy. Należy przestrzegać instrukcji dotyczących smarowania i wymiany akcesoriów. W razie potrzeby należy okresowo sprawdzać stan tych części oraz, w razie potrzeby, naprawić je w autoryzowanym serwisie.
- Należy zachować czujność:** skupić się na pracy. Należy oceniać właściwie sytuację. Nie należy używać urządzenia w przypadku zmęczenia, pod wpływem narkotyków, alkoholu lub leków.
- Sprawdzić, czy nie ma uszkodzonych części:** przed użyciem urządzenia, należy dokładnie sprawdzić stan części, aby upewnić się, że działają one prawidłowo i dobrze wykonują swoje zadanie. Sprawdzić wyrównanie i swobodę działania ruchomych części, stan i zamocowanie części oraz wszelkie inne w warunki, które mogą mieć negatywny wpływ na działanie urządzenia. Każda część, która nie jest w dobrym stanie, musi zostać naprawiona lub wymieniona przez autoryzowany serwis, chyba że w niniejszej instrukcji obsługi określono inaczej.
- Nie należy używać kabla/przedłużacza związanego w zły sposób:** nie należy za niego szarpać aby go odłączyć od wtyczki zasilania. Kabel/przedłużacz związany należy trzymać z dala od źródeł ciepła, środków smarnych oraz od ostrych krawędzi. Należy regularnie sprawdzać przedłużacze i w razie potrzeby je wymieniać.
- Starannie dbać o stan urządzeń:** należy utrzymać urządzenia czyste i w czystości, aby zapewnić ich lepsze i bezpieczniejsze działanie. Przestrzegać instrukcji dotyczących smarowania i wymiany akcesoriów. Należy regularnie sprawdzać kable/przewody urządzenia i w razie uszkodzenia, oddawać je do naprawy do autoryzowanego serwisu.
- Nie modyfikować urządzenia:** nie wolno dokonywać żadnych modyfikacji ani przeróbek urządzenia. Korzystanie z akcesoriów lub osprzętu innego niż zalecane w niniejszej instrukcji obsługi może spowodować obrażenia ciała.
- Uchwyt należy utrzymywać w stanie suchym, czystym i wolnym od smaru i oleju.
- Odłączyć urządzenia:** należy odłączyć narzędzia od źródła zasilania, gdy nie są używane, przed przystąpieniem do czynności serwisowych oraz podczas wymiany akcesoriów, takich jak ostrza, wiertła i noże.
- Wymontować klucze regulacyjne:** przed uruchomieniem urządzenia regularnie sprawdzać czy klucze i inne elementy regulacyjne zostały wymontowane z urządzenia.
- Unikać przedwczesnego rozruchu:** podczas podłączania, należy upewnić się, że przełącznik jest w położeniu «wylączony».
- Używać kabli do użytku zewnętrznego:** jeśli urządzenie jest używane na zewnątrz, należy używać wylącznik, odpowiednio oznakowanych przedłużaczy, przeznaczonych do użytku zewnętrznego.

24. **Zachować czujność:** obserwować wykonywane czynności, zachować zdrowy rozsądek i nie używać narzędzia w przypadku zmęczenia.
25. **Sprawdzić uszkodzone części:** zanim urządzenie zostanie użyte do jakichkolwiek innych celów, należy je dokładnie obejrzeć, aby stwierdzić, czy działa prawidłowo i czy spełnia zamierzone funkcje. Sprawdzić, czy ruchome części są zablokiowane i wyrównane, jak również czy nie ma uszkodzonych części lub źle zamocowanych elementów oraz innych czynników, które mogą mieć wpływ na działanie narzędzia. Osłona lub inna uszkodzona część musi zostać prawidłowo naprawiona lub wymieniona przez autoryzowane centrum serwisowe, chyba że w niniejszej instrukcji obsługi określono inaczej. Uszkodzone przełączniki należy wymienić w autoryzowanym centrum serwisowym. Nie używać urządzenia, jeśli przełącznik nie pozwala na przełączanie z pozycji włączony na pozycję wyłączony.
26. **Niebezpieczeństwo poparzenia:** Przed dotknięciem ruchomych części (końcówek) należy poczekać, aż ostygną.
27. **Ostrzeżenie:** korzystanie z akcesoriów lub osprzętu innego niż zalecane w niniejszej instrukcji obsługi, może stanowić zagrożenie dla zdrowia.
28. **Zlecić naprawę urządzenia osobie posiadającej odpowiednie kwalifikacje:** niniejsze urządzenie elektryczne spełnia odpowiednie przepisy bezpieczeństwa. Naprawy mogą być wykonywane wyłącznie przez osoby posiadające odpowiednie kwalifikacje oraz korzystające z oryginalnych części zamiennych. W przeciwnym razie, użytkownik może być narażony na poważne zagrożenie.

**OSTRZEŻENIE:**

Stosowanie akcesoriów lub osprzętu innego niż zalecane w niniejszej instrukcji obsługi, może stanowić zagrożenie dla zdrowia.

1.2. Ogólne ostrzeżenia dotyczące bezpieczeństwa urządzenia elektrycznego



OSTRZEŻENIE! Należy zapoznać się ze wszystkimi ostrzeżeniami bezpieczeństwa, instrukcjami, rysunkami i specyfikacjami dostarczonymi w raz z niniejszym urządzeniem. *Nieprzestrzeganie poniższych instrukcji może spowodować porażenie prądem, pożar i/lub poważne obrażenia ciała.*

Zachowaj wszystkie instrukcje i ostrzeżenia do wykorzystania w przyszłości.

Termin „urządzenie elektryczne” w ostrzeżeniach odnosi się do urządzenia zasilanego z sieci elektrycznej (za pomocą przewodu zasilającego) lub urządzenia zasilanego z baterii (bez przewodu zasilającego).

1.2.1. Bezpieczeństwo na miejscu pracy

- a) **Obszar wykonywania prac powinien być wysprzątny i dobrze oświetlony.** *Niewysprzątnane oraz źle oświetlone obszary mogą być przyczyną wypadku.*
- b) **Nie wolno używać elektronarzędzi w przestrzeniach zagrożonych wybuchem, jak np. przykłąd w pobliżu łatwopalnych cieczy, gazów lub pyłów.** *Elektronarzędzia wytwarzają iskry, które mogą spowodować zapłon pyłu lub oparów.*
- c) **Podczas korzystania z elektronarzędzia należy zachować odstęp od dzieci i innych osób.** *Rozproszenie uwagi może spowodować utratę kontroli nad urządzeniem.*

1.2.2. Bezpieczeństwo elektryczne

- a) **Wtyczki urządzenia elektrycznego muszą być dostosowane do gniazda.** *Nie należy nigdy modyfikować wtyczki. Nie należy używać adapterów z uziemionymi narzędziami elektrycznymi. Niezmodyfikowane wtyczki i odpowiednie gniazda zmniejszają ryzyko porażenia prądem.*
- b) **Unikać kontaktu ciała z uziemionymi powierzchniami, takimi jak rury, grzejniki, piece i lodówki.** *Istnieje zwiększone ryzyko porażenia prądem elektrycznym, jeśli Twoje ciało jest uziemione.*
- c) **Nie należy wystawiać elektronarzędzi na działanie deszczu lub wilgoci.** *Woda przedostająca się do wnętrza elektronarzędzia zwiększa ryzyko porażenia prądem.*
- d) **Nie wolno uszkadzać przewodu zasilającego.** *Nie należy nigdy używać przewodu do przenoszenia, ciągnięcia lub odłączania narzędzia elektrycznego. Przewód należy trzymać z dala od źródeł ciepła, środków smarnych, ostrych krawędzi i ruchomych części. Uszkodzone lub splecione przewody zwiększają ryzyko porażenia prądem.*
- e) **W przypadku korzystania z elektronarzędzia na zewnątrz należy używać przedłużacza odpowiedniego do użytku na zewnątrz.** *Używanie przewodu nadającego się do użytku na zewnątrz zmniejsza ryzyko porażenia prądem.*
- f) **Jeśli nie da się uniknąć pracy z elektronarzędziami w wilgotnym miejscu, należy zastosować zasilanie zabezpieczone wyłącznikiem różnicowoprądowym (RCD).** *Zastosowanie RCD zmniejsza ryzyko porażenia prądem elektrycznym.*

1.2.3. Bezpieczeństwo użytkowników

- a) Zachować czujność, obserwować wykonywane czynności i zachować zdrowy rozsądek podczas używania urządzenia elektrycznego. Nie należy używać urządzeń w przypadku zmęczenia, pod wpływem narkotyków, alkoholu lub leków. Chwila nieuwagi podczas korzystania z narzędzia elektrycznego może spowodować poważne obrażenia ciała.
- b) Używać środków ochrony osobistej. Zawsze nosić okulary ochronne. Środki ochrony osobistej, takie jak maski przeciwpyłowe, antypoślizgowe obuwie ochronne, kaski lub środki ochrony słuchu stosowane w odpowiednich warunkach, zmniejszają ryzyko obrażeń.
- c) Unikać niezamierzonego rozruchu. Przed podłączeniem narzędzia do sieci elektrycznej i/lub akumulatora, podniesieniem lub przeniesieniem narzędzia należy upewnić się, że przełącznik znajduje się w położeniu wyłączony. Przenoszenie elektronarzędzi z palcem na przełączniku lub podłączanie elektronarzędzi z przełącznikiem w pozycji włączenia powoduje wypadki.
- d) Przed uruchomieniem narzędzia elektrycznego należy usunąć wszelkie klucze regulacyjne. Klucz pozostawiony na obracającej się części narzędzia elektrycznego może spowodować obrażenia ciała.
- e) Nie należy się spieszyć. Przez cały czas utrzymywać równowagę i odpowiednią pozycję. Pozwala to na lepszą kontrolę narzędzia elektrycznego w nieoczekiwanych sytuacjach.
- f) Ubierać się odpowiednio. Nie nosić luźnej odzieży ani biżuterii. Nie zbliżać włosów i odzieży do ruchomych części. Luźne ubranie, biżuteria lub długie włosy mogą zostać wciągnięte przez ruchome części.
- g) Jeśli urządzenie jest wyposażone w sprzęt do odprowadzania i odzyskiwania pyłu, należy upewnić się, że jest one podłączone i prawidłowo używane. Korzystanie z odpylaczy może zmniejszyć zagrożenie związane z pyłem.
- h) Zachować czujność i nie zaniedbywać zasad bezpieczeństwa narzędzia pod pretekstem, że masz w prawę w jego używaniu. Ułamek sekundy nieuwagi może spowodować poważne obrażenia.

1.2.4. Użytkowanie i konserwacja urządzenia elektrycznego

- a) Nie należy przeciążać urządzenia. Należy używać odpowiedniego urządzenia elektrycznego do danego zastosowania. Odpowiednie narzędzie elektryczne wykonuje pracę lepiej i bezpieczniej z prędkością, dla której zostało wykonane.
- b) Nie używać urządzenia, jeśli przełącznik nie pozwala na przełączanie z pozycji włączony na pozycję wyłączony. Każde narzędzie elektryczne, którego nie można sterować przełącznikiem, jest niebezpieczne i musi zostać naprawione.
- c) Przed przystąpieniem do regulacji, wymiany akcesoriów lub przechowywania elektronarzędzia należy odłączyć wtyczkę od źródła zasilania i/lub wyjąć akumulator. Takie zapobiegawcze środki bezpieczeństwa zmniejszają ryzyko przypadkowego uruchomienia narzędzia elektrycznego.
- d) Nieużywane urządzenia elektryczne należy przechowywać w miejscu niedostępnym dla dzieci oraz osób niezaznajomionych z urządzeniem lub niniejszą instrukcją obsługi. Urządzenia elektryczne mogą być niebezpieczne w rękach nieprzeszkolonych użytkowników.
- e) Przestrzegać zasad konserwacji elektronarzędzi i akcesoriów. Sprawdzić, wyrównanie oraz czy nie ma zablokowania ruchomych części, pękniętych części lub innych warunków, które mogą mieć wpływ na działanie elektronarzędzia. W przypadku stwierdzenia uszkodzenia narzędzia elektrycznego, należy od razu je przed użyciem do naprawy. Wiele wypadków jest spowodowanych przez niewłaściwie konserwowane elektronarzędzia.
- f) Urządzenia do cięcia powinny być ostre i czyste. Prawidłowo konserwowane urządzenia tnące z ostrymi częściami tnącymi są mniej narażone na zakleszczenie i łatwiejsze do kontrolowania.
- g) Używać urządzenia elektrycznego, akcesoriów, brzeszczotów, itp. zgodnie z niniejszą instrukcją, biorąc pod uwagę warunki pracy oraz czynności, które należy wykonać. Użycie urządzenia elektrycznego do operacji innych niż te, które są przeznaczone, może prowadzić do niebezpiecznych sytuacji.
- h) Uchwyty i powierzchnie chwytające muszą być suche, czyste i wolne od olejów i smarów. Ślizgające się uchwyty i powierzchnie chwytające uniemożliwiają bezpieczne obchodzenie się z urządzeniem i sterowanie nim w nieoczekiwanych sytuacjach.

1.2.5. Korzystanie z narzędzi zasilanych akumulatorem i środki ostrożności dotyczące użytkowania

- a) Ładować tylko za pomocą ładowarki określonej przez producenta. Ładowarka, która jest odpowiednia dla jednego typu akumulatora, może spowodować powstanie pożaru w przypadku korzystania z innego typu akumulatora.
- b) Używać elektronarzędzi tylko z przeznaczonymi do tego celu akumulatorami. Użycie innych akumulatorów może spowodować zagrożenie obrażenia ciała oraz pożar.
- c) Gdy akumulator nie jest używany, trzymaj go z dala od innych metalowych przedmiotów, np. spinaczy do papieru, monet, kluczy, gwoździ, śruby lub innych małych przedmiotów, które mogą spowodować połączenie między zaciskami. Zwarcia biegunów akumulatora mogą spowodować oparzenia lub pożar.
- d) W złych warunkach może dojść do wydostania się płynu z akumulatora; unikać z nim kontaktu. W razie przypadkowego kontaktu, oczyścić wodą. Jeśli płyn zetknie się z oczami, należy dodatkowo zwrócić się o pomoc medyczną. Płyn wydostający się z akumulatorów może spowodować podrażnienia lub poparzenia.
- e) Nie należy używać akumulatora ani narzędzi zasilanych akumulatorem, które zostały uszkodzone lub zmodyfikowane. Uszkodzone lub zmodyfikowane akumulatory mogą zachowywać się nieprzewidywalnie, powodując pożar, wybuch lub ryzyko obrażeń.
- f) Nie wolno wystawiać akumulatora ani narzędzi zasilanych akumulatorem na działanie ognia lub wysokiej temperatury. Wystawienie na działanie ognia lub temperatury powyżej 130°C może spowodować wybuch.

- g) **Należy przestrzegać wszystkich instrukcji ładowania i nie ładować akumulatora ani narzędzi zasilanych akumulatorem w zakresie temperatur wykraczających poza zakres określony w instrukcji. Ładowanie w nieprawidłowy sposób lub w temperaturach wykraczających poza określony zakres temperatur może uszkodzić akumulator i zwiększyć ryzyko pożaru.**

1.2.6. Konserwacja

- a) **Urządzenie elektryczne należy serwisować u wykwalifikowanego serwisanta, używając wyłącznie identycznych części zamiennych. Zapewni to bezpieczeństwo urządzenia elektrycznego.**
- b) **Nie należy nigdy serwisować uszkodzonych akumulatorów. Akumulatory powinny być serwisowane wyłącznie przez producenta lub autoryzowanych serwisantów.**

1.3. Dodatkowe instrukcje bezpieczeństwa dotyczące szlifierek

1.3.1. Instrukcje bezpieczeństwa dotyczące wszystkich czynności

- a) **Niniejsze urządzenie jest przeznaczone do pracy jako szlifierka. Należy zapoznać się ze wszystkimi ostrzeżeniami i bezpieczeństwem, instrukcjami, rysunkami i specyfikacjami dostarczonymi wraz z niniejszym urządzeniem elektrycznym. Nieprzestrzeganie poniższych instrukcji może spowodować porażenie prądem, pożar i/lub poważne obrażenia ciała.**
- b) **Szlifowanie, piaskowanie, szcztokowanie druciane, polerowanie, cięcie otwornicą lub cięcie poprzeczne nie powinno być wykonywane za pomocą tego urządzenia. Wykonywanie czynności, do których narzędzie elektryczne nie jest przeznaczone, może spowodować niebezpieczeństwo i obrażenia ciała.**
- c) **Nie należy modyfikować tego urządzenia elektrycznego aby wykonywało czynności, do których nie zostało specjalnie zaprojektowane ani określone przez producenta. Taka modyfikacja może spowodować utratę kontroli i poważne obrażenia ciała.**
- d) **Należy używać wyłącznie części i akcesoriów wyprodukowanych oraz wskazanych przez producenta. Fakt, że akcesoria można podłączyć do urządzenia elektrycznego, nie gwarantuje bezpiecznej pracy.**
- e) **Ustawienie prędkości na akcesoriach musi być co najmniej równe maksymalnej prędkości podanej na urządzeniu elektrycznym. Akcesoria pracujące z wyższą prędkością niż prędkość ustawiona, mogą ulec pęknięciu i zostać odrzucone.**
- f) **Średnica zewnętrzna i grubość akcesoria nie mogą przekraczać rozmiarów urządzenia elektrycznego. Akcesoria o niewłaściwych wymiarach nie mogą być odpowiednio chronione ani właściwie kontrolowane.**
- g) **Wymiary montażowe akcesoriów muszą odpowiadać wymiarom elementów montażowych urządzenia elektrycznego. Akcesoria, które nie pasują dokładnie do elementów montażowych urządzenia elektrycznego, działają nieregularnie, powodując nadmierne wibracje, co może prowadzić do utraty kontroli.**
- h) **Nie należy używać uszkodzonych akcesoriów. Przed każdym użyciem należy sprawdzić akcesoria pod kątem odprysków i pęknięć na kołach ściernych, oraz zadrapań, pęknięć lub nadmiernego zużycia na płycie nośnej tarczy jak również luźnych lub rozciętych drutów na szcztokach drucianych. Jeśli urządzenie elektryczne lub akcesorium upadnie, sprawdzić, czy nie jest uszkodzone i zamontować nieuszkodzone akcesorium. Po sprawdzeniu i zamontowaniu akcesorium należy zachować dystans od płaszczyzny obrotu akcesorium i sprawdzić urządzenie elektryczne, używając je z maksymalną prędkością obrotową biegu jałowego przez jedną minutę. W normalnych warunkach uszkodzone akcesoria ulegają pęknięciu i odrzuceniu w czasie trwania testu.**
- i) **Stosować środki ochrony osobistej. W zależności od zastosowania, należy użyć przyłbicy ochronnej, gogli ochronnych lub okularów ochronnych. W razie potrzeby założyć maskę przeciwpyłową, ochraniacze na uszy, rękawice ochronne i fartuch warsztatowy zdolny do zatrzymywania cząstek ściernych lub fragmentów obrabianego przedmiotu. Ochrona oczu musi być zdolna do zatrzymania wyrzucanych odłamków generowanych przez różne prace. Maskę przeciwpyłową lub maskę oddechową muszą być w stanie filtrować cząsteczki powstałe w wyniku danych prac. Długotrwałe narażenie na głośny hałas może spowodować utratę słuchu.**
- j) **Podczas pracy należy zachować dystans od osób postronnych, zachowując bezpieczną odległość. Wszystkie osoby przebywające na obszarze prac muszą nosić sprzęt ochrony osobistej. Fragmenty obrabianego przedmiotu lub pęknięty osprzęt mogą zostać odrzucone i spowodować obrażenia ciała nawet poza bezpośrednim obszarem prac.**
- k) **Należy trzymać urządzenie wyłącznie za izolowane powierzchnie uchwytu, podczas wykonywania operacji, podczas których narzędzie tnące może zetknąć się z ukrytymi przewodami. Każdy kontakt z kablem „pod napięciem” spowoduje również iż metalowe części narzędzia będą „pod napięciem” i może spowodować porażenie prądem użytkownika.**
- l) **Odsunąć kabel od obracającego się akcesoria. W przypadku utraty kontroli kabel może zostać odcięty lub zaczepiony, co może doprowadzić do przesunięcia ręki lub ramienia w kierunku obracającego się akcesoria.**
- m) **Nie należy nigdy odkładać urządzenia elektrycznego, dopóki akcesoria nie zostaną całkowicie zatrzymane. Akcesoria w ruchu mogą zaczepić o powierzchnię i doprowadzić do utraty kontroli nad urządzeniem elektrycznym.**
- n) **Nie używać narzędzia, trzymając go blisko ciała. W razie przypadkowego kontaktu z obracającym się akcesorium, może ono zaczepić się o odzież i ulec odrzuceniu w stronę użytkownika.**
- o) **Należy regularnie czyścić otwory wentylacyjne urządzenia. Wentylator silnika może zasysać kurz do obudowy, a nadmierne gromadzenie się metalowego pyłu, może spowodować zagrożenie elektryczne.**
- p) **Nie wolno używać urządzenia w pobliżu materiałów łatwopalnych. Iskry mogą spowodować zapłon tych materiałów.**
- q) **Nie należy używać akcesoriów wymagających użycia płynu chłodzącego. Stosowanie wody lub płynu chłodzącego może spowodować porażenie prądem elektrycznym.**

1.3.2. Odrzut i związane z nim ostrzeżenia

Odrzut jest nagłą reakcją, która w występuje, gdy wirująca tarcza ścierna, płyta nośna, szczotka lub inne obracające się akcesoria są przyciśnięte lub zaczepione. Przyciśnięcie lub zaczepienie powoduje szybkie zablokowanie obracającego się akcesoria, a niekontrolowane urządzenie elektryczne jest następnie odrzucane w kierunku przeciwnym do kierunku obrotu akcesoria w punkcie przyciśnięcia.

Na przykład, jeśli tarcza ścierna jest zaczepiona lub ściśnięta przez obrabiany przedmiot, krawędź tarczy, która wchodzi w punkt zakleszczenia, może wyłobić powierzchnię materiału, powodując cofnięcie lub wysunięcie tarczy. Tarcza szlifierska może być odrzucona w kierunku użytkownika lub na zewnątrz, w zależności od kierunku ruchu tarczy szlifierskiej w punkcie przyciśnięcia. W takich warunkach może również dojść do pęknięcia tarczy ściernych.

Odrzut jest w wyniku niewłaściwego użytkownika urządzenia elektrycznego i/lub nieprawidłowych trybów pracy lub w warunkach pracy i można go uniknąć, podejmując niezbędne środki ostrożności wymienione poniżej.

- Trzymać piłę mocno obiema rękami i ustawić ramiona tak, aby przeciwdziałały siłom odbicia. Zawsze używać uchwytu pomocniczego, jeśli jest na wyposażeniu, w celu uzyskania maksymalnej kontroli nad reakcją odrzutu lub momentu obrotowego podczas rozruchu.** *Użytkownik może kontrolować reakcje momentu obrotowego lub siły odrzutu, podejmując niezbędne środki ostrożności.*
- Nie należy nigdy umieszczać rąk w pobliżu obracających się akcesoriów.** *Akcesorium może ulec odrzutowi w kierunku dłoni użytkownika.*
- Nie należy pozostawiać się w miejscu, do którego urządzenie elektryczne może zostać odrzucone.** *Siła odrzutu spowoduje przesunięcie urządzenia w kierunku przeciwnym do ruchu tarczy w punkcie zaczepienia.*
- Podczas pracy na narożnikach, ostrych krawędziach itp. należy zachować szczególną ostrożność. Unikać odskoków i zaczepiania akcesoriów.** *Narożniki, ostre krawędzie lub wypusty mogą spowodować zaczepienie obracającego się akcesoria i w konsekwencji utratę kontroli lub odrzut.*
- Nie należy montować tarcz łańcuchowych do rzeźbienia drewna, tarczy diamentowej z segmentami o odchyleniu obwodowym większym niż 10 mm ani tarczy piły zębatej.** *Ten typ tarczy powoduje często odrzuty i utratę kontroli nad urządzeniem.*

1.3.3. Dodatkowe instrukcje bezpieczeństwa dotyczące wszystkich operacji szlifowania i przecinania

- Używać tylko tarcz szlifierskich przeznaczonych do danego urządzenia elektrycznego oraz osłony tarczy szlifierskiej zaprojektowanej dla danej tarczy szlifierskiej.** *Tarcze szlifierskie, dla których narzędzie elektryczne nie zostało zaprojektowane, nie mogą być odpowiednio zabezpieczone i nie są bezpieczne.*
- Powierzchnia szlifowania tarcz szlifierskich musi być zamontowana tak, aby nie wystawała poza krawędź osłony tarczy.** *Nieprawidłowo zamontowana tarcza szlifierska wystająca poza krawędź osłony tarczy szlifierskiej nie może być odpowiednio zabezpieczona.*
- Osłona tarczy szlifierskiej musi być bezpiecznie przymocowana do urządzenia elektrycznego i ustawiona w taki sposób, aby zapewnić maksymalne bezpieczeństwo, pozostawiając jak najmniejszą powierzchnię tarczy szlifierskiej odsłoniętą w stronę użytkownika.** *Osłona tarczy pomaga chronić użytkownika przed odłamkami tarczy, przypadkowym kontaktem z tarczą oraz przed iskrami, które mogłyby zapalić odzież.*
- Tarcze szlifierskie powinny być używane wyłącznie do zalecanych zastosowań. Na przykład, nie należy szlifować bocznymi powierzchniami tarczy tnącej.** *Tarcze ścierne spojone są przeznaczone do szlifowania na obwodzie. Siły boczne zastosowane na te tarcze szlifierskie mogłyby je złamać.*
- Należy zawsze używać nieuszkodzonych kołnierzy tarczowych o odpowiednim rozmiarze i kształcie dla wybranej tarczy.** *Właściwie dobrane kołnierze tarczowe, podtrzymują koło szlifierskie i tym samym zmniejszają ryzyko pęknięcia tarczy. Kołnierze tarczowe do cięcia mogą różnić się od kołnierzy do tarcz szlifierskich.*
- Nie należy stosować używanych tarcz szlifierskich z urządzeń o większych rozmiarach.** *Tarcza szlifierska przeznaczona do urządzeń o większych rozmiarach nie nadaje się do urządzeń o mniejszych rozmiarach z większą prędkością i może pęknąć.*
- W przypadku używania różnych tarcz, należy zawsze stosować odpowiednią do danego zastosowania osłonę tarcz.** *Niezastosowanie odpowiedniej osłony tarcz może spowodować niewystarczającą ochronę, co może prowadzić do poważnych obrażeń ciała.*

1.3.4. Dodatkowe instrukcje bezpieczeństwa dotyczące wszystkich operacji cięcia

- Należy unikać zakleszczania tarczy tnącej lub wywierania nadmiernego nacisku. Nie próbować wykonywać zbyt dużej głębokości cięcia.** *Nadmierny nacisk na tarczę, zwiększa obciążenie i ryzyko wygięcia lub zakleszczenia tarczy w wycięciu, jak również ryzyko odrzutu lub złamania tarczy.*
- Unikać pozycji przed i za obracającą się tarczą szlifierską.** *Jeśli tarcza szlifierska odsuwa się od użytkownika w miejscu pracy, możliwy odrzut może spowodować, że obracająca się tarcza szlifierska i urządzenie elektryczne uderzy bezpośrednio użytkownika.*
- W przypadku zablokowania tarczy lub przerwania cięcia, niezależnie od powodu, należy wyłączyć zasilanie i przytrzymać urządzenie w miejscu, aż do całkowitego zatrzymania tarczy. Nie należy nigdy próbować wyciągać tarczy z wycięcia, w przypadku gdy tarcza jest w ruchu, w przeciwnym razie może dojść do odrzutu. Zadać przyczynę zablokowania i podjąć działania naprawcze w celu usunięcia blokady.**

- d) **Nie należy rozpoczynać cięcia, gdy tarcza znajduje się w obrabianym przedmiocie. Przed rozpoczęciem cięcia należy zaczekać, aż tarcza osiągnie maksymalną prędkość.** Jeśli urządzenie elektryczne zostanie ponownie uruchomione w obrabianym przedmiocie, tarcza może się zablokować, wysunąć z obrabianego przedmiotu lub odbić.
- e) **Podprzeć płyty lub inne duże części, aby zminimalizować ryzyko zakleszczenia tarczy oraz jej odrzutu.** Duże części mają tendencję do zginania się pod własnym ciężarem. Przedmiot obrabiany powinien być podparty w pobliżu linii cięcia i krawędzi obrabianego przedmiotu po obu stronach tarczy szlifierskiej.
- f) **Należy zachować dodatkowe środki ostrożności w przypadku „wycinania wnęki” w istniejącej ścianie lub w innej twardej powierzchni.** Istnieje ryzyko, że tarcza przetnie przewody gazowe lub wodne, kable elektryczne lub inne elementy, które mogą spowodować odrzut.
- g) **Nie wolno wykonywać cięć krzywoliniowych.** Nałożenie zbyt dużego nacisku na tarczę ścierną zwiększa obciążenie i ryzyko wygięcia lub zakleszczenia tarczy szlifierskiej podczas cięcia, a także ryzyko odrzutu lub złamania tarczy, co może spowodować poważne obrażenia ciała.

1.3.5. Dodatkowe instrukcje bezpieczeństwa dotyczące korzystania z szlifierki

1. Niniejsze urządzenie jest przeznaczone do użycia jako szlifierka lub narzędzie do cięcia. Należy zapoznać się ze wszystkimi ostrzeżeniami bezpieczeństwa, instrukcjami, rysunkami i specyfikacjami dostarczonymi w raz z urządzeniem. Brak umiejętności korzystania z urządzenia może doprowadzić do wypadku.
2. Nie zaleca się szlifowania za pomocą tego urządzenia papierem ściernym oraz polerowania. Używanie narzędzia do innych czynności niż te, dla których zostało przeznaczone, jest niebezpieczne i może spowodować obrażenia ciała.
3. Należy używać w wyłączanie części i akcesoriów w wyprodukowanych oraz zalecanych przez producenta. Nie w wszystkie dobrane do danego urządzenia akcesoria są bezpieczne.
4. Gwint mocowania akcesoriów musi być dostosowany do gwintu wału szlifierki. W przypadku akcesoriów wyposażonych w kołnierze, środkowy otwór akcesorium musi być prawidłowo dopasowany do średnicy kołnierza. Akcesoria, które nie pasują do elementów montażowych urządzenia elektrycznego, będą nieskalibrowane, będą nadmiernie drgać i mogą spowodować utratę kontroli.
5. Ustawienie prędkości na akcesoriach musi być co najmniej równe maksymalnej prędkości podanej na urządzeniu. Akcesoria pracujące z prędkością wyższą niż prędkość ustawiona mogą ulec pęknięciu i zostać odrzucone.
6. Średnica zewnętrzna i grubość akcesoria nie mogą przekraczać rozmiarów urządzenia.
7. Rozmiar w szelkich akcesoriów (ściernic, kołnierzy itp.) musi być dostosowany do wrzeciona urządzenia. Akcesoria, które nie pasują dokładnie do trzpienia urządzenia obracają się nieregularnie, powodując nadmierne wibracje, co może doprowadzić do utraty kontroli nad urządzeniem.
8. Nie należy używać uszkodzonych akcesoriów. Przed każdym użyciem należy sprawdzić akcesoria, takie jak ściernice, czy nie występują na nich odpryski i pęknięcia oraz czy płyta szlifierska nie jest popękana, średnio lub nadmiernie zużyta oraz czy szczotka druciana nie ma luźnych lub popękanych drutów. Sprawdzić tarczę przed zamontowaniem jej na szlifierce kątownej. Uderzyć płytę drewnianym uchwytem, jednocześnie obracając ją palcem. Słuchać się jaki emituje dźwięk: nie należy jej używać w przypadku usłyszenia odgłosów stukania, gdyż płyta może być popękana. Jeśli urządzenie lub akcesoria spadną na ziemię, należy sprawdzić, czy nie są uszkodzone lub je wymienić. Po sprawdzeniu i wymianie akcesoriów, zachować odstęp od obracającego się akcesoria i pozostawić urządzenie na maksymalnie w olnych obrotach przez jedną minutę. W trakcie tego testu, w większości przypadków, uszkodzone akcesoria ulegną pęknięciu.
9. Nosić odpowiednią odzież ochronną: pełną maskę, okulary z maską, okulary ochronne, maskę przeciwpyłową, sprzęt chroniący przed hałasem, rękawice, fartuch roboczy itp. w celu ochrony przed drobnymi opiłkami lub odłamkami. Sprzęt ochronny do oczu musi zatrzymać, powstające podczas różnych prac i wyrzucane przez urządzenie odłamki. Maskę przeciwpyłową musi zatrzymać cząstki powstające podczas różnych prac przy użyciu urządzenia. Długotrwałe narażenie na głośny hałas może spowodować utratę słuchu.
10. Nie należy się zbliżać do osób znajdujących się w pobliżu miejsca pracy. Wszystkie osoby przebywające na obszarze prac muszą nosić sprzęt ochrony osobistej. Fragmenty obrabianego przedmiotu lub pęknięty osprzęt mogą zostać wyrzucone i spowodować obrażenia nawet poza bezpośrednim obszarem prac.
11. Urządzenie należy trzymać w wyłączanie za izolowane powierzchnie chwytu podczas wykonywania operacji, podczas których akcesoria tnące mogłyby zetknąć się z ukrytymi przewodami. Każdy kontakt z kablem « pod napięciem » spowoduje również niebezpieczeństwo części narzędzia będą « pod napięciem » i może spowodować porażenie prądem użytkownika.
12. Powierzchnia szlifierska tarczy z obniżonym środkiem powinna być zamontowana poniżej płaszczyzny krawędzi osłony. Nieprawidłowo zamontowana tarcza szlifierska wystająca z płaszczyzny krawędzi osłony nie będzie odpowiednio zabezpieczona.
13. Osłona musi być porządnie przymocowana do urządzenia elektrycznego i umieszczona w sposób zapewniający maksymalne bezpieczeństwo, tak aby operator był jak najmniej narażony na kontakt z tarczą. Osłona tarczy pomaga chronić użytkownika przed odłamkami tarczy, przypadkowym kontaktem z tarczą oraz przed iskrami, które mogłyby zapalić odzież.
14. Nie należy nigdy odkładać urządzenia przed całkowitym zatrzymaniem się akcesoriów. Obracające się akcesoria mogą przyczepić się do powierzchni i spowodować utratę kontroli nad urządzeniem.
15. Nie używać narzędzia, trzymając go blisko ciała. W razie przypadkowego dotknięcia z obracającym się elementem w wyposażeniu, może on zacześć się o odzież i zranić operatora.
16. Regularnie czyścić otwory wentylacyjne urządzenia. Wentylator silnika może zassać kurz do obudowy, a nadmierne gromadzenie się pyłu metalowego może spowodować zagrożenie elektryczne. Szlifierkę należy czyścić miękką, suchą szmatką. Nigdy nie stosować środków czyszczących ani alkoholu.
17. Nie wolno używać narzędzia w pobliżu materiałów łatwopalnych. Iskry mogą spowodować zapłon tych materiałów.
18. Nie używać akcesoriów wymagających płynu chłodzącego. Stosowanie wody i płynu chłodzącego może spowodować porażenie prądem elektrycznym.
19. Z bliska miejsca prac należy usunąć w szelkie szmatki, ubrania, liny, sznurek lub inne materiały.

20. W przypadku przerwania pracy urządzenia, przed podniesieniem głowicy należy zakończyć zadanie i odłączyć urządzenie od zasilania.
21. Należy regularnie sprawdzać, czy wszystkie nakrętki, śruby i inne elementy mocujące są prawidłowo dokręcone.
22. Nie wolno przechowywać żadnych materiałów ani sprzętu nad urządzeniem, ponieważ mogą do niego wpaść.
23. Nie używać tarczy o liczbie obrotów na minutę mniejszych niż prędkość bez obciążenia podana na tabliczce znamionowej.
24. Nie umieszczać szlifierek kątowych w imadle lub na stole warsztatowym; nie używać ich jako szlifierek stacjonarnej. Może to spowodować poważne obrażenia ciała.
25. Upewnić się, że przedmiot, który ma zostać szlifowany lub wycinany, jest właściwie zamocowany w imadle lub innym systemie mocowania.
26. Przed rozpoczęciem pracy szlifiereką, należy zawsze używać obu uchwytów i upewnić się, że uchwyt jest dobrze trzymany. Utrata kontroli może spowodować obrażenia ciała.
27. Sprawdzić, czy tarcza nie styka się z materiałem podczas podłączania szlifierek do sieci.
28. Uważać, aby nie uszkodzić wrzeciona lub kołnierza tarczy. Uszkodzenie tych części może spowodować pęknięcie tarczy.
29. Uważać na przyskające iskry.
30. Urządzenie trzymać pod kątem około 15° do 30° względem powierzchni obrabianego przedmiotu.
31. Używać bibuły, jeśli jest ona dostarczana wraz z produktem ściernym.

1.3.6. Dodatkowe ostrzeżenia bezpieczeństwa dotyczące szlifowania i cięcia ściernego

1. Należy używać wyłącznie ściernic zalecanych dla danego urządzenia oraz specjalnej obudowy dla wybranej ściernicy: ściernice nieprzeznaczone do tego urządzenia, mogą być nieodpowiednio zabezpieczone i stanowić zagrożenie.
2. Obudowa musi być prawidłowo przymocowana do urządzenia i ustawiona w sposób gwarantujący maksymalne bezpieczeństwo: tak aby operator w jak najmniejszym stopniu był narażony na ściernicę. Obudowa osłania operatora przed odłamkami ściernicy oraz przypadkowym kontaktem ze ściernicą.
3. Ściernice powinny być używane wyłącznie do zalecanych zastosowań. Na przykład: nie należy szlifować bocznymi powierzchniami tarczy tnącej. Tarcze do cięcia zostały zaprojektowane w taki sposób, aby osuwać materiał krawędziami a działające na nie siły boczne mogą spowodować ich zniszczenie.
4. Należy zawsze używać zacisków w dobrym stanie, o rozmiarze i kształcie odpowiednim do wybranej tarczy. Odpowiednie zaciski podtrzymują ściernicę, a tym samym zmniejszają ryzyko jej złamania. Zaciski do tarcz tnących mogą różnić się od zacisków do ściernic.
5. Nie należy używać ściernic z urządzeń o większych rozmiarach. Takie ściernice nie są przeznaczone do prędkości obrotowej mniejszych urządzeń i mogą ulec złamaniu.
6. Unikać zakleszczania tarczy tnącej lub nadmiernego nacisku. Nie należy podejmować prób cięcia na zbyt dużej głębokości. Przeciążenie tarczy zwiększa jej naprężenie, a tym samym ryzyko skręcenia lub zakleszczenia, co może spowodować odrzut lub zniszczenie ściernicy.
7. Nie należy stawiać w osi obrotu ściernicy ani za nią. Jeśli ściernica stykająca się z obrabianym obszarem odsunie się od operatora, odrzut może zbliżyć ściernicę i urządzenie do niego.
8. W przypadku zablokowania tarczy szlifierskiej lub przerwania cięcia, należy wyłączyć zasilanie i przytrzymać urządzenie w miejscu, aż do zatrzymania tarczy szlifierskiej. Nie wolno zdejmować tarczy szlifierskiej z materiału, gdy jest ona w ruchu, ponieważ może to spowodować jej odrzut. Zbadać przyczynę zablokowania i podjąć niezbędne działania w celu jego usunięcia.
9. Nie należy ponownie włączać urządzenia, gdy tarcza znajduje się w materiale. Zaczekać, aby tarcza osiągnęła maksymalną prędkość przed ponownym wejściem w materiał. Jeśli urządzenie zostanie ponownie uruchomione, gdy tarcza znajduje się w obrabianym przedmiocie, tarcza może się zakleszczyć, wyskoczyć z materiału lub spowodować odrzut.
10. W celu zmniejszenia ryzyka zakleszczenia lub odrzutu tarczy szlifierskiej, należy stosować podpory do płyt lub do dowolnych dużych części. Duże części mają tendencję do zginania się pod własnym ciężarem. Podpory powinny być umieszczone pod obrabianym przedmiotem, w pobliżu linii cięcia i w pobliżu krawędzi obrabianego przedmiotu, po obu stronach tarczy szlifierskiej.
11. Zachować ostrożność podczas operacji « przecinania » istniejących ścian lub ślepych ścian. Istnieje ryzyko, że tarcza przetnie przewody gazowe lub wodne, kable elektryczne lub inne elementy, które mogą spowodować odrzut.

1.4. Instrukcje bezpieczeństwa dotyczące akumulatora i ładowarki

1. Przed przystąpieniem do regulacji lub konserwacji należy odłączyć ładowarkę od gniazda sieciowego.
2. Aby zmniejszyć ryzyko uszkodzenia wtyczki i kabla zasilającego, odłączyć kabel od ładowarki, pociągając za wtyczkę.
3. Upewnić się, że kabel jest umieszczony w taki sposób, aby nikt po nim nie chodził, nie zaczepił o niego stopami, aby nikt go nie uszkodził lub go mocno nie pociągnął.
4. Sprawdzić, czy dostępne napięcie zasilania odpowiada wartości podanej na tabliczce znamionowej ładowarki akumulatora.
5. Gdy akumulator nie jest używany, należy go trzymać z dala od metalowych przedmiotów i w suchym miejscu.
6. Gdy potrzebny jest przedłużacz, sprawdzić, czy jego natężenie odpowiada wartości dla urządzenia i czy jest on w dobrym stanie. Przedłużacze należy całkowicie rozwinąć, aby zapobiec ich przegrzaniu. Sprawdzić, czy napięcie sieciowe jest takie, jak napięcie podane na tabliczce znamionowej urządzenia oraz czy liczba bolców oraz ich wymiary i kształt są takie jak wtyczka ładowarki.
7. Należy używać wyłącznie akumulatora i ładowarki zalecanych przez producenta. Korzystanie z akcesoriów niezalecanych lub niesprzedawanych przez producenta ładowarki może być przyczyną pożaru, porażenia prądem elektrycznym lub obrażeń ciała.
8. Urządzenie zasilane akumulatorem posiada akumulatory w budowane lub posiada osobny akumulator, który powinien być ładowany wyłącznie za pomocą określonej ładowarki. Ładowarka, która jest odpowiednia dla jednego typu akumulatora, może spowodować powstanie pożaru w przypadku korzystania z innego typu akumulatora.
9. Ładować tylko zalecane i ładowalne akumulatory. Inne typy akumulatorów mogą wybuchnąć i spowodować obrażenia ciała lub uszkodzenia.
10. Akumulator należy przechowywać z dala do źródeł ciepła. Nie należy wystawiać akumulatora na działanie w wysokich temperaturach przez dłuższy czas (np. w bezpośrednim świetle słonecznym, w pobliżu grzejników i w miejscach o temperaturze powyżej 50°C).
11. Nie należy używać ładowarki, jeśli jej kabel lub wtyczka są uszkodzone – należy je natychmiast wymienić.
12. Nie należy używać ładowarki, jeśli została ona uderzona, upuszczona lub uszkodzona w inny sposób. Należy ją oddać do naprawy osobie posiadającej odpowiednie kwalifikacje.



UWAGA!

Nieprawidłowe użycie akumulatora lub ładowarki może spowodować obrażenia ciała.

Aby uniknąć obrażeń ciała, należy przestrzegać następujących zasad:

- NIE NALEŻY NIGDY rozmontowywać akumulatora.
- NIE NALEŻY NIGDY wrzucać akumulatora do ognia, nawet jeśli jest uszkodzony lub całkowicie zużyty. Akumulator może wybuchnąć w ogniu.
- NIE NALEŻY NIGDY zwiierać akumulatora.
- NIE NALEŻY NIGDY umieszczać ładowarki ani akumulatora w wodzie ani w innym płynie.
- NIE NALEŻY NIGDY wkładać przedmiotów do otworów wentylacyjnych ładowarki. Może to spowodować porażenie prądem elektrycznym lub uszkodzenie ładowarki.
- NIE NALEŻY NIGDY ładować na zewnątrz. Akumulator należy trzymać z dala od bezpośredniego światła słonecznego i używać tylko w miejscach o niskiej wilgotności i dobrej wentylacji.
- NIE NALEŻY NIGDY ładować, jeśli temperatura jest niższa niż 5°C lub wyższa niż 30°C.
- NIE NALEŻY NIGDY podłączać dwóch ładowarek do siebie.
- NIE NALEŻY NIGDY ładować akumulatora dłużej niż 6 godzin, ponieważ może to spowodować jego uszkodzenie.
- NIE NALEŻY NIGDY wkładać obcych przedmiotów do otworu akumulatora lub ładowarki.
- NIE NALEŻY NIGDY używać transformatora podwyższającego do ładowania.
- NIE NALEŻY NIGDY używać do ładowania generatora silnikowego ani zasilacza prądu stałego.
- NIE NALEŻY NIGDY przechowywać akumulatora ani ładowarki w miejscu, w którym temperatura może osiągnąć lub przekroczyć 50°C. Akumulator należy przechowywać z dala do źródeł ciepła.
- ZAWSZE przed ponownym naładowaniem należy odczekać co najmniej 15 minut, aby zapobiec przegrzaniu ładowarki.
- ZAWSZE gdy ładowarka nie jest używana, odłączaj kabel zasilający od gniazda elektrycznego.

1.5. Symbole ostrzegawcze



Niebezpieczeństwo



Zagrożenie elektryczne



Zapoznać się z instrukcją obsługi



Ochrona Oczu



Ochrona Uszu



Ochrona Dłoni



Ochrona Dróg Oddechowych



Zabrania się noszenia długich, niezwiązanych włosów



Kierunek obrotów



Należy zawsze obsługiwać obiema rękami

2. Informacje ogólne

2.1. Zakres stosowania

Urządzenie jest przeznaczone do cięcia, szlifowania i szczotkowania materiałów metalowych i kamiennych bez użycia wody. W przypadku prac związanych z cięciem kamienia, obowiązkowe jest użycie wózka prowadzącego. Niniejsza szlifierka jest zasilana akumulatorem z silnikiem bezszczotkowym.



OSTRZEŻENIE:

Niniejsze urządzenie elektryczne należy używać wyłącznie zgodnie z instrukcjami producenta.



Nr	Opis
1	Głowica narzędzia
2	Blokada wrzeciona
3	Przełącznik włączony/wyłączony
4	Filtr przeciwpylowy
5	Uchwyt boczny
6	Obudowa ochronna
7	Zaciski blokujące tarczy
8	Obejma zaciskowa

2.2. Dane techniczne

NR REF. 50976			
Moc	20 V	Maks. Ø tarczy	125 mm
Prędkość obrotowa bez obciążenia	8 500 min ⁻¹	Maks. wysokość cięcia	30 mm
Gwint wrzeciona	M14	Masa (bez akumulatora)	1,6 kg
Poziom ciśnienia akustycznego L_{PA}	78,8 dB(A) ± K = 3 dB(A) [Zgodnie z normą ISO 15744]		
Poziom mocy akustycznej L_{WA}	86,8 dB(A) ± K = 3 dB(A) [Zgodnie z normą ISO 15744]		
Wibracje [Zgodnie z normą ISO 28927-1]	Główny uchwyt: $a_{h,AG} = 3,983 \text{ m/s}^2 \pm K = 1,5 \text{ m/s}^2$ Uchwyt boczny: $a_{h,AG} = 4,272 \text{ m/s}^2 \pm K = 1,5 \text{ m/s}^2$		



Gdy poziom natężenia dźwięku odczuwanego przez operatora przekracza prawnie ustalony próg, konieczna jest ochrona słuchu.

Zmierzone wartości mogą różnić się od wartości podanych w instrukcji obsługi. Może to wynikać z następujących przyczyn, które należy wziąć pod uwagę przed i podczas użytkowania urządzenia:

- Jeśli urządzenie jest używane prawidłowo i jest w dobrym stanie
- Jeśli sprzęt jest właściwie stosowany
- Jeśli uchwyty są dobrze przymocowane do korpusu urządzenia

Jeśli podczas korzystania z urządzenia, użytkownik źle się poczuje lub zaobserwuje u siebie zaczerwienienie skóry, musi natychmiast przerwać pracę. Robić regularne przerwy. W przypadku braku przerw, u operatora może wystąpić zespół wibracyjny. Jeśli urządzenie jest regularnie używane, należy stosować akcesoria antywibracyjne. Unikać używania urządzenia w temperaturze 10°C lub niższej. Zorganizować obszar roboczy w taki sposób, aby ograniczyć obciążenie wibracjami.

Deklarowana całkowita wartość drgań została zmierzona zgodnie ze znormalizowaną metodą badawczą i może być wykorzystana do porównania jednego narzędzia z drugim, dane te mogą być również wykorzystane do wstępnej oceny narażenia na drgania.

OSTRZEŻENIE!



Szlifowanie cienkich blach lub innych łatwo wibrujących struktur o dużej powierzchni może spowodować znacznie wyższą całkowitą emisję dźwięku (do 15 dB) niż deklarowane wartości emisji dźwięku. W miarę możliwości elementy te powinny być zabezpieczone przed emitowaniem dźwięków poprzez zastosowanie odpowiednich środków, takich jak zastosowanie ciężkich i elastycznych mat tłumiących. Wzrost emisji dźwięku należy również uwzględnić zarówno przy ocenie ryzyka narażenia na hałas, jak i przy wyborze odpowiednich środków ochrony słuchu.

3. Instalacja



Niebezpieczeństwo obrażeń! Przed wszystkimi regulacjami i kalibracjami:
Wyłączyć urządzenie – Poczekać, aż urządzenie całkowicie się zatrzyma – Wyjąć akumulator

3.1. Mocowanie uchwytu bocznego



OSTRZEŻENIE:

Urządzenie elektryczne należy używać wyłącznie z uchwytem bocznym ⑤. Zawsze trzymać narzędzie obiema rękami.

Przed rozpoczęciem jakichkolwiek czynności, upewnić się, że uchwyt jest dobrze zamocowany.

W zależności od trybu pracy lub sposobu wygodnego trzymania narzędzia, przykręć uchwyt boczny ⑤ do jednego z otworów gwintowanych po prawej lub lewej stronie lub powyżej głowicy przekładni. Przed uruchomieniem urządzenia, należy zawsze zamontować uchwyt boczny ⑤ i upewnić się, że jest dobrze dokręcony. Uchwyt boczny ⑤ można łatwo wyjąć, odkręcając go.

3.2. Zamontować obudowę ochronną



OSTRZEŻENIE:

Nie należy używać szlifierki kątovej bez obudowy ochronnej ⑥

1. Odłącz szlifierkę od zasilania i wyjmij akumulator. Założyć rękawice ochronne.
2. Podczas pracy urządzenia, obudowa ochronna ⑥ musi być umieszczona w sposób zabezpieczający użytkownika przed odpryskami cząstek lub iskrami. W tym celu należy poluzować obejmę zaciskową ⑧ i dostosować położenie obudowy zabezpieczającej ⑥ do wymagań pracy, która ma zostać wykonana, obracając obudowę zabezpieczającą ⑥ dożądanego położenia.
3. Po ustawieniu urządzenia w żądanej pozycji dokręcić obejmę zaciskową szybkim zaciskiem ⑧. Obudowa ochronna ⑥ nie może się obracać. W przeciwnym razie nie należy używać urządzenia, dokręcić obejmę zaciskową szybkim zaciskiem ⑥ lub oddać urządzenie do serwisu.



Uwaga: Podczas szlifowania tarcza szlifierska musi być ustawiona równolegle do obrabianego przedmiotu, natomiast podczas cięcia tarcza tnąca musi być ustawiona prostopadle do obrabianego przedmiotu.

3.3. Montaż tarczy szlifierskiej

OSTRZEŻENIE:



Tarcze szlifierskie i tarcze tnące nagzewają się znacznie podczas pracy: nie dotykać tarczy, dopóki całkowicie nie ostygnie.

Przycisk blokowania na wrzecionie ② należy używać tylko wtedy, gdy wrzeciono jest zatrzymane, gdyż może to doprowadzić do uszkodzenia urządzenia elektrycznego.

Wyczyścić wrzeciono ⑦ i wszystkie części, które mają zostać zamontowane. Aby dokręcić i poluzować narzędzia do szlifowania, nacisnąć przycisk blokady wrzeciona ② w celu zablokowania wrzeciona.



1. Założyć podkładkę centrującą ⑦ tak, aby wskoczyła na miejsce

2. Wybrać odpowiednią tarczę, zależnie od wykonywanej pracy. Następnie założyć i wycentrować tarczę.

OSTRZEŻENIE:

Średnica tarczy nie może nigdy przekraczać zalecanej średnicy.



Nie używać tarczy o obrotach mniejszych niż wartość prędkości bez obciążenia tarczy podanej na tabliczce znamionowej.

Przed zamontowaniem lub wymontowaniem tarczy, należy upewnić się, że spust (przełącznik Włączony/Wyłączony) znajduje się w położeniu WYŁĄCZONY oraz, że akumulator został wyjęty.

3. Wziąć pod uwagę grubość tarczy, aby ustawić nakrętkę mocującą po właściwej stronie.

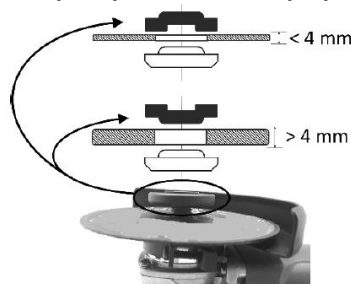

4. Zablokować wał, naciskając przycisk blokujący na wrzecionie ② jednocześnie obracać wał, aż zostanie zablokowany.

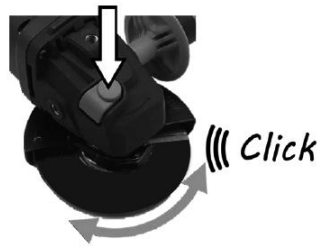

5. Zamocować tarczę za pomocą klucza. Nie stosować zbyt dużej siły zaciskowej, ponieważ może to spowodować uszkodzenie tarczy lub utrudnienie jej wyjęcia. Obroty urządzenia są samoczynne.

ZAWSZE używać odpowiedniej tarczy, stosowanie nieodpowiednich ochroniaczy wiąże się z szeregiem zagrożeń, w tym:

- jeśli do szlifowania powierzchni jest używany ochroniacz Typu A (cięcie), osłona tarczy szlifierskiej może dotykać obrabianego przedmiotu, co pogarsza kontrolę operacji;
- jeśli osłona tarczy Typu B (szlifowanie) jest używana do operacji cięcia za pomocą tarcz ściernych spojonych, zwiększa się ryzyko narażenia na iskry i emisje cząstek stałych, a także narażenie na odłamki ściernicy, jeśli ta ostatnia pęknie;
- jeśli osłona tarczy Typu A (cięcie), Typu B (szlifowanie) lub Typu C (kombinowana) jest używana do cięcia i prac powierzchniowych na betonie lub murze, zwiększa się ryzyko narażenia na pył i utraty kontroli powodującej odrzut;
- jeśli osłona tarczy szlifierskiej Typu A (cięcie), Typu B (szlifowanie) lub Typu C (kombinowana) jest używana z okrągłą szczotką drutową o grubości większej niż maksymalna grubość, druty mogą zostać zakleszczone w osłonie tarczy szlifierskiej i zostać złamane;

4. Instrukcje dotyczące obsługi

4.1. Instrukcje dotyczące akumulatora

4.1.1. Zakładanie i wyjmowanie akumulatora

Aby założyć: Wsuń baterię do gniazda, aż zatrzaśnie się na swoim miejscu.

Aby wyjąć: Nacisnąć i przytrzymać przycisk i wyciągnąć akumulator z uchwytu.

4.1.2. Ładowanie akumulatora

Akumulator dostarczany jest częściowo naładowany. Należy więc przed pierwszym użyciem naładować akumulator. Akumulator należy naładować przed jego całkowitym rozładowaniem.

Akumulator należy ładować w temperaturze od 5°C do 30°C.



Napięcie sieciowe musi odpowiadać napięciu na tabliczce znamionowej ładowarki.

Przed rozpoczęciem ładowania należy zawsze sprawdzić stan techniczny ładowarki, stacji ładującej i kabla zasilającego.

Do ładowania akumulatora należy używać wyłącznie ładowarki zalecanej przez producenta. Korzystanie z innych ładowarek z tym produktem jest uznawane za niewłaściwe i unieważnia gwarancję produktu.



- Założyć akumulator do gniazda stacji ładującej
- Podłączyć ładowarkę do gniazda sieciowego
- W zależności od poziomu naładowania, akumulator ładuje się około 1 godziny,.
- Przed wyjęciem akumulatora z ładowarki, należy odłączyć go od zasilania.



Zielona dioda LED zapala się, gdy akumulator jest w pełni naładowany.



Czerwona dioda LED zapala się, gdy akumulator jest w trakcie ładowania.



Jeśli czerwona dioda LED miga szybko, oznacza to przegrzanie akumulatora lub ładowarki. Wyjąć akumulator, poczekać, aż akumulator lub ładowarka się zresetują i spróbować ponownie lub skontaktować się z producentem.



Jeśli czerwona i zielona dioda LED migają szybko, należy sprawdzić i usunąć wszelkie ciała obce z obudowy ładowarki, jeśli nie ma ciał obcych, prawdopodobnie jest to awaria akumulatora lub ładowarki. Poczekać, aż akumulator lub ładowarka się zresetują i spróbować ponownie lub skontaktować się z producentem.

Akumulator i ładowarka nagrzewają się podczas ładowania, jest to zjawisko normalne.

Unikać kolejnych krótkich ładowań akumulatora. Nie należy ładować akumulatora po krótkim użyciu urządzenia.

Gwałtowny spadek czasu między kolejnymi ładowaniami jest oznaką zużycia akumulatora i konieczności jego wymiany.

4.1.3. Poziom naładowania akumulatora

Aby wyświetlić poziom naładowania akumulatora, naciśnij przycisk wskaźnika poziomu naładowania.

	Wskaźnik poziomu naładowania			
	Poziom naładowania	Maksymalne naładowanie	Średnie naładowanie	Niskie naładowanie

4.2. Instrukcje dotyczące szlifierki

Stosowanie środków ochrony osobistej



Ochrona Oczu



Ochrona Uszu



Ochrona Dłoni



Ochrona Dróg Oddechowych

4.2.1. Włączony/Wyłączony

Włączanie: Przesunąć przełącznik Włączony/Wyłączony ③ do przodu.

Możliwość zablokowania przełącznika w położeniu Włączony poprzez naciśnięcie przełącznika Włączony/Wyłączony ③.

Wyłączanie: Ustawić przełącznik Włączony/Wyłączony ③ w położeniu do tyłu.



4.2.2. Zacisk na pasek

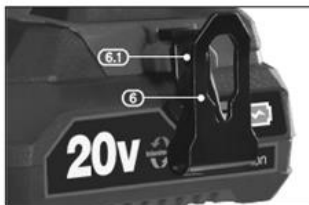

Do tymczasowego zawieszenia urządzenia można zastosować praktyczny stalowy zacisk do pasa ze sprężyną ⑥. Zacisk można zamontować po obu stronach urządzenia.

Aby zamontować zacisk:

Założyć zacisk ⑥ za pomocą dostarczonej śruby, uważając, aby go nie dokręcić zbyt mocno i usunąć gwint.

4.2.3. Praca z urządzeniem

OSTRZEŻENIE:



Jeżeli urządzenie jest poddawane intensywnemu i długotrwałemu użytkowaniu, może to spowodować nadmierne nagrzewanie się i uruchomienie systemu ochrony termicznej akumulatora, powodując spowolnienie lub nawet chwilowe zatrzymanie urządzenia. W takiej sytuacji należy poczekać, aż akumulatory ostygną, aby wznowić pracę.



UWAGA:

Tarcza obraca się jeszcze przez kilka sekund po ustawieniu przełącznika w położeniu wyłączenia. Nie zbliżać rąk do obracającej się tarczy.



UWAGA:

Nie należy nigdy nie używać przycisku blokady wrzeczona ani nie ustawiać tarczy na powierzchni materiału, aby szybciej zatrzymać ruch tarczy.

Szlifowanie



UWAGA:

Nie wolno szlifować drewna ani miękkiego metalu, takiego jak ołów. Materiał może szybko « wypełnić » tarczę i sprawić, że nie będzie nadawać się do użytku.

Prowadzić urządzenie równomiernie, wywierając umiarkowany nacisk. Zapobiegnie to nadmiernemu nagrzewaniu się obrabianego przedmiotu, nie zmieniając jego koloru i nie pozostawiając smug.

Do szlifowania nie wolno używać tarcz tnących.

Przed uruchomieniem szlifierki, należy sprawdzić, czy tarcza, obudowa ochronna ⑥ oraz samo urządzenie są w dobrym stanie.

Ustawić obudowę ⑥ w sposób zabezpieczający użytkownika przed iskrami i uruchomić szlifierkę kątową.

Mocno trzymać szlifierkę, gdy jest podłączona do zasilania i lekko dociskać obrabiany przedmiot. W celu uzyskania optymalnego cięcia, przykładany nacisk powinien być tylko nieco wyższy niż masa własna narzędzia. Nadmierny nacisk może doprowadzić do niebezpiecznego pęknięcia tarczy i uszkodzenia urządzenia.

Przytrzymać szlifierkę pod kątem około 15 do 30 ° względem obrabianego przedmiotu i powoli ją przesunąć.

Unikać iskrzenia i upewnić się, że iskry nie dotrą do materiałów łatwopalnych, ponieważ są gorące i mogą spowodować obrażenia lub wywołać pożar.

Po zakończeniu szlifowania lub cięcia wyłączyć przełącznik włączony/wyłączony, aby zatrzymać szlifierkę.

Cięcie

Podczas cięcia przedmiotów, nie należy nadmiernie naciskać, przechylać ani oscylować urządzeniem. Pracować, stosując umiarkowaną, dostosowaną do materiału prędkość posuwu. Nie hamować tarcz tnących, które nadal obracają się, naciskając na boki.

Istotny jest kierunek, w którym odbywa się cięcie. Urządzenie musi zawsze działać w przeciwnym kierunku, dlatego nie należy kierować urządzenia w przeciwnym kierunku! W przeciwnym wypadku istnieje ryzyko niekontrolowanego wyskoczenia z linii cięcia.

Podczas cięcia kwadratowych profili i rur, urządzenie powinno być umieszczone na najwęższej części.

Podczas cięcia szczególnie twardych materiałów, takich jak beton o dużej zawartości żwiru, tarcza diamentowa może się przegrzać i w ten sposób ulec uszkodzeniu. Świadczy o tym korona iskier wokół diamentowej tarczy tnącej. W takim przypadku należy przerwać pracę i pozwolić, aby tarcza pracowała przez chwilę bez obciążenia z pełną prędkością, w celu jej ostudzenia.

5. Konserwacja



OSTRZEŻENIE:

Podczas pracy z urządzeniem, należy pamiętać o używaniu wymaganych zabezpieczeń. Przed przystąpieniem do regulacji, konserwacji lub wymiany tarczy, należy zawsze wyjąć akumulator z narzędzia.

Regularnie sprawdzać, czy śruby urządzenia są prawidłowo dokręcone. Wibracje mogą spowodować ich poluzowanie.

Regularnie smarować wszystkie ruchome części. Smar skrzyni biegów należy wymienić po intensywnym użyciu narzędzia. Skontaktować się z autoryzowanym przedstawicielem serwisu.

Podczas testowania nowej tarczy szlifierskiej, należy pozwolić aby tarcza pracowała bez obciążenia z pełną prędkością co najmniej przez jedną minutę. Należy natychmiast wymienić wibrujące tarcze.

Czasem przez otwory wentylacyjne mogą być widoczne iskry. Jest to zjawisko normalne i nie spowoduje uszkodzenia urządzenia elektrycznego.

UWAGA: Nie należy zbyt mocno przymocowywać tarczy. Może to spowodować pęknięcia i uszkodzenia podczas użytkowania.

6. Czyszczenie



UWAGA:

Aby uniknąć poważnych obrażeń ciała, podczas czyszczenia lub serwisowania urządzenia, należy zawsze wyjmować akumulator z narzędzia.

Po każdym użyciu należy wyczyścić urządzenie elektryczne. Urządzenie elektryczne należy zawsze przechowywać w suchym miejscu.

Otworki wentylacyjne muszą być czyste, aby zapewnić prawidłową wentylację silnika. Regularnie sprawdzać, czy do otworów wentylacyjnych w pobliżu silnika i wokół przełącznika spustowego nie przeniknął kurz ani ciała obce.

Urządzenie należy czyścić wyłącznie na sucho. Do czyszczenia urządzenia elektrycznego nie należy nigdy używać wody ani chemicznych środków czyszczących. Wytrzeć suchą szmatką. Za pomocą miękkiej szczotki usunąć nagromadzony kurz.

- Podczas czyszczenia części z tworzyw sztucznych należy unikać stosowania środków żrących. Większość z nich może ulec uszkodzeniu po użyciu rozpuszczalników dostępnych w handlu.
- Za pomocą czystych tkanin usuń brud, kurz, olej, smar itp.



OSTRZEŻENIE:

Urządzenie nie może mieć nigdy kontaktu z wodą. Nie należy wkładać tarczy do jakiegokolwiek środka smarnego, w tym wody. Niniejsza szlifierka kątowna jest przeznaczona do pracy na sucho. Nieprzestrzeżenie tego ostrzeżenia może doprowadzić do śmiertelnego porażenia prądem elektrycznym.

Należy używać wyłącznie oryginalnych części zamiennych, szczególnie tych z mechanizmami bezpieczeństwa i narzędziami tnącymi: części, które nie zostały sprawdzone i zatwierdzone przez producenta, mogą uszkodzić urządzenie i spowodować poważne obrażenia ciała.

7. Problemy – Rozwiązania

Problemy	Prawdopodobne przyczyny	Rozwiązania
Silnik nie działa	Brak prądu na wejściu elektrycznym	Sprawdzić podłączenie akumulatora
	Przegrzanie silnika	Pozostawić przyrząd na 2 minuty przed ponownym użyciem
Zbyt silne wibracje	Nieprawidłowe zamontowanie tarczy	Zamontować tarczę w prawidłowy sposób
	Przedmiot do szlifowania nie zabezpieczony	Zabezpieczyć obrabiany przedmiot

8. Widok Rozłożony – Lista części

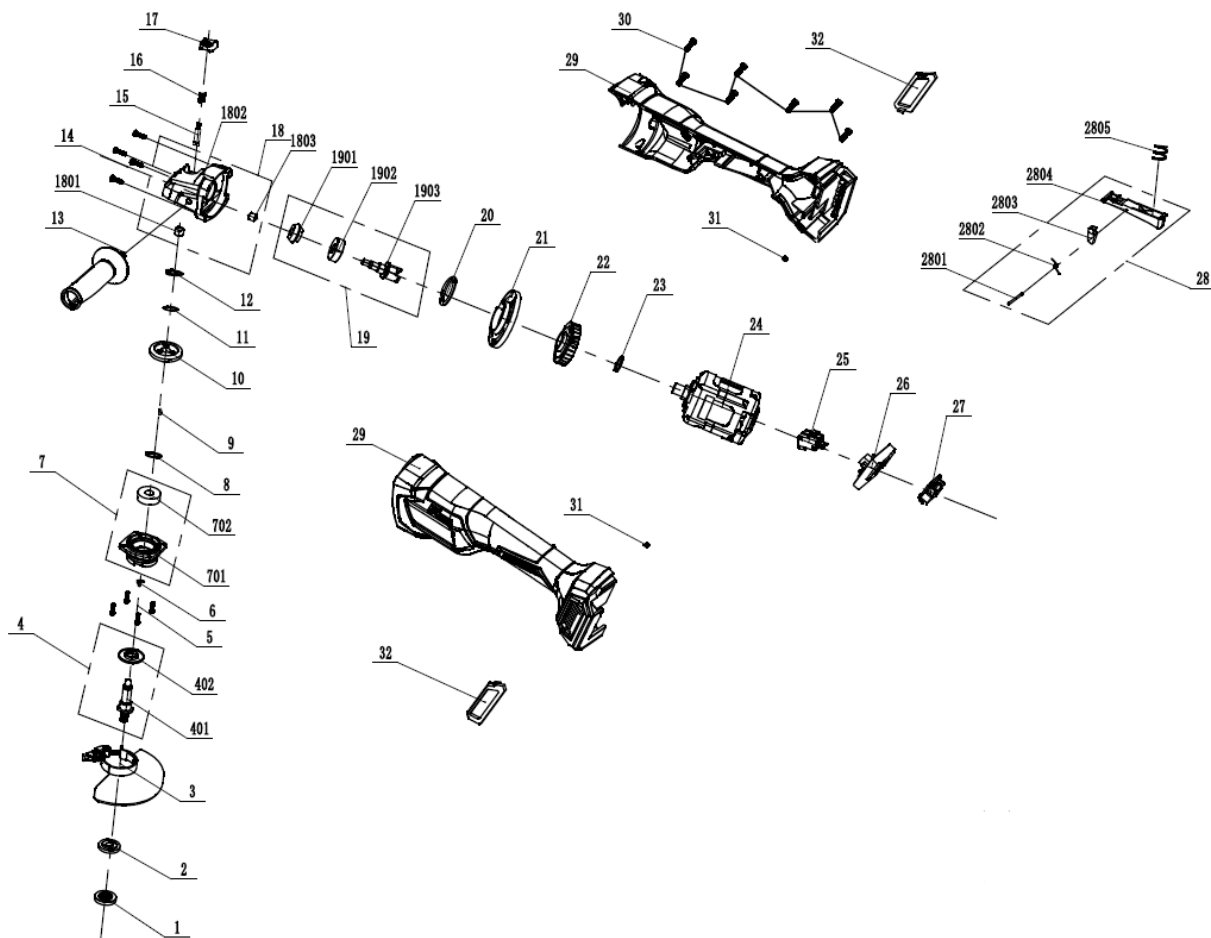

No.	Opis	No.	Opis
1	Zewnętrzny zacisk tarczy kołnierzej	17	Przycisk blokady płyty
2	Kołnierz wewnętrzny	18	Obudowa skrzyni biegów
3	Furman	19	Bieg
4	Zespół przekładni	20	Kołnierz
5	Śruba	21	Deflektor
6	Blok dysku	22	Wentylator
7	Obudowa przekładni	23	Kołnierz
8	Foka	24	Silnik
9	Klucz	25	Przełącznik
10	Bieg	26	Karta elektroniczna
11	Pralka	27	Złącze
12	Kołnierz	28	Zespół spustowy
13	Uchwyt	29	Powłoka
14	Śruba	30	Śruba
15	Pręt blokady dysku	31	PROWADZONY
16	Wiosna	32	Ochrona przed kurzem

9. Gwarancja i Zgodność produktu

Gwarancja nie może być udzielona w wyniku:

Nieprawidłowego użytkowania, nieprawidłowej obsługi, nieupoważnionej interwencji, problemów podczas transportu, obsługi lub konserwacji, używania nieoryginalnych części lub akcesoriów, interwencji nieupoważnionego personelu, brak ochrony lub urządzenia zabezpieczającego dla operatora, niezastosowanie się do powyższych instrukcji wyklucza urządzenia z gwarancji, produkty są transportowane na odpowiedzialność kupującego, który może korzystać z wszelkich obowiązujących przepisów wobec przewoźnika w ramach kodeksu cywilnego.

Okres gwarancji wynosi 5 lat i rozpoczyna się w dniu zakupu urządzenia. Wnioski o zwrot kosztów naprawy gwarancyjnej należy składać przed upływem okresu gwarancyjnego. Wszelkie roszczenia gwarancyjne nie będą rozpatrywane po upływie okresu gwarancyjnego. Naprawa lub wymiana urządzenia nie prowadzi w żadnym wypadku do przedłużenia okresu gwarancyjnego. Okres gwarancyjny nie ulega przedłużeniu w przypadku wykonania usługi na urządzeniu lub innych zintegrowanych części zamiennych. Dotyczy to również sytuacji, gdy przeprowadzono konsultacje z serwisem po sprzedaży na miejscu. W przypadku jakichkolwiek wniosków gwarancyjnych należy zapoznać się z naszymi Ogólnymi warunkami sprzedaży.

Ochrona środowiska:



Urządzenie zawiera wiele materiałów nadających się do recyklingu.

Przypominamy, że zużytych urządzeń nie wolno wyrzucać z innymi odpadami gospodarstwa domowego. Nie należy wyrzucać produktów elektrycznych wraz z odpadami gospodarstwa domowego. Prosimy o ich recykling w wyznaczonych punktach zbiórki. Aby uzyskać porady dotyczące recyklingu, należy skontaktować się z lokalnymi władzami lub sprzedawcą.

SCHNEIDER jest znakiem towarowym firmy Schneider Consumer Group lub jej podmiotów wstowarzyszonych na podstawie licencji SODISE.

1. Avisos de segurança



AVISO! Leia todos os avisos de segurança, instruções, ilustrações e especificações fornecidos com esta ferramenta elétrica. O não cumprimento das instruções listadas abaixo pode resultar em choque elétrico, incêndio e/ou ferimentos graves.

Guarde todos os avisos e instruções para referência futura.

1.1. Avisos gerais de segurança

1. **Uso em ambiente seguro:** não deve haver risco de explosão ou produtos corrosivos no ambiente imediato durante o uso.
2. **Tenha em conta o ambiente da área de trabalho:** não exponha a ferramenta à chuva. Não use a ferramenta em locais úmidos ou molhados ou onde haja risco de respingos de água. Mantenha a área de trabalho bem iluminada. Não use ferramentas na presença de líquidos ou gases inflamáveis.
3. **Mantenha uma área de trabalho limpa e ordenada:** a área de trabalho deve ser visível da posição de trabalho. Áreas desarrumadas e bancadas de trabalho convidam a acidentes.
4. **Proteção contra choque elétrico:** Evite o contato do corpo com superfícies aterradas (por exemplo, tubos, radiadores, fogões, geladeiras).
5. **Mantenha outras pessoas afastadas:** Não permita que pessoas, especialmente crianças, não envolvidas no trabalho em curso, toquem na ferramenta ou no cabo de extensão e mantenha-as afastadas da área de trabalho, TENHA um cuidado especial com crianças e animais.
6. **Armazenar ferramentas não utilizadas:** As ferramentas não utilizadas devem ser armazenadas em local seco ou trancado, fora do alcance das crianças.
7. **Não force a ferramenta:** uma ferramenta funciona melhor e com mais segurança na velocidade e potência para a qual foi projetada.
8. **Use a ferramenta certa:** Não force uma pequena ferramenta ou acessório para fazer o trabalho de um maior. Não use a ferramenta para uma finalidade para a qual não foi projetada.
9. **Use roupas e equipamentos de proteção apropriados:** nunca use roupas largas ou jóias, pois elas podem ficar presas nas peças móveis. Recomenda-se o uso de luvas de proteção. Contém cabelos longos. Calçado antiderrapante é recomendado para trabalhos ao ar livre.
10. **Use equipamentos de proteção:** use óculos de segurança, máscara normal ou contra poeira se as operações de trabalho gerarem poeira, luvas de proteção.
11. Conectar equipamentos de extração de poeira: Se a ferramenta for fornecida para conexão de equipamentos de extração e coleta de poeira, certifique-se de que eles estejam conectados e usados corretamente.
12. **Não se incline muito:** mantenha um bom suporte e mantenha-se equilibrado em todos os momentos.
13. **Trate as ferramentas com cuidado:** mantenha as ferramentas limpas para otimizar o trabalho e a segurança. Siga as instruções para lubrificar e trocar os acessórios. Examine periodicamente o seu estado, se necessário, mande repará-los numa estação de serviço autorizada.
14. **Fique alerta:** concentre-se no trabalho. Exercite o julgamento. Não utilize a ferramenta quando estiver cansado ou sob a influência de drogas, álcool ou medicação.
15. **Verifique se há peças danificadas:** Antes de usar a ferramenta, examine cuidadosamente a condição das peças para a certificar-se de que estão funcionando corretamente e fazendo seu trabalho. Verifique o alinhamento e o livre funcionamento das peças móveis, o estado e a montagem das peças e quaisquer outras condições que possam afetar negativamente o funcionamento. Qualquer peça encontrada em mau estado deve ser reparada ou substituída por uma estação de serviço autorizada, a menos que especificado de outra forma neste manual de instruções.
16. **Não use o cabo em más condições:** nunca puxe o cabo para desconectá-lo da tomada. Mantenha o cabo/cabo afastado de calor, lubrificante e arestas afiadas. Examine as extensões regularmente e substitua-as se estiverem danificadas.
17. **Mantenha as ferramentas com cuidado:** Mantenha as ferramentas de corte afiadas e limpas para um desempenho melhor e mais seguro. Siga as instruções de lubrificação e substituição de acessórios. Ferramenta cabos regularmente e repare-os, quando danificados, por um serviço de assistência autorizado.
18. **Não modifique a máquina:** nenhuma modificação e/ou conversão deve ser realizada. O uso de acessórios diferentes dos recomendados neste manual de instruções pode resultar em ferimentos pessoais.
19. Mantenha as alças secas, limpas e livres de todos os lubrificantes e graxas.
20. **Desconecte as ferramentas:** desconecte as ferramentas da fonte de alimentação quando não estiverem em uso, antes da manutenção e ao substituir acessórios, como lâminas, brocas e cortadores.
21. **Remova as chaves de ajuste:** Crie o hábito de verificar se as chaves e outras chaves de ajuste foram removidas da ferramenta antes de ligá-la.
22. **Evite partidas acidentais:** certifique-se de que o interruptor esteja na posição "desligado" ao conectar.
23. **Utilizar cabos de ligação ao ar livre:** quando a ferramenta for utilizada ao ar livre, utilizar apenas cabos de extensão destinados ao uso ao ar livre e com a marcação correspondente.
24. **Fique alerta:** observe o que está fazendo, use o bom senso e não opere a ferramenta quando estiver cansado.
25. **Verifique se há peças danificadas:** Antes de usar a ferramenta para qualquer outra finalidade, ela deve ser examinada cuidadosamente para determinar se funcionará corretamente e desempenhará a função pretendida. Verifique o

alinhamento ou bloqueio das peças móveis, bem como a ausência de peças quebradas ou qualquer ligação e outras condições que possam afetar o funcionamento da ferramenta. Uma proteção ou outra peça danificada deve ser reparada ou substituída adequadamente por um centro de serviço autorizado, a menos que especificado de outra forma neste manual de instruções. Substitua os interruptores defeituosos por um centro de serviço autorizado. Não use a ferramenta se o interruptor não mudar do estado ligado para o estado desligado.

26. **Risco de queimaduras:** Deixe as partes móveis (broca) esfriarem antes de tocá-las.
27. **Aviso :** O uso de qualquer acessório ou acessório diferente dos recomendados neste manual de instruções pode apresentar risco de ferimentos às pessoas.
28. **Mande reparar a ferramenta por uma pessoa qualificada :** esta ferramenta elétrica está em conformidade com as normas de segurança correspondentes. As reparações só devem ser efectuadas por pessoas qualificadas, utilizando peças sobressalentes originais. Não fazer isso pode expor o usuário a um perigo significativo.



AVISO:

O uso de qualquer acessório ou acessório diferente do recomendado neste manual de instruções pode apresentar risco de ferimentos às pessoas.

1.2. Avisos gerais de segurança para a ferramenta elétrica



AVISO! Leia todos os avisos de segurança, instruções, ilustrações e especificações fornecidos com esta ferramenta elétrica. O não cumprimento das instruções listadas abaixo pode resultar em choque elétrico, incêndio e/ou ferimentos graves

Guarde todos os avisos e instruções para referência futura.

O termo "ferramenta elétrica" nos avisos refere-se à sua ferramenta elétrica (com cabo de alimentação) ou à sua ferramenta elétrica alimentada a bateria (sem cabo de alimentação).

1.2.1. Segurança da área de trabalho

- a) **Mantenha a área de trabalho limpa e bem iluminada.** Áreas desarrumadas ou escuras são propensas a acidentes.
- b) **Não utilize ferramentas elétricas em atmosferas explosivas, tais como líquidos inflamáveis, gases ou poeiras.** As ferramentas elétricas produzem faíscas que podem inflamar pó ou fumos.
- c) **Mantenha as crianças e os espetadores afastados enquanto utiliza a ferramenta elétrica.** Distrações podem fazer com que você perca o controle da ferramenta.

1.2.2. Segurança elétrica

- a) **As fichas da ferramenta elétrica devem ser adaptadas à base. Nunca modifique o cartão de forma alguma. Não use adaptadores com ferramentas elétricas aterradas.** As fichas não modificadas e as tomadas adequadas reduzem o risco de choque elétrico.
- b) **Evite o contacto corporal com superfícies aterradas, como tubos, radiadores, fogões e frigoríficos.** Existe um risco aumentado de choque elétrico se o seu corpo estiver aterrado.
- c) **Não exponha as ferramentas elétricas a condições de chuva ou humidade.** A penetração de água do interior de uma ferramenta elétrica aumenta o risco de choque elétrico.
- d) **Não abuse do fio. Nunca utilize o cabo para transportar, puxar ou desligar a ferramenta elétrica. Mantenha o cabo afastado do calor, do lubrificante, das extremidades afiadas ou das peças móveis.** Cabos danificados ou emaranhados aumentam o risco de choque elétrico.
- e) **Quando utilizar uma ferramenta elétrica no exterior, utilize um extensor adequado para utilização no exterior.** A utilização de um cabo adequado para utilização no exterior reduz o risco de choque elétrico.
- f) **Se a utilização de uma ferramenta elétrica num local húmido for inevitável, utilize uma fonte de alimentação protegida por dispositivo de corrente residual (RCD).** O uso de um RCD reduz o risco de choque elétrico.

1.2.3. Segurança pessoal

- a) **Fique alerta, observe o que você está fazendo e use o bom senso no uso da ferramenta elétrica. Não use uma ferramenta elétrica quando estiver cansado ou sob a influência de drogas, álcool ou medicação.** Um momento de desatenção durante a utilização de uma ferramenta elétrica pode resultar em ferimentos graves.
- b) **Utilize equipamento de proteção individual. Use sempre proteção ocular.** Equipamentos de proteção individual, como máscaras contra poeira, sapatos de segurança antiderrapantes, capacetes ou proteção auditiva usados para condições apropriadas reduzem lesões.
- c) **Evite o arranque inadvertido. Certifique-se de que o interruptor está na posição OFF (Desligado) antes de ligar a ferramenta à corrente elétrica e/ou à bateria, recolhê-la ou transportá-la.** Transportar ferramentas elétricas com o dedo no interruptor ou ligar ferramentas elétricas com o interruptor na posição ligada provoca acidentes.
- d) **Retire qualquer chave de ajuste antes de ligar a ferramenta elétrica.** Uma chave esquerda presa a uma parte rotativa da ferramenta elétrica pode causar ferimentos.

- e) **Não se apresse. Mantenha a posição e o equilíbrio adequados em todos os momentos.** *Isto permite um melhor controlo da ferramenta elétrica em situações inesperadas.*
- f) **Vista-se de forma adequada. Não use roupas ou joias soltas. Mantenha o cabelo e a roupa afastados das peças móveis.** *Roupas soltas, joias ou cabelos longos podem ser presos em peças móveis.*
- g) **Se forem fornecidos dispositivos para a ligação de equipamento de extração e recuperação de pó, certifique-se de que estão ligados e utilizados corretamente.** *O uso de coletores de pó pode reduzir o risco de poeira.*
- h) **Seja vigilante e não negligencie os princípios de segurança da ferramenta sob o pretexto de que você está acostumado a usá-la.** *Uma fração de segundo de desatenção pode causar ferimentos graves.*

1.2.4. Utilização e manutenção da ferramenta elétrica

- a) **Não force a ferramenta elétrica. Use a ferramenta elétrica certa para sua aplicação.** *A ferramenta elétrica certa executa o trabalho de forma melhor e mais segura na velocidade para a qual foi construída.*
- b) **Não utilize a ferramenta elétrica se o interruptor não permitir a mudança de ligado para desligado e vice-versa.** *Qualquer ferramenta elétrica que não possa ser controlada pelo interruptor é perigosa e deve ser reparada.*
- c) **Desligue a ficha da fonte de alimentação e/ou retire a bateria, se amovível, antes de ajustar, substituir acessórios ou guardar a ferramenta elétrica.** *Tais medidas preventivas de segurança reduzem o risco de arranque acidental da ferramenta elétrica.*
- d) **Mantenha as ferramentas elétricas e estacionárias fora do alcance das crianças e não permita que pessoas não familiarizadas com a ferramenta elétrica ou com estas instruções a operem.** *Ferramentas elétricas são perigosas nas mãos de usuários novatos.*
- e) **Observe a manutenção de ferramentas elétricas e acessórios. Verifique se não há desalinhamento ou bloqueio de peças móveis, peças partidas ou qualquer outra condição que possa afetar o funcionamento da ferramenta elétrica. Se forem detetados danos, solicite a reparação da ferramenta elétrica antes da utilização.** *Muitos acidentes são devido a ferramentas elétricas mal conservadas.*
- f) **Mantenha as ferramentas para cortar afiadas e limpas.** *As ferramentas de corte devidamente mantidas com peças de corte afiadas têm menos probabilidade de encravar e são mais fáceis de controlar.*
- g) **Utilize a ferramenta elétrica, acessórios e lâminas, etc., de acordo com estas instruções, tendo em conta as condições de trabalho e o trabalho a realizar.** *A utilização da ferramenta elétrica para operações diferentes das previstas pode dar origem a situações perigosas.*
- h) **As pegas e as superfícies de fixação devem ser mantidas secas, limpas e sem óleos e graxas.** *As pegas deslizantes e as superfícies de fixação tornam impossível manusear e controlar a ferramenta em situações inesperadas.*

1.2.5. Utilização de ferramentas operadas por bateria e precauções de utilização

- a) **Recarregue apenas com o carregador especificado pelo fabricante.** *Um carregador adequado para um tipo de bateria pode criar um risco de incêndio quando utilizado com outro tipo de bateria.*
- b) **Utilize ferramentas elétricas apenas com baterias especificamente designadas.** *A utilização de qualquer outra bateria pode criar um risco de ferimentos e incêndio.*
- c) **Quando uma bateria não estiver a ser utilizada, mantenha-a afastada de outros objetos metálicos, por exemplo, cliques de papel, moedas, chaves, pregos, etc. parafusos ou outros objetos pequenos que podem resultar em uma conexão de um terminal para outro.** *Os terminais da bateria podem provocar queimaduras ou incêndios.*
- d) **Em más condições, o fluido pode ser ejetado da bateria; evite o contacto. Em caso de contacto acidental, limpe com água. Se o fluido entrar em contato com os olhos, procure ajuda médica além disso.** *O líquido ejetado das baterias pode causar irritação ou queimaduras.*
- e) **Não utilize uma bateria ou uma ferramenta acionada por bateria que tenha sido danificada ou modificada.** *Baterias danificadas ou modificadas podem comportar-se de forma imprevisível, causando incêndio, explosão ou risco de ferimentos.*
- f) **Não exponha uma bateria ou uma ferramenta operada por bateria a fogo ou temperatura excessiva.** *A exposição a fogo ou temperaturas acima de 130 °C pode causar uma explosão.*
- g) **Siga todas as instruções de carregamento e não carregue a bateria ou a ferramenta operada por bateria fora do intervalo de temperatura especificado nas instruções.** *O carregamento inadequado ou a temperaturas fora do intervalo de temperatura especificado pode danificar a bateria e aumentar o risco de incêndio.*

1.2.6. Manutenção

- a) **Solicite a manutenção da ferramenta elétrica por um dispositivo de assistência qualificado utilizando apenas peças de substituição idênticas.** *Isto garante que a segurança da ferramenta elétrica é mantida.*
- b) **Nunca faça manutenção nas baterias danificadas.** *As baterias só devem ser reparadas pelo fabricante ou por prestadores de serviços autorizados.*

1.3. Instruções de segurança adicionais para amoladoras

1.3.1. Instruções de segurança para todas as operações

- a) **Esta ferramenta elétrica é projetada para funcionar como uma amoladora. Leia todos os avisos de segurança, instruções, ilustrações e especificações fornecidos com esta ferramenta elétrica.** *O não cumprimento de todas as instruções listadas abaixo pode resultar em choque elétrico, incêndio e/ou ferimentos graves.*
- b) **As operações de retificação, lixagem, escovação de fios, polimento, corte por matriz ou corte não devem ser realizadas com esta ferramenta elétrica.** *As operações para as quais a ferramenta elétrica não se destina podem causar perigo e causar ferimentos.*
- c) **Não modifique esta ferramenta elétrica de forma a que esta funcione de uma forma para a qual não seja especificamente concebida ou especificada pelo fabricante da ferramenta.** *Tal modificação pode resultar em perda de controlo e ferimentos graves.*
- d) **Não utilize acessórios que não tenham sido especificamente concebidos e especificados pelo fabricante da ferramenta.** *O simples facto de um acessório poder ser ligado à ferramenta elétrica não garante um funcionamento seguro.*
- e) **A velocidade nominal do acessório deve ser, pelo menos, igual à velocidade máxima indicada na marcação da ferramenta elétrica.** *Os acessórios que operam a uma velocidade superior à velocidade nominal podem quebrar e ser lançados.*
- f) **O diâmetro exterior e a espessura do acessório devem estar dentro da capacidade nominal da ferramenta elétrica.** *Os acessórios com dimensões incorretas não podem ser adequadamente protegidos ou controlados.*
- g) **As dimensões da montagem dos acessórios devem corresponder às dimensões do material de fixação da ferramenta elétrica.** *Os acessórios que não correspondem ao hardware de montagem da ferramenta elétrica funcionam desequilibrados, produzem vibração excessiva e podem resultar em perda de controlo.*
- h) **Não utilize um acessório danificado. Inspeccione o acessório antes de cada utilização, por exemplo, quanto a lascas e fissuras nas rodas abrasivas, quanto a fissuras, quebras ou desgaste excessivo na placa do suporte do disco ou fios soltos ou divididos nas escovas de arame. Se a ferramenta elétrica ou o acessório cair, verifique se o acessório não está danificado ou instale um acessório não danificado. Depois de verificar e instalar um acessório, mantenha as pessoas afastadas do plano de rotação do acessório e opere a ferramenta elétrica à velocidade máxima de ralenti durante um minuto.** *Normalmente, os acessórios danificados irão quebrar e ser lançados durante este tempo de teste.*
- i) **Utilize equipamento de proteção individual. Dependendo da aplicação, utilize uma viseira de proteção, óculos ou óculos de proteção. Se necessário, utilize uma máscara de pó, protetores auriculares, luvas e um avental de oficina capaz de parar partículas abrasivas ou fragmentos da peça de trabalho. A proteção ocular deve ser capaz de parar os detritos de voo gerados por várias aplicações. A máscara de poeira ou o respirador devem ser capazes de filtrar as partículas geradas pela aplicação dada. A exposição prolongada a ruídos altos pode causar perda auditiva.**
- j) **Mantenha as pessoas afastadas da área de trabalho a uma distância segura. Qualquer pessoa que entre na área de trabalho deve usar equipamento de proteção individual.** *Os fragmentos da peça de trabalho ou de um acessório quebrado podem ser ejetados e causar ferimentos além da proximidade imediata da área de operação.*
- k) **Segure a ferramenta elétrica apenas através de superfícies de fixação isoladas durante uma operação em que a ferramenta de corte possa entrar em contacto com fios ocultos.** *O contacto com um fio "ativo" também "sob" as peças metálicas expostas da ferramenta elétrica e pode causar um choque elétrico ao operador.*
- l) **Afaste o cabo do acessório rotativo.** *Em caso de perda de controlo, o cabo pode ser cortado ou enganchado e pode conduzir a mão ou o braço em direção ao acessório rotativo.*
- m) **Nunca instale a ferramenta elétrica até que o acessório pare completamente.** *O acessório rotativo pode segurar a superfície e afastar a ferramenta elétrica do controlo.*
- n) **Não utilize a ferramenta elétrica transportando-a ao seu lado.** *Em caso de contacto acidental, o acessório rotativo pode prender a roupa e arrastar o acessório para o utilizador.*
- o) **Limpe regularmente as saídas de ar da ferramenta elétrica.** *O ventilador do motor puxa poeira dentro do alojamento e o acúmulo excessivo de pó de metal pode causar um perigo elétrico.*
- p) **Não opere a ferramenta elétrica perto de materiais inflamáveis.** *Faíscas podem incendiar esses materiais.*
- q) **Não utilize um acessório que exija a utilização de líquidos de refrigeração.** *A utilização de água ou outro líquido de refrigeração pode provocar choques elétricos ou choques.*

1.3.2. Backup e avisos associados

O recuo é uma reação repentina que ocorre quando o disco de retificação rotativo, o tabuleiro do disco, a escova ou outro acessório são comprimidos ou enganchados. O aperto ou engate provoca um bloqueio rápido do acessório em rotação e a ferramenta elétrica não controlada é então projetada na direção oposta à direção de rotação do acessório no ponto de bloqueio.

Por exemplo, se uma roda abrasiva for enganchada ou comprimida pela peça de trabalho, a borda da roda que atinge o ponto de aperto pode cavar na superfície do material, fazendo com que a roda retraia ou ejetar. O rebolo pode ser ejetado para o usuário ou para longe, dependendo da direção de movimento do rebolo no ponto de beliscar. As rodas abrasivas também podem quebrar nestas condições.

O recuo é o resultado de uma utilização incorreta da ferramenta elétrica e/ou modos de funcionamento incorretos ou condições de funcionamento e pode ser evitado tomando as precauções necessárias listadas abaixo.

- a) **Segure firmemente a ferramenta elétrica com ambas as mãos e posicione o corpo e os braços para resistir às forças de recuo. Utilize sempre o manipulador auxiliar, se equipado, para obter o máximo controle sobre o recuo ou resposta ao binário no arranque. O utilizador pode controlar as reações de binário ou as forças de recuo tomando as precauções necessárias.**
- b) **Nunca coloque a mão perto do acessório rotativo. O acessório pode retrair na direção da mão.**
- c) **Não se posicione na área onde a ferramenta elétrica sairá em caso de recuo. O recuo irá impulsionar a ferramenta na direção oposta ao movimento do rebolo no ponto do acessório.**
- d) **Preste atenção especial ao trabalhar em cantos, bordas afiadas, etc. Evite saltar e prender o acessório. Cantos, bordas afiadas ou saliências tendem a fazer com que o acessório rotativo fique preso e causar perda de controle ou recuo.**
- e) **Não instale um cortador de disco de corrente para entalhar madeira, um disco de segmento de diamante com uma folga periférica superior a 10 mm ou uma lâmina de serra dentada. Esses tipos de lâminas muitas vezes criam contratempos e perda de controle.**

1.3.3. Instruções de segurança adicionais para todas as operações de retificação e separação

- a) **Utilize apenas os tipos de rebolos especificados para a ferramenta elétrica e o protetor do rebolo concebido para o rebolo selecionado. As rodas de retificação para as quais a ferramenta elétrica não foi concebida não podem ser devidamente protegidas e não são seguras.**
- b) **A superfície de moagem das rodas com cubo de deslocamento deve ser montada de modo que não se projete para além da borda da proteção da roda. Um rebolo de montagem incorreta que se projeta para além do rebolo do protetor do rebolo não pode ser devidamente protegido.**
- c) **O protetor do rebolo deve ser fixado firmemente à ferramenta elétrica e posicionado para proporcionar a máxima segurança, deixando a menor superfície possível do rebolo exposto para o usuário. A proteção da roda ajuda a proteger o usuário de fragmentos de roda quebrados, contato acidental com a roda e faíscas que poderiam inflamar a roupa.**
- d) **Os rebolos só devem ser usados para as aplicações especificadas. Por exemplo, não esmerile com a superfície de uma roda de corte. As rodas de corte abrasivas são projetadas para moer em torno de sua periferia. As forças laterais aplicadas a essas rodas de moagem podem quebrá-las.**
- e) **Utilize sempre flanges de roda não danificadas do tamanho e forma corretos para a roda selecionada. As flanges da roda de retificação direita suportam a roda de retificação e, assim, reduzem o risco de quebra da roda de retificação. As flanges das rodas de moagem a serem cortadas podem ser diferentes das das outras rodas de moagem.**
- f) **Não utilize rebolos usados de ferramentas elétricas maiores. Um rebolo destinado a ferramentas elétricas maiores não é adequado para a maior velocidade de ferramentas menores e pode estourar.**
- g) **Quando utilizar rebolos combinados, utilize sempre o protetor correto do rebolo para a aplicação atual. A não utilização da proteção correta das rodas pode não fornecer o nível de proteção pretendido, o que pode provocar ferimentos graves.**

1.3.4. Instruções de segurança adicionais para todas as operações de separação

- a) **Não "prenda" a roda de corte nem aplique pressão excessiva. Não tente produzir profundidade excessiva de corte. Tensões excessivas no rebolo aumentam a carga e o risco de torcer ou bloquear o rebolo no corte, bem como o risco de rolar para trás ou quebrar o rebolo.**
- b) **Evite a área à frente e atrás do rebolo rotativo. Se o rebolo se afastar do usuário no ponto de operação, o possível recuo pode impulsionar o rebolo rotativo e a ferramenta elétrica diretamente para o usuário.**
- c) **Se o rebolo estiver bloqueado ou um corte for interrompido por qualquer motivo, desligue a ferramenta elétrica e mantenha-a parada até que o rebolo pare completamente. Nunca tente puxar a roda de corte para fora do corte com a roda em movimento, caso contrário poderá ocorrer um recuo. Investigue a causa do bloqueio e tome medidas corretivas para eliminar o bloqueio.**
- d) **Não reinicie a operação de corte enquanto o rebolo estiver na peça de trabalho. Aguarde até que o rebolo atinja a velocidade máxima antes de retomar cuidadosamente o corte. Se a ferramenta elétrica for reiniciada na peça de trabalho, o rebolo pode encravar, sair da peça ou deslocar-se para trás.**
- e) **Painéis de suporte ou qualquer peça grande para minimizar o risco de compressão e apoio da roda de retificação. Partes grandes tendem a desmoronar sob seu próprio peso. A peça de trabalho deve ser apoiada perto da linha de corte e das bordas da peça de trabalho em ambos os lados do rebolo.**
- f) **Utilize precauções adicionais quando for utilizado "corte de cavidades" numa parede existente ou noutras superfícies sólidas. Ao mergulhar, o rebolo pode cortar tubos de gás ou água, cabos elétricos ou objetos que podem causar recuo.**
- g) **Não tente fazer cortes curvos. A aplicação de demasiada tensão no rebolo aumenta a carga e o risco de torcer ou bloquear o rebolo no corte, bem como o risco de recuar ou quebrar o rebolo, o que pode resultar em ferimentos graves.**

1.3.5. Instruções de segurança adicionais para a utilização do moinho

1. Esta ferramenta foi projetada para ser usada como esmerilhadeira ou ferramenta de corte. Leia todos os avisos de segurança, instruções, ilustrações e especificações fornecidas com a ferramenta. A falha em dominar uma ferramenta elétrica pode causar acidentes.
2. Recomenda-se não realizar operações de lixamento e polimento com esta ferramenta. Usar a ferramenta para operações diferentes daquelas para as quais foi projetada é perigoso e pode causar ferimentos.
3. Não use acessórios que não tenham sido projetados e recomendados pelo fabricante da ferramenta. Nem todos os acessórios adequados para a sua ferramenta são necessariamente seguros.
4. A montagem roscada dos acessórios deve ser adaptada à rosca do veio do moinho. Para acessórios equipados com flanges, o orifício central do acessório deve encaixar corretamente no diâmetro da flange. Os acessórios que não correspondem aos elementos de montagem da ferramenta elétrica ficarão desequilibrados, vibram excessivamente e podem causar perda de controle.
5. A configuração de velocidade do acessório deve ser pelo menos igual à velocidade máxima indicada na ferramenta. Acessórios que funcionam mais rápido do que a configuração de velocidade definida podem quebrar e ser arremessados.
6. O diâmetro externo e a espessura do acessório não devem exceder a capacidade da ferramenta.
7. O tamanho de qualquer acessório (rebolos, flanges, etc.) deve ser compatível com o eixo da ferramenta. Acessórios com furos que não correspondem exatamente ao fuso da ferramenta apresentam irregularidades, vibrações excessivas e podem causar perda de controle.
8. Não use acessórios danificados. Antes de cada uso, inspecione os acessórios, como rebolos quanto a lascas e rachaduras, disco de lixar quanto a rachaduras, desgaste moderado ou excessivo, escova de aço quanto a fios soltos ou quebrados. Verifique o disco antes de instalá-lo na rebarbadora. Bata no disco com um bastão de madeira enquanto o gira em seu dedo. Ouça o som emitido: não use em caso de ruídos surdos, o disco pode estar rachado. Se a ferramenta ou acessório cair, verifique se há danos ou substitua o acessório. Após inspecionar e substituir o acessório, afaste-se do acessório giratório e opere a ferramenta em sua velocidade máxima sem carga por um minuto. Em geral, acessórios danificados quebram durante este teste.
9. Use equipamento de proteção adequado: máscara facial completa, óculos de proteção, óculos de proteção, máscara contra poeira, proteção contra ruídos, luvas, avental de trabalho, etc. Para proteger contra pequenos fragmentos abrasivos ou lascas. A proteção para os olhos deve ser capaz de impedir o lançamento de detritos gerados por várias operações. A máscara de pó deve ser capaz de filtrar as partículas geradas pela operação da ferramenta. A exposição prolongada a ruídos altos pode causar perda auditiva.
10. Mantenha as pessoas próximas à área de trabalho afastadas. Qualquer pessoa que entrar nesta área deve usar equipamentos de segurança. Fragmentos da peça de trabalho ou um acessório quebrado podem ser arremessados e causar ferimentos fora da área de trabalho direta.
11. Segure a ferramenta apenas pelas superfícies de fixação isolantes, durante operações em que a ferramenta de corte possa entrar em contacto com condutores ocultos. O contato com um fio "ativo" também fará com que as peças metálicas expostas da ferramenta elétrica causem um choque elétrico ao operador.
12. A superfície de moagem das rodas do cubo de deslocamento deve ser montada abaixo do plano do lábio de proteção. Um rebolo montado incorretamente que se projeta do plano da aba de proteção não pode ser adequadamente protegido.
13. O protetor deve ser fixado firmemente à ferramenta elétrica e colocado para máxima segurança, de modo que o operador seja exposto ao rebolo o mínimo possível. O protetor protege o operador de fragmentos de rebolo quebrados, contato acidental com o rebolo e faíscas que poderiam inflamar a roupa.
14. Nunca abaixe a ferramenta antes que o acessório esteja completamente parado. O acessório rotativo pode ficar preso em uma superfície e causar perda de controle da ferramenta.
15. Não opere a ferramenta enquanto a carrega perto de seu corpo. Em caso de contato acidental com o acessório giratório, este pode prender-se na roupa do operador e feri-lo.
16. Limpe regularmente os orifícios de ventilação da ferramenta. O ventilador do motor pode aspirar poeira para dentro da carcaça e o acúmulo excessivo de poeira metálica pode causar riscos elétricos. Limpe o moedor com um pano macio e seco. Nunca aplique detergentes ou álcool.
17. Não opere a ferramenta perto de materiais inflamáveis. Faíscas podem inflamar esses materiais.
18. Não use nenhum acessório que exija refrigerante. O uso de água e refrigerantes pode causar choques elétricos.
19. Remova quaisquer trapos, roupas, cordas, barbantes ou similares próximos à área de trabalho.
20. Se você for interrompido durante o uso do moedor, conclua a tarefa e desligue a ferramenta antes de levantar a cabeça.
21. Verifique regularmente se todas as porcas, parafusos e outros elementos de fixação estão devidamente apertados.
22. Não armazene materiais ou equipamentos acima da máquina, pois podem cair nela.
23. Não use um disco com rpm inferior à velocidade livre indicada na placa de identificação.
24. Não coloque a rebarbadora em uma morsa ou bancada de trabalho, nem a use como rebarbadora estacionária. Isso pode causar ferimentos graves.
25. Certifique-se de que a peça de trabalho a ser retificada ou cortada esteja firmemente presa no torno ou em qualquer outro dispositivo de fixação.
26. Sempre use as duas alças e garanta a aderência adequada antes de usar o moedor. A perda de controle pode causar ferimentos.
27. Verifique se o disco não está em contato com o material ao ligar a esmerilhadeira.
28. Tenha cuidado para não danificar o eixo ou qualquer um dos flanges do disco. Qualquer dano a essas peças pode causar a quebra do disco.
29. Cuidado com faíscas voadoras.
30. Segure a ferramenta em um ângulo de aproximadamente 15° a 30° em relação à superfície da peça de trabalho.
31. Utilize blotters quando fornecido com o produto abrasivo aplicado.

1.3.6. Instruções de segurança adicionais para operações de moagem e corte abrasivo

1. Use apenas as rodas recomendadas para a ferramenta e a proteção específica para a roda escolhida: as rodas não projetadas para a ferramenta podem não ser suficientemente protegidas e apresentar perigo.
2. A proteção deve ser fixada corretamente na ferramenta e posicionada de forma a garantir a máxima segurança: operador o menos exposto possível ao rebolo. A proteção protege o operador contra fragmentos da roda e contato acidental com a roda.
3. As rodas só devem ser usadas para aplicações recomendadas. Por exemplo: não esmerilhar com as superfícies laterais de um disco de corte. Os discos de corte são projetados para remover material com a borda e as forças laterais aplicadas a esses discos podem causar sua quebra.
4. Sempre use grampos que estejam em boas condições e sejam do tamanho e formato corretos para a roda selecionada. Flanges apropriados suportam o rebolo e, assim, reduzem o risco de quebra.
5. Os flanges para discos de corte podem diferir dos de outras rodas. Não use rodas usadas de ferramentas maiores. Essas rodas não são projetadas para as RPMs de ferramentas menores e podem quebrar.
6. Evite prender o disco de corte ou aplicar pressão excessiva. Não tente cortar muito fundo. Sobrecarregar o disco aumenta sua tensão e, portanto, o risco de torção ou bloqueio, o que causaria um contragolpe ou a destruição do rebolo.
7. Não se coloque no eixo de rotação do rebolo, nem atrás dele. Se o rebolo em contato com a área trabalhada se afastar do operador, o recuo pode trazer o rebolo e a ferramenta em sua direção.
8. Se a roda emperrar ou se o corte for interrompido, desligue a ferramenta e mantenha-a parada até que a roda pare completamente. Nunca tente remover a roda do material enquanto estiver em movimento, caso contrário pode ocorrer um contragolpe. Investigue a causa do bloqueio e tome as medidas necessárias para remediá-lo.
9. Não reinicie o corte com a roda no material. Deixe a roda atingir sua velocidade máxima antes de entrar novamente no material. Se a ferramenta for reiniciada enquanto o rebolo estiver na peça de trabalho, o rebolo pode pegar, levantar-se bruscamente ou ter um movimento inverso se a máquina for reiniciada sob carga.
10. Use suportes para painéis ou qualquer peça grande para reduzir o risco de emperramento da roda ou contragolpe. Peças grandes tendem a dobrar sob seu próprio peso. Os suportes devem ser colocados sob a peça de trabalho, próximo à linha de corte e próximo à borda da peça, em ambos os lados do rebolo.
11. Tenha cuidado extra ao fazer um "corte direto" em paredes existentes ou outras paredes cegas. A roda de corte pode cortar tubos de gás ou água, cabos elétricos ou objetos que podem retroceder.

1.4. Instruções de segurança da bateria e do carregador

1. Desligue o carregador da tomada antes de qualquer operação de ajuste ou manutenção.
2. Para reduzir o risco de danos ao plugue e ao cabo, desconecte o cabo do carregador puxando o plugue
3. Certifique-se de que o cabo esteja posicionado de forma que ninguém possa pisar nele, tropeçar nele, danificá-lo ou sujeitá-lo a estresse.
4. Verifique se a tensão de alimentação disponível corresponde à indicada na placa de identificação do carregador de bateria.
5. Quando a bateria não estiver em uso, mantenha-a afastada de objetos metálicos e em local seco.
6. Quando for necessário um cabo de extensão, verifique se a amperagem corresponde à da ferramenta elétrica e se está em boas condições. Desenrole completamente os cabos de extensão para evitar o superaquecimento. Verifique se a voltagem da rede é a mesma indicada na placa de identificação da ferramenta e se os pinos do cabo de extensão têm os mesmos números, tamanho e formato que os do plugue do carregador.
7. Use apenas a bateria e o carregador recomendados pelo fabricante. O uso de um acessório não recomendado ou vendido pelo fabricante do carregador de bateria pode causar incêndio, choque elétrico ou ferimentos.
8. Uma ferramenta operada por bateria com baterias embutidas ou uma bateria separada deve ser recarregada apenas com o carregador especificado para a bateria. Um carregador adequado para um tipo de bateria pode causar incêndio quando usado com outro tipo de bateria.
9. Carregue apenas baterias recarregáveis recomendadas. Outros tipos de baterias podem explodir e causar ferimentos ou danos.
10. Mantenha a bateria afastada de fontes de calor. Não deixe a bateria exposta a altas temperaturas por muito tempo (por exemplo, sob luz solar direta, perto de radiadores e em qualquer lugar com temperatura acima de 50°C).
11. Não use o carregador se o cabo ou plugue estiver danificado – Substitua-o imediatamente
12. Não use o carregador se ele tiver sofrido uma pancada, uma queda ou outro tipo de dano. Leve-o a um técnico qualificado.



Atenção !

O uso inadequado da bateria ou do carregador de bateria pode causar ferimentos.

Para evitar o risco de ferimentos, observe as seguintes instruções:

- NUNCA desmonte a bateria.
- NUNCA jogue a bateria no fogo, mesmo que esteja danificada ou completamente gasta. A bateria pode explodir no fogo.
- NUNCA faça curto-circuito na bateria.
- NUNCA mergulhe o carregador e/ou a bateria em água ou qualquer outro líquido.

- NUNCA insira objetos nas saídas de ar do carregador. Isso pode resultar em choque elétrico ou danos ao carregador.
- NUNCA carregue ao ar livre. Mantenha a bateria longe da luz solar direta e use apenas em áreas com baixa umidade e bem ventiladas.
- NUNCA recarregue se a temperatura estiver abaixo de 5°C ou acima de 30°C.
- NUNCA conecte dois carregadores de bateria juntos.
- NUNCA carregue a bateria durante mais de 6 horas de cada vez, pois pode danificá-la
- NUNCA insira objetos estranhos na abertura da bateria ou no carregador de bateria.
- NUNCA use um transformador elevador para recarregar.
- NUNCA use um gerador de motor ou fonte de alimentação CC para recarregar.
- NUNCA armazene a bateria ou o carregador de bateria em um local onde a temperatura possa atingir ou exceder 50°C. Mantenha a bateria afastada de fontes de calor.
- SEMPRE espere pelo menos 15 minutos entre as cargas para evitar o superaquecimento do carregador.
- SEMPRE desconecte o cabo de alimentação da tomada CA quando o carregador não estiver em uso.

1.5. Símbolos de aviso

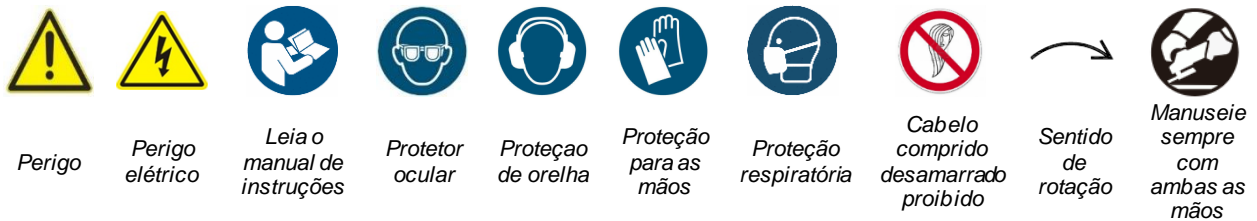

2. Apresentação

2.1. Domínio do aplicativo

O dispositivo foi concebido para cortar, esmerilar e escovar materiais de metal e pedra sem o uso de água. Para trabalhos de corte de pedra é obrigatório o uso de carro guia. Este moedor é operado por bateria usando um motor sem escova.



AVISO :

Use a ferramenta elétrica somente de acordo com as instruções do fabricante.



No.	Descrição
1	Cabeça de ferramenta
2	Bloqueio do eixo
3	Interruptor liga/desliga
4	Filtro de pó
5	Punho lateral
6	tampa de segurança
7	Flanges de travamento de disco
8	Grampo

2.2. Características técnicas

REF. 50976			
Potência	20V	Ø máx. disco	125 mm
Velocidade de marcha lenta	8 500 min ⁻¹	Altura máxima de corte	30 mm
Rosca do eixo	M14	Peso (sem bateria)	1,6 kg
Nível de pressão sonora L _{PA}	78,8 dB(A) ± K 3 dB(A) [de acordo com a ISO 15744]		
Nível de potência sonora L _{WA}	86,8 dB(A) ± K 3 dB(A) [de acordo com a ISO 15744]		
Vibração [de acordo com a ISO 28927-1]	<i>Punho principal:</i> $a_{h,AG} = 3,983 \text{ m/s}^2 \pm K = 1,5 \text{ m/s}^2$ <i>Punho lateral:</i> $a_{h,AG} = 4,272 \text{ m/s}^2 \pm K = 1,5 \text{ m/s}^2$		



Quando o nível de intensidade do som experimentado pelo operador excede o limite regulatório, a proteção auditiva é necessária.

Os valores medidos podem diferir daqueles especificados nas instruções de uso. Isso pode vir das seguintes causas, que devem ser consideradas antes e durante todo o uso do dispositivo:

- Se o dispositivo for usado corretamente e em boas condições de funcionamento
- Se os materiais forem processados corretamente
- Se as alças estão firmemente presas ao corpo da máquina

Se o usuário sentir uma sensação desagradável ou notar qualquer descoloração da pele ao usar a máquina, pare imediatamente o trabalho em andamento. Faça pausas regulares. Se os tempos de pausa não forem respeitados, pode aparecer uma síndrome de vibração mão-braço. Se a máquina for usada regularmente, forneça acessórios antivibração. Evite utilizar a máquina a uma temperatura inferior ou igual a 10°C. Organize seu plano de trabalho para que a carga de vibração seja limitada.

O valor de vibração total declarado foi medido de acordo com um método de teste padronizado e pode ser usado para comparar uma ferramenta a outra, esses dados também podem ser usados para uma avaliação preliminar da exposição.

AVISO !



A moagem de chapas metálicas finas ou outras estruturas facilmente vibratórias de grande área superficial pode resultar em uma emissão acústica total muito maior (até 15dB) do que os valores de emissão acústica declarados. Na medida do possível, estas moedas devem ser impedidas de emitir sons através de medidas adequadas, tais como a aplicação de tapetes de amortecimento pesados e flexíveis. O aumento das emissões acústicas deve também ser tido em conta tanto na avaliação do risco de exposição ao ruído como na escolha de uma proteção auditiva adequada.

3. Instalação



Risco de lesão! Antes de todos os ajustes e calibrações:
Desligue a máquina – Aguarde o desligamento completo da máquina – Remova a bateria

3.1. Fixação do punho lateral



AVISO :
Utilize a ferramenta elétrica apenas com o punho lateral ⑤ . Sempre segure a ferramenta com as duas mãos.
Certifique-se de que a alça está devidamente fixada antes de iniciar qualquer uso.

Consoante o modo de trabalho ou de acordo com a forma como pretende segurar a ferramenta da forma mais confortável, aparafuse o punho lateral ⑤ num dos orifícios roscados situados no lado direito ou esquerdo, ou por cima da cabeça da ferramenta. Instale sempre o punho lateral ⑤ antes de colocar a máquina em funcionamento e certifique-se de que está bem apertado. O punho lateral ⑤ pode ser facilmente removido desaparafusando-o.

3.2. Montagem da caixa de proteção



AVISO :

Não use a rebarbadora sem a capa protetora ⑥.

1. Desligue o moedor e remova a bateria. Use luvas de proteção.
2. Ao usar a máquina, a caixa de proteção ⑥ deve ser posicionada de forma a proteger o usuário de partículas voadoras ou faíscas. Para isso, desaperte o grampo ⑧ e adapte a posição da caixa de proteção ⑥ de acordo com os requisitos do trabalho a ser realizado, girando a caixa de proteção ⑥ na posição desejada.
3. Uma vez que o dispositivo tenha sido ajustado na posição desejada, aperte o grampo de liberação rápida ⑧. A caixa de proteção ⑥ não pode girar. Caso contrário, não continue a usar a ferramenta em nenhuma circunstância, reaperte o parafuso do grampo de liberação rápida ⑥ ou devolva a ferramenta ao serviço pós-venda.



Nota: Em geral, durante as operações de desbaste, o disco de desbaste deve ser mantido paralelo à peça de trabalho, enquanto durante as operações de corte, o disco de corte deve estar perpendicular à peça de trabalho.

3.3. Montagem do disco abrasivo



AVISO :

Os discos de desbaste e corte aquecem consideravelmente durante o trabalho: não toque no disco até que esteja completamente resfriado.

Acione o botão de travamento do fuso ② somente quando o fuso estiver parado, caso contrário a ferramenta elétrica pode ser danificada.

Limpe o fuso ⑦ e todas as peças a serem montadas. Para apertar e afrouxar as ferramentas de moagem, pressione o botão de trava do eixo ② para travar o eixo.



1. Insira a arruela de centragem ⑦ até engatar

2. Selecione o disco apropriado com base no trabalho a ser executado. Em seguida, insira e centralize o disco.

AVISO :

O diâmetro do disco nunca deve exceder o diâmetro recomendado.

Não use um disco com rpm inferior à velocidade livre indicada na placa de identificação.

Antes de inserir ou remover o disco, certifique-se de que o gatilho (interruptor On/Off) esteja na posição OFF e a bateria seja removida.

3. Leve em consideração a espessura do disco para posicionar a porca de retenção no lado correto.

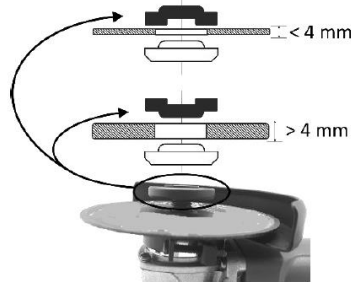

4. Bloqueie o eixo pressionando o botão de trava do eixo ② e gire simultaneamente o eixo até travar.

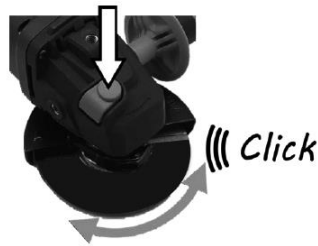

5. Fixe o disco usando a chave. Não aplique muita força de fixação, pois isso pode danificar o disco ou dificultar sua remoção. A rotação da máquina é autofixante.

Utilize SEMPRE um disco adequado, a utilização de protetores de rebolo inadequados envolve vários riscos, incluindo:

- Se um protetor de roda de retificação tipo A (separação) for usado para moagem de superfície, o protetor de roda de retificação pode tocar na peça de trabalho, o que é prejudicial para o controle;
- Se for utilizado um protetor de rebolo tipo B (retificação) para operações de separação com rebolo coladas, o risco de exposição a emissões de faíscas e partículas é aumentado, bem como a exposição a fragmentos de rebolo se o rebolo quebrar;
- Se for utilizado um protetor de rebolo tipo A (corte), tipo B (retificação) ou tipo C (combinado) para a separação e para operações de superfície em betão ou alvenaria, o risco de exposição a poeira e perda de controle que leva ao recuo é aumentado;
- Se um protetor de roda de retificação tipo A (corte), tipo B (retificação) ou tipo C (combinado) for usado com uma escova de arame circular com uma espessura superior à espessura máxima, os fios podem ficar presos no protetor do disco de retificação e partir.

4. Instruções de operação

4.1. Instruções da bateria

4.1.1. Instalando e removendo a bateria

Para inserir: Deslize a bateria na alça da alça até que ela se encaixe no lugar.

Para remover: Mantenha o botão de pressão (12) pressionado e puxe a bateria para fora da alça.

4.1.2. Carregamento da bateria

A bateria é entregue parcialmente carregada. Portanto, é necessário recarregar a bateria antes do primeiro uso. Recarregue a bateria antes que esteja completamente descarregada.

A bateria deve ser recarregada a uma temperatura entre 5°C e 30°C.

A tensão da rede deve corresponder à tensão indicada na placa de identificação do carregador. Antes de iniciar uma recarga, verifique sistematicamente o estado técnico do carregador, da estação de carregamento e do cabo de alimentação.

Para recarregar a bateria, use apenas o carregador recomendado pelo fabricante. O uso de qualquer outro carregador com este produto é considerado uma falha e invalidará a garantia do produto.



- Introduza a bateria na ranhura da estação de carregamento
- Ligue o carregador à tomada
- Dependendo do nível de carga, a bateria é recarregada após aproximadamente 1 hora
- Desconecte a fonte de alimentação antes de remover a bateria do carregador.



O LED verde acende-se quando a bateria está totalmente carregada.



O LED vermelho acende-se para indicar que a bateria está a carregar.



Se o indicador LED vermelho piscar rapidamente, a bateria ou o carregador superaqueceu. Retire a bateria, deixe a bateria ou o carregador reiniciar e tente novamente ou contacte o fabricante.



Se os indicadores LED vermelhos e verdes piscarem rapidamente, verifique e remova quaisquer objetos estranhos no alojamento do carregador; se não existirem objetos estranhos, é provavelmente uma avaria da bateria ou do carregador. Deixe a bateria ou o carregador reiniciar e tente novamente ou entre em contato com o fabricante.

A bateria e o carregador aquecem durante o carregamento, este é um fenômeno normal.

Evite realizar várias recargas breves consecutivas. Não recarregue a bateria após uma utilização breve da ferramenta elétrica.

Uma diminuição acentuada no intervalo entre duas recargas é um sinal de que a bateria está gasta e pode ser necessário substituí-la.

4.1.3. Nível de carga da bateria

Para exibir a capacidade de carga restante da bateria, pressione o botão indicador do nível de carga (5.1).

	Indicador de nível de carga			
	Carga restante	Carga máxima	Carga média	Carga baixa

4.2. Instruções do moedor

Usar equipamento de proteção



Protetor ocular



Proteção de orelha



Proteção para as mãos



Proteção respiratória

4.2.1. Ativação/Desativação

Ligar: Empurre o interruptor de ligar/desligar ③ para a frente.

Possibilidade de travar o interruptor na posição On empurrando o interruptor On/Off ③ para frente e pressionando.

Desligar: Coloque o interruptor de ligar/desligar ③ na posição traseira.



4.2.2. Fivela do cinto

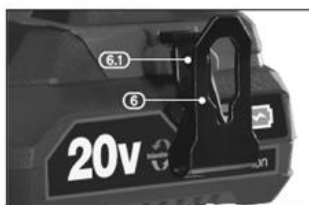

O clipe de cinto de aço com mola ⑥ é conveniente para pendurar temporariamente a broca. O clipe pode ser instalado em ambos os lados da ferramenta.

Para instalar o clipe:

Colocar clipe ⑥ e fixe-o com o parafuso fornecido, tomando cuidado para não apertá-lo demais e descarnar a rosca.

4.2.3. Funcionamento



AVISO :

Se a máquina for submetida a uso intenso e prolongado, é possível o aquecimento excessivo e a ativação do sistema de proteção térmica da bateria, fazendo com que a máquina desacelere ou mesmo pare temporariamente. Nesta situação, você deve esperar que as baterias esfriem para retomar a operação.



CUIDADO:

O disco continua a girar por alguns segundos depois que o interruptor é desligado. Mantenha as mãos afastadas do disco rotativo.



CUIDADO:

Nunca use o botão de trava do eixo ou coloque o disco em uma superfície para interromper o movimento mais rapidamente.

Esmerilhamento



CUIDADO:

Não tente triturar madeira ou metal macio, como chumbo. O material pode rapidamente "encher" o disco e inutilizá-lo.

Guie o dispositivo uniformemente e exercendo pressão moderada. Isso evita o aquecimento excessivo da peça de trabalho, não muda de cor e não há riscos.

Nunca use discos de corte para trabalhos de desbaste.

Antes de iniciar a esmerilhadeira, verifique se o disco, a proteção ⑥ e a ferramenta estão em boas condições.

Coloque a carcaça ⑥ de forma a proteger o operador das faíscas e ative a rebarbadora.

Segure a esmerilhadeira firmemente quando ligada e aplique apenas uma leve pressão na peça de trabalho. Para fazer o corte mais ideal, apenas um pouco mais de pressão deve ser aplicada do que o próprio peso da ferramenta. A aplicação de pressão excessiva pode fazer com que o disco se rompa perigosamente e danifique a ferramenta.

Segure a esmerilhadeira em um ângulo de aproximadamente 15-30° em relação à peça de trabalho e mova-a lentamente.

Evite a projeção de faíscas e certifique-se de que não atingem materiais inflamáveis, pois estão quentes e podem causar ferimentos ou iniciar um incêndio.

Quando terminar de moer ou cortar, desligue o interruptor liga/desliga para parar o moedor.

Corte

Ao cortar o trabalho, não exerça pressão, incline ou oscile. Trabalhe aplicando uma taxa de alimentação moderada adequada ao material. Não trave os discos de corte que ainda estão girando exercendo pressão lateral.

O que importa é a direção em que o trabalho de corte é realizado. O aparelho deve funcionar sempre no sentido contrário; portanto, não guie o dispositivo na outra direção! Caso contrário, existe o risco de que saia da linha de corte de forma incontrolável.

Ao cortar perfis e tubos quadrados, o dispositivo deve ser posicionado na seção menor.

Ao cortar materiais particularmente duros, por exemplo, concreto com alto teor de pedra, o disco de corte de diamante pode superaquecer e, assim, ser danificado. Uma coroa de faíscas ao redor do

disco de corte de diamante é um sinal disso. Neste caso, interrompa o processo de corte e deixe a lâmina funcionar em velocidade máxima por um tempo em modo inativo para permitir que ela esfrie.

5. Manutenção



AVISO :

Certifique-se de usar todo o equipamento necessário ao trabalhar na ferramenta. Sempre remova a bateria da ferramenta antes de fazer qualquer ajuste, manutenção ou troca de lâmina.

Verifique regularmente se os parafusos da ferramenta estão apertados. A vibração pode soltá-los com o tempo.

Lubrifique regularmente todas as peças móveis. A graxa da caixa de engrenagens deve ser substituída após uso intenso da ferramenta. Entre em contato com um agente de serviço autorizado.

Ao testar o novo disco abrasivo, faça funcionar a rebarbadora sem carga com o disco montado durante pelo menos um minuto. Substitua os discos vibratórios imediatamente.

Ocasionalmente você pode ver faíscas através das aberturas de ventilação. Isso é normal e não danificará sua ferramenta elétrica.

CUIDADO: Não use força excessiva para prender o disco. Isso pode rachar e quebrar durante o uso.

6. Limpeza



CUIDADO:

Para evitar ferimentos graves, sempre remova a bateria da ferramenta durante a limpeza ou manutenção.

Limpe a ferramenta elétrica após cada utilização. Guarde sempre a sua ferramenta elétrica num local seco.

Mantenha as aberturas de ventilação limpas para uma boa ventilação do motor. Verifique regularmente se nenhuma poeira ou objetos estranhos entraram nas aberturas de ventilação próximas ao motor e ao redor do gatilho.

Limpe a máquina apenas a seco. Nunca use água ou produtos químicos de limpeza para limpar sua ferramenta elétrica. Limpe com um pano seco. Use uma escova macia para remover a poeira acumulada.

- Evite usar agentes cáusticos ao limpar peças plásticas. A maioria deles é suscetível a danos causados por solventes comerciais.
- Use panos limpos para remover sujeira, poeira, óleo, graxa, etc.



AVISO :

A ferramenta nunca deve entrar em contato com água. Não mergulhe o disco em nenhum lubrificante, incluindo água. Esta rebarbadora foi projetada para operação a seco. A não observância deste aviso pode resultar em choque fatal.

Use apenas peças originais como peças de reposição, especialmente com mecanismos de segurança e ferramentas de corte: peças que não foram examinadas e aprovadas pelo fabricante podem danificar a máquina e causar ferimentos graves.

7. Vista Detalhada - Lista de Peças

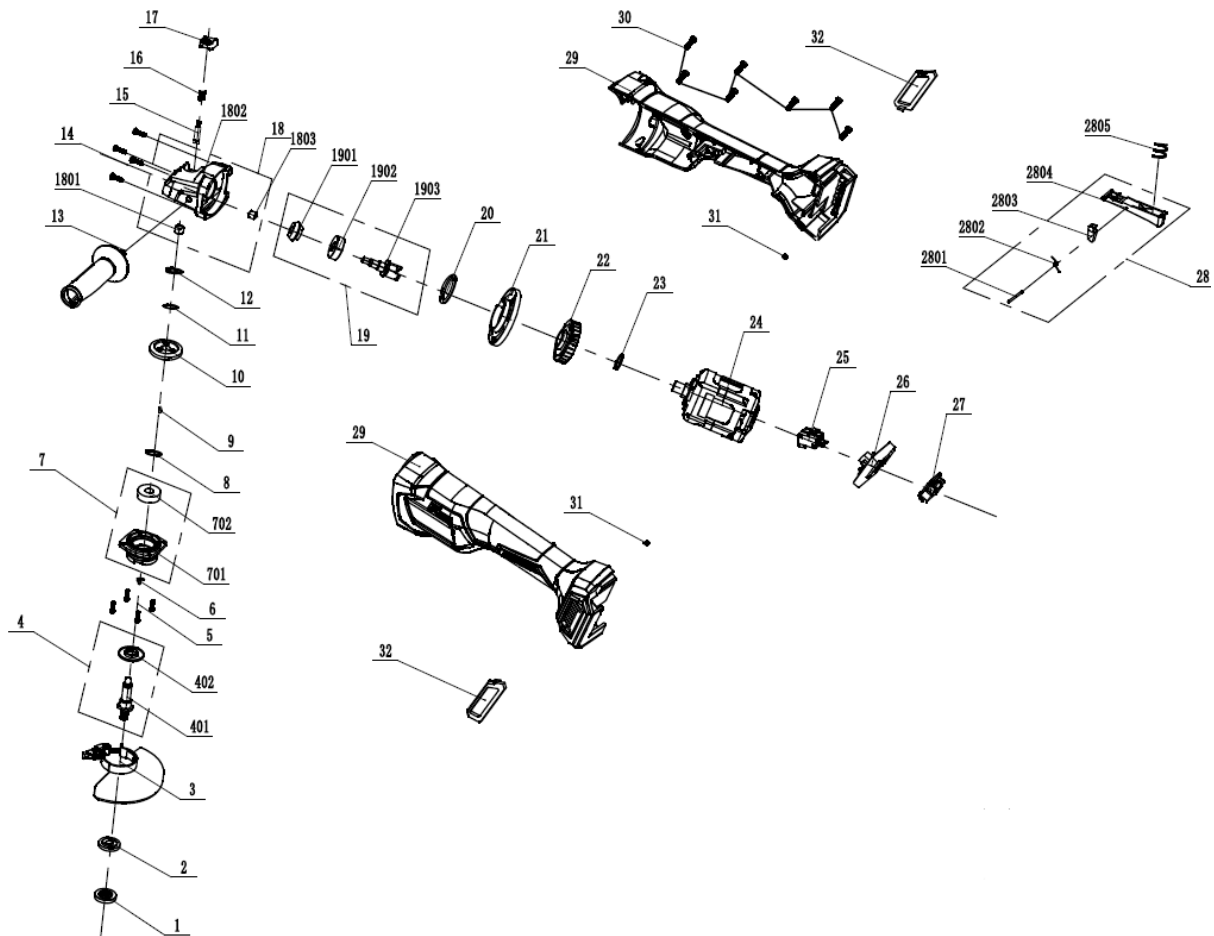

Não.	Descrição	Não.	Descrição
1	Braçadeira de disco com flange externa	17	Botão de bloqueio de disco
2	Flange interno	18	Carcaça de transmissão
3	Carter	19	Engrenagem de transmissão
4	Conjunto de transmissão	20	Mesa
5	Parafuso	21	Defletor
6	Bloco de disco	22	Fã
7	Carcaça de engrenagens	23	Mesa
8	Selo	24	Motor
9	Chave	25	Trocar
10	Engrenagem de transmissão	26	Cartão Eletrônico
11	Máquina de lavar	27	Conector
12	Mesa	28	Conjunto de gatilho
13	Lidar	29	Concha
14	Parafuso	30	Parafuso
15	Haste de bloqueio de disco	31	LIDERADO
16	Primavera	32	Protetor de poeira

8. Problemas - Soluções

Problemas	Causas prováveis	Soluções
O motor não funciona	Sem entrada de corrente elétrica	Verifique a conexão da bateria
	Superaquecimento do motor	Deixe a ferramenta descansar por 2 minutos antes de reutilizá-la
Vibrações muito fortes	Montagem incorreta da unidade	Instale o disco corretamente
	Peça de trabalho não encaixada	Fixação da peça de trabalho

9. Garantia e Conformidade do Produto

A garantia não pode ser concedida nos seguintes casos:

Uso anormal, operação incorreta, modificação não autorizada, transporte, manuseio ou manutenção defeituosos, uso de peças ou acessórios não originais, intervenções realizadas por pessoas não autorizadas, falta de proteção ou dispositivo de segurança do operador, o não cumprimento das instruções acima exclui sua máquina da nossa garantia, a mercadoria viaja sob a responsabilidade do comprador, que é responsável por exercer qualquer recurso contra o transportador nas formas e prazos legais.

O período de garantia é de 5 anos e começa na data de compra do aparelho. Os pedidos de garantia devem ser apresentados antes do termo do período de garantia. Qualquer reconhecimento de reclamações de garantia após a expiração do período de garantia está excluído. A reparação ou troca do aparelho não implica a extensão do período de garantia. Também não inicia um novo período de garantia, devido a este serviço, para o dispositivo ou para qualquer outra peça de reposição integrada. Isto também se aplica quando um serviço pós-venda no local foi consultado. Consulte as nossas Condições Gerais de Venda para qualquer pedido de garantia.

Proteção Ambiental :



O seu aparelho contém muitos materiais recicláveis. Lembramos que os aparelhos usados não devem ser misturados com outros resíduos. Os produtos elétricos não devem ser descartados com o lixo doméstico. Recicle-os nos pontos de recolha previstos para o efeito. Contacte as autoridades locais ou o seu revendedor para aconselhamento sobre reciclagem.

SCHNEIDER é uma marca comercial do Schneider Consumer Group ou de suas afiliadas licenciadas pela SODISE.

1. Προειδοποιήσεις ασφαλείας



ΠΡΟΕΙΔΟΠΟΙΗΣΗ! Διαβάστε όλες τις προειδοποιήσεις ασφαλείας, τις οδηγίες, τις εικονογραφήσεις και τις προδιαγραφές που παρέχονται με το παρόν ηλεκτρικό εργαλείο. Αν δεν ακολουθήσετε τις παρακάτω αριθμημένες οδηγίες, μπορεί να προκληθεί ηλεκτροπληξία, πυρκαγιά και/ή σοβαρός τραυματισμός. Τηρείτε όλες τις προειδοποιήσεις και όλες τις οδηγίες για να μπορείτε να ανατρέχετε σε αυτές μεταγενέστερα.

1.1. Γενικές προειδοποιήσεις ασφαλείας

- Χρήση σε ασφαλές περιβάλλον:** δεν πρέπει να υπάρχουν στο εγγύς περιβάλλον κίνδυνοι εκρήξεων, διαβρωτικών προϊόντων κατά τη χρήση.
- Λαμβάνετε υπόψη το περιβάλλον του χώρου εργασίας:** μην εκθέτετε το εργαλείο στη βροχή. Μην χρησιμοποιείτε το εργαλείο σε υγρούς, βρεγμένους χώρους ή χώρους όπου ελλοχεύει κίνδυνος εκτόξευσης νερού. Διατηρείτε τον χώρο εργασίας σε συνθήκες καλού φωτισμού. Μην χρησιμοποιείτε το εργαλείο παρουσία εύφλεκτων υγρών ή αερίων ή κόνεων.
- Διατηρείτε τον χώρο εργασίας καθαρό και τακτοποιημένο:** ο χώρος εργασίας πρέπει να είναι ορατός από τη θέση εργασίας. Οι ακατάστατοι χώροι και πύργοι ευνοούν την πρόκληση ατυχημάτων.
- Προστασία από ηλεκτροπληξία:** αποφύγετε οποιαδήποτε σωματική επαφή με γειωμένες επιφάνειες ή επικάθιστες συνδεδεμένες σε γείωση (για παράδειγμα, σωληνώσεις, καλοριφέρ, κουζίνες, ψυγεία).
- Κρατήστε σε απόσταση άλλα άτομα:** Μην αφήνετε τα άτομα, ιδίως τα παιδιά, που δεν σχετίζονται με την εργασία που εκτελείται, να αγγίζουν το εργαλείο ή την προέκταση, κρατήστε τα μακριά από τον χώρο εργασίας και να ΕΙΣΤΕ ιδιαίτερα προσεκτικοί με τα παιδιά και τα ζώα.
- Αποθηκεύετε τα εργαλεία που δεν χρησιμοποιείτε:** τα εργαλεία που δεν χρησιμοποιούνται πρέπει να αποθηκεύονται σε στεγνό χώρο ή χώρο που κλείνει με κλειδί, μακριά από τα παιδιά.
- Μην πιέζετε το εργαλείο:** τα εργαλεία πρέπει να αρέχουν με ασφαλέστερο τρόπο καλύτερα αποτελέσματα όταν λειτουργούν με τις στροφές και την ισχύ για την οποία σχεδιάστηκαν.
- Χρησιμοποιείτε το κατάλληλο εργαλείο:** μην πιέζετε ένα μικρό εργαλείο ή παρελκόμενο να εκτελέσει την εργασία ενός μεγαλύτερου εργαλείου ή παρελκόμενου. Μην χρησιμοποιήσετε το εργαλείο για σκοπό για τον οποίο δεν έχει σχεδιαστεί.
- Φοράτε κατάλληλα ρούχα και εξοπλισμό:** μη φοράτε ποτέ φαρδιά ρούχα ή κοσμήματα, μπορεί να πιαστούν σε κινούμενα εξαρτήματα. Συνιστάται να φοράτε προστατευτικά γάντια. Μαζεύετε τα μακριά μαλλιά. Για την εκτέλεση εργασιών σε εξωτερικό χώρο συνιστάται η χρήση αντιολισθητικών υποδημάτων.
- Χρησιμοποιείτε εξοπλισμό προστασίας:** χρησιμοποιείτε γυαλιά ασφαλείας, κανονική μάσκα ή μάσκα προστασίας από τη σκόνη, αν κατά την εργασία παράγεται σκόνη, προστατευτικά γάντια.
- Συνδέετε τον εξοπλισμό εξαγωγής σκόνης:** αν το εργαλείο παρέχεται με σύνδεση για εξοπλισμούς εξαγωγής και συλλογής σκόνης, βεβαιωθείτε ότι είναι συνδεδεμένοι και ότι χρησιμοποιούνται σωστά.
- Μη σκύβετε υπερβολικά:** φροντίστε πάντα να στηρίζετε καλά και να έχετε καλή ισορροπία.
- Χειρίζετε προσεκτικά τα εργαλεία:** διατηρείτε τα εργαλεία καθαρά για βελτιστοποίηση της εργασίας και της ασφαλείας. Ακολουθείτε τις οδηγίες σχετικά με τη λίπανση και την αλλαγή παρελκόμενων. Επιθεωρείτε περιοδικά την κατάστασή τους, αν χρειάζεται, εμπιστευτείτε την επισκευή τους σε εξουσιοδοτημένο κέντρο σέρβις.
- Παραμένετε σε εγρήγορση:** συγκεντρωθείτε στην εργασία. Σηριχτείτε στην κρίση σας. Μην χρησιμοποιείτε το εργαλείο όταν είστε κουρασμένοι ή υπό την επήρεια ναρκωτικών ουσιών, αλκοόλ ή φαρμάκων.
- Εντοπίστε τυχόν εξαρτήματα που έχουν υποστεί ζημιά:** πριν χρησιμοποιήσετε το εργαλείο, επιθεωρήστε προσεκτικά την κατάσταση των εξαρτημάτων για να βεβαιωθείτε ότι λειτουργούν σωστά και ότι επηλυούν την εργασία τους. Ελέγξτε την ευθυγράμμιση και την απρόσκοπτη λειτουργία των κινητών εξαρτημάτων, την κατάσταση και την τοποθέτηση των εξαρτημάτων και όλες τις άλλες συνθήκες που ενδέχεται να επηρεάσουν αρνητικά τη λειτουργία. Οποιοδήποτε εξάρτημα δεν είναι σε άψογη κατάσταση πρέπει να επισκευάζεται ή να αντικαθίσταται από εξουσιοδοτημένο κέντρο σέρβις, εκτός αν υποδεικνύεται διαφορετικά στο παρόν εγχειρίδιο οδηγιών.
- Μην χρησιμοποιείτε το καλώδιο σε άσχημες συνθήκες:** μην τραβήξετε ποτέ από άτομα το καλώδιο για να αποσυνδέσετε το φις από την πρίζα. Διατηρείτε το καλώδιο μακριά από θερμότητα, οποιοδήποτε λιπαντικό ή αιχμηρές άκρες. Επιθεωρείτε τακτικά τις προεκτάσεις και αντικαταστήστε τις, αν έχουν υποστεί ζημιά.
- Συντηρείτε προσεκτικά τα εργαλεία:** διατηρείτε τα εργαλεία κοπής ακονισμένα και καθαρά για καλύτερες και ασφαλέστερες επιδόσεις. Ακολουθείτε τις οδηγίες γρασαρίσματος και αντικατάστασης παρελκόμενων. Επιθεωρείτε τακτικά τα καλώδια των εργαλείων και, εάν έχουν υποστεί ζημιά, αναθέστε την επισκευή τους σε εξουσιοδοτημένο κέντρο σέρβις.
- Μην τροποποιείτε το εργαλείο:** δεν επιτρέπεται να πραγματοποιείται καμία τροποποίηση και/ή μετατροπή. Η χρήση παρελκόμενων ή πρόσθετων εξαρτημάτων πέραν αυτών που συνιστώνται στο παρόν εγχειρίδιο οδηγιών ενδέχεται να προκαλέσει τραυματισμούς.
- Διατηρείτε τις λαβές στεγνές, καθαρές και απαλλαγμένες από οποιοδήποτε λιπαντικό ή γράσο.
- Αποσυνδέετε τα εργαλεία:** αποσυνδέετε τα εργαλεία από το ρεύμα όταν δεν τα χρησιμοποιείτε, πριν από τη συντήρησή τους ή κατά την αντικατάσταση παρελκόμενων, όπως είναι οι λάμες, τα τρυπάνια και τα κοπτικά εξαρτήματα.
- Αφαιρείτε τα κλειδιά ρύθμισης:** αποκτήστε τη συνήθεια να ελέγχετε αν τα κλειδιά και άλλα όργανα ρύθμισης έχουν αφαιρεθεί από το εργαλείο πριν το θέσετε σε λειτουργία.
- Αποφύγετε τυχόν ακούσια εκκίνηση:** βεβαιωθείτε ότι ο διακόπτης είναι στη θέση «σταμάτημα» (OFF) κατά τη σύνδεση.
- Χρησιμοποιείτε εξωτερικά καλώδια σύνδεσης:** όταν το εργαλείο χρησιμοποιείται σε εξωτερικό χώρο, χρησιμοποιείτε αποκλειστικά και μόνο προεκτάσεις που προορίζονται για εξωτερική χρήση οι οποίες φέρουν αντίστοιχη σήμανση.

24. **Παραμείνετε σε εγρήγορση:** παρακολουθείτε τι κάνετε, επιδεικνύετε ευθυκρισία και μη χρησιμοποείτε το εργαλείο όταν είστε κουρασμένοι.
25. **Ελέγχετε για τυχόν εξαρτήματα που έχουν υποστεί ζημιά:** πριν χρησιμοποιήσετε το εργαλείο για άλλους σκοπούς, ενδείκνυται να το επιθεωρήσετε προσεκτικά προκειμένου να βεβαιωθείτε ότι λειτουργεί σωστά και ότι επιτελεί την προβλεπόμενη λειτουργία του. Ελέγξτε την ευθυγράμμιση ή για τυχόν εμπλοκή κινητών εξαρτημάτων, βεβαιωθείτε για την απουσία σπασμένων εξαρτημάτων ή προβλημάτων στερέωσης ή άλλης κατάστασης η οποία ενδέχεται να επηρεάσει αρνητικά τη λειτουργία του εργαλείου. Ενδείκνυται να αναθέτετε τη σωστή επισκευή ή αντικατάσταση κάποιου προστατευτικού ή οπιοιδήποτε άλλου εξαρτήματος που έχει υποστεί ζημιά σε εξουσιοδοτημένο κέντρο σέρβις, εκτός εάν αναφέρεται διαφορετικά στο παρόν εγχειρίδιο οδηγιών. Αναθέτετε την αντικατάσταση ελαττωματικών διακοπών σε εξουσιοδοτημένο κέντρο σέρβις. Μη χρησιμοποιήσετε το εργαλείο αν ο διακόπτης δεν επιπρέπει τη μετάβαση από την κατάσταση ενεργοποίησης στην κατάσταση απενεργοποίησης.
26. **Κίνδυνος εγκαύματος:** Αφήνετε τα κινητά εξαρτήματα (μύτες) να κρυώσουν πριν τα αγγίξετε.
27. **Προειδοποίηση:** η χρήση οπιοιδήποτε παρελκομένου ή άλλου εξαρτήματος στερέωσης πέραν αυτού ή αυτών που συνιστώνται στο παρόν εγχειρίδιο οδηγιών ενέχει ενδεχομένως κίνδυνο τραυματισμού.
28. **Αναθέτετε την επισκευή του εργαλείου σε εξειδικευμένο άτομο:** το παρόν ηλεκτρικό εργαλείο πληροί τους σχετικούς κανόνες ασφαλείας. Είναι σκόπιμο οι επισκευές να πραγματοποιούνται μόνο από εξειδικευμένα άτομα με γνώσια ανταλλακτικά. Στην αντίθετη περίπτωση, ο χρήστης μπορεί να εκτεθεί σε σοβαρό κίνδυνο.



ΠΡΟΕΙΔΟΠΟΙΗΣΗ:

Η χρήση οπιοιδήποτε παρελκομένου ή άλλου εξαρτήματος στερέωσης πέραν αυτού ή αυτών που συνιστώνται στο παρόν εγχειρίδιο οδηγιών ενέχει ενδεχομένως κίνδυνο τραυματισμού.

1.2. Γενικές προειδοποιήσεις ασφαλείας για το ηλεκτρικό εργαλείο



ΠΡΟΕΙΔΟΠΟΙΗΣΗ! Διαβάστε όλες τις προειδοποιήσεις ασφαλείας, τις οδηγίες, τις εικονογραφίες και τις προδιαγραφές που παρέχονται με το παρόν ηλεκτρικό εργαλείο. Αν δεν ακολουθήσετε τις παρακάτω αριθμημένες οδηγίες, μπορεί να προκληθεί ηλεκτροπληξία, πυρκαγιά και/ή σοβαρός τραυματισμός.

Τηρείτε όλες τις προειδοποιήσεις και όλες τις οδηγίες για να μπορείτε να ανατρέχετε σε αυτές μεταγενέστερα.

Ο όρος «ηλεκτρικό εργαλείο» στις προειδοποιήσεις αναφέρεται στο ηλεκτρικό εργαλείο σας, το οποίο τροφοδοτείται με ρεύμα από το δίκτυο (με καλώδιο ρεύματος), ή στο ηλεκτρικό εργαλείο σας που λειτουργεί με μπαταρία (χωρίς καλώδιο ρεύματος).

1.2.1. Ασφάλεια του χώρου εργασίας

- Διατηρείτε τον χώρο εργασίας καθαρό και σε συνθήκες καλού φωτισμού. Οι ακατάστατοι χώροι ή οι σκιές ευνοούν την πρόκληση ατυχημάτων.
- Μη θέτετε σε λειτουργία τα ηλεκτρικά εργαλεία σε εκρηκτική ατμόσφαιρα, για παράδειγμα, παρουσία εύφλεκτων υγρών, υγραερίων ή κόνεων. Τα ηλεκτρικά εργαλεία παράγουν σπινθήρες που μπορούν να προκαλέσουν ανάφλεξη των κόνεων ή των αναθυμιάσεων.
- Κρατάτε σε απόσταση τα παιδιά και άλλα άτομα κατά τη χρήση του ηλεκτρικού εργαλείου. Η απόσταση προσοχής μπορεί να έχει ως αποτέλεσμα την απώλεια ελέγχου του εργαλείου.

1.2.2. Ηλεκτρική ασφάλεια

- Τα φισ του ηλεκτρικού εργαλείου πρέπει να είναι κατάλληλα για την πρίζα. Μην τροποποιήσετε ποτέ το φισ με οπιοιδήποτε τρόπο. Μη χρησιμοποιείτε προσαρμογείς με ηλεκτρικά εργαλεία που διαθέτουν σύνδεση γείωσης. Τα μη τροποποιημένα φισ και οι κατάλληλες πρίζες μειώνουν τον κίνδυνο ηλεκτροπληξίας.
- Αποφύγετε οποιαδήποτε σωματική επαφή με γειωμένες επιφάνειες, όπως σωλήνες, καλοριφέρ, κουζίνες και ψυγεία. Υπάρχει αυξημένος κίνδυνος ηλεκτροπληξίας, αν γειωθεί το σώμα σας.
- Μην εκθέτετε τα ηλεκτρικά εργαλεία στη βροχή ή σε υγρές συνθήκες. Η διείσδυση νερού στο εσωτερικό ενός ηλεκτρικού εργαλείου αυξάνει τον κίνδυνο ηλεκτροπληξίας.
- Μην κακομεταχειρίζεστε το καλώδιο. Μη χρησιμοποιήσετε ποτέ το καλώδιο για να κουβαλήσετε, να τραβήξετε ή για να αποσυνδέσετε το ηλεκτρικό εργαλείο. Διατηρείτε το καλώδιο μακριά από θερμότητα, λιπαντικό, αιχμηρές άκρες ή κινούμενα εξαρτήματα. Αν το καλώδιο έχει υποστεί ζημιά ή είναι μπερδεμένο, αυξάνεται ο κίνδυνος ηλεκτροπληξίας.
- Κατά τη χρήση ενός ηλεκτρικού εργαλείου σε εξωτερικό χώρο χρησιμοποιείτε προέκταση κατάλληλη για εξωτερική χρήση. Η χρήση καλωδίου κατάλληλου για εξωτερική χρήση μειώνει τον κίνδυνο ηλεκτροπληξίας.
- Αν η χρήση ενός ηλεκτρικού εργαλείου σε υγρό χώρο είναι αναπόφευκτη, χρησιμοποιήστε πηγή τροφοδοσίας με αντιηλεκτροπληξιακό ρελέ (RCD). Η χρήση αντιηλεκτροπληξιακού ρελέ μειώνει τον κίνδυνο ηλεκτροπληξίας.

1.2.3. Ασφάλεια ατόμων

- Παραμείνετε σε εγρήγορση, παρακολουθείτε τι κάνετε, επιδεικνύετε ευθυκρισία κατά τη χρήση του ηλεκτρικού εργαλείου. Μη χρησιμοποιείτε ηλεκτρικά εργαλεία όταν είστε κουρασμένοι ή υπό την επήρεια ναρκωτικών

ουσιών, αλκοόλη ή φαρμάκων. Μια στιγμή απροσεξίας κατά τη χρήση ενός ηλεκτρικού εργαλείου μπορεί να προκαλέσει σοβαρούς τραυματισμούς.

- b) Χρησιμοποιείτε εξοπλισμό ατομικής προστασίας. Φοράτε πάντοτε προστατευτικό για τα μάτια. Όταν τα μέσα ατομικής προστασίας, όπως οι μάσκες προστασίας από τη σκόνη, τα αντιολισθητικά υποδήματα ασφαλείας, τα κράνη ή τα προστατευτικά ακοής, χρησιμοποιούνται στις κατάλληλες συνθήκες, μειώνουν τους τραυματισμούς.
- c) Αποφύγετε τυχόν ακούσια εκκίνηση. Βεβαιωθείτε ότι ο διακόπτης είναι στη θέση απενεργοποίησης πριν συνδέσετε το εργαλείο στο ρεύμα και ή με μπαταρία, πριν το μαζέψετε ή το κουβαλήσετε. Εάν κρατάτε τα ηλεκτρικά εργαλεία με το δάχτυλο στον διακόπτη ή εάν συνδέετε ηλεκτρικά εργαλεία με τον διακόπτη στη θέση ενεργοποίησης, υπάρχει κίνδυνος ατυχήματος.
- d) Αφαιρέστε οποιοδήποτε κλειδί ρύθμισης πριν θέσετε σε λειτουργία το ηλεκτρικό εργαλείο. Αν αφήσετε κλειδί σε περισσότερο χρόνο εξάρτημα του ηλεκτρικού εργαλείου, μπορεί να προκληθούν τραυματισμοί.
- e) Μην βιάζεστε. Διατηρείτε ανά πάση στιγμή σωστή στάση και ισορροπία. Με αυτόν τον τρόπο επιτυγχάνεται καλύτερος έλεγχος του ηλεκτρικού εργαλείου σε απρόβλεπτες καταστάσεις.
- f) Φοράτε κατάλληλα ρούχα. Μην φοράτε φαρδιά ρούχα ή κοσμήματα. Κρατάτε σε απόσταση τα μαλλιά και τα ρούχα σας από κινούμενα εξαρτήματα. Τα φαρδιά ρούχα, τα κοσμήματα και τα μακριά μαλλιά μπορεί να πιαστούν σε κινούμενα εξαρτήματα.
- g) Αν παρέχονται διατάξεις για τη σύνδεση εξοπλισμών εξαγωγής και συλλογής σκόνης, βεβαιωθείτε ότι είναι συνδεδεμένοι και ότι χρησιμοποιούνται σωστά. Η χρήση συστημάτων συλλογής σκόνης μπορεί να μειώσει τους κινδύνους που δημιουργούνται από τις σκόνες.
- h) Παραμείνετε σε εγρήγορση και μην αγνοείτε τις βασικές αρχές ασφαλείας του εργαλείου με τη δικαιολογία ότι έχετε συνηθίσει να το χρησιμοποιείτε. Μια ελάχιστη στιγμή απροσεξίας μπορεί να προκαλέσει σοβαρό τραυματισμό.

1.2.4. Χρήση και συντήρηση του ηλεκτρικού εργαλείου

- a) Μην πιέζετε το ηλεκτρικό εργαλείο. Χρησιμοποιείτε το ηλεκτρικό εργαλείο που είναι κατάλληλο για την εφαρμογή σας. Το κατάλληλο ηλεκτρικό εργαλείο εκτελεί καλύτερα την εργασία και με ασφαλέστερο τρόπο στον αριθμό στροφών για τον οποίο κατασκευάστηκε.
- b) Μην χρησιμοποιήσετε το ηλεκτρικό εργαλείο αν ο διακόπτης δεν επιτρέπει τη μετάβαση από την κατάσταση ενεργοποίησης στην κατάσταση απενεργοποίησης και αντίστροφα. Αν το ηλεκτρικό εργαλείο δεν μπορεί να ελεγχθεί με τον διακόπτη, είναι επικίνδυνο και πρέπει να επιδιορθωθεί.
- c) Αποσυνδέετε το φως της πηγής τροφοδοσίας και ή αφαιρείτε την μπαταρία, αν είναι αφαιρούμενη, πριν από οποιαδήποτε ρύθμιση, αλλαγή παρελκομένων ή πριν από την αποθήκευση του ηλεκτρικού εργαλείου. Τέτοιου είδους προληπτικά μέτρα ασφαλείας μειώνουν τον κίνδυνο ακούσιας εκκίνησης του ηλεκτρικού εργαλείου.
- d) Διατηρείτε τα ηλεκτρικά εργαλεία εκτός λειτουργίας μακριά από παιδιά, και μην επιτρέπετε σε άτομα που δεν γνωρίζουν το ηλεκτρικό εργαλείο ή αυτές τις οδηγίες να το θέσουν σε λειτουργία. Τα ηλεκτρικά εργαλεία είναι επικίνδυνα στα χέρια αρχάριων χρηστών.
- e) Πραγματοποιείτε κανονικά τη συντήρηση των ηλεκτρικών εργαλείων και παρελκομένων. Ελέγξτε για τυχόν εσφαλμένη ευθυγράμμιση ή εμπλοκή κινητών εξαρτημάτων, σπασμένα εξαρτήματα ή οποιαδήποτε άλλη κατάσταση η οποία ενδέχεται να επηρεάσει αρνητικά τη λειτουργία του ηλεκτρικού εργαλείου. Σε περίπτωση ζημιάς, το ηλεκτρικό εργαλείο πρέπει να επισκευαστεί πριν χρησιμοποιηθεί. Πολλά ατυχήματα οφείλονται σε κακοσυντηρημένα ηλεκτρικά εργαλεία.
- f) Διατηρείτε τα εργαλεία κοπής ακονισμένα και καθαρά. Τα εργαλεία κοπής με αιχμηρά κοπτικά άκρα τα οποία έχουν συντηρηθεί σωστά είναι λιγότερο πιθανό να μπλοκάρουν και ευκολότερα στον χειρισμό.
- g) Χρησιμοποιείτε το ηλεκτρικό εργαλείο, τα παρελκόμενα, τις λάμες κ.λπ. σύμφωνα με αυτές τις οδηγίες, λαμβάνοντας υπόψη τις συνθήκες εργασίας και την εργασία που θέλετε να εκτελέσετε. Η χρήση του ηλεκτρικού εργαλείου για εργασίες διαφορετικές από τις προβλεπόμενες μπορεί να οδηγήσει σε επικίνδυνες καταστάσεις.
- h) Οι λαβές και οι επιφάνειες λαβής πρέπει να διατηρούνται στεγνές, καθαρές και απαλλαγμένες από λάδια και γράσα. Οι ολισθηρές λαβές και επιφάνειες λαβής καθιστούν αδύνατο τον χειρισμό και τον έλεγχο του εργαλείου με απόλυτη ασφάλεια σε απρόβλεπτες καταστάσεις.

1.2.5. Χρήση εργαλείων που λειτουργούν με μπαταρίες και προφυλάξεις χρήσης

- a) Φορτίζετε μόνο με φορτιστή που καθορίζεται από τον κατασκευαστή. Ένας φορτιστής που είναι κατάλληλος για έναν συγκεκριμένο τύπο μπαταριών μπορεί να δημιουργήσει κίνδυνο πυρκαγιάς εάν χρησιμοποιηθεί με άλλον τύπο μπαταριών.
- b) Χρησιμοποιείτε τα ηλεκτρικά εργαλεία μόνο με ειδικά σχεδιασμένες για αυτά μπαταρίες. Η χρήση οποιασδήποτε άλλης μπαταρίας μπορεί να δημιουργήσει κίνδυνο τραυματισμού και πυρκαγιάς.
- c) Όταν δεν χρησιμοποιείτε την μπαταρία, διατηρείτε την μακριά από οποιοδήποτε μεταλλικό αντικείμενο, για παράδειγμα συνδετήρες, κέρματα, κλειδιά, καρφιά, βίδες ή άλλα αντικείμενα μικρού μεγέθους, τα οποία μπορεί να επιτρέψουν τη σύνδεση των πόλων. Το βραχυκύκλωμα των πόλων μιας μπαταρίας ενδέχεται να προκαλέσει εγκαύματα ή πυρκαγιά.
- d) Εάν επικρατούν άσχημες συνθήκες, μπορεί να εκτοξευτεί υγρό από την μπαταρία, αποφύγετε οποιαδήποτε επαφή. Σε περίπτωση ακούσιας επαφής, καθαρίστε με νερό. Αν το υγρό έλθει σε επαφή με τα μάτια, αναζητήστε επιπλέον ιατρική βοήθεια. Το υγρό που εκτοξεύεται από τις μπαταρίες μπορεί να προκαλέσει ερεθισμούς ή εγκαύματα.
- e) Μην χρησιμοποιείτε μπαταρίες ή εργαλείο που λειτουργεί με μπαταρίες που έχει υποστεί ζημιά ή μετατροπή. Οι μπαταρίες που έχουν υποστεί ζημιά ή μετατροπή ενδέχεται να παρουσιάσουν απρόβλεπτη συμπεριφορά, με αποτέλεσμα την πρόκληση πυρκαγιάς, έκρηξης ή τραυματισμού.
- f) Μην εκθέτετε τις μπαταρίες ή κάποιο εργαλείο που λειτουργεί με μπαταρίες σε φωτιά ή σε υπερβολικά υψηλή θερμοκρασία. Η έκθεση σε φωτιά ή σε θερμοκρασία πάνω από 130 °C μπορεί να προκαλέσει έκρηξη.

- g) Ακολουθείτε όλες τις οδηγίες φόρτισης και μη φορτίζετε τις μπαταρίες ή το εργαλείο που λειτουργεί με μπαταρίες εκτός του εύρους θερμοκρασιών που καθορίζεται στις οδηγίες. Τυχόν εσφαλμένη φόρτιση ή φόρτιση υπό θερμοκρασία εκτός του καθορισμένου εύρους θερμοκρασιών μπορεί να προκαλέσει ζημιά στην μπαταρία και να αυξήσει τον κίνδυνο πυρκαγιάς.

1.2.6. Συντήρηση

- a) Αναθέτετε τη συντήρηση του ηλεκτρικού εργαλείου σε εξειδικευμένο επισκευαστή, ο οποίος χρησιμοποιεί αποκλειστικά και μόνο ίδια ανταλλακτικά. Έτσι διασφαλίζεται η διατήρηση της ασφάλειας του ηλεκτρικού εργαλείου.
- b) Μην εκτελέσετε ποτέ εργασία συντήρησης σε μπαταρίες που έχουν υποστεί ζημιά. Ενδείκνυται η συντήρηση μπαταριών να πραγματοποιείται από τον κατασκευαστή ή από τους εξουσιοδοτημένους παράχους υπηρεσιών σέρβις.

1.3. Συμπληρωματικές οδηγίες ασφαλείας για τους τροχούς

1.3.1. Οδηγίες ασφαλείας για όλες τις εργασίες

- a) Αυτό το ηλεκτρικό εργαλείο έχει προβλεφθεί να λειτουργεί ως τροχός. Διαβάστε όλες τις προειδοποιήσεις ασφαλείας, οδηγίες, εικονογραφήσεις και προδιαγραφές που παρέχονται με το παρόν ηλεκτρικό εργαλείο. Αν δεν ακολουθήσετε όλες τις παρακάτω αριθμημένες οδηγίες, μπορεί να προκληθεί ηλεκτροπληξία, πυρκαγιά και/ή σοβαρός τραυματισμός.
- b) Οι εργασίες λείανσης, στίλβωσης, μεταλλικού βουρτσίσματος, λουστραρίσματος, αποκοπής με κοπτικό ή εγκάρσιας κοπής δεν πρέπει να εκτελούνται με τη βοήθεια αυτού του ηλεκτρικού εργαλείου. Οι εργασίες για τις οποίες δεν έχει προβλεφθεί το ηλεκτρικό εργαλείο μπορεί να δημιουργήσουν κίνδυνο και να προκαλέσουν τραυματισμούς.
- c) Μην τροποποιείτε το παρόν ηλεκτρικό εργαλείο έτσι ώστε να λειτουργεί με τρόπο για τον οποίο δεν σχεδιάστηκε ή με τρόπο που δεν έχει καθοριστεί από τον κατασκευαστή του. Μια τέτοιου είδους τροποποίηση μπορεί να οδηγήσει σε απώλεια ελέγχου και να προκαλέσει σοβαρούς τραυματισμούς.
- d) Μη χρησιμοποιείτε παρελκόμενα που δεν έχουν σχεδιαστεί και καθοριστεί συγκεκριμένα από τον κατασκευαστή του εργαλείου. Το γεγονός ότι ένα παρελκόμενο μπορεί απλώς να στερεωθεί στο ηλεκτρικό εργαλείο δεν εγγυάται απόλυτη ασφάλεια λειτουργίας.
- e) Ο ονομαστικός αριθμός στροφών του παρελκόμενου πρέπει να ισούται τουλάχιστον με τον μέγιστο αριθμό στροφών που αναγράφεται στο διακριτικό σήμα του ηλεκτρικού εργαλείου. Τα παρελκόμενα που λειτουργούν με αριθμό στροφών μεγαλύτερο από τον ονομαστικό αριθμό στροφών μπορεί να σπάσουν και να εκσφενδονιστούν.
- f) Η εξωτερική διάμετρος και το πάχος του παρελκόμενου πρέπει να εμπίπτουν στην ονομαστική απόδοση του ηλεκτρικού εργαλείου. Τα παρελκόμενα με εσφαλμένες διαστάσεις δεν προστατεύονται ούτε ελέγχονται σωστά.
- g) Οι διαστάσεις στερέωσης των παρελκόμενων πρέπει να συμφωνούν με τις διαστάσεις του εξοπλισμού στερέωσης του ηλεκτρικού εργαλείου. Τα παρελκόμενα που δεν ταιριάζουν με τον εξοπλισμό στερέωσης του ηλεκτρικού εργαλείου δεν λειτουργούν ισορροπημένα, παράγουν υπερβολικούς κραδασμούς και μπορεί να οδηγήσουν σε απώλεια ελέγχου.
- h) Μη χρησιμοποιείτε παρελκόμενο που έχει υποστεί ζημιά. Επιθεωρείτε το παρελκόμενο πριν από κάθε χρήση, αναζητώντας για παράδειγμα ραγίσματα και ρωγμές στους δίσκους λείανσης, αναζητώντας ρωγμές, σπασίματα ή υπερβολική φθορά στο πέλμα δίσκου ή αναζητώντας βγαλμένες τρίχες ή ρωγμές στις μεταλλικές βούρτσες. Αν το ηλεκτρικό εργαλείο ή το παρελκόμενο πέσει κάτω, βεβαιωθείτε ότι το παρελκόμενο δεν έχει υποστεί ζημιά ή τοποθετήστε παρελκόμενο που δεν έχει υποστεί ζημιά. Μετά τον έλεγχο και την τοποθέτηση ενός παρελκόμενου, κρατήστε απόσταση και διατηρήστε σε απόσταση τα παρόντα άτομα από το επίπεδο περιστροφής του παρελκόμενου και θέστε σε λειτουργία το ηλεκτρικό εργαλείο στον μέγιστο αριθμό στροφών χωρίς φορτίο επί ένα λεπτό. Κανονικά, τα παρελκόμενα που έχουν υποστεί ζημιά θα σπάσουν και θα εκσφενδονιστούν κατά τη διάρκεια της δοκιμής.
- i) Φοράτε εξοπλισμό ατομικής προστασίας. Ανάλογα με την εφαρμογή, χρησιμοποιείτε προσωπίδα, γυαλιά-προσωπίδες ή προστατευτικά γυαλιά. Φοράτε, αν είναι απαραίτητο, μάσκα προστασίας από τη σκόνη, ωτασπίδες, γάντια και ποδιά συνεργείου, τα οποία μπορούν να σταματήσουν τα λειαντικά σωματίδια ή τα θραύσματα του κατεργαζόμενου τεμαχίου. Το προστατευτικό οφθαλμών πρέπει να είναι σε θέση να σταματά τα ιπτάμενα θραύσματα που παράγονται στις διάφορες εφαρμογές. Η μάσκα προστασίας από τη σκόνη ή η αναπνευστική συσκευή πρέπει να είναι σε θέση να φιλτράρει τα σωματίδια που παράγονται στη δεδομένη εφαρμογή. Η παρατεταμένη έκθεση σε στάθμη θορύβου υψηλής έντασης μπορεί να προκαλέσει βαρηκοΐα.
- j) Απομακρύνετε τα άτομα που βρίσκονται στον χώρο εργασίας τηρώντας μια απόσταση ασφαλείας. Οποιοδήποτε άτομο εισέρχεται στον χώρο εργασίας πρέπει να φορά εξοπλισμό ατομικής προστασίας. Μπορεί να εκτιναχθούν θραύσματα από το κατεργαζόμενο τεμάχιο ή να σπάσει κάποιο παρελκόμενο και να προκληθούν τραυματισμοί πέρα από το άμεσο περιβάλλον του χώρου εργασίας.
- k) Κρατάτε το ηλεκτρικό εργαλείο μόνο από τις μονωμένες επιφάνειες λαβής κατά τη διάρκεια μιας εργασίας όπου το εργαλείο κοπής μπορεί να έρθει σε επαφή με κρυφά καλώδια. Η επαφή με κάποιο «υπό τάση» καλώδιο θα θέσει επίσης «υπό τάση» τα εκτεθειμένα μεταλλικά μέρη του ηλεκτρικού εργαλείου και ενδέχεται να προκαλέσει ηλεκτροπληξία του χειριστή.
- l) Απομακρύνετε το καλώδιο του περιστρεφόμενου παρελκόμενου. Σε περίπτωση απώλειας ελέγχου, το καλώδιο μπορεί να κοπεί ή να σκαλώσει, και ενδέχεται να παρασύρει το χέρι ή το μπράτσο προς το περιστρεφόμενο παρελκόμενο.
- m) Μην αφήνετε ποτέ κάτω το ηλεκτρικό εργαλείο μέχρι να ακινητοποιηθεί εντελώς το παρελκόμενο. Το περιστρεφόμενο παρελκόμενο μπορεί να πιαστεί στην επιφάνεια και να οδηγήσει το ηλεκτρικό εργαλείο εκτός ελέγχου.

- n) **Μη θέτετε σε λειτουργία το ηλεκτρικό εργαλείο μεταφέροντάς το στο πλάι του σώματός σας.** Σε περίπτωση ακούσιας επαφής, το περιστρεφόμενο παρελκόμενο μπορεί να σκαλώσει στα ρούχα και να παρασύρει το παρελκόμενο προς τον χρήστη.
- o) **Καθαρίζετε τακτικά τα στόμια αερισμού του ηλεκτρικού εργαλείου.** Το βεντιλατέρ του κινητήρα αναρροφά σκόνη στο εσωτερικό του περιβλήματος και τυχόν υπερβολική συσσώρευση μεταλλικής σκόνης μπορεί να δημιουργήσει ηλεκτρικό κίνδυνο.
- p) **Μη θέτετε σε λειτουργία το ηλεκτρικό εργαλείο κοντά σε εύφλεκτα υλικά.** Οι σπινθήρες μπορεί να προκαλέσουν ανάφλεξη αυτών των υλικών.
- q) **Μη χρησιμοποιείτε² παρελκόμενο που απαιτεί τη χρήση ψυκτικών υγρών.** Η χρήση νερού ή άλλου ψυκτικού υγρού μπορεί να προκαλέσει ηλεκτροπληξία.

1.3.2. Ανάκρουση και σχετικές προειδοποιήσεις

Η ανάκρουση είναι μια ξαφνική αντίδραση που προκαλείται όταν σφηνώσει ή σκαλώσει ο δίσκος, το πέλμα του δίσκου, η βούρτσα ή οποιοδήποτε άλλο περιστρεφόμενο παρελκόμενο. Το σφηνώμα ή το σκάλωμα προκαλεί ταχεία εμπλοκή του περιστρεφόμενου παρελκόμενου, και το μη ελεγχόμενο ηλεκτρικό εργαλείο εκτινάσσεται προς κατεύθυνση αντίθετη από τη φορά περιστροφής του παρελκόμενου τη στιγμή της εμπλοκής.

Για παράδειγμα, αν ένας δίσκος λείανσης σκαλώσει ή σφηνώσει στο κατεργαζόμενο τεμάχιο, το άκρο του δίσκου που φτάνει στο σημείο που σφηνώνει μπορεί να σκάψει την επιφάνεια του υλικού, με απώτελεσμα την υποχώρηση ή την εκτίναξη του δίσκου. Ο δίσκος μπορεί να εκτιναχθεί προς το μέρος του χρήστη ή μακριά, ανάλογα με τη φορά κίνησης του δίσκου τη στιγμή που σφηνώνει. Υπό αυτές τις συνθήκες, οι δίσκοι λείανσης μπορεί επίσης να σπαστούν.

Η ανάκρουση οφείλεται σε εσφαλμένη χρήση του ηλεκτρικού εργαλείου και/ή σε εσφαλμένους τρόπους ή συνθήκες λειτουργίας, μπορεί δε να αποφευχθεί με τη λήψη των απαραίτητων προφυλάξεων που υποδεικνύονται παρακάτω.

- a) **Κρατάτε σταθερά το εργαλείο με τα δύο χέρια και τοποθετείτε το σώμα και τα μπράτσα με τρόπο που να αντιστέκονται στις δυνάμεις ανάκρουσης.** Χρησιμοποιείτε πάντοτε τη βοηθητική λαβή, όποτε χρειάζεται, για μέγιστο έλεγχο στην ανάκρουση ή στην αντίδραση ροπής κατά την εκκίνηση. Ο χρήστης μπορεί να ελέγχει τις αντιδράσεις ροπής ή τις δυνάμεις ανάκρουσης λαμβάνοντας τις απαραίτητες προφυλάξεις.
- b) **Μη φέρνετε ποτέ το χέρι κοντά στο περιστρεφόμενο παρελκόμενο.** Μπορεί να γίνει ανάκρουση του παρελκόμενου προς την κατεύθυνση του χεριού.
- c) **Φροντίστε να μην βρίσκεστε στην πλευρά εκτίναξης του ηλεκτρικού εργαλείου σε περίπτωση ανάκρουσης.** Η ανάκρουση εκτινάσσει το εργαλείο προς κατεύθυνση αντίθετη από τη φορά κίνησης του δίσκου τη στιγμή που σκαλώνει.
- d) **Προσέχετε ιδιαίτερος όταν εργάζεστε σε γωνίες, αιχμηρές άκρες κ.λπ.** Αποφεύγετε τις αναπηδήσεις και το σκάλωμα του παρελκόμενου. Οι γωνίες, οι αιχμηρές άκρες ή οι αναπηδήσεις τείνουν να προκαλούν σκάλωμα του περιστρεφόμενου παρελκόμενου και απώλεια ελέγχου ή ανάκρουση.
- e) **Μην τοποθετείτε δίσκο κοπής με αλυσίδα για γλυπτική σε ξύλο, οδοντωτό διαμαντόδισκο με περιφερειακό διάκενο μεγαλύτερο από 10 mm ή οδοντωτή πριονόλαμα.** Αυτού του είδους οι λάμες προκαλούν συχνά ανάκρουση και οδηγούν σε απώλεια ελέγχου.

1.3.3. Συμπληρωματικές οδηγίες ασφαλείας για όλες τις εργασίες λείανσης και εγκάρσιας κοπής

- a) **Χρησιμοποιείτε μόνο τύπους δίσκων που έχουν καθοριστεί για το ηλεκτρικό εργαλείο σας και τον προφυλακτήρα που σχεδιαστεί για τον επιλεγμένο δίσκο.** Οι δίσκοι για τους οποίους δεν έχει σχεδιαστεί το ηλεκτρικό εργαλείο δεν προστατεύονται σωστά και δεν είναι ασφαλείς.
- b) **Η επιφάνεια λείανσης των κυρτών δίσκων πρέπει να είναι τοποθετημένη κατά τέτοιο τρόπο, ώστε να μην προεξέχει από το άκρο του προφυλακτήρα.** Ένας δίσκος που δεν είναι τοποθετημένος σωστά προεξέχει από το χέιλος του προφυλακτήρα και δεν προστατεύεται σωστά.
- c) **Ο προφυλακτήρας πρέπει να στερεώνεται σταθερά στο ηλεκτρικό εργαλείο και να τοποθετείται με τρόπο που να παρέχει μέγιστη ασφάλεια, αφήνοντας εκτεθειμένη όσο το δυνατόν μικρότερη επιφάνεια του δίσκου προς την πλευρά του χρήστη.** Ο προφυλακτήρας συμβάλλει στην προστασία του χρήστη από θραύσματα του σπασμένου δίσκου, ακούσια επαφή με τον δίσκο και από σπινθήρες που μπορεί να προκαλέσουν ανάφλεξη των ρούχων.
- d) **Οι δίσκοι πρέπει να χρησιμοποιούνται μόνο για τις προδιαγραφόμενες εργασίες.** Για παράδειγμα, μη λειοάνετε με την επιφάνεια ενός δίσκου εγκάρσιας κοπής. Οι λειαντικοί δίσκοι εγκάρσιας κοπής προορίζονται για λείανση στην περιφέρειά τους. Αν εφαρμοστούν πλευρικές δυνάμεις σε αυτούς τους δίσκους, μπορεί να σπάσουν.
- e) **Χρησιμοποιείτε πάντοτε άθικτες φλάντζες δίσκων με κατάλληλες διαστάσεις και σχήμα για τον επιλεγμένο δίσκο.** Οι κατάλληλες φλάντζες δίσκων στηρίζουν τον δίσκο, μειώνοντας έτσι τον κίνδυνο θραύσης του δίσκου. Οι φλάντζες δίσκων εγκάρσιας κοπής μπορεί να είναι διαφορετικές από τις φλάντζες άλλων δίσκων.
- f) **Μη χρησιμοποιείτε φθαρμένους δίσκους από ηλεκτρικά εργαλεία μεγαλύτερων διαστάσεων.** Ένας δίσκος που προορίζεται για ηλεκτρικό εργαλείο μεγαλύτερων διαστάσεων δεν είναι κατάλληλος για τον υψηλότερο αριθμό στροφών ενός εργαλείου μικρότερων διαστάσεων και μπορεί να σπάσει.
- g) **Όταν χρησιμοποιείτε μικτούς τροχούς, χρησιμοποιείτε πάντοτε τον σωστό προφυλακτήρα για την τρέχουσα εφαρμογή.** Η χρήση ακατάλληλου προφυλακτήρα μπορεί να μην εξασφαλίζει το επιθυμητό επίπεδο προστασίας, με ενδεχόμενο αποτέλεσμα την πρόκληση σοβαρών τραυματισμών.

1.3.4. Συμπληρωματικές οδηγίες ασφαλείας για όλες τις εργασίες εγκάρσιας κοπής

- a) **Μη «σφηνώνετε» τον δίσκο εγκάρσιας κοπής και μην εφαρμόζετε υπερβολική πίεση. Μη δοκιμάσετε να επιτύχετε υπερβολικού βάθους κοπής.** Οι πολύ μεγάλες καταπονήσεις στον δίσκο αυξάνουν το φορτίο και τον κίνδυνο στρέψης ή εμπλοκής του δίσκου στο τεμάχιο κοπής, καθώς και τον κίνδυνο ανάκρουσης ή θραύσης του δίσκου.
- b) **Αποφεύγετε την περιοχή μπροστά και πίσω από τον περιστρεφόμενο δίσκο.** Αν ο δίσκος απομακρυνθεί από τον χρήστη τη στιγμή της λειτουργίας, τυχόν ανάκρουση μπορεί να εκτινάξει τον περιστρεφόμενο δίσκο και το ηλεκτρικό εργαλείο απευθείας πάνω στον χρήστη.
- c) **Αν μπλοκάρει ο δίσκος ή διακοπεί η κοπή για οποιονδήποτε λόγο, απενεργοποιήστε το ηλεκτρικό εργαλείο και κρατήστε το ακίνητο μέχρι να σταματήσει τελείως ο δίσκος. Μην επιχειρήσετε ποτέ να βγάλετε τον δίσκο εγκάρσιας κοπής από το τεμάχιο κοπής όσο κινείται ο δίσκος, διαφορετικά μπορεί να γίνει ανάκρουση.** Αναζητήστε την αιτία της εμπλοκής και προβείτε στην εκτέλεση διορθωτικής ενέργειας για να την εξαλείψετε.
- d) **Μην επανεκκινήσετε τη διαδικασία κοπής όσο ο δίσκος βρίσκεται μέσα στο κατεργαζόμενο τεμάχιο. Περιμένετε να φτάσει ο δίσκος στον μέγιστο αριθμό στροφών πριν συνεχίσετε προσεκτικά την κοπή.** Αν επανεκκινήσετε το ηλεκτρικό εργαλείο ενώ βρίσκεται μέσα στο τεμάχιο κοπής, ο δίσκος μπορεί να μπλοκάρει, να εξέλθει από το τεμάχιο ή να γίνει ανάκρουση.
- e) **Στηρίζετε τις σανίδες ή οποιοδήποτε τεμάχιο μεγάλων διαστάσεων για να μειώνετε στο μέγιστο δυνατό τον κίνδυνο σφηνώματος του δίσκου και ανάκρουσης.** Τα τεμάχια μεγάλων διαστάσεων έχουν την τάση να υποχωρούν υπό το βάρος τους. Το κατεργαζόμενο τεμάχιο πρέπει να στηρίζεται κοντά στη γραμμή κοπής και στα άκρα του, σε κάθε πλευρά του δίσκου.
- f) **Λήψη συμπληρωματικών προφυλάξεων σε περίπτωση «κοπής κοιλότητας» σε υφιστάμενο τοίχο ή σε άλλες συμπαγείς επιφάνειες.** Καθώς βυθίζεται, ο δίσκος μπορεί να κόψει σωληνες αερίου ή νερού, ηλεκτρικά καλώδια ή αντικείμενα που μπορεί να προκαλέσουν ανάκρουση.
- g) **Μη δοκιμάσετε να πραγματοποιήσετε καμπύλες κοπές.** Οι πολύ μεγάλες καταπονήσεις στον δίσκο αυξάνουν το φορτίο και τον κίνδυνο στρέψης ή εμπλοκής του δίσκου στο τεμάχιο κοπής, καθώς και τον κίνδυνο ανάκρουσης ή θραύσης του δίσκου, με ενδεχόμενο αποτέλεσμα την πρόκληση σοβαρών τραυματισμών.

1.3.5. Συμπληρωματικές οδηγίες ασφαλείας σχετικά με τη χρήση του τροχού

1. Αυτό το εργαλείο έχει σχεδιαστεί για χρήση ως τροχός ή εργαλείο εγκάρσιας κοπής. Διαβάστε όλες τις προειδοποιήσεις ασφαλείας, οδηγίες, εικονογραφήσεις και προδιαγραφές που παρέχονται με το εργαλείο. Η έλλειψη εξοικείωσης με ηλεκτρικό εργαλείο εγκυμονεί κίνδυνο πρόκλησης ατυχημάτων.
2. Συνιστάται να μην εκτελούνται εργασίες στίλβωσης και γυαλίσματος με το παρόν εργαλείο. Η χρήση του εργαλείου για άλλες εργασίες, πέραν αυτών για τις οποίες σχεδιάστηκε, είναι επικίνδυνη και μπορεί να προκαλέσει τραυματισμούς.
3. Μη χρησιμοποιείτε παρελκόμενα που δεν έχουν σχεδιαστεί και δεν συνιστώνται από τον κατασκευαστή του εργαλείου. Δεν είναι απαραίτητα ασφαλή όλα τα παρελκόμενα που είναι κατάλληλα για το εργαλείο σας.
4. Η σπειροτομημένη τοποθέτηση παρελκομένων πρέπει να είναι κατάλληλη για το σπείρωμα του άξονα του τροχού. Όσον αφορά τα παρελκόμενα που τοποθετούνται με φλάντζες, η κεντρική εσωτερική διάμετρος του παρελκομένου πρέπει να προσαρμόζεται σωστά στη διάμετρο της φλάντζας. Τα παρελκόμενα που δεν ταιριάζουν με τα στοιχεία στερέωσης του ηλεκτρικού εργαλείου δεν θα είναι ισορροπημένα, θα δονούνται υπερβολικά και ενδέχεται να οδηγήσουν σε απώλεια ελέγχου.
5. Η ρύθμιση στροφών του παρελκομένου πρέπει να ισούται τουλάχιστον με τον μέγιστο αριθμό στροφών που υποδεικνύεται πάνω στο εργαλείο. Τα παρελκόμενα που λειτουργούν με αριθμό στροφών μεγαλύτερο από την καθορισμένη ρύθμιση αριθμού στροφών μπορεί να σπάσουν και να εκσφενδονιστούν.
6. Η εξωτερική διάμετρος και το πάχος του παρελκομένου δεν πρέπει να υπερβαίνουν την απόδοση του εργαλείου.
7. Το μέγεθος κάθε παρελκομένου (δίσκοι, παξιμάδια σύσφιξης κ.λπ.) πρέπει να είναι κατάλληλο για τον άξονα του εργαλείου. Τα παρελκόμενα στα οποία η διάτρηση δεν ταιριάζει ακριβώς με τον άξονα του εργαλείου περιστρέφονται ακανόνιστα, δονούνται υπερβολικά και ενδέχεται να οδηγήσουν σε απώλεια ελέγχου.
8. Μη χρησιμοποιείτε παρελκόμενα που έχουν υποστεί ζημιά. Πριν από κάθε χρήση, επιθεωρείτε τα παρελκόμενα, για παράδειγμα τους δίσκους, για να εντοπίσετε τυχόν ραγίσματα και ρωγμές, το πέλημα στίλβωσης για να εντοπίσετε τυχόν ρωγμές, μέση ή υπερβολική φθορά, τη μεταλλική βούρτσα για να εντοπίσετε χαλαρές ή σπασμένες τρίχες. Ελέγξτε τον δίσκο πριν τον τοποθετήσετε στον γωνιακό τροχό. Χτυπήστε τον δίσκο με ξύλινη λαβή περιστρέφοντάς τον ταυτόχρονα με το δάχτυλό σας. Ακούστε τον παραγόμενο ήχο: μην τον χρησιμοποιήσετε αν ο ήχος είναι υπόκωφος, μπορεί να έχει ραγίσει ο δίσκος. Σε περίπτωση που πέσει το εργαλείο ή το παρελκόμενο, ελέγξτε αν υπάρχουν ζημιές ή αντικαταστήστε το παρελκόμενο. Μετά τον έλεγχο ή την αντικατάσταση του παρελκομένου, παραμείνετε μακριά από το περιστρεφόμενο παρελκόμενο και θέστε σε λειτουργία το εργαλείο στον μέγιστο αριθμό στροφών χωρίς φορτίο για ένα λεπτό. Τα παρελκόμενα που έχουν υποστεί ζημιά σπάζουν συνήθως στη διάρκεια αυτής της δοκιμής.
9. Φοράτε κατάλληλο εξοπλισμό προστασίας: ολοπρόσωπη μάσκα, γυαλιά-προσώπιδες, προστατευτικά γυαλιά, μάσκα προστασίας από τη σκόνη, αντιθρομβικά προστατευτικά, ποδιά εργασίας κ.λπ., για προστασία από λειαντικά μικροθραύσματα ή ρινίσματα. Το προστατευτικό οφθαλμών πρέπει να είναι σε θέση να σταματά τα εκσφενδονιζόμενα θραύσματα που παράγονται στις διάφορες εφαρμογές. Η μάσκα προστασίας από τη σκόνη πρέπει να μπορεί να φιλτράρει τα σωματίδια που παράγονται κατά τη λειτουργία του εργαλείου. Η παρατεταμένη έκθεση σε θόρυβο υψηλής έντασης μπορεί να προκαλέσει βαρηκοΐα.
10. Κρατάτε σε απόσταση τα άτομα που βρίσκονται κοντά στον χώρο εργασίας. Οποιοδήποτε άτομο εισέρχεται σε αυτόν τον χώρο πρέπει να φορά εξοπλισμό ασφαλείας. Μπορεί να εκτιναχθούν θραύσματα από το κατεργαζόμενο τεμάχιο ή να σπάσει κάποιο παρελκόμενο και να προκληθούν τραυματισμοί εκτός του άμεσου χώρου εργασίας.

11. Κρατάτε το εργαλείο μόνο από τις μονωτικές επιφάνειες λαβής κατά την εκτέλεση εργασιών στις οποίες το κοπτικό εργαλείο ενδέχεται να έρθει σε επαφή με κρυφούς αγωγούς. Η επαφή με κάποιο «υπό τάση» καλώδιο θα θέσει επίσης «υπό τάση» τα εκτεθειμένα μεταλλικά μέρη του ηλεκτρικού εργαλείου και μπορεί να προκαλέσει ηλεκτροπληξία του χειριστή.
12. Η επιφάνεια λείανσης των κυρτών δίσκων πρέπει να βρίσκεται κάτω από το επίπεδο του χείλους του προφυλακτήρα. Ένας δίσκος που δεν είναι τοποθετημένος σωστά π ροεξέχει από το επίπεδο του χείλους του προφυλακτήρα και δεν προστατεύεται σωστά.
13. Ο προφυλακτήρας πρέπει να στερεώνεται σταθερά στο ηλεκτρικό εργαλείο και να τοποθετείται με τρόπο που να διασφαλίζεται μέγιστη ασφάλεια, έτσι ώστε ο χειριστής να είναι όσο το δυνατόν λιγότερο εκτεθειμένος στον δίσκο. Ο προφυλακτήρας συμβάλλει στην προστασία του χειριστή από θραύσματα του σπασμένου δίσκου, ακούσια επαφή με τον δίσκο και από σπινθήρες που μπορεί να προκαλέσουν ανάφλεξη των ρούχων.
14. Μην αφήνετε ποτέ κάτω το εργαλείο μέχρι να ακινητοποιηθεί εντελώς το παρελκόμενο. Το περιστρεφόμενο παρελκόμενο μπορεί να σκαλώσει σε μια επιφάνεια και να προκαλέσει απώλεια ελέγχου του εργαλείου.
15. Μην θέτετε σε λειτουργία το εργαλείο μεταφέροντάς το κοντά στο σώμα σας. Σε περίπτωση ακούσιας επαφής με το περιστρεφόμενο παρελκόμενο, αυτό μπορεί να σκαλώσει στα ρούχα του χειριστή και να τον τραυματίσει.
16. Καθαρίζετε τακτικά τα στόμια αερισμού του εργαλείου. Υπάρχει κίνδυνος το βεντιλατέρ του κινητήρα να αναρροφήσει σκόνη μέσα στο εριβλήμα και τυχόν υπερβολική συσσώρευση μεταλλικής σκόνης μπορεί να δημιουργήσει ηλεκτρικούς κινδύνους. Καθαρίζετε τον τροχό με μαλακό και στεγνό πανί. Μην χρησιμοποιήσετε ποτέ απορρυπαντικά ή ιονόπνευμα.
17. Μην θέτετε σε λειτουργία το εργαλείο κοντά σε εύφλεκτα υλικά. Σπινθήρες μπορεί να προκαλέσουν ανάφλεξη αυτών των υλικών.
18. Μην χρησιμοποιείτε παρελκόμενο που χρειάζεται ψυκτικό υγρό. Η χρήση νερού και ψυκτικών υγρών μπορεί να προκαλέσει ηλεκτροπληξία.
19. Απομακρύνετε κάθε πανί, ρούχο, σχοινί, σπάγκο ή οτιδήποτε άλλο υπάρχει κοντά στον χώρο εργασίας.
20. Σε περίπτωση διακοπής κατά τη χρήση του τροχού, σταματήστε την εργασία και απενεργοποιήστε το εργαλείο πριν αφαιρέσετε την κεφαλή.
21. Ελέγχετε τακτικά ότι όλα τα παξιμάδια, μπουλόνια και άλλα εξαρτήματα στερέωσης είναι σφιγμένα σωστά.
22. Μην αποθηκεύετε υλικά ή εξοπλισμό πάνω από το εργαλείο, ειδικά μπορεί να πέσουν μέσα σε αυτό.
23. Μην χρησιμοποιείτε δίσκο με αριθμό σ.α.λ. μικρότερο από τον αριθμό στρωφών χωρίς φορτίο που αναγράφεται στην πινακίδα τεχνικών χαρακτηριστικών.
24. Μην αποθέτετε τον γωνιακό τροχό μέσα σε μέγγενη ή πάνω σε πάγκο, και μην τον χρησιμοποιείτε σαν σταθερό τροχό. Μπορεί να ροκληθούν σοβαροί τραυματισμοί.
25. Βεβαιωθείτε ότι το τεμάχιο που προορίζεται για λείανση ή κοπή είναι σταθερό μέσα στη μέγγενη ή σε οποιοδήποτε άλλο σύστημα σύσφιξης.
26. Χρησιμοποιείτε πάντοτε τις δύο λαβές και βεβαιωθείτε ότι ελέγχετε απόλυτα τον τροχό πριν τον χρησιμοποιήσετε. Η απώλεια ελέγχου μπορεί να προκαλέσει τραυματισμούς.
27. Βεβαιωθείτε ότι ο δίσκος δεν είναι σε επαφή με τη στιγμή που ενεργοποιείται ο τροχός.
28. Προσέξτε να μην ροκληθεί ζημιά στον άξονα ή σε κάποιο από τα παξιμάδια σύσφιξης του δίσκου. Τυχόν ζημιά σε αυτά τα εξαρτήματα μπορεί να οδηγήσει σε θραύση του δίσκου.
29. Προσέχετε την εκτόξευση σπινθήρων.
30. Κρατάτε το εργαλείο υπό γωνία 15° έως 30° π ερίπου ως προς την επιφάνεια του κατεργαζόμενου τεμαχίου.
31. Χρησιμοποιείτε στυπ όχαρτα όταν π αρέχονται με το εφαρμοζόμενο λειαντικό προϊόν.

1.3.6. Συμπληρωματικές οδηγίες ασφαλείας σχετικά με τις εργασίες λείανσης και κοπής με λειαντικό μέσο

1. Χρησιμοποιείτε μόνο τους δίσκους που συνιστώνται για το εργαλείο και τον προφυλακτήρα ειδικά για τον επιλεγμένο δίσκο: οι δίσκοι που δεν έχουν σχεδιαστεί για το εργαλείο μπορεί να μην προστατεύονται επαρκώς και να ενέχουν κίνδυνο.
2. Ο προφυλακτήρας πρέπει να στερεώνεται σωστά στο εργαλείο και να τοποθετείται με τρόπο που να διασφαλίζεται μέγιστη ασφάλεια: ο χειριστής πρέπει να είναι όσο το δυνατόν λιγότερο εκτεθειμένος στον δίσκο. Ο προφυλακτήρας προστατεύει τον χειριστή από τα θραύσματα του δίσκου και από οποιαδήποτε ακούσια επαφή με αυτόν.
3. Οι δίσκοι πρέπει να χρησιμοποιούνται μόνο για τις συνιστώμενες εφαρμογές. Για παράδειγμα: μη λειάνετε με τις πλευρικές επιφάνειες ενός δίσκου εγκάρσια κοπή. Οι δίσκοι εγκάρσια κοπή έχουν σχεδιαστεί να αφαιρούν το υλικό με το άκρο τους, και οι πλευρικές δυνάμεις που εφαρμόζονται σε αυτούς τους δίσκους ενδέχεται να τους καταστρέψουν.
4. Χρησιμοποιείτε πάντοτε παξιμάδια σύσφιξης που είναι σε άριστη κατάσταση, με μέγεθος και σχήμα κατάλληλα για τον επιλεγμένο τροχό. Τα κατάλληλα παξιμάδια σύσφιξης εξυπηρετούν στη στήριξη του δίσκου, μειώνοντας έτσι τον κίνδυνο θραύσης του δίσκου. Τα παξιμάδια σύσφιξης δίσκων εγκάρσια κοπή ενδέχεται να διαφέρουν από εκείνα άλλων δίσκων.
5. Μην χρησιμοποιείτε φθαρμένους δίσκους από μεγαλύτερα εργαλεία. Αυτοί οι δίσκοι δεν έχουν σχεδιαστεί για τους αριθμούς στρωφών μικρότερων εργαλείων και υπάρχει κίνδυνος να σπάσουν.
6. Αποφεύγετε να «σφηνώνετε» τον δίσκο εγκάρσια κοπή ή να εφαρμόζετε υπερβολική πίεση. Μην επιχειρείτε κοπή σε υπερβολικά μεγάλο βάθος. Τυχόν υπερφόρτωση του δίσκου αυξάνει την καταπόνησή του και, επομένως, τους κινδύνους στρέψης ή εμπλοκής, με αποτέλεσμα την ανάκρουση ή την καταστροφή του δίσκου.
7. Φροντίστε να μην βρίσκεστε πάνω στον άξονα περιστροφής του δίσκου ή πίσω από αυτόν. Αν ο δίσκος που είναι σε επαφή με την κατεργαζόμενη περιοχή απομακρυνθεί από τον χειριστή, η ανάκρουση μπορεί να τραβήξει τον δίσκο και το εργαλείο προς αυτόν.
8. Αν σφηνώσει ο δίσκος ή διακοπεί η κοπή, απενεργοποιήστε το εργαλείο και κρατήστε το ακίνητο μέχρι να σταματήσει τελείως ο δίσκος. Μην επιχειρήσετε ποτέ να αφαιρέσετε τον δίσκο από το υλικό ενώ κινείται, διαφορετικά υπάρχει κίνδυνος να γίνει ανάκρουση. Αναζητήστε την αιτία της εμπλοκής και λάβετε τα κατάλληλα μέτρα για την εξάλειψή της.

9. Μην επανεκκινήσετε την κοπή με τον δίσκο μέσα στο υλικό. Αφήστε τον δίσκο να φτάσει στον μέγιστο αριθμό στροφών πριν εισχωρήσετε ξανά στο υλικό. Αν το εργαλείο επανεκκινηθεί ενώ ο δίσκος βρίσκεται μέσα στο κατεργαζόμενο τεμάχιο, υπάρχει κίνδυνος να σκαλώσει ο δίσκος, να ανασηκωθεί απότομα ή να κινηθεί προς τα πίσω εάν το εργαλείο επανεκκινηθεί με φορτίο.
10. Χρησιμοποιείτε στηρίγματα για τις σανίδες ή για οποιοδήποτε τεμάχιο μεγάλων διαστάσεων προκειμένου να μειώνετε τους κινδύνους εμπλοκής ή ανάκρουσης του δίσκου. Τα τεμάχια μεγάλων διαστάσεων έχουν την τάση να λυγίζουν υπό το βάρος τους. Τα στηρίγματα πρέπει να τοποθετούνται κάτω από το κατεργαζόμενο τεμάχιο, κοντά στη γραμμή κοπής και κοντά στο άκρο του τεμαχίου, από τις δύο πλευρές του δίσκου.
11. Να είστε ιδιαίτερος προσεκτικοί όταν πραγματοποιείτε «εγκάρσια κοπή» σε υφιστάμενους τοίχους ή άλλα τυφλά τοιχώματα. Ο δίσκος εγκάρσιας κοπής μπορεί να κόψει σωλήνες αερίου ή νερού, ηλεκτρικά καλώδια ή αντικείμενα που μπορεί να προκαλέσουν ανάκρουση.

1.4. Οδηγίες ασφαλείας σχετικά με την μπαταρία και τον φορτιστή

1. Αποσυνδέετε τον φορτιστή από την πρίζα πριν από οποιαδήποτε ρύθμιση ή εργασία συντήρησης.
2. Για να μειωθεί κάθε κίνδυνος ζημιάς στο φισ και το ηλεκτρικό καλώδιο, αποσυνδέετε το καλώδιο από τον φορτιστή τραβώντας το φισ.
3. Βεβαιωθείτε ότι το καλώδιο είναι δρομολογημένο κατά τέτοιο τρόπο, ώστε να μην μπορείτε να το πατήσετε, να σκοντάψετε σε αυτό, να του προξενήσετε ζημιά ή να το υποβάλετε σε καταπόνηση.
4. Βεβαιωθείτε ότι η διαθέσιμη τάση τροφοδοσίας συμφωνεί με αυτήν που αναγράφεται στην πινακίδα τεχνικών χαρακτηριστικών του φορτιστή μπαταριών.
5. Όταν δεν χρησιμοποιείται η μπαταρία, κρατήστε την μακριά από μεταλλικά αντικείμενα και στεγνή.
6. Εάν χρειάζεται η προέκταση, βεβαιωθείτε ότι η αμπεράζ της προέκτασης συμφωνεί με αυτό του ηλεκτρικού εργαλείου και ότι η προέκταση είναι σε καλή κατάσταση. Ξετυλίγετε τελείως τις ηλεκτρικές προεκτάσεις προς αποφυγή ενδεχόμενης υπερθέρμανσης. Βεβαιωθείτε ότι η τάση δικτύου είναι ίδια με αυτήν που αναγράφεται στην πινακίδα τεχνικών χαρακτηριστικών του εργαλείου και ότι οι επαφές της προέκτασης έχουν τον ίδιο αριθμό, μέγεθος και σχήμα με αυτές του φισ του φορτιστή.
7. Χρησιμοποιείτε αποκλειστικά και μόνο την μπαταρία και τον φορτιστή που συνιστώνται από τον κατασκευαστή. Η χρήση παρελκομένου που δεν συνιστάται ή δεν πωλείται από τον κατασκευαστή του φορτιστή μπαταριών ενέχει κίνδυνο πρόκλησης πυρκαγιάς, ηλεκτρικής εκφόρτισης ή τραυματισμών.
8. Ένα εργαλείο που λειτουργεί με ενσωματωμένες μπαταρίες ή με ξεχωριστή μπαταρία πρέπει να φορτίζεται μόνο με τον φορτιστή που έχει καθοριστεί για την μπαταρία. Ένας φορτιστής που μπορεί να είναι κατάλληλος για έναν τύπο μπαταριών μπορεί να αποτελέσει αιτία πυρκαγιάς εάν χρησιμοποιηθεί με άλλον τύπο μπαταριών.
9. Φορτίζετε μόνο τις συνιστώμενες επαναφορτιζόμενες μπαταρίες. Οι άλλοι τύποι μπαταριών μπορεί να εκραγούν και να προκαλέσουν τραυματισμούς ή ζημιές.
10. Κρατάτε την μπαταρία μακριά από πηγές θερμότητας. Μην αφήνετε την μπαταρία εκτεθειμένη για μεγάλο χρονικό διάστημα σε υψηλή θερμοκρασία (για παράδειγμα, στο άμεσο ηλιακό φως, κοντά σε καλοριφέρ και σε χώρους όπου η θερμοκρασία ξεπερνά τους 50°C).
11. Μην χρησιμοποιήσετε τον φορτιστή αν το καλώδιο ή το φισ του έχει υποστεί ζημιά – Αντικαταστήστε τον αμέσως.
12. Μην χρησιμοποιήσετε τον φορτιστή εάν έχει χτυπηθεί, έχει πέσει κάτω ή αν έχει υποστεί οποιαδήποτε ζημιά. Παραδώστε τον σε εξειδικευμένο επισκευαστή.



Προσοχή!

Η εσφαλμένη χρήση της μπαταρίας ή του φορτιστή μπαταριών ενέχει κίνδυνο πρόκλησης τραυματισμών.

Για να αποφευχθεί κάθε κίνδυνος τραυματισμού, τηρείτε τις εξής οδηγίες:

- ΜΗΝ αποσυναρμολογήσετε ΠΟΤΕ την μπαταρία.
- ΜΗ ρίξετε ΠΟΤΕ την μπαταρία στη φωτιά, ακόμα και έχει καταστραφεί ή αχρηστευτεί. Υπάρχει κίνδυνος να εκραγεί η μπαταρία στη φωτιά.
- ΜΗ βραχυκυκλώσετε ΠΟΤΕ την μπαταρία.
- ΜΗ βυθίσετε ΠΟΤΕ τον φορτιστή και/ή την μπαταρία στο νερό ή σε οποιοδήποτε άλλο υγρό.
- ΜΗ βάλετε ΠΟΤΕ οποιοδήποτε αντικείμενο στα στόμια αερισμού του φορτιστή. Μπορεί να προκληθεί ηλεκτροπληξία ή ζημιά στον φορτιστή.
- ΜΗΝ πραγματοποιήσετε ΠΟΤΕ φόρτιση σε εξωτερικό χώρο. Προφυλάσσετε την μπαταρία από τις άμεσες ακτίνες του ήλιου και χρησιμοποιείτε την μπαταρία μόνο σε καλά αεριζόμενους χώρους με λίγη υγρασία.
- ΜΗΝ πραγματοποιήσετε ΠΟΤΕ φόρτιση, αν η θερμοκρασία είναι χαμηλότερη από 5°C ή υψηλότερη από 30°C.
- ΜΗ συνδέσετε ΠΟΤΕ μαζί δύο φορτιστές μπαταριών.
- ΜΗ φορτίσετε ΠΟΤΕ την μπαταρία πάνω από 6 ώρες συνεχόμενα, διαφορετικά υπάρχει κίνδυνος να υποστεί ζημιά.
- ΜΗ βάλετε ΠΟΤΕ ξένα σώματα μέσα στο άνοιγμα της μπαταρίας ή του φορτιστή μπαταριών.
- ΜΗ χρησιμοποιήσετε ΠΟΤΕ μετασχηματιστή-ανορθωτή για τη φόρτιση.
- ΜΗ χρησιμοποιήσετε ΠΟΤΕ γεννήτρια ή τροφοδοσία DC για τη φόρτιση.
- ΜΗΝ αποθηκεύσετε ΠΟΤΕ την μπαταρία ή τον φορτιστή μπαταριών σε χώρο όπου η θερμοκρασία μπορεί να φτάσει ή να υπερβεί τους 50°C. Κρατάτε την μπαταρία μακριά από πηγές θερμότητας.
- Περιμένετε ΠΑΝΤΟΤΕ τουλάχιστον 15 λεπτά μεταξύ δύο φορτίσεων, ώστε να αποφευχθεί ενδεχόμενη υπερθέρμανση του φορτιστή.

- Αποσυνδέετε ΠΙΑΝΤΟΤΕ το καλώδιο ρεύματος από την πρίζα όταν δεν χρησιμοποιείτε τον φορτιστή.

1.5. Προειδοποιητικά σύμβολα



2. Παρουσίαση

2.1. Πεδίο εφαρμογής

Η συσκευή έχει σχεδιαστεί για την εγκάρσια κοπή, τη λείανση και το βούρτσισμα υλικών από μέταλλο και πέτρα χωρίς τη χρήση νερού. Στις εργασίες εγκάρσιας κοπής σε πέτρα είναι υποχρεωτική η χρήση ενός φορείου οδήγησης. Αυτός ο τροχός λειτουργεί με μπαταρία μέσω ενός κινητήρα χωρίς ψήκτρες.



ΠΡΟΕΙΔΟΠΟΙΗΣΗ:

Χρησιμοποιείτε το ηλεκτρικό εργαλείο μόνο σύμφωνα με το εγχειρίδιο του κατασκευαστή.



Αριθ.	Περιγραφή
1	Κεφαλή του εργαλείου
2	Κλειδί του άξονα
3	Διακόπτης On/Off
4	Φίλτρο προστασίας από τη σκόνη
5	Πλευρική λαβή
6	Προφυλακτήρας
7	Παξιμάδια σύσφιξης του δίσκου
8	Κολάρο σύσφιξης

2.2. Τεχνικά χαρακτηριστικά

ΚΩΔ. 50976			
Ισχύς	20 V	Μέγ. Ø δίσκου	125 mm
Αριθμός στροφών χωρίς φορτίο	8 500 min-1	Μέγ. ύψος κοπής	30 mm
Σπείρωμα του άξονα	M14	Βάρος (χωρίς την μπαταρία)	1,6 kg
Στάθμη ηχητικής πίεσης LPA	78,8 dB(A) ± K = 3 dB(A) [Σύμφωνα με το ISO 15744]		
Στάθμη ηχητικής ισχύος LWA	86,8 dB(A) ± K = 3 dB(A) [Σύμφωνα με το ISO 15744]		
Κραδασμοί [Σύμφωνα με το ISO 28927-1]	Κύρια λαβή: $a_{h,AG} = 3,983 \text{ m/s}^2 \pm K = 1,5 \text{ m/s}^2$ Πλευρική λαβή: $a_{h,AG} = 4,272 \text{ m/s}^2 \pm K = 1,5 \text{ m/s}^2$		



Εάν η στάθμη ηχητικής έντασης στην οποία υποβάλλεται ο χειριστής υπερβεί το καθορισμένο όριο, είναι τότε απαραίτητο ένα προστατευτικό ακοής.

Οι τιμές μέτρησης μπορεί να διαφέρουν από εκείνες που καθορίζονται στις οδηγίες χρήσης. Αυτό μπορεί να οφείλεται στις αιτίες που ακολουθούν, οι οποίες πρέπει να ληφθούν υπόψη πριν από και καθ' όλη τη διάρκεια χρήσης της συσκευής:

- Αν η συσκευή χρησιμοποιείται σωστά και είναι σε καλή κατάσταση λειτουργίας
- Αν τα υλικά υποβάλλονται σε σωστή κατεργασία
- Αν οι λαβές είναι καλά στερεωμένες στο σώμα του εργαλείου

Αν ο χρήστης νιώσει μια δυσάρεστη αίσθηση ή ανιληφθεί αποχρωματισμό του δέρματος κατά τη χρήση του εργαλείου, σταματήστε αμέσως την τρέχουσα εργασία. Κάνετε τακτικά διαλείμματα. Αν δεν τηρήσετε τους χρόνους των διαλειμμάτων, μπορεί να παρουσιαστεί το σύνδρομο κραδασμού χεριού βραχίονα. Αν το εργαλείο χρησιμοποιείται τακτικά, εφοδιαστείτε με εξοπλισμό προστασίας από τους κραδασμούς. Αποφεύγετε τη χρήση του εργαλείου σε θερμοκρασία χαμηλότερη από ή ίση με 10°C. Οργανώστε το πρόγραμμα της εργασίας σας κατά τέτοιο τρόπο, ώστε η επιβάρυνση από τους κραδασμούς να είναι περιορισμένη.

Η δηλωμένη ολική επιτάχυνση κραδασμών μετρήθηκε σύμφωνα με μια τυποποιημένη μέθοδο δοκιμών και μπορεί να χρησιμοποιηθεί για τη σύγκριση εργαλείων. Αυτό το δεδομένο μπορεί να χρησιμοποιηθεί επίσης για προκαταρκτική αξιολόγηση της έκθεσης.

ΠΡΟΕΙΔΟΠΟΙΗΣΗ!



Η λείανση λεπτών φύλλων μετάλλου ή άλλων δομών που δονούνται εύκολα και μεγάλης επιφάνειας μπορεί να οδηγήσει σε πολύ υψηλότερη συνολική εκπομπή θορύβου (έως 15 dB) από τις δηλωμένες τιμές εκπομπής θορύβου. Ενδείκνυται, στο μέτρο του δυνατού, να μην επιτρέψετε σε αυτά τα αντικείμενα να εκπέμπουν θόρυβο λαμβάνοντας κατάλληλα μέτρα, όπως με τη χρήση βαριών και εύκαμπτων ταπήτων απόσβεσης θορύβου. Η αύξηση της εκπομπής θορύβου πρέπει επίσης να λαμβάνεται υπόψη τόσο κατά την εκτίμηση του κινδύνου που σχετίζεται με την έκθεση σε θόρυβο όσο κατά την επιλογή κατάλληλου προστατευτικού ακοής.

3. Εγκατάσταση



Κίνδυνος τραυματισμού! Πριν από οποιαδήποτε ρύθμιση και βαθμονόμηση: Απενεργοποιήστε το εργαλείο – Περιμένετε να σταματήσει τελείως το εργαλείο – Αφαιρέστε την μπαταρία

3.1. Στερέωση της πλευρικής λαβής



ΠΡΟΕΙΔΟΠΟΙΗΣΗ:

Χρησιμοποιείτε το ηλεκτρικό εργαλείο μόνο με την πλευρική λαβή ⑤. Κρατάτε πάντοτε το εργαλείο με τα δύο χέρια. Βεβαιωθείτε ότι η λαβή έχει στερεωθεί καλά πριν από την έναρξη οποιασδήποτε χρήσης.

Ανάλογα με τον τρόπο λειτουργίας ή τον τρόπο με τον οποίο επιθυμείτε να κρατάτε το εργαλείο για μεγαλύτερη άνεση, βιδώστε την πλευρική λαβή ⑤ σε κάποια από τις σπειροτομημένες σπές της δεξιάς πλευράς ή αριστερά, ή πάνω από την κεφαλή οδοντωτών τροχών. Τοποθετείτε πάντοτε την πλευρική λαβή ⑤ πριν θέσετε σε λειτουργία το εργαλείο και βεβαιωθείτε ότι έχει σφίξει. Η πλευρική λαβή ⑤ μπορεί να αφαιρεθεί εύκολα με ξεβίδωμα.

3.2. Τοποθέτηση του προφυλακτήρα



ΠΡΟΕΙΔΟΠΟΙΗΣΗ:

Μη χρησιμοποιείτε τον γωμακό τροχό χωρίς τον προφυλακτήρα ⑥.

1. Απενεργοποιήστε τον τροχό και αφαιρέστε την μπαταρία. Εφοδιαστείτε με προστατευτικά γάντια.
2. Κατά τη χρήση του εργαλείου, ο προφυλακτήρας ⑥ πρέπει να είναι τοποθετημένος με τρόπο που να προστατεύει τον χρήστη από την εκτόξευση σωματιδίων ή σπινθήρων. Για τον λόγο αυτό,

ξεσφίξτε το κολάρο σύσφιξης ⑧ και προσαρμόστε τη θέση του προφυλακτήρα ⑥ ανάλογα με τις απαιτήσεις των προς εκτέλεση εργασιών, περιστρέφοντας τον προφυλακτήρα ⑥ στην επιθυμητή θέση.

- Μόλις ρυθμιστεί στην επιθυμητή θέση, σφίξτε το κολάρο ταχείας σύσφιξης ⑧. Ο προφυλακτήρας ⑥ δεν πρέπει να μπορεί να περιστρέφεται. Στην αντίθετη περίπτωση, μη συνεχίσετε σε καμία περίπτωση τη χρήση του εργαλείου, σφίξτε ξανά τη βίδα του κολάρου ταχείας σύσφιξης ⑥ ή παραδώστε το εργαλείο στο Τμήμα εξυπηρέτησης πελατών.



Παρατήρηση: Γενικά, κατά την εκτέλεση εργασιών λείανσης, ο δίσκος λείανσης πρέπει να διατηρείται παράλληλος προς το τεμάχιο κατεργασίας ενώ, κατά την εκτέλεση εργασιών κοπής, ο δίσκος κοπής πρέπει να είναι κάθετος προς το τεμάχιο κατεργασίας.

3.3. Τοποθέτηση του δίσκου λείανσης

ΠΡΟΕΙΔΟΠΟΙΗΣΗ:



Οι δίσκοι λείανσης και εγκάρσιας κοπής θερμαίνονται σημαντικά κατά την εργασία: μην αγγίζετε τον δίσκο αν δεν έχει κρυώσει τελείως.

Ενεργοποιείτε το κουμπί κλειδώματος άξονα ② μόνο όταν ο άξονας είναι σταματημένος, διαφορετικά υπάρχει κίνδυνος πρόκλησης ζημιάς στο ηλεκτρικό εργαλείο.

Καθαρίζετε τον άξονα ⑦ και όλα τα εξαρτήματα που θέλετε να τοποθετήσετε. Για να σφίξετε ή να ξεσφίξετε τα εργαλεία στίλβωσης, πατήστε το κουμπί κλειδώματος άξονα ② για να κλειδώσετε τον άξονα.



1. Εισαγάγετε τη ροδέλα κεντραρίσματος ⑦ έως ότου ασφαλίσει

2. Επιλέξτε τον κατάλληλο δίσκο, ανάλογα με την εργασία που θέλετε να εκτελέσετε. Στη συνέχεια, τοποθετήστε και κεντράρετε τον δίσκο.

ΠΡΟΕΙΔΟΠΟΙΗΣΗ:

Η διάμετρος του δίσκου δεν πρέπει να υπερβαίνει ποτέ τη συνιστώμενη διάμετρο.



Μη χρησιμοποιείτε δίσκο με αριθμό σ.α.λ. μικρότερο από τον αριθμό στροφών χωρίς φορτίο που αναγράφεται στην πινακίδα τεχνικών χαρακτηριστικών.

Πριν τοποθετήσετε ή αφαιρέσετε τον δίσκο, βεβαιωθείτε ότι η σκανδάλη (διακόπτης On/Off) είναι στη θέση απενεργοποίησης και η μπαταρία βγαλμένη.

3. Λάβετε υπόψη το πάχος του δίσκου προκειμένου να τοποθετήσετε το παξιμάδι συγκράτησης στη σωστή πλευρά.

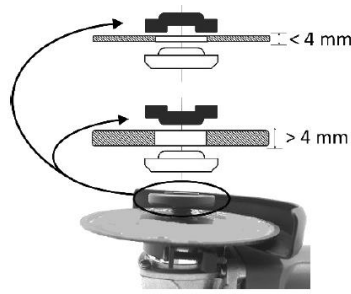

4. Κλειδώστε τον άξονα πατώντας το κουμπί κλειδώματος άξονα ② και περιστρέψτε ταυτόχρονα τον άξονα μέχρι να ασφαλίσει.

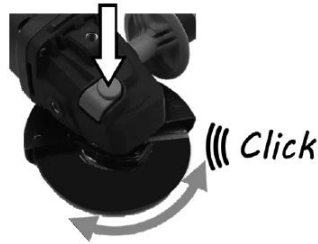

5. Στερεώστε τον δίσκο χρησιμοποιώντας το κλειδί. Μη σφίγγετε υπερβολικά, διαφορετικά υπάρχει κίνδυνος πρόκλησης ζημιάς στον δίσκο ή μπορεί δυσκολευτείτε κατά την αφαίρεσή του. Η περιστροφή του εργαλείου επιτρέπει αυτόματη στερέωση.

Χρησιμοποιείτε ΠΑΝΤΟΤΕ κατάλληλο δίσκο, η χρήση ακατάλληλων προφυλακτήρων επιφέρουν ορισμένους κινδύνους, συμπεριλαμβανομένων των εξής:

- αν χρησιμοποιηθεί προφυλακτήρας Τύπου Α (εγκάρσια κοπή) για επιφανειακή λείανση, ο προφυλακτήρας μπορεί να αγγίξει το κατεργαζόμενο τεμάχιο, επηρεάζοντας τον έλεγχο του εργαλείου,
- αν χρησιμοποιηθεί προφυλακτήρας Τύπου Β (λείανσης) στις εργασίες εγκάρσιας κοπής με πεπεσμένους δίσκους λείανσης, ο κίνδυνος έκθεσης στην εκτόξευση σπινθήρων και σωματιδίων είναι αυξημένος, όπως και ο κίνδυνος έκθεσης σε θραύσματα του δίσκου, σε περίπτωση που σπάσει,
- αν χρησιμοποιηθεί προφυλακτήρας Τύπου Α (εγκάρσια κοπή), Τύπου Β (λείανσης) ή Τύπου C (μικτός τύπος) για εγκάρσια κοπή και για επιφανειακή λείανση σε σκυρόδεμα ή τοιχοποιία, ο κίνδυνος έκθεσης σε σκόνη και ο κίνδυνος απώλειας ελέγχου του εργαλείου λόγω ανάκρουσης είναι αυξημένοι,
- αν χρησιμοποιηθεί προφυλακτήρας Τύπου Α (εγκάρσια κοπή), Τύπου Β (λείανσης) ή Τύπου C (μικτός τύπος) με μεταλλική κυκλική βούρτσα πάχους μεγαλύτερου από το μέγιστο πάχος, ενδέχεται να πιαστούν καλώδια στον προφυλακτήρα και να σπάσουν,

4. Οδηγίες σχετικά με τη λειτουργία

4.1. Οδηγίες σχετικά με την μπαταρία

4.1.1. Τοποθέτηση και αφαίρεση της μπαταρίας

Για τοποθέτηση: Τοποθετήστε συρταρωτά την μπαταρία στην εσοχή της λαβής μέχρι να ασφαλίσει.

Για αφαίρεση: Πιέστε παρατεταμένα το μπουτόν και τραβήξτε την μπαταρία έξω από τη λαβή.

4.1.2. Φόρτιση της μπαταρίας

Η μπαταρία παραδίδεται μερικώς φορτισμένη. Πρέπει επομένως να φορτίζετε την μπαταρία πριν την χρησιμοποιήσετε για πρώτη φορά. Φορτίστε την μπαταρία πριν εκφορτιστεί τελείως.



Η φόρτιση της μπαταρίας πρέπει να πραγματοποιείται σε θερμοκρασία μεταξύ 5°C και 30°C.

Η τάση του δικτύου πρέπει να συμφωνεί οπωσδήποτε με την τάση που αναγράφεται στην πινακίδα τεχνικών χαρακτηριστικών του φορτιστή. Πριν από την έναρξη της φόρτισης, ελέγχετε συστηματικά την τεχνική κατάσταση του φορτιστή, του σταθμού φόρτισης και του καλωδίου ρεύματος.

Για τη φόρτιση της μπαταρίας χρησιμοποιείτε αποκλειστικά και μόνο τον φορτιστή που συστήνεται από τον κατασκευαστή. Η χρήση οποιουδήποτε άλλου φορτιστή με αυτό το προϊόν θεωρείται λάθος και ακυρώνει την εγγύηση του προϊόντος.



- Τοποθετήστε την μπαταρία στην υποδοχή του σταθμού φόρτισης
- Συνδέστε τον φορτιστή στην πρίζα
- Ανάλογα με τη στάθμη φόρτισης, η μπαταρία φορτίζεται μετά 1 ώρα περίπου
- Αποσυνδέστε την τροφοδοσία πριν αφαιρέσετε την μπαταρία από τον φορτιστή.



Όταν η μπαταρία φορτιστεί πλήρως, ανάβει το πράσινο LED.



Το κόκκινο LED ανάβει για να υποδείξει ότι η μπαταρία φορτίζεται.



Αν το κόκκινο LED αναβοσβήνει γρήγορα, έχει υπερθερμανθεί η μπαταρία ή ο φορτιστής. Αφαιρέστε την μπαταρία, αφήστε την μπαταρία ή τον φορτιστή να κάνει επαναφορά και δοκιμάστε ξανά ή επικοινωνήστε με τον κατασκευαστή.



Αν το κόκκινο και το πράσινο LED αναβοσβήνουν γρήγορα, ελέγξτε και απομακρύνετε οποιοδήποτε ξένο σώμα από την υποδοχή του φορτιστή. Αν δεν υπάρχει ξένο σώμα, πρόκειται πιθανόν για δυσλειτουργία της μπαταρίας ή του φορτιστή. Αφήστε την μπαταρία ή τον φορτιστή να κάνει επαναφορά και δοκιμάστε ξανά ή επικοινωνήστε με τον κατασκευαστή.

Η μπαταρία και ο φορτιστής θερμαίνονται κατά τη φόρτιση, πρόκειται για φυσιολογικό φαινόμενο.

Αποφεύγετε τις πολλές διαδοχικές φορτίσεις σύντομης διάρκειας. Μη φορτίζετε την μπαταρία ύστερα από σύντομη χρήση του ηλεκτρικού εργαλείου.

Η σημαντική μείωση του χρονικού διαστήματος μεταξύ δύο φορτίσεων αποτελεί ένδειξη ότι η μπαταρία είναι καταπονημένη και ότι ίσως χρειαστεί να αντικατασταθεί.

4.1.3. Στάθμη φόρτισης της μπαταρίας

Για να εμφανιστεί η υπολειπόμενη χωρητικότητα της μπαταρίας, πατήστε το κουμπί ένδειξης στάθμης φόρτισης.

	Ενδεικτική λυχνία στάθμης φόρτισης			
	Υπολειπόμενη φόρτιση	Μέγιστη φόρτιση	Μέτρια φόρτιση	Ασθενής φόρτιση

4.2. Οδηγίες σχετικά με τον τροχό

Χρήση εξοπλισμών προστασίας



Προστατευτικό
οφθαλμών



Προστατευτικό ακοής



Προστατευτικό χεριών



Μέσο προστασίας της
αναπνοής

4.2.1. Ενεργοποίηση/απενεργοποίηση

Έναρξη λειτουργίας: Ωθήστε τον διακόπτη On/Off ③ προς τα εμπρός.

Πιθανότητα εμπλοκής του διακόπτη στη θέση On κατά την ώθηση του διακόπτη On/Off ③ προς τα εμπρός και πάτημα.

Διακοπή λειτουργίας: Μετακινήστε ξανά τον διακόπτη On/Off ③ προς τα πίσω.



4.2.2. Κλιπ ζώνης

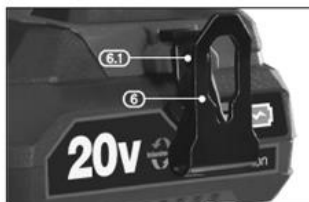

Το ασάλινο κλιπ ζώνης με ελατήριο ⑥ είναι πρακτικό για να κρεμάτε προσωρινά τον γυμακό τροχό. Το κλιπ μπορεί να τοποθετηθεί σε οποιαδήποτε πλευρά του εργαλείου.

Για τοποθέτηση του κλιπ:

Τοποθετήστε το κλιπ ⑥ και στερεώστε το με την παρεχόμενη βίδα, προσέχοντας να μην το σφίξετε υπερβολικά και να μην απογυμνώσετε το σπείρωμα.

4.2.3. Λειτουργία

ΠΡΟΕΙΔΟΠΟΙΗΣΗ:



Σε περίπτωση εντατικής και παρατεταμένης χρήσης του εργαλείου, είναι πιθανή η υπερβολική υπερθέρμανση και η ενεργοποίηση του συστήματος θερμικής προστασίας της μπαταρίας, με αποτέλεσμα την επιβράδυνση ή ακόμα και την προσωρινή διακοπή λειτουργίας του εργαλείου. Σε αυτή την περίπτωση, πρέπει να περιμένετε να κρυώσουν οι μπαταρίες για να συνεχίσει να λειτουργεί.

ΠΡΟΣΟΧΗ:



Ο δίσκος συνεχίζει να περιστρέφεται για μερικά δευτερόλεπτα μετά τη μετακίνηση του διακόπτη στη θέση απενεργοποίησης. Κρατάτε τα χέρια σας μακριά από τον περιστρεφόμενο δίσκο.



ΠΡΟΣΟΧΗ:

Μη χρησιμοποιήσετε ποτέ το κουμπί κλειδώματος άξονα ή μην αφήσετε ποτέ τον δίσκο πάνω σε μια επιφάνεια για να σταματήσετε την κίνησή του πιο γρήγορα.

Λείανση



ΠΡΟΣΟΧΗ:

Μην επιχειρήσετε λείανση ξύλου ή μαλακού μετάλλου όπως ο μόλυβδος. Το υλικό μπορεί να «μπουκώσει» γρήγορα τον δίσκο και να τον αχρηστεύσει.

Οδηγείτε τη συσκευή ομαλά ασκώντας μέτρια πίεση. Έτσι αποτρέπεται η υπερθέρμανση του κατεργαζόμενου τεμαχίου, δεν αλλάζει χρώμα και δεν δημιουργούνται αυλακώσεις.

Μη χρησιμοποιήσετε ποτέ δίσκους εγκάρσιας κοπής για εργασίες λείανσης.

Πριν από την εκκίνηση του τροχού, βεβαιωθείτε ότι ο δίσκος, ο προφυλακτήρας ⑥ και το εργαλείο είναι σε καλή κατάσταση.

Βάλτε τον προφυλακτήρα ⑥ σε θέση που να προστατεύει τον χειριστή από σπινθήρες, και ενεργοποιήστε τον γωμακό τροχό.

Κρατάτε τον τροχό σταθερά όταν είναι ενεργοποιημένος και ασκήστε μικρή πίεση στο κατεργαζόμενο τεμάχιο. Για να επιτευχθεί η βέλτιστη ροπή, πρέπει να εφαρμοστεί πίεση η οποία είναι ελαφρώς μεγαλύτερη από το ίδιο βάρος του εργαλείου. Η εφαρμογή υπερβολικής πίεσης μπορεί να προκαλέσει επικίνδυνη θραύση του δίσκου και να προξενήσει ζημιά στο εργαλείο.

Κρατάτε τον τροχό υπό γωνία 15 ° έως 30 ° περίπου ως προς το τεμάχιο κατεργασίας και μετακινείτε τον τροχό αργά.

Αποφύγετε την εκτόξευση σπινθήρων και βεβαιωθείτε ότι δεν καταλήγουν σε εύφλεκτα υλικά, επειδή καίνε και μπορεί να προκαλέσουν τραυματισμούς ή πυρκαγιά.

Μόλις ολοκληρωθεί η λείανση ή η κοπή, κλείστε τον διακόπτη On/Off για να σταματήσει να λειτουργεί ο τροχός.

Εγκάρσια κοπή

Κατά την εκτέλεση εργασιών εγκάρσιας κοπής, μην ασκείτε πίεση, μην προσδίδετε κλίση και μην εκτελείτε παλινδρομικές κινήσεις. Χρησιμοποιήστε μέτρια ταχύτητα προώθησης ανάλογα με το υλικό. Μη φρενάρτε τους δίσκους εγκάρσιας κοπής που συνεχίζουν να γυρίζουν ασκώντας πλευρική πίεση.

Το σημαντικό είναι η κατεύθυνση προς την οποία εκτελείται η εργασία εγκάρσιας κοπής. Η συσκευή πρέπει να λειτουργεί πάντοτε προς την αντίθετη φορά, μην οδηγείτε επομένως τη συσκευή προς την άλλη κατεύθυνση! Διαφορετικά, υπάρχει κίνδυνος να εξέλθει ανεξέλεγκτα από τη γραμμή κοπής.

Κατά την εγκάρσια κοπή προφίλ και τετράγωνων σωλήνων ενδείκνυται να τοποθετείτε τη συσκευή πάνω στη μικρότερη διατομή.

Κατά την εγκάρσια κοπή ιδιαίτερα σκληρών υλικών, π.χ. σκυροδέματος με υψηλή περιεκτικότητα σε παράδειγμα χαλίκια, υπάρχει κίνδυνος να υπερθερμανθεί και να υποστεί ζημιά ο διαμαντόδισκος εγκάρσιας κοπής. Ένδειξη για κάτι τέτοιο αποτελεί μια στεφάνη σπινθήρων γύρω από τον διαμαντόδισκο εγκάρσιας κοπής. Σε αυτήν την περίπτωση, σταματήστε τη διαδικασία εγκάρσιας κοπής και αφήστε τον δίσκο να γυρίσει για λίγο χρόνο με μέγιστη ταχύτητα λειτουργίας χωρίς φορτίο ώστε να κρυώσει.

5. Συντήρηση



ΠΡΟΕΙΔΟΠΟΙΗΣΗ:

Χρησιμοποιείτε οπωσδήποτε όλους τους απαιτούμενους εξοπλισμούς καθ' όλη τη διάρκεια επέμβασης στο εργαλείο.

Αφαιρείτε πάντοτε την μπαταρία του εργαλείου πριν πραγματοποιήσετε οποιαδήποτε ρύθμιση, συντήρηση ή αλλαγή δίσκου.

Ελέγχετε τακτικά ότι οι βίδες του εργαλείου είναι καλά σφιγμένες. Οι κραδασμοί μπορεί να τις ξεσφίξουν με την πάροδο του χρόνου.

Λιπαίνετε τακτικά όλα τα κινητά εξαρτήματα. Το γράσο του κιβωτίου ταχυτήτων πρέπει να αντικαθίσταται ύστερα από εντατική χρήση του εργαλείου. Απευθυνθείτε σε εξουσιοδοτημένο αντιπρόσωπο σέρβις.

Κατά τη δοκιμαστική λειτουργία του καινούργιου δίσκου λείανσης, περιστρέψτε τον γωμακό τροχό επί ένα λεπτό τουλάχιστον χωρίς φορτίο με τον δίσκο τοποθετημένο. Στη συνέχεια, αντικαταστήστε τους δονούμενους δίσκους.

Μπορεί ενίοτε να βλέπετε σπινθήρες στις σχισμές αερισμού. Αυτό είναι φυσιολογικό και δεν θα προξενήσει ζημιά στο ηλεκτρικό εργαλείο σας.

ΠΡΟΣΟΧΗ: Μην πιέζετε υπερβολικά για να στερεώσετε τον δίσκο. Μπορεί να ραγίσει ή να σπάσει κατά τη διάρκεια της χρήσης.

6. Καθαρισμός



ΠΡΟΣΟΧΗ:

Για να αποφευχθούν περιπτώσεις σοβαρών τραυματισμών, αφαιρείτε πάντοτε την μπαταρία από το εργαλείο κατά τον καθαρισμό ή τη συντήρηση.

Καθαρίζετε το ηλεκτρικό εργαλείο ύστερα από κάθε χρήση. Αποθηκεύετε πάντοτε το ηλεκτρικό εργαλείο σας σε στεγνό χώρο.

Διατηρείτε τις σχισμές αερισμού καθαρές για να αερίζεται σωστά ο κινητήρας. Ελέγχετε τακτικά ότι δεν έχει εισχωρήσει σκόνη ή ξένο σώμα στις σχισμές αερισμού που υπάρχουν κοντά στον κινητήρα και γύρω από τον διακόπτη-σκανδάλη.

Καθαρίζετε το εργαλείο χωρίς τη χρήση νερού. Μη χρησιμοποιήσετε ποτέ νερό ή χημικά προϊόντα καθαρισμού για να καθαρίσετε το ηλεκτρικό εργαλείο σας. Σκουπίστε με στεγνό πανί. Χρησιμοποιήστε μαλακή βούρτσα για να απομακρύνετε τη συσσωρευμένη σκόνη.

- Αποφύγετε τη χρήση καυστικών προϊόντων κατά τον καθαρισμό πλαστικών μερών. Τα περισσότερα από αυτά είναι ευαίσθητα σε διαλύτες που διατίθενται στο εμπόριο.
- Χρησιμοποιήστε καθαρά πανιά για να απομακρύνετε τη βρομιά, τη σκόνη, το λάδι, το γράσο κ.λπ.



ΠΡΟΕΙΔΟΠΟΙΗΣΗ:

Το εργαλείο δεν πρέπει να έρθει ποτέ σε επαφή με νερό. Μη βυθίζετε τον δίσκο σε οποιοδήποτε λιπαντικό, μεταξύ άλλων σε νερό. Αυτός ο γωμακός τροχός έχει σχεδιαστεί για ξηρή λειτουργία. Η μη τήρηση αυτής της προειδοποίησης μπορεί να επιφέρει θανατηφόρο πλήγμα.

Χρησιμοποιείτε μόνο γνήσια εξαρτήματα, όπως γνήσια ανταλλακτικά, ιδίως στους μηχανισμούς ασφαλείας και στα εργαλεία κοπής: εξαρτήματα που δεν έχουν ελεγχθεί και εγκριθεί από τον κατασκευαστή μπορεί να προξενήσουν ζημιά στο εργαλείο και να προκαλέσουν σοβαρούς τραυματισμούς.

7. Αναλυτική εικόνα – Λίστα εξαρτημάτων

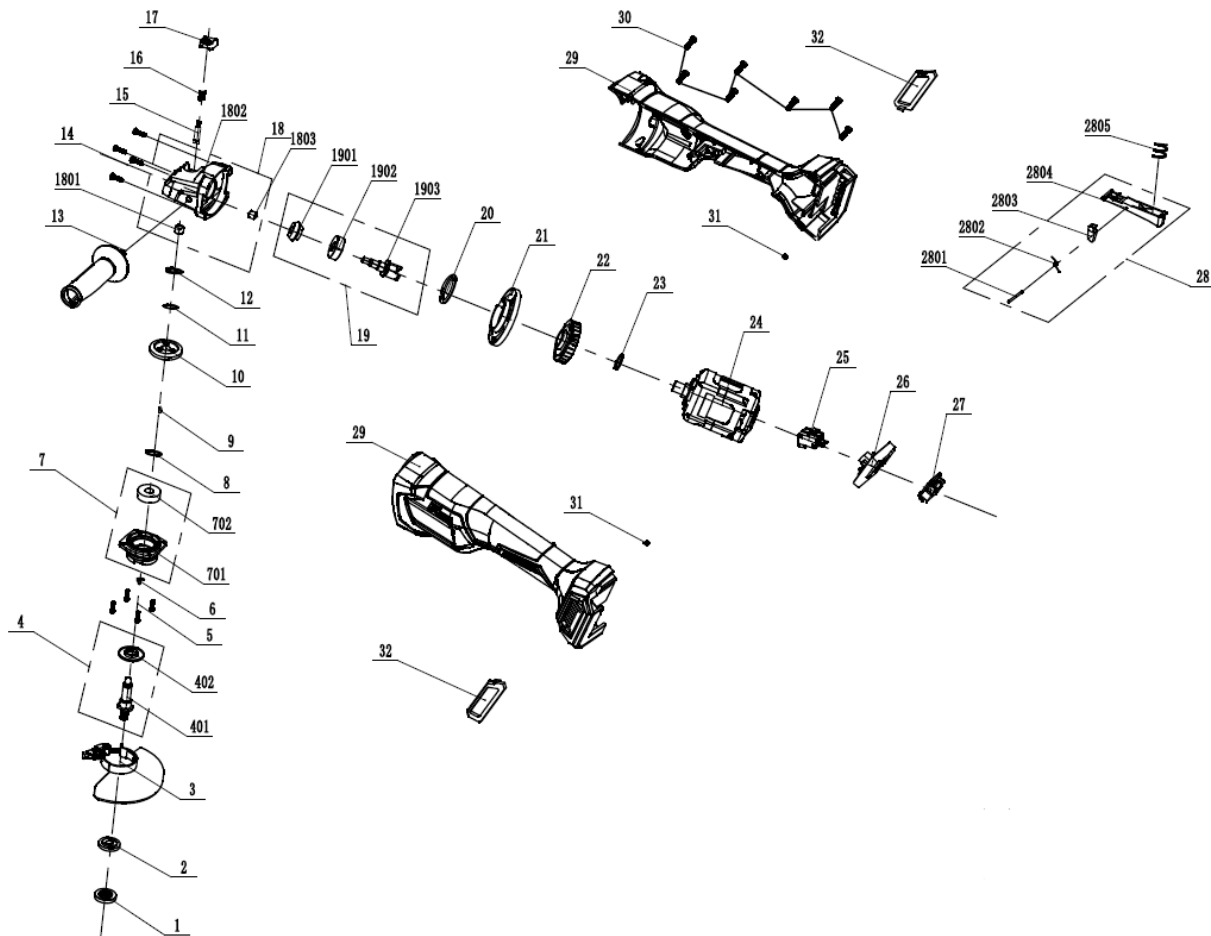

Οχι.	Περιγραφή	Οχι.	Περιγραφή
1	Εξωτερικός σφιγκτήρας δίσκου φλάντζας	17	Κουμπί κλειδώματος δίσκου
2	Εσωτερική φλάντζα	18	Περίβλημα μετάδοσης
3	Καροτσιέρης	19	Εξοπλισμός κίνησης
4	Συγκρότημα μετάδοσης	20	Φλάντζα
5	Βίδα	21	Εκτροπέας
6	Μπλοκ δίσκου	22	Ανεμιστήρας
7	Κέλυφος εργαλείων	23	Φλάντζα
8	Σφραγίδα	24	Κινητήρας
9	Κλειδί	25	Διακόπτης
10	Εξοπλισμός κίνησης	26	Ηλεκτρονική κάρτα
11	Ροδέλα	27	Συνδετήρας
12	Φλάντζα	28	Συναρμολόγηση σκανδάλης
13	Λαβή	29	Κέλυφος
14	Βίδα	30	Βίδα
15	Ράβδος κλειδαριάς δίσκου	31	LED
16	Ανοιξη	32	Προστατευτικό σκόνης

8. Προβλήματα – Λύσεις

Προβλήματα	Πιθανές αιτίες	Λύσεις
Ο κινητήρας δεν λειτουργεί	Δεν υπάρχει ηλεκτρικό ρεύμα στην είσοδο	Ελέγξτε τη σύνδεση της μπαταρίας
	Υπερθέρμανση του κινητήρα	Αφήστε το εργαλείο να ξεκουραστεί για 2 λεπτά πριν το επαναχρησιμοποιήσετε
Πολύ έντονοι κραδασμοί	Εσφαλμένη στερέωση του δίσκου	Τοποθετήστε σωστά τον δίσκο
	Το τεμάχιο που προορίζεται για λείανση δεν στηρίζεται	Σταθεροποιήστε το τεμάχιο που προορίζεται για λείανση

9. Εγγύηση και συμμόρφωση του προϊόντος

Δεν μπορεί να παρασχεθεί εγγύηση ύστερα από:

Μη φυσιολογική χρήση, εσφαλμένο χειρισμό, μη εγκεκριμένη τροποποίηση, ζημιά λόγω μεταφοράς, διακίνησης ή συντήρησης, χρήση μη γνήσιων εξαρτημάτων ή παρελκομένων, επεμβάσεις από μη εξουσιοδοτημένο προσωπικό, απουσία προστασίας ή διάταξης ασφαλείας του χειριστή, η μη τήρηση των προαναφερόμενων οδηγιών εξαιρεί τη συσκευή σας από την εγγύησή μας, τα εμπορεύματα ταξιδεύουν με ευθύνη του αγοραστή, στον οποίο εναπόκειται το δικαίωμα να ασκήσει οποιοδήποτε ένδικο μέσο κατά του μεταφορέα εντός των νόμιμων οδών και προθεσμιών.

Η περίοδος εγγύησης είναι 5 έτη και ξεκινά την ημερομηνία αγοράς της συσκευής. Αξιώσεις εγγύησης πρέπει να προβάλλονται πριν από τη λήξη της περιόδου της εγγύησης. Μετά τη λήξη της περιόδου της εγγύησης αποκλείεται κάθε αποδοχή αξίωσης εγγύησης. Η επισκευή ή η αντικατάσταση της συσκευής δεν συνεπάγεται σε καμία περίπτωση παράταση της διάρκειας της εγγύησης. Επίσης, δεν είναι δυνατή η έναρξη νέας περιόδου εγγύησης για τη συσκευή ή για οποιοδήποτε ενσωματωμένο ανταλλακτικό λόγω αυτού του δικαιώματος. Αυτό ισχύει και σε περίπτωση επέμβασης από τοπικό Τμήμα εξυπηρέτησης πελατών. Ανατρέξτε στους Γενικούς Όρους Πώλησής μας για οποιοδήποτε αίτημα εγγύησης.

Προστασία του περιβάλλοντος:



Η συσκευή σας περιέχει πολλά ανακυκλώσιμα υλικά.

Σας υπενθυμίζουμε ότι οι άχρηστες συσκευές δεν πρέπει να μπερδεύονται με άλλα απορρίμματα. Τα ηλεκτρικά προϊόντα δεν πρέπει να απορρίπτονται μαζί με τα οικιακά απορρίμματα. Σας παρακαλούμε να τα ανακυκλώνετε παραδίδοντάς στα προβλεπόμενα κέντρα συλλογής. Για συμβουλές σχετικά με την ανακύκλωση, απευθυνθείτε στις τοπικές αρχές ή στο τοπικό κατάστημα πώλησης.

Η ονομασία **SCHNEIDER** είναι επωνυμία της *Schneider Consumer Group* ή των θυγατρικών της και χρησιμοποιείται με την άδεια της **SODISE**.

1. تحذيرات أمنية

تحذير! اقرأ جميع تحذيرات السلامة والتعليمات والرسوم التوضيحية والمواصفات المتوفرة مع هذا الجهاز الكهربائي. قد يؤدي عدم اتباع التعليمات المذكورة أدناه إلى حدوث صدمة كهربائية أو حريق و/أو إصابة خطيرة. احتفظ بجميع التحذيرات والتعليمات للرجوع إليها لاحقاً.



1.1. تحذيرات السلامة العامة

1. الاستخدام في بيئة آمنة: أثناء الاستخدام، يمنع تواجد الجهاز في أي مكان مقترن بخطر حدوث انفجارات أو محتوي على مواد مسببة للتآكل.
2. ضع في الاعتبار بيئة منطقة العمل: لا تعرض الأداة للمطر. لا تستخدم الأداة في أماكن رطبة أو مبللة أو معرضة للرش بالماء. حافظ على إضاءة جيدة في منطقة العمل. لا تستخدم الأدوات بوجود سوائل أو غازات قابلة للاشتعال.
3. الحفاظ على منطقة العمل نظيفة ومرتبطة: يجب أن تكون منطقة العمل مرتبة من موضع العمل. المناطق الفوضوية عرضة للحوادث.
4. الحماية من الصدمات الكهربائية: تجنب التلامس الشخصي مع الأسطح الموزعة (مثل الأنابيب، والسخانات، والمواقد، والثلاجات).
5. إبعاد الآخرين: لا تسمح للأشخاص، ولا سيما الأطفال، غير المشاركين في العمل بلمس الأداة أو الامتداد، وإبقائهم بعيدين عن منطقة العمل، وابق حذراً بشكل خاص مع الأطفال والحيوانات.
6. تخزين الأدوات غير المستخدمة: يجب تخزين الأدوات غير المستخدمة في منطقة جافة أو مغلقة بعيدة عن متناول الأطفال.
7. لا تستخدم القوة لتشغيل الأداة: توفر الأداة نتائج أفضل بطريقة أكثر أماناً للنظام، وبالقوة التي صممت من أجلها.
8. استخدم الأداة الصحيحة: لا تستخدم أداة صغيرة أو ملحقات صغيرة بقوة للقيام بعمل أداة أكبر. لا تستخدم الأداة لأي غرض غير مقصود لها.
9. ارتداء ملابس ومعدات واقية مناسبة: لا ينبغي ارتداء الملابس الواسعة أو وضع المجوهرات، إذ يمكن لها أن تعلق في الأجزاء المتحركة. يوصى باستخدام قفازات واقية. ينصح بربط الشعر الطويل. يوصى بارتداء أحذية مانعة للانزلاق للعمل في الخارج.
10. استخدام معدات الحماية: استخدام نظارات واقية، وقناع عادي أو مضاد للغبار إذا كانت عمليات العمل تولد الغبار، وقفازات واقية.
11. توصيل معدات التخلص من الغبار: إذا تم توفير أداة توصيل معدات استخراج الغبار وشفطه، فتأكد من توصيله واستخدامه بشكل صحيح.
12. لا تفرط في الميل: حافظ على مستوى جيد من الاستناد والتوازن طوال الوقت.
13. التعامل مع الأدوات بعناية: حافظ على نظافة الأدوات لتحسين العمل والسلامة. اتبع الإرشادات الخاصة بالتنظيف وتغيير الملحقات. راجع حالتها دورياً، إذا لزم الأمر، تعهد بالإصلاح إلى مركز صيانة معتمد.
14. ابق حذراً: ركز على المهمة. كن خبير حكم. لا تستخدم الأداة عند كونك متعباً، أو تحت تأثير المخدرات أو الكحول أو الدواء.
15. فحص الأجزاء التالفة: قبل استخدام الأداة، افحص حالة الأجزاء بعناية للتأكد من أنها تعمل بشكل صحيح وأنها تقوم بمهمتها. تحقق من محاذاة الأجزاء المتحركة وحالتها وتجميعها وأي ظروف أخرى قد تؤثر بشكل سلبي على تشغيل الآلة. يجب إصلاح أي جزء في حالة سينة أو استبداله من قبل مسؤول الخدمة المعتمد ما لم ينكر خلاف ذلك في دليل الإرشادات هذا.
16. لا تستخدم السلك في ظروف سيئة: لا تقم أبداً بانتزاع السلك بهزه لفصله عن القابس الكهربائي. أبق السلك بعيداً عن الحرارة والزيوت والحواف الحادة. افحص وصلات التمديد بانتظام واستبدلها إذا كانت تالفة.
17. المحافظة على الأدوات والإعانة بها: حافظ على أدوات القطع مشحونة ونظيفة لضمان أداء أفضل وأكثر أماناً. اتبع التعليمات الخاصة بالتنظيف واستبدال الملحقات. افحص أسلاك الآلات بانتظام وقم بإصلاحها، إذا كان بها تلف، عن طريق قسم الخدمة المعتمد.
18. لا تقم بأي تعديل على الآلة: يمنع إجراء أي تعديل و/أو تحويل عليها. قد تحدث إصابة شخصية نتيجة استخدام ملحقات أو قطع إضافية غير تلك الموصى بها في دليل الإرشادات هذا.
19. حافظ على جفاف المقابض ونظافتها وخلوها من مواد التشحيم والزيوت.
20. فصل الأدوات عن الكهرباء: افصل الأدوات عن الكهرباء عندما لا تكون قيد الاستخدام، وقيل صيانتها وعند استبدال الملحقات مثل الشفرات، ولقم الثقب، والقواطع.
21. إزالة مفاتيح الضبط: عند التحقق من إزالة المفاتيح وأدوات الضبط الأخرى للجهاز قبل تشغيله.
22. تجنب أي بدء تشغيل غير مناسب: عند التوصيل، تأكد من كون المفتاح في وضع "OFF" (إيقاف التشغيل).
23. استخدام أسلاك التوصيل الخارجية: عند استخدام الأداة في الخارج، لا تستخدم سوى أسلاك التمديد المخصصة للاستخدام في الخارج والمشار إليها بعلامة وفقاً لذلك.
24. ابق على حذر: شاهد ما تقطعه وابق على وعي عند استخدام الأداة، ولا تستخدمها إن كنت تشعر بالتعب.
25. تفقد الأجزاء التالفة: قبل استخدام الأداة لأي غرض آخر، يجب فحصها بعناية للتأكد من أنها تستعمل بشكل صحيح وتؤدي وظيفتها المقصودة. تحقق من محاذاة الأجزاء المتحركة على نفس الخط أو قفلها، وتحقق أيضاً من عدم وجود أي أجزاء مكسورة، ومن ظروف التثبيت وغيرها من الشروط التي قد تؤثر على عمل الأداة. يجب إصلاح حامي عجلة الطحن أو أي جزء آخر تالف بشكل صحيح أو استبداله من قبل مركز الخدمة المعتمد ما لم ينص دليل التعليمات هذا على خلاف ذلك. استبدال المفاتيح إن كان بها عيب من قبل مركز الخدمة المعتمد. لا تستخدم الجهاز إذا كان المفتاح لا يسمح بالانتقال من وضع التشغيل إلى وضع إيقاف التشغيل.
26. خطر الإحراق: دع الأجزاء المتحركة (لقم المثقاب) تبرّد قبل لمسها.
27. تحذير: قد يشكل استخدام أي قطعة من الملحقات أو أي قطعة تركيب غير تلك الموصى بها في دليل التعليمات هذا خطر تعرض الأشخاص لإصابة.
28. دع شخصاً مؤهلاً يقود بإصلاح الأداة: يتوافق هذا الجهاز الكهربائي مع قواعد السلامة المطلوبة. يجب إجراء الإصلاحات بواسطة أشخاص مؤهلين فقط باستخدام قطع الغيار الأصلية. وإلا، فقد يعرض ذلك المستخدم لمخاطر جسيمة.

تحذير!

قد يشكل استخدام أي ملحق أو مرفق غير الملحق الموصى به في دليل التعليمات هذا خطراً على الأشخاص.



1.2. تحذيرات السلامة الخاصة بالجهاز

تحذير! اقرأ جميع تحذيرات السلامة والتعليمات والرسوم التوضيحية والمواصفات المتوفرة مع هذا الجهاز الكهربائي. قد يؤدي عدم اتباع التعليمات المذكورة أدناه إلى حدوث صدمة كهربائية أو حريق و/أو إصابة خطيرة.



احتفظ بجميع التحذيرات والتعليمات للرجوع إليها لاحقاً.

يشير مصطلح "الجهاز الكهربائي" في التحذيرات إلى جهاز كمبيوتر كهربائي الذي يعمل بالطاقة (بسلك كهربائي) أو جهاز كمبيوتر كهربائي الذي يعمل بالبطارية (بدون سلك كهربائي).

1.2.1. السلامة في منطقة العمل

- حافظ على النظافة والإضاءة الجيدة في منطقة العمل. المناطق الفوضوية أو الممتعة عرضة للحوادث.
- لا تقم بتشغيل الأجهزة الكهربائية في محيط يحتوي على مواد قابلة للانفجار، مثل وجود السوائل القابلة للاشتعال أو الغازات أو الغبار. الأجهزة الكهربائية تطلق شرارة يمكنه إشعال الغبار أو الدخان.
- أبق الأطفال والأشخاص الموجودين على بعد أثناء استخدام الجهاز. يمكن للسهو أن يتسبب بفقدانك السيطرة على الأداة.

1.2.2. السلامة الكهربائية

- يجب أن يتناسب قابس السلك الكهربائي مع المقبس. لا تقم أبداً بتعديل قابس السلك الكهربائي بأي شكل من الأشكال. لا تستخدم أي محول لا يحتوي على سلك تأريض. الأسلاك غير المعنونة والمقابس المناسبة تقلل من خطر الصدمة الكهربائية.
- تجنب ملامسة الجسم للأسطح المتصلة بالأرض مثل الأنابيب والمداخن والمواقف والتلجعات. هناك خطر متزايد للصدمة الكهربائية إن كان جسمك متصلاً بالأرض.
- لا تعرض الأجهزة الكهربائية للمطر أو الظروف الرطبة. اختراق الماء وصولاً إلى قاعة أي جهاز كهربائي يزيد من خطر حدوث صدمة كهربائية.
- لا تسمى استخدام السلك. لا تستخدم السلك لحمل الجهاز الكهربائي أو سحبه أو فصله. حافظ على السلك بعيداً عن الحرارة أو مواد التشحيم أو الحواف الحادة أو الأجزاء المتحركة. الأسلاك التالفة أو المتشابكة تزيد من خطر الصدمة الكهربائية.
- عند استخدام الجهاز الكهربائي في الخارج، استخدم سلم تمديد مناسب للاستخدام الخارجي. استخدم سلك مناسب للاستخدام الخارجي يقلل من خطر الصدمة الكهربائية.
- إذا كان استخدام الجهاز الكهربائي في موقع الرطب أمر لا مفر منه، استخدم جهاز التيار المتبقي (RCD) لتزويد محمي بالطاقة. استخدام جهاز التيار المتبقي يقلل من خطر الصدمة الكهربائية.

1.2.3. السلامة الشخصية

- ابق على حذر. شاهد ما تفعله وابق بكامل وعيك عند استخدام الأداة، ولا تستخدمها إن كنت تشعر بالتعب. لا تستخدم الأداة عند كونك متعباً، أو تحت تأثير المخدرات أو الكحول أو الدواء. يمكن أن تؤدي لحظة عدم الانتباه أثناء استخدام الجهاز إلى إصابة خطيرة.
- يجب استخدام معدات الحماية الشخصية. يجب ارتداء واقبات العيون دائماً. معدات الحماية الشخصية مثل أقمعة الغبار، وأحذية السلامة ضد الانزلاق، والخوذات، أو سدادات الأذن المستخدمة للوصول على ظروف مناسبة للتقليل من الإصابات.
- تجنب بدء التشغيل غير المقصود. تأكد من أن مفتاح التبديل في وضع إيقاف التشغيل قبل توصيل الجهاز بالتيار الرئيسي و/أو بالبطارية، أو التقلبه أو حمله. يؤدي حمل الأجهزة الكهربائية أثناء وضع إصبعك على المفتاح أو أثناء توصيل الأجهزة الكهربائية ذات المفتاح في وضع التشغيل إلى وقوع حوادث.
- قم بإزالة أي مفتاح ضبط قبل بدء تشغيل الجهاز. قد يتسبب ترك أحد المفاتيح المثبتة على جزء متحرك من الجهاز في حدوث إصابة.
- لا تتسرع. يجب الحفاظ على وضع وقتك وعلى توازنك طوال الوقت. هذا يساعدك بالتحكم بشكل أفضل بالجهاز في المواقف غير المتوقعة.
- يجب ارتداء ما هو مناسب. لا ترتدي ملابس فضفاضة أو مجوهرات. الحفاظ على الشعر والملابس بعيداً عن الأجزاء المتحركة. يمكن للملابس الفضفاضة والمجوهرات والشعر الطويل أن تعلق في الأجزاء المتحركة.
- توصيل معدات التخلص من الغبار: إذا تم توفير أداة توصيل معدات استخراج الغبار وشطفه، فتأكد من توصيله واستخدامه بشكل صحيح. استخدام مجمع الغبار يمكن أن يقلل من الأخطار الناجمة عن الغبار.
- كن حذراً ولا تهمل مبادئ السلامة الخاصة بالجهاز بحجة أنك معتاد على استخدامه. يمكن أن يتسبب جزء من الثانية من عدم الانتباه في إصابة خطيرة.

1.2.4. استخدام وصيانة الجهاز الكهربائي

- عدم استخدام القوة أثناء التعامل مع الجهاز الكهربائي. استخدم الجهاز الكهربائي المناسب لما تريد القيام به. يقوم الجهاز الكهربائي الصحيح بأداء العمل بشكل أفضل وأكثر أماناً وفقاً للنظام الذي صمم به.
- لا تستخدم الجهاز إذا كان المفتاح لا يسمح بالانتقال من وضع التشغيل إلى وضع إيقاف التشغيل. بعد أي جهاز كهربائي لا يمكن التحكم به بواسطة المفتاح خطر ويجب إصلاحه.
- أفضل المقبس عن مصدر الطاقة و/أو قم بإزالة البطارية، إذا كانت قابلة للإزالة، قبل ضبط الملحقات أو تغييرها أو تخزين الجهاز الكهربائي. تقلل تدابير السلامة الوقائية هذه من خطر تشغيل الجهاز الكهربائي غير المقصود.
- أبق الأجهزة الكهربائية في وضع إيقاف التشغيل بعيداً عن متناول الأطفال ولا تسمح للأشخاص الذي على غير علم بعمل الجهاز أو بهذه التعليمات بتشغيله. الأجهزة الكهربائية خطيرة في أيدي المستخدمين المبتدئين.
- متابعة صيانة الأجهزة الكهربائية والملحقات. تحقق من عدم وجود خلل أو انسداد في الأجزاء المتحركة أو الأجزاء المكسورة أو أي من الظروف الأخرى التي قد تؤثر على تشغيل الجهاز الكهربائي. إذا تم العثور على تلف، فقم بإصلاح الجهاز الكهربائي قبل الاستخدام. العديد من الحوادث تقع بسبب سوء صيانة الأجهزة الكهربائية.
- الحفاظ على أدوات القطع حادة ونظيفة. الأدوات المصممة للقطع التي يتم صيانتها بشكل صحيح مع الأدوات القاطعة الحادة أقل عرضة لإحداث انسداد وأسهل في التحكم.
- يجب استخدام الجهاز الكهربائي والملحقات والشفرات وغيرها، وفقاً لهذه التعليمات، مع مراعاة ظروف العمل وما الذي يتعين القيام به. وقد يؤدي استخدام الجهاز الكهربائي في عمليات أخرى غير تلك المقصودة إلى وقوع حوادث خطيرة.
- يجب أن تبقى المقابض والأسطح التي تحتاج الإمساك بها جافة ونظيفة وخالية من الزيوت والشحوم. من المستحيل أن تستطيع التعامل مع الأداة والتحكم فيها بأمان في المواقف غير المتوقعة إذا كانت المقابض والأسطح التي تحتاج الإمساك بها زلقة.

1.2.5. استخدام الأجهزة التي تعمل بالبطارية والاحتياطات اللازمة للاستخدام

- (a) إعادة الشحن فقط مع الشاحن المخصص لذلك من قبل الشركة المصنعة. الشاحن المناسب لنوع معين من البطاريات يمكن أن يتسبب بخطر الحريق عند استخدامه مع نوع آخر من البطاريات.
- (b) استخدم الأجهزة الكهربائية فقط مع البطاريات المخصصة لها. استخدام أي بطارية أخرى قد يخلق خطر الإصابة ويسبب حريقاً.
- (c) عندما لا تكون البطارية قيد الاستخدام، احتفظ بها بعيداً عن الأشياء المعدنية الأخرى، مثل مشبك الورق وقطع النقود المعدنية والمفاتيح والمسامير، والبراغي أو غيرها من الأشياء الصغيرة التي قد تؤدي إلى اتصال جزء كهربائي بآخر. يمكن أن يتسبب حدوث دائرة القصر على طرفي البطارية بحروق أو بإحداث حريق.
- (d) في الظروف السيئة، قد يخرج سوائل من البطارية؛ تجنب أي اتصال بها. في حالة ملامسة السائل غير المقصود لك، اغسل المنطقة المعنية بالماء. إذا لامس السائل العينين، فاطلب المساعدة الطبية. السائل الذي يخرج من البطاريات يمكن أن يسبب تهيج أو حروق.
- (e) لا تستخدم البطارية أو أية أداة تعمل بالبطارية تعرضت للتلف أو التعديل. يمكن للبطاريات التالفة أو المعدلة إحداث ما هو غير متوقع، متسببة في نشوب حرائق أو انفجارات أو إصابات.
- (f) لا تعرض البطارية أو أية أداة تعمل بالبطارية للثار أو لدرجة حرارة مرتفعة. التعرض لحريق أو لدرجات حرارة أعلى من 130 درجة مئوية قد يسبب انفجاراً.
- (g) اتبع جميع تعليمات الشحن ولا تشحن البطارية أو أية أداة تعمل بالبطارية إلى درجة الحرارة خارج النطاق المحدد في الإرشادات. يمكن أن يؤدي الشحن غير السليم أو درجات الحرارة خارج نطاق درجة الحرارة المحدد إلى تلف البطارية وزيادة خطر الحريق.

1.2.6. المحافظة على الجهاز

- (a) يجب إجراء صيانة الجهاز الكهربائي من قبل فني تصليح مؤهل فقط باستخدام قطع غيار متطابقة. هذا يضمن سلامة الجهاز الكهربائي.
- (b) لا تقم أبداً بصيانة البطاريات التالفة. يجب إجراء صيانة البطاريات فقط من قبل الشركة المصنعة أو فنيي الخدمة المعتمدين.

1.3. تعليمات السلامة الإضافية للمطاحن

1.3.1. تعليمات السلامة لجميع العمليات

- (a) تم تصميم الجهاز الكهربائي هذا ليعمل كمطحنة. اقرأ جميع تحذيرات السلامة والتعليمات والرسوم التوضيحية والموصفات المتوفرة مع هذا الجهاز الكهربائي. قد يؤدي عدم اتباع التعليمات المذكورة أدناه إلى حدوث صدمة كهربائية أو حريق و/أو إصابة خطيرة.
- (b) يجب عدم إجراء عمليات طحن أو صقل أو تفريش المواد المعدنية أو تنظيف الأسلاك أو التلميع أو القطع بمنشار أو الفصل باستخدام هذا الجهاز الكهربائي. قد تتسبب العمليات التي لم يصمم لها هذا الجهاز الكهربائي في خطر وفي إصابات.
- (c) لا تقم بتعديل هذا الجهاز الكهربائي بحيث يعمل بطريقة لم يصمم خصيصاً لها أو الأمر لم تحدده الشركة المصنعة للجهاز. قد يؤدي تعديل كهذا إلى فقدان السيطرة وإصابة خطيرة.
- (d) لا تستخدم الملحقات التي لم تصمم أو تحدد بشكل خصيصاً للجهاز من قبل الشركة المصنعة له. مجرد أنه يمكن إرفاق ملحق بالجهاز الكهربائي لا يضمن تشغيله بشكل آمن.
- (e) يجب على الأقل أن تكون السرعة المقدرة للملحق مساوية للسرعة القصوى المشار إليها في وضع علامة على الجهاز الكهربائي. الملحقات التي تعمل بسرعة أعلى من السرعة المذكورة قد تنكسر وتُغذّف.
- (f) يجب أن يكون القطر الخارجي وسمك الملحق ضمن السعة المقدرة للجهاز الكهربائي. لا يمكن حماية الملحقات ذات الأبعاد غير الصحيحة أو التحكم بها بشكل كافٍ.
- (g) يجب أن تتطابق أبعاد تركيب الملحق مع أبعاد أدوات تركيب الجهاز الكهربائي. إن الملحقات التي لا تتطابق مع أدوات التثبيت الخاصة بالجهاز الكهربائي تعمل بطريقة غير متزنة، وتصدر اهتزازات مفرطة، وقد تؤدي إلى فقدان السيطرة.
- (h) لا تستخدم ملحقات تالفاً. افحص الملحقات قبل كل استخدام، على سبيل المثال عند تفقد وجود شطبا أو شقوق على المطحنة الكاشطة، وأثناء التحقق من وجود شقوق أو كسور أو تآكلت مفرطة على لوحة حامل القرص، أو أثناء فحص الأسلاك الفرشاة في حال سقوطها أو انصهارها على الفرشاة المعدنية. في حالة سقوط الجهاز الكهربائي أو الملحق، تأكد من عدم تلف الملحق أو قم بتثبيت ملحق غير تالف. بعد التحقق من الملحق وتثبيته، قف بعيداً وابتعد الأشخاص من حولك عن نطاق دوران الملحق وقم بتشغيل الجهاز الكهربائي بأقصى سرعة من اللاحمل لمدة دقيقة واحدة. عادة، سوف تنكسر الملحقات التالفة وتنفذ خلال وقت الاختبار هذا.
- (i) يجب ارتداء معدات الحماية الشخصية. حسب ما تريد تنفيذه، استخدم النظارات الواقية أو القناع البصري أو نظارات السلامة. إذا لزم الأمر ارتد قناع الغبار، وسادات الأذن والقفازات ومنزر ورشة عمل، فهي قادرة على وقف الجزيئات الطائرة أو الشظايا من قطعة العمل. يجب أن تكون وسيلة حماية العيون قادرة على صد الحطام المتطاير الناتج عن غايات التطبيق المختلفة. يجب أن يكون قناع الغبار أو جهاز التنفس الصناعي قادراً على ترشيح الجسيمات الناتجة عن ذلك التطبيق. التعرض لفترات طويلة للضوضاء الصاخبة قد يسبب فقدان السمع.
- (j) أبق الأشخاص الموجودين بعيدين عن محيط عملك ضمن مسافة آمنة. يجب على أي شخص يدخل منطقة العمل ارتداء معدات الحماية الشخصية. يمكن لأجزاء من قطعة العمل أو من ملحق مكسور أن تتطاير مسببة إصابة خارج المنطقة المجاورة مباشرة لمنطقة التشغيل.
- (k) يجب الإمساك بالجهاز الكهربائي فقط من الأجزاء المعزولة خلال إحدى عمليات الاستخدام أو في حال كانت أداة القطع على اتصال مباشر بأسلاك مخفية. الاتصال مع سلك "ذي جهد كهربائي" سيضع أيضاً الأجزاء المعدنية المكشوفة من الجهاز الكهربائي "تحت تأثير الجهد الكهربائي" مما قد يؤدي لصدمة كهربائية للمستخدم.
- (l) حرك السلك بعيداً عن الملحق الدوار. في حالة فقدان التحكم، قد يتم قطع السلك أو تعطيله، وقد يؤدي إلى دفع اليد أو الذراع نحو الملحق الدوار.
- (m) لا تضع الجهاز الكهربائي أبداً إلى أن يصبح الملحق في وضع إيقاف تام. يمكن للملحق الدوار أن يمسك بالسطح الذي يعمل عليه ويدفع الجهاز الكهربائي خارج نطاق السيطرة.
- (n) لا تبدأ تشغيل الجهاز الكهربائي أثناء حمله من أحد جانبيه. في حال التلامس غير المقصود، يمكن للملحق الدوار أن يمسك بالملابس ومن ثم يُسحب نحو المستخدم.
- (o) تنظيف فتحات تهوية الجهاز الكهربائي بانتظام. تنشط مروحة المحرك الغبار داخل العلب والترامك المفرط للمسحوق المعدني فيها يمكن أن يسبب خطراً كهربائياً.
- (p) لا تقم بتشغيل الجهاز الكهربائي بالقرب من مواد قابلة للاشتعال. يمكن للشرار إشعال هذه المواد.
- (q) لا تستخدم ملحقات يتطلب استخدام السوائل المبردة. قد يسبب استخدام الماء أو أي سائل تبريد آخر صدمة كهربائية.

1.3.2. التراجع وما يرتبط به من تحذيرات

الارتداد هو رد فعل مفاجئ يحدث عندما تكون عجلة الطحن الدوارة أو علبه حامل القرص أو الفرشاة أو غيرها من الملحقات محشورة أو عالقة. إذا انحسر أو علق أحد الملحقات فهذا يعيق الملحق قيد الدوران، مؤدياً إلى فقدان السيطرة على الجهاز الكهربائي وإندفاعه في الاتجاه المعاكس لاتجاه دوران الملحق عند نقطة الانحسار.

على سبيل المثال، إذا انحسرت أو عقلت عجلة الطحن بتأثير من قطعة العمل، فإن حافة العجلة عند نقطة الانحسار قد تحفر سطح المادة، مما يؤدي إلى سحب العجلة أو إخراجها بقوة. يمكن أن تُقذف عجلة الطحن نحو المستخدم أو بعيداً، وفقاً لاتجاه حركة عجلة الطحن عند نقطة الانحسار. يمكن أن تنكسر عجلة الطحن أيضاً في ظل هذه الظروف.

الارتداد هو نتيجة الاستخدام غير السليم للجهاز الكهربائي و / أو أوضاع التشغيل أو ظروف التشغيل غير الصحيحة ويمكن تجنبها عن طريق اتخاذ الاحتياطات اللازمة المذكورة أدناه.

- (a) الإمساك بالجهاز الكهربائي بحزم بكتلا اليدين واتخاذ وضعية للجسم والزراعين لمقاومة قوة الارتداد. استخدم دائماً المقبض المساعد، إن كان لديك، للحصول على أقصى قدر من التحكم في حال الارتداد أو عند رد فعل عزم الدوران إثر بدء التشغيل. يمكن للمستخدم التحكم في ردة فعل عزم الدوران أو قوى الارتداد عن طريق اتخاذ الاحتياطات اللازمة.
- (b) لا تضع يدك أبداً بالقرب من الملحق الدوار. يمكن أن يرتد الملحق في اتجاه اليد.
- (c) لا تضع نفسك في المنطقة التي سينقذف باتجاهها الجهاز الكهربائي في حالة الارتداد. سوف يدفع الارتداد الجهاز في الاتجاه المعاكس لحركة عجلة الطحن عند نقطة الانحسار.
- (d) كن متنبهاً عند العمل على الزوايا والحواف الحادة وغيرها وتجنب ارتداد وانحسار الملحق. تميل الزوايا أو الحواف الحادة أو المنحنيات إلى التقاط الملحق الدوار مسببة فقدان السيطرة عليه أو ارتداده.
- (e) لا تقم بتركيب القرص القاطع ذي السلسلة لنحت الخشب ولا القرص الماسي مع فجو حديدية تزيد عن 10 مم أو شفرة منشار الأسنان. هذه الأنواع من الشفرات غالباً ما تُغزى إلى الارتداد وفقدان السيطرة.

1.3.3. تعليمات سلامة إضافية لجميع عمليات الطحن والقطع

- (a) لا تستخدم سوى أنواع عجلات الطحن المخصصة للجهاز الكهربائي وحامي عجلة الطحن المصمم خصيصاً لها. لا يمكن حماية عجلات الطحن التي لم يتم تصميم الجهاز الكهربائي لها بشكل صحيح وهي ليست آمنة.
- (b) يجب تركيب سطح طحن العجلات مع محور إزاحة بطريقة لا تسمح له بتجاوز حافة حامي العجلة. لا يمكن حماية عجلة الطحن كما يجب إن كانت مثبتة بشكل غير صحيح وكانت تبرز خارج حافة حامي عجلة الطحن.
- (c) يجب أن يكون حامي عجلة الطحن مركباً بشكل ثابت بالجهاز الكهربائي وبطريقة تضمن أقصى قدر من السلامة، بشكل يترك أقل قدر ممكن من سطح عجلة الطحن مكشوفاً تجاه المستخدم. يسهل حامي العجلة في حماية المستخدم من نشاطها العجلة المتكسرة، ومن التلامس غير المقصود مع العجلة ومن الشرار الذي يمكن أن يشعل حريقاً بالملايس.
- (d) يجب استخدام عجلات الطحن فقط للتطبيقات المخصصة لها. على سبيل المثال، لا تستخدم سطح عجلة قطع لعملية الطحن. تم تصميم عجلات القطع الكاشطة للطحن حول محيطها. يمكن للقوى الجانبية الواقعة على عجلات الطحن هذه كسرها.
- (e) استخدم دائماً شفاه بكرة العجلة غير التالفة بالحجم والشكل المناسبين للعجلة التي تم اختيارها. تدعم الشفاه المناسبة عجلة الطحن وتقلل من خطر كسرها. قد تكون شفاه عجلات الطحن المراد القطع بها مختلفة عن تلك الخاصة بعجلات الطحن الأخرى.
- (f) لا تستخدم عجلات الطحن المستعملة في الأجهزة الكهربائية كبيرة الحجم. عجلة الطحن المخصصة للأجهزة الكهربائية الأكبر حجماً ليست مناسبة للسرعة الأعلى الخاصة بالأدوات الأصغر حجماً وقد تنفجر.
- (g) عند استخدام عجلات الطحن المركبة، استخدم دائماً حامي عجلة الطحن الصحيح للتطبيق المستخدم حالياً. عدم استخدام حامي العجلة الصحيح قد لا يوفر المستوى المطلوب من الحماية، مما قد يؤدي إلى إصابة خطيرة.

1.3.4. تعليمات سلامة إضافية لجميع عمليات القطع

- (a) لا "تحشر" عجلة القطع أو تعرضها لضغط مفرط لا تحاول الحفر إلى عمق مفرط من القطع. تؤدي الضغوط المفرطة على عجلة الطحن إلى زيادة الحمل وخطر التواء أو إعاقة عجلة القطع، بالإضافة إلى خطر الارتداد أو كسر عجلة الطحن.
- (b) تجنب المنطقة الأمامية والخلفية لعجلة الطحن الدوارة. إذا تحركت عجلة الطحن بعيداً عن المستخدم عند نقطة التشغيل، فإن الارتداد المحتمل يمكن أن يدفع عجلة الطحن الدوارة والجهاز الكهربائي مباشرة نحو المستخدم.
- (c) إذا انحسرت عجلة الطحن أو القطع لأي سبب من الأسباب، فقم بإيقاف تشغيل الجهاز الكهربائي والاحتفاظ به ثابتاً حتى تتوقف عجلة الطحن تماماً. لا تحاول أبداً سحب عجلة القطع من منطقة القطع أثناء تحريك العجلة، وإلا فقد يحدث ارتداد. اكتشف سبب الانحسار واتخاذ الإجراءات التصحيحية للتخلص منه.
- (d) لا تقم بإعادة ابتداء عملية القطع قيد كون عجلة الطحن في قطعة العمل. انتظر حتى تصل عجلة الطحن إلى أقصى سرعة لها قبل استئناف القطع بعناية. إذا تم إعادة تشغيل أداة الطاقة وهي في قطعة العمل، فقد تنحسر عجلة الطحن أو تخرج من قطعة العمل أو ترتد.
- (e) ثبت اللوحات أو أي قطعة كبيرة الحجم لتقليل خطر انحسار عجلة الطحن وارتدادها. تميل الأجزاء كبيرة الحجم إلى الانهيار بسبب وزنها. يجب تثبيت المنطقة القرصية من خط القطع من قطعة العمل كما ويجب تثبيت حواف القطعة على جانبي عجلة الطحن.
- (f) استخدم احتياطات إضافية عند عملية "القطع بتجويف" في جدار قائم أو على الأسطح الصلبة الأخرى. عند زيادة عمق القطع يمكن لعجلة الطحن أن تقطع أنابيب الغاز أو المياه أو الأسلاك الكهربائية أو أيها من الأشياء التي يمكن أن تسبب الارتداد.
- (g) لا تحاول إحداث تجويفات منحنية. تؤدي الضغوط المفرطة على عجلة الطحن إلى زيادة الحمل وخطر التواء أو إعاقة عجلة القطع، بالإضافة إلى خطر الارتداد أو كسر عجلة الطحن محدثاً إصابات خطيرة.

1.3.5. تعليمات السلامة الإضافية لاستخدام المطحنة

1. تم تصميم هذه الأداة لاستخدامها كأداة طحن و قطع. أطلع على جميع تحذيرات السلامة والتعليمات والرسوم التوضيحية والمواصفات الملحقة بهذا الجهاز الكهربائي. قد يؤدي الفشل في التحكم في أداة الطاقة إلى وقوع حوادث.
2. يوصى بعدم إجراء عمليات الصقل والتلميع باستخدام هذه الأداة. استخدام الأداة لعمليات أخرى غير تلك التي صممت من أجلها خطير ويمكن أن يتسبب في إصابة.
3. لا تستخدم الملحقات التي لم تصمم أو تخصص لهذا الجهاز من قبل الشركة المصنعة له. ليست جميع الملحقات المناسبة لجهازك آمنة.
4. يجب أن يتوافق تركيب الملحقات بالبراغي مع لولب محور المطحنة. فيما يتعلق بتركيب الملحقات بشفة التثبيت الحلقية، يجب أن يتناسب الهيكل المركزي للملحق بشكل صحيح مع قطر الشفة. إن الملحقات التي لا تتطابق مع أدوات التثبيت الخاصة بالجهاز الكهربائي تعمل بطريقة غير مترتبة، وتصدر اهتزازات مفرطة، وقد تؤدي إلى فقدان السيطرة.
5. يجب على الأقل أن تكون السرعة المقترحة للملحق مساوية للسرعة القصوى المشار إليها في وضع علامة على الجهاز الكهربائي. الملحقات التي تعمل بسرعة أعلى من السرعة المذكورة قد تنكسر وتُقذف.

6. يجب أن يكون القطر الخارجي وسمك الملحق ضمن السعة المقترحة للجهاز الكهربائي.
7. يجب أن يتناسب حجم أي ملحق (عجلات الطحن، والشفاة، وغيرها) مع عمود دوران الجهاز. إن الملحقات التي لا تتطابق تماماً مع أدوات التثبيت الخاصة بالجهاز الكهربائي ستدور بطريقة غير متزنة، وتصدر اهتزازات مفرطة، وقد تؤدي إلى فقدان السيطرة.
8. لا تستخدم ملحقاً تالفاً، قبل كل استخدام، تفحص الملحقات مثل عجلات الطحن من الإفتاقات والشقوق، وصفيحة الصقل لمعرفة إن كان هناك شقوق أو جزء بال بشكل معتدل أو مفرط، وتفحص الفرشاة المعدنية لتفقد الأسلاك المرتخية أو المظومة. تحقق من القرص قبل تثبيته على مطحنة الزاوية. انقر على القرص بعضاً خشبية ريث تدويره على إصبعك. الاستماع إلى الصوت الصادر: لا تستخدم الجهاز في حالة صدور ضجيج منخفض (انخلاق الصوت)، قد يكون القرص متصدع. في حالة سقوط الجهاز أو الملحق، تحقق من عدم وجود تلف أو استبدال الملحق. بعد التحقق من الملحق واستبداله، فف بعيداً عن الملحق الدوار وقم بتشغيل الجهاز بأقصى سرعة من اللاحمل لمدة دقيقة واحدة. عادة، سوف تكسر الملحقات التالفة خلال وقت الاختبار هذا.
9. يجب ارتداء معدات واقية مناسبة: قناع كامل للوجه، قناع بصري، نظارات واقية، قناع الغبار، واقية الأذن ضد الضوضاء، قفازات، منزر عمل، إلخ... للحماية من شظايا القطع الصغيرة أو الجزيئات. يجب أن يكون واقى العيون قادراً على إيقاف الحطام الناتج عن العمليات المختلفة. يجب أن يكون قناع الغبار قادراً على ترشيح الجسيمات ذاتاثة عن تشغيل الجهاز الكهربائي. التعرض لفترات طويلة للضوضاء الصاخبة قد يسبب فقدان السمع.
10. أبق الأشخاص الموجودين بعينين عن محيط عملك ضمن مسافة آمنة. يجب على أي شخص يدخل منطقة العمل ارتداء معدات الحماية الشخصية. يمكن لأجزاء من قطعة العمل أو من ملحق مكسور أن تتطاير مسببة إصابة خارج المنطقة المجاورة لمنطقة التشغيل.
11. يجب الإمساك بالجهاز الكهربائي فقط من الأجزاء المعزولة خلال إحدى عمليات الاستخدام أو في حال كانت أداة القطع على اتصال مباشر بأسلاك مخرية. الاتصال مع سلك "ذي جهد كهربائي" سيضع أيضاً الأجزاء المعدنية المكشوفة من الجهاز الكهربائي "تحت تأثير الجهد الكهربائي" مما قد يؤدي لصدمة كهربائية للمستخدم.
12. يجب تركيب سطح طحن العجلات مع محور إزاحة بحيث يكون على نفس مستوى حافة حامي العجلة. لا يمكن حماية عجلة الطحن كما يجب إن كانت مثبتة بشكل غير صحيح وعلى نفس مستوى حافة حامي عجلة الطحن.
13. يجب أن يكون الحامي متصللاً بشكل آمن بالجهاز الكهربائي للحصول على أقصى قدر من السلامة، بشكل يترك أقل قدر ممكن من سطح عجلة الطحن مكشوفاً تجاه المستخدم. يساعده حامي العجلة في حماية المستخدم من شظايا العجلة المتكسرة، ومن التلامس غير المقصود مع العجلة ومن الشرار الذي يمكن أن يشعل حريقاً بالملايس.
14. لا تضع الجهاز الكهربائي أبداً إلى أن يصبح الملحق في وضع إيقاف تام. يمكن أن يلتقط الملحق الدوار سطح قطعة العمل ويسبب فقدان السيطرة على الأداة.
15. لا تبدأ تشغيل الجهاز الكهربائي أثناء حمله من أحد جانبيه. في حال التلامس غير المقصود، يمكن للملحق الدوار أن يمسك بملايس المستخدم ويسببه نحوه ويؤذيه.
16. تنظيف فتحات تهوية الجهاز الكهربائي بانتظام. تشطف مروحة المحرك الغبار داخل العلبه والتراكم المفرط للمسحوق المعدني فيها يمكن أن يسبب خطراً كهربائياً. نظف المطحنة بقطعة قماش طرية وجافة. لا تستخدم المنظفات أو الكحول أبداً.
17. لا تقم بتشغيل الجهاز الكهربائي بالقرب من مواد قابلة للاشتعال. يمكن للشرار إشعال هذه المواد.
18. لا تستخدم ملحقاً يتطلب استخدام السوائل المبردة. قد يسبب استخدام الماء أو أي سائل تبريد آخر صدمة كهربائية.
19. قم بإزالة قطع القماش أو الملايس أو الحبال أو الخيوط أو غيرها من الأشياء الموجودة بالقرب من منطقة العمل.
20. في حال تمت مقاطعة استخدام الطاحونة، أكمل المهمة التي بدأتها وأوقف تشغيل الطاقة قبل رفع الرأس.
21. تحقق بشكل دوري من أن جميع الصواميل والمسامير وغيرها من قطع التركيب تم تشديدها بشكل صحيح.
22. لا تضع مواداً أو معدات فوق الجهاز لأنها قد تقع داخله.
23. لا تستخدم قرصاً عدد دوراته في الدقيقة أقل من سرعة اللاحمل المشار إليها على لوحة التصنيف.
24. لا تضع مطحنة الزاوية في ملزمة أو على منضدة العلفيد عليها، ولا تستخدمها كمطحنة ثابتة. يمكن أن تؤدي إلى إصابات خطيرة.
25. تأكد من أن قطعة العمل التي تريد تطبيق الطحن أو القطع عليها مثبتة بإحكام بالملزمة أو بنظام تثبيت آخر.
26. استخدم دائماً كلا المقبضين وتأكد من قبضتك لهما محكمة قبل استخدام المطحنة. فقدان السيطرة يمكن أن يؤدي إلى إصابات.
27. تأكد من أن القرص لا يلامس قطعة العمل عند تشغيل المطحنة.
28. احرص على عدم إتلاف عمود الدوران أو أحد شفاة القرص. يمكن أن يؤدي أي تلف في هذه الأجزاء إلى إحدنت كسر في القرص.
29. احذر من الشرر الصادر.
30. امسك الجهاز بزاوية تتراوح بين 15 إلى 30 درجة تقريباً من سطح قطعة العمل.
31. استخدم الورق النشاف إن كن مرفقاً بجهاز الطحن المستخدم.

1.3.6. 1. تعليمات أمان إضافية لعمليات الطحن والقطع بالكشط

1. لا تستخدم سوى عجلات الطحن الموصى بها للمطحنة والدرع الخاص بعجلة الطحن التي تم اختيارها: قد لا تكون عجلات الطحن غير المصممة لها محمية بما فيه الكفاية وقد تحدث خطراً.
2. يجب تركيب درع المطحنة بالشكل الصحيح ووضعه بطريقة تضمن أقصى قدر من السلامة: بشكل يترك أقل قدر ممكن من عجلة الطحن مكشوفاً تجاه المستخدم. يحمي الخزان المستخدم من شظايا عجلة الطحن والملايس غير المقصودة للعجلة.
3. يجب استخدام عجلات الطحن فقط للتطبيقات المخصصة لها. على سبيل المثال، لا تستخدم أسطح القرص الجانبية لعمليات القطع. تم تصميم عجلات القطع لإزالة جزئيات من المادة بمساعدة الحافة، والقوى الجانبية الواقعة على هذه العجلات يمكن أن تتسبب في تدميرها.
4. يجب استخدام شفة التثبيت الحلقيّة دائماً وهي على أفضل حال، وبالجمجم والشكل المناسبين لعجلة الطحن المختارة. تعمل الشفة الحلقيّة المناسبة كمسند لعجلة الطحن وبالتالي تقلل من خطر كسر العجلة. قد تختلف الشفة الحلقيّة المستخدمة لأقراص القطع عن تلك المستخدمة لعجلات الطحن.
5. لا تستخدم عجلات الطحن المستعملة في الأجهزة الكهربائية كبيرة الحجم. لم تصمم عجلات الطحن هذه لسرعات الدوران الخاصة بالأدوات الأصغر حجماً وقد تنكسر.
6. لا "تحشر" قرص القطع أو تعرضه لضغط مفرط. لا تحاول القطع بشكل عميق جداً. يؤدي الحمل الزائد الواقع على القرص إلى الضغط عليه مسبباً بذلك خطر الانثناء أو الانحشار، مؤدياً إلى ارتداد أو تدمير عجلة الطحن.
7. لا تقف قبالة محور دوران عجلة الطحن أو خلف العجلة. إذا تحركت عجلة الطحن التي على اتصال بمنطقة العمل بعيداً عن المستخدم، يمكن للارتداد أن يحرك عجلة الطحن والمطحنة نحو المستخدم.
8. إذا انحشرت عجلة الطحن أو القطع لأي سبب من الأسباب، فقم بإيقاف تشغيل الجهاز الكهربائي والاحتفاظ به ثابتاً حتى تتوقف عجلة الطحن تماماً. لا تحاول أبداً إبعاد عجلة الطحن عن قطعة العمل أثناء حركة عجلة الطحن، وإلا فقد ترتد. تحقق من سبب الانحشار واتخذ التدابير اللازمة لتصحيحه.
9. لا تقم بإعادة تشغيل الجهاز لاستكمال عملية القطع إذا كانت عجلة الطحن موضوعة على قطعة العمل. اسمح لعجلة الطحن بالوصول إلى أقصى سرعة لها قبل إعادة إدخالها في مادة العمل. إذا أعيد تشغيل الأداة وعجلة الطحن ما زالت في قطعة العمل، فقد تعلق بها أو ترتد مرتفعاً بشكل حاد أو يكون لها حركة عكسية إذا تم إعادة تشغيل الجهاز تحت الحمل.
10. استخدم دعومات اللوحات أو لأي قطعة عمل كبيرة للحد من خطر انحشار عجلة طحن بها. تميل الأجزاء كبيرة الحجم إلى الانطواء بسبب وزنها. يجب وضع الدعومات تحت قطعة العمل، بالقرب من خط القطع وبالقرب من حافة قطعة العمل، على جانبي عجلة الطحن.

11. توخى الحذر عند إجراء "عملية قطع واختراق" في الجدران الموجودة أو الجدران التي لا ترى من ورائها. عند زيادة عمق القطع يمكن لقرص القطع أن يقطع أنابيب الغاز أو المياه أو الأسلاك الكهربائية أو أيها من الأشياء التي يمكن أن تسبب الارتداد.

1.4. تعليمات السلامة الخاصة بالبطارية والشاحن

1. افصل الشاحن عن مقبس التيار الكهربائي قبل أي عملية تعديل أو صيانة.
2. لتقليل خطر تلف القابس والسلك الكهربائي، افصل السلك عن الشاحن عن طريق سحب القابس.
3. تأكد من وضع السلك بحيث لا يمكن لأحد أن يدوس عليه أو يضع قدميه عليه أو يتلفه أو يضغط عليه.
4. تحقق من أن الجهد المسموح للإمداد بالطاقة يتوافق مع ذلك المشار إليه في لوحة تصنيف شاحن البطارية.
5. عندما لا تكون البطارية قيد الاستخدام، ابقها بعيدة عن الأجسام المعدنية وأبقها في مكان جاف.
6. عند الحاجة إلى سلك تمديد، تأكد من أن تيار التوصيل الكهربائي الخاص به يتطابق مثله الموجود في الجهاز الكهربائي وأنه في حالة جيدة. قم بإرخاء سلك التمديد بالكامل لتجنب حدوث إجهاد. تحقق من أن جهد التيار الكهربائي هو نفسه الموضح في لوحة تصنيف الجهاز، وأن أسنان وصلة التمديد لها نفس أرقام وحجم وشكل قابس الشاحن.
7. استخدم فقط الشاحن الموصى به من قبل الشركة المصنعة. قد يؤدي استخدام ملحق غير موصى به أو غير مباع من قبل الشركة المصنعة لشاحن البطارية إلى نشوب حريق أو صدمة كهربائية أو إصابة.
8. أي جهاز يعمل بالبطارية سواء أكانت بطاريات مدمجة أو حزمة بطارية خارجية، يجب إعادة شحنه فقط بالشاحن المخصص للبطارية. الشاحن المناسب لنوع معين من البطاريات يمكن أن يتسبب بخطر الحريق عند استخدامه مع نوع آخر من البطاريات.
9. قم بإعادة شحن البطاريات القابلة لإعادة الشحن والموصى بها فقط. فالأنواع الأخرى للبطاريات قد تنفجر وتسبب إصابة أو تلف.
10. حافظ على البطارية بعيداً عن مصادر الحرارة. لا تترك البطارية تتعرض لدرجات حرارة عالية لفترة طويلة من الزمن (على سبيل المثال، تحت أشعة الشمس المباشرة، بالقرب من المدافئ، وفي أي مكان تكون فيه درجة الحرارة أعلى من 50 درجة مئوية).
11. لا تستخدم الشاحن إذا كان سلكه أو قابسه تالفاً - قم باستبداله على الفور.
12. لا تستخدم الشاحن إذا تعرض لضربة أو إثر وقوعه أو تلفه بطريقة أخرى. قم بإحضاره إلى فني تصليح مؤهل.



تنبيه!

قد يؤدي الاستخدام غير السليم للبطارية أو شاحن البطارية إلى إصابة شخصية.

لتجنب أي إصابات شخصية انظر لما يلي:

- لا تقم أبداً بتفكيك البطارية.
- لا ترم البطارية أبداً في النار، حتى ولو كانت تالفة أو بالية تماماً. قد تنفجر البطارية في النار.
- لا تقم أبداً بتعرض البطارية إلى حالة دائرة القصر.
- لا تغمر الشاحن و / أو البطارية في الماء أو أي سائل آخر.
- لا تقم أبداً بإدخال الأشياء في فتحات الشاحن. فقد يؤدي ذلك إلى صدمة كهربائية أو تلف الشاحن.
- لا تشحن الجهاز في الخارج على الإطلاق. حافظ على البطارية بعيداً عن أشعة الشمس المباشرة واستخدمها فقط في المناطق ذات الرطوبة المنخفضة والتهوية الجيدة.
- لا تشحن أبداً إذا كانت درجة الحرارة أقل من 5 درجة مئوية أو أعلى من 30 درجة مئوية.
- يمنع منعاً باتاً توصيل شحنتين ببعضهما البعض.
- لا تقم بشحن حزمة البطارية لأكثر من 6 ساعة في المرة الواحدة لأن هذا قد يتلف البطارية.
- لا تقم أبداً بإدخال أجسام غريبة في فتحة البطارية أو شاحن البطارية.
- لا تستخدم المحول الرفع أبداً للشحن.
- لا تستخدم أبداً مولد المحرك أو أي من مصادر الطاقة ذات التيار المستمر للشحن.
- لا تقم أبداً بتخزين البطارية أو شاحن البطارية حيث قد تصل درجة الحرارة إلى ما يعادل أو يزيد عن 50 درجة مئوية، حافظ على البطارية بعيدة عن مصادر الحرارة.
- انتظر دائماً 15 دقيقة على الأقل بين كل عمليتي شحن لتجنب ارتفاع درجة حرارة الشاحن.
- افصل سلك الطاقة دائماً عن المقبس الكهربائي الموجود بالحائط عند عدم استخدام الشاحن.

1.5. رموز تحذيرية



دائماً استخدم
الجهاز بكلتا
يديك



اتجاه
الدوران



يمنع ترك الشعر
الطويل غير
مربوط



حماية الجهاز
التنفسية



حماية اليد



حماية السمع



حماية العين



اقرأ دليل
التعليمات



خطر
كهربائي



خطر!

2. نظرة عامة

2.1. نطاق التطبيق

تم تصميم الجهاز لقطع وطحن وتنظيف المواد المعدنية والحجارة دون استخدام الماء. بالنسبة لأعمال قطع الحجر، يكون استخدام عربة الدليل الخفي للقطع إلزامياً. تعمل هذه المطحنة على طاقة البطارية عن طريق محرك بدون فرش.

تحذير!

لا تستخدم الجهاز الكهربائي إلا وفقاً لهذه التعليمات.



رقم	الوصف
1	رأس الأداة
2	قفل محور الدوران
3	مفتاح التشغيل/إيقاف التشغيل
4	مرشح الغبار
5	المقبض الجانبي
6	غطاء واق
7	أطراف قفل القرص
8	حلقة الشبك

2.2. المواصفات الفنية

المرجع. 50976			
القدرة	20 فولت	أقصى قطر للقرص	125 مم
سرعة اللاحمل	8500 دورة في الدقيقة	أقصى ارتفاع للقطع	30 مم
قالب لولبية محور الدوران	M14	الوزن (بدون بطارية)	1,6 كغم
مستوى الضغط السمعي LPA	78,8 ديسيبل (A) ± 3 ك ديسيبل (A) وفقاً لـ [ISO 15744]		
مستوى شدة الصوت LWA	86,8 ديسيبل (A) ± 3 ك ديسيبل (A) وفقاً لـ [ISO 15744]		
الاهتزازات [وفقاً لـ ISO 28927-1]	المقبض الرئيسي: $3,983a$ h,AG = $1,5 \pm 2$ م/ث ² ك المقبض الجانبي: $4,272a$ h,AG = $1,5 \pm 2$ م/ث ² ك		

عندما يتجاوز مستوى كثافة الصوت الواقع على المستخدم حد النصوص التنظيمية، من الضروري استخدام أداة واقية للأذن.



قد تختلف القيم المقاسة عن تلك المحددة في تعليمات الاستخدام. قد يكون هذا نتيجة لإحدى الأسباب التالية، والتي يجب مراعاتها قبل وأثناء استخدام الجهاز:

- إذا تم استخدام الجهاز بشكل صحيح وبنظام تشغيل صحيح
- إذا تم التعامل مع الأدوات بشكل صحيح
- إذا كانت المقابض متصلة بإحكام بجسم الجهاز

إذا كان المستخدم يشعر بعدم الارتياح أو تغير لون الجلد عند استخدام الجهاز، يجب وقف العمل على الفور. إذا تم أخذ فترات راحة منتظمة. إن عدم الالتزام بأوقات الاستراحة، قد يؤدي إلى ظهور متلازمة اهتزاز اليد والذراع. إذا تم استخدام الجهاز بانتظام، وارتداء الملحقات المضادة للاهتزاز. تجنب استخدام الجهاز عند درجة حرارة تقل عن أو تساوي 10 درجات مئوية. قم بتنظيم سطح مكان عملك بحيث تكون شدة الاهتزاز محدودة.

تم قياس قيمة الاهتزاز الإجمالية المعلنة وفقاً لطريقة اختبار موحدة ويمكن استخدامها لمقارنة أداة بأخرى، ويمكن أيضاً استخدام هذه البيانات لتقييم التعرض الأولي للأداة.

تحذير!

يمكن أن يؤدي طحن الصفائح المعدنية الرقيقة أو غيرها مما يهتز بسهولة ومما له مساحة سطح كبيرة إلى انبعاث صوتي إجمالي أعلى بكثير (يصل إلى 15 ديسيبل) من قيم الانبعاثات الصوتية المعلنة. وينبغي قدر الإمكان منع هذه القطع النقدية من إصدار الأصوات عن طريق إجراء التدابير المناسبة، مثل تطبيق الأيسطة (الزريبات) الثقيلة والمرنة لتخميد الضجيج. كما يجب أن تؤخذ الزيادة في الانبعاثات الصوتية في عين الاعتبار عند تقييم خطر التعرض للضوضاء وفي اختيار وسائل الحماية المناسبة للسمع.

**3. التثبيت**

خطر الإصابة! قبل أي تعديل أو معايرة حجمية:

قم بإيقاف تشغيل الجهاز - انتظر حتى يتوقف الجهاز بالكامل - قم بإزالة البطارية

**3.1. تركيب المقبض الجانبي****تحذير!**

استخدم الجهاز الكهربائي فقط بالإمساك بالمقبض الجانبي. امسك الأداة دائماً بـكفتنا يديك. تأكد من أن المقبض مثبت بإحكام قبل بدء أي استخدام.



وفقاً للوضع الذي تم اختياره أو الطريقة التي تريدها للإمساك بالأداة براحة أكبر، قم بلف المقبض الجانبي في إحدى الفتحات اللولبية الموجودة على الجانب الأيمن أو الأيسر من الأداة أو فوق رأس الدوالب المسنن. قم دائماً بتركيب المقبض الجانبي قبل بدء تشغيل الماكينة وتأكد من إحكام ربطها. يمكن إزالة المقبض الجانبي بسهولة عن طريق فكه.

3.2. - تركيب الدرع الوقائي**تحذير!**

لا تستخدم مطحنة الزاوية دون الدرع الحامي.



1. قم بإيقاف تشغيل المطحنة وإزالة البطارية. زوّد نفسك بقفازات واقية.
2. عند استخدام الجهاز، يجب وضع الدرع الوقائي بطريقة تحمي المستخدم من الجسيمات المتطايرة أو الشرار. للقيام بذلك، قم بفك حلقة الشبك وضبط موضع الدرع الحامي لمتطلبات العمل الذي سيتم تنفيذه عن طريق تدوير الدرع الوقائي إلى الموضع المطلوب.
3. بمجرد ضبط الجهاز على الموضع المطلوب، قم بتشديد حلقة الشبك السريع. يجب ألا يكون الدرع الوقائي قادراً على الدوران. إن لم يكن هذا ما عليه الحال، لا تستمر في استخدام الأداة تحت أي ظرف من الظروف، أو إعادة شد برغي حلقة الشبك السريع أو أعد الجهاز إلى خدمة ما بعد البيع.



ملاحظة : بشكل عام، أثناء عمليات الطحن، يجب أن يظل قرص الطحن متوازياً مع قطعة العمل، بينما أثناء عمليات القطع، يجب أن يكون قرص القطع عمودياً على قطعة العمل.

3.3. قم بتركيب قرص الطحن

تحذير!

أقراص الطحن والقطع تسخن بشكل كبير أثناء العمل: لا تلمس القرص حتى يبرد تماماً.



قم بتنشيط زر قفل محور الدوران فقط عندما يكون محور الدوران في وضع إيقاف التشغيل، وإلا فقد تتلف الجهاز الكهربائي

تنظيف محور الدوران وجميع الأجزاء التي سيتم تركيبها. لتثبيد وتخفيف أدوات الصقل، اضغط على مفتاح قفل محور الدوران لقفله.

1. أدخل الحلقة المركزية حتى تستقر في مكانها

(((Tock



2. اختر القرص المناسب وفقاً للعمل الذي تريد القيام به. ثم أدخل القرص واجعله في المركز.

تحذير!

يجب ألا يتجاوز قطر القرص القطر الموصى به أبداً.

لا تستخدم قرصاً عدد دوراته في الدقيقة أقل من سرعة اللاحمل المشار إليها على لوحة التصنيف.



قبل تثبيت القرص أو فكها، تأكد من أن المشغل (مفتاح التشغيل/إيقاف التشغيل) في وضع إيقاف التشغيل وقم بإزالة البطارية.

3. يجب أن تأخذ في عين الاعتبار سمك القرص من أجل وضع صمولة التثبيت على الجانب الصحيح.

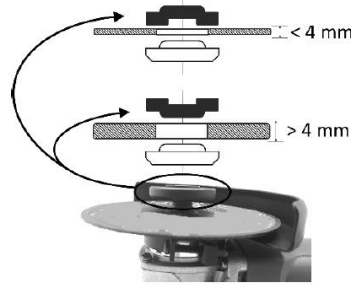

4. قم بفتح المحور عن طريق الضغط على زر القفل وتدويره بنفس الوقت حتى يستقر في مكانه.

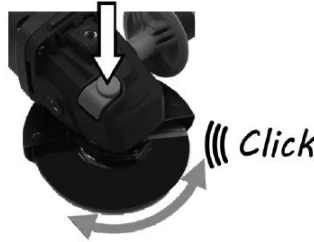

5. قم بتأمين القرص باستخدام مفتاح الشد. لا تستخدم قفلاً هائلاً من القوة للتثبيت، لأن هذا قد يؤدي إلى تلف القرص أو قد يصعب عليك فكها. يتعدل دوران الجهاز بشكل ذاتي.

عليك دائماً باستخدام قرص مناسب، واستخدام حامي غير مناسب لعجلة الطحن ينطوي عليه عدد من المخاطر، بما في ذلك:

- إذا تم استخدام حامي العجلة من النوع A (للقطع) لطحن سطح المادة، فقد يلامس حامي عجلة الطحن قطعة العمل، مما سيؤثر على التحكم؛
- إذا تم استخدام النوع B لحامي العجلة (للطحن) لعمليات القطع مع عجلات الكشط المتكثفة، يتم زيادة خطر التعرض للشرار والجسيمات الصادرة، وكذلك التعرض لشظايا عجلة الطحن في حال تكسر عجلة الطحن؛
- إذا تم استخدام حامي لعجلة بنوع A (للقطع) أو نوع B (للطحن) أو نوع C (للقطع والطحن) لعملية القطع ولعمليات على سطح الخرسانة أو لعمليات البناء، فذلك يزيد من خطر التعرض للغبار وفقدان السيطرة مما يؤدي إلى الارتداد؛
- إذا تم استخدام حامي لعجلة بنوع A (للقطع)، نوع B (للطحن) أو نوع C (للقطع والطحن) مع فرشاة الأسلاك المعدنية الدائرية بسمك أكبر من الحد الأقصى للسلك، قد يتم القبض على الأسلاك في حامي عجلة وتحطيمها؛

4. التعليمات المتعلقة بالتشغيل

4.1. التعليمات المتعلقة بالبطارية

4.1.1. تثبيت البطارية وإزالتها

لإدخال البطارية: حرك البطارية في أنبوب المقبض حتى تستقر في مكانها.

لإزالتها: اضغط على زر الضغط لأسفل واسحب البطارية من المقبض.

4.1.2. شحن البطارية

يتم تسليم البطارية مشحونة جزئياً. يجب إعادة شحن البطارية قبل الاستخدام الأول. قم بإعادة شحن البطارية قبل تفريغها بالكامل.

يجب إعادة شحن البطارية عند درجة حرارة تتراوح بين 5 درجة مئوية و 30 درجة مئوية

يجب أن يتوافق جهد التيار الكهربائي مع الجهد الموجود على لوحة التصنيف الخاصة بالشاحن. قبل الشحن، تحقق دائماً من الوضع التقني للشاحن ومحطة الشحن وسلك الطاقة.



لإعادة شحن البطارية استخدم فقط الشاحن الموصى به من قبل الشركة المصنعة. يعتبر استخدام أي شاحن آخر مع هذا المنتج استخداماً غير طبيعي وسيبطل ضمان المنتج.

- أدخل البطارية في فتحة محطة الشحن
- قم بتوصيل الشاحن بمقيس التيار الكهربائي
- وفقاً لمستوى الشحن، يتم إعادة شحن البطارية بعد حوالي ساعة واحدة
- أفضل مصدر الطاقة قبل إزالة البطارية من الشاحن.



يضيء مصباح LED الأخضر عند شحن البطارية بالكامل.



يضيء مصباح LED الأحمر للإشارة إلى أن البطارية تشحن.



إذا كان مؤشر LED الأحمر يومض بسرعة، فقد تم تسخين البطارية أو الشاحن. أزل البطارية، واسمح للبطارية أو الشاحن بإعادة الضبط وحاول مرة أخرى أو اتصل بالشركة المصنعة.



إذا كانت مؤشرات LED الحمراء والخضراء تومض بسرعة، فتتحقق من أي أجسام غريبة في مسكن الشاحن وإزالتها، إذا لم تكن هناك أجسام غريبة، فمن المحتمل أن يكون هناك خلل في البطارية أو الشاحن. السماح للبطارية أو الشاحن بإعادة الضبط والمحاولة مرة أخرى أو الاتصال بالشركة المصنعة.







يمكن إحماء البطارية والشاحن أثناء الشحن، وهذه ظاهرة طبيعية.

تجنب إجراء العديد من عمليات الشحن القصيرة المتتالية. لا تقم بإعادة شحن البطارية بعد الاستخدام القصير لأداة الطاقة.

يعد الانخفاض الحاد في الفترة الفاصلة بين إعادة الشحن علامة على أن البطارية بالية وقد تحتاج إلى استبدالها.

4.1.3 . مستوى شحن البطارية

لعرض سعة شحن البطارية المتبقية، اضغط على زر مؤشر مستوى الشحن:

			مؤشر مستوى الشحن	
الشحن المنخفض	الشحن المتوسط	الشحن الأقصى	الشحن المتبقي	

4.2 . التعليمات المتعلقة بالمطحنة

ارتداء معدات الحماية



حماية الجهاز التنفسي



حماية اليد



حماية السمع



حماية العين

4.2.1 . تشغيل/إيقاف

وضع التشغيل اضغط على مفتاح التشغيل/إيقاف التشغيل بتحركه للأمام.

إمكانية قفل المفتاح في وضع التشغيل عن طريق دفع مفتاح التشغيل / إيقاف التشغيل إلى الأمام والضغط بنفس الوقت.

إيقاف التشغيل: قم بإرجاع مفتاح التشغيل/إيقاف التشغيل بتحركه إلى الخلف.



4.2.2 . مشبك الحزام

مشبك الحزام الفولاذي ذي الزنبرك مناسب لتعليق الحفر مؤقتًا. يمكن تثبيت المشبك على أي من جانبي الجهاز. لتثبيت المشبك: ضع المشبك وثبته بالبرغي المرفق بالأداة، احرص على عدم الإفراط في شده وإتلاف موضع البرغي.

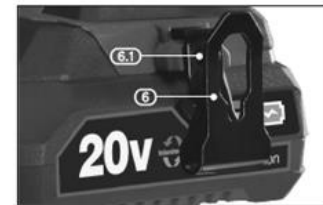

4.2.3. التشغيل

تحذير!

إذا تعرض الجهاز للاستخدام المكثف والمتواصل، فمن الممكن أن يتم إحماءه بشكل مفرط وتفعيل نظام الحماية الحرارية للبطارية، مما يؤدي إلى تباطؤ الجهاز أو حتى إيقاف التشغيل المؤقت. في هذه الحالة، من الضروري الانتظار حتى تبرد البطارية قبل استئناف التشغيل.

**تنبيه:**

سيستمر القرص في الدوران لبضع ثوان بعد إيقاف تشغيل بالمفتاح. أبق يديك بعيدتين عن القرص الدوار.

**تنبيه:**

لا تستخدم أبداً زر قفل محور الدوران أو وضع القرص على سطح لإيقاف الحركة بشكل أسرع.

**الطحن****تنبيه:**

لا تحاول طحن الخشب أو المعدن الناعم مثل الرصاص. يمكن للمادة "ملء" القرص بسرعة وجعله غير صالح للاستخدام.



توجيه الجهاز بانتظام وبضغط معتدل. هذا يمنع التسخين المفرط لقطعة العمل، ولا يغير لونها ولا يترك علامات خطية.

لا تستخدم أبداً أقراص القطع لعملية الطحن.

قبل بدء تشغيل المطحنة، تحقق من أن القرص، والدرع الوقائي والمطحنة في حالة جيدة.

يجب وضع الدرع وذلك لحماية المستخدم من الشرار، وتفعيل مطحنة الزاوية.

يجب الإمساك بالمطحنة بقوة وهي قيد التشغيل بإضفاء ضغط طفيف فقط على قطعة العمل. للحصول على القطع الأفضل، يجب إضفاء ضغط أكثر بقليل فقط من وزن الأداة نفسها. يمكن أن يؤدي الضغط المفرط إلى تحطم خطير للقرص وإلحاق الضرر بالجهاز.

ينبغي الإمساك بمطحنة الزاوية بزاوية تتراوح بين 15 إلى 30 درجة على قطعة العمل وتحريكها ببطء.

تجنب الشرار الصادر والتأكد من أنه لا يصل إلى المواد القابلة للاشتعال، لأنها حارقة ويمكن أن تتسبب بإصابة أو بإشعال النار.

عند الإنتهاء من الطحن أو القطع، قم بالضغط على مفتاح إيقاف التشغيل لإيقاف المطحنة.

القطع

عند القطع، لا تقم بالضغط أو الإمالة أو الرج. العمل من خلال تطبيق سرعة تقدم معتدلة تتوافق مع نوع المادة. لا تكبح أقراص القطع التي لا تزال تدور أثناء ممارسة الضغط الجانبي.

الشيء المهم هو الاتجاه الذي تتم فيه عملية القطع. يجب أن يعمل الجهاز دائماً في الاتجاه المعاكس؛ لذلك، لا توجه الجهاز في الاتجاه الآخر! وإلا فهناك خطر الخروج عن خط القطع بطريقة خارجة عن السيطرة.

عند قطع التشكيلات والأنابيب المربعة الشكل، يجب وضع الجهاز على أصغر قسم.

عند قطع المواد الصلبة بشكل خاص، مثل الخرسانة ذات المحتوى الصخري العالي، قد يحدث إحماء لقرص القطع الماسي ويتعرض للضرر. وعلامة ذلك هي ظهور حلقة من الشرار حول قرص القطع الماسي. في هذه الحالة، قم بوقف عملية القطع واترك القرص يعمل بسرعة اللاحمل التامة لفترة من الوقت للسماح له بالبرود مجدداً.

5. الصيانة

تحذير!

تأكد من ارتداء جميع المعدات المطلوبة عند العمل على الأداة. قم دائماً بإزالة البطارية من الجهاز قبل إجراء أي تعديل أو صيانة أو تغيير للقرص.



تحقق بانتظام من أن براغي الجهاز مشدودة بشكل جيد. يمكن للاهتزاز أن يفك البراغي بمرور الوقت.

قم بتشحيم جميع الأجزاء المتحركة بشكل دوري. يجب استبدال شحم علبة التروس بعد الاستخدام المكثف للأداة. تواصل مع أحد المراكز المعتمدة. عند اختبار قرص الطحن الجديد، قم بتدوير مطحنة الزاوية بدون حمل بعد تثبيت القرص لمدة دقيقة واحدة على الأقل. يجب استبدال الأقراص التي تهتز على الفور.

في بعض الأحيان ، قد ترى الشرار من خلال فتحات التهوية. وهذا أمر طبيعي ولن يتلف جهازك الكهربائي.

تنبيه: لا تستخدم القوة المفرطة لتثبيت القرص. فقد يؤدي ذلك إلى إحداث شق أو كسر أثناء الاستخدام.

6. التنظيف

تنبيه:

لتجنب وقوع إصابات خطيرة، قم دائماً بإزالة البطارية من الجهاز أثناء التنظيف أو الصيانة.



قم بتنظيف الجهاز الكهربائي بعد كل استخدام. قم دائماً بتخزين جهازك الكهربائي في مكان جاف.

حافظ على فتحات التهوية نظيفة لتهوية جيدة للمحرك. تحقق بانتظام من عدم دخول أي غبار أو مادة غريبة إلى فتحات التهوية بالقرب من المحرك أو حول مفتاح التشغيل.

قم بتنظيف الجهاز بشكل جاف فقط . لا تستخدم أبداً الماء أو المنظفات الكيميائية لتنظيف جهازك الكهربائي. امسح بقطعة قماش جافة. استخدم فرشاة ناعمة لإزالة الغبار المتراكم.

- تجنب استخدام المواد الكاوية عند تنظيف الأجزاء البلاستيكية. فمعظمها سريعة التآثر بالأضرار الناجمة عن المذيبات المباعة تجارياً.
- استخدم قطعة قماش نظيفة لإزالة الأوساخ والغبار والزيوت والشحوم وما إلى ذلك.

تحذير!

يجب ألا يلامس الجهاز الماء أبداً. لا تغمر القرص بأي مادة تشحيم، ولا حتى بالماء. صممت مطحنة الزاوية هذه للأعمال الجافة. قد يؤدي عدم الالتزام بهذا التحذير إلى صدمة كهربائية قاتلة.



استخدم الأجزاء الأصلية فقط كقطع غيار، لا سيما مع آليات السلامة وأدوات القطع: الأجزاء التي لم يتم فحصها والموافقة عليها من قبل الشركة المصنعة يمكن أن تلحق الضرر بالجهاز وتسبب إصابات خطيرة.

7. مقطع تفصيلي للأجزاء - قائمة الأجزاء

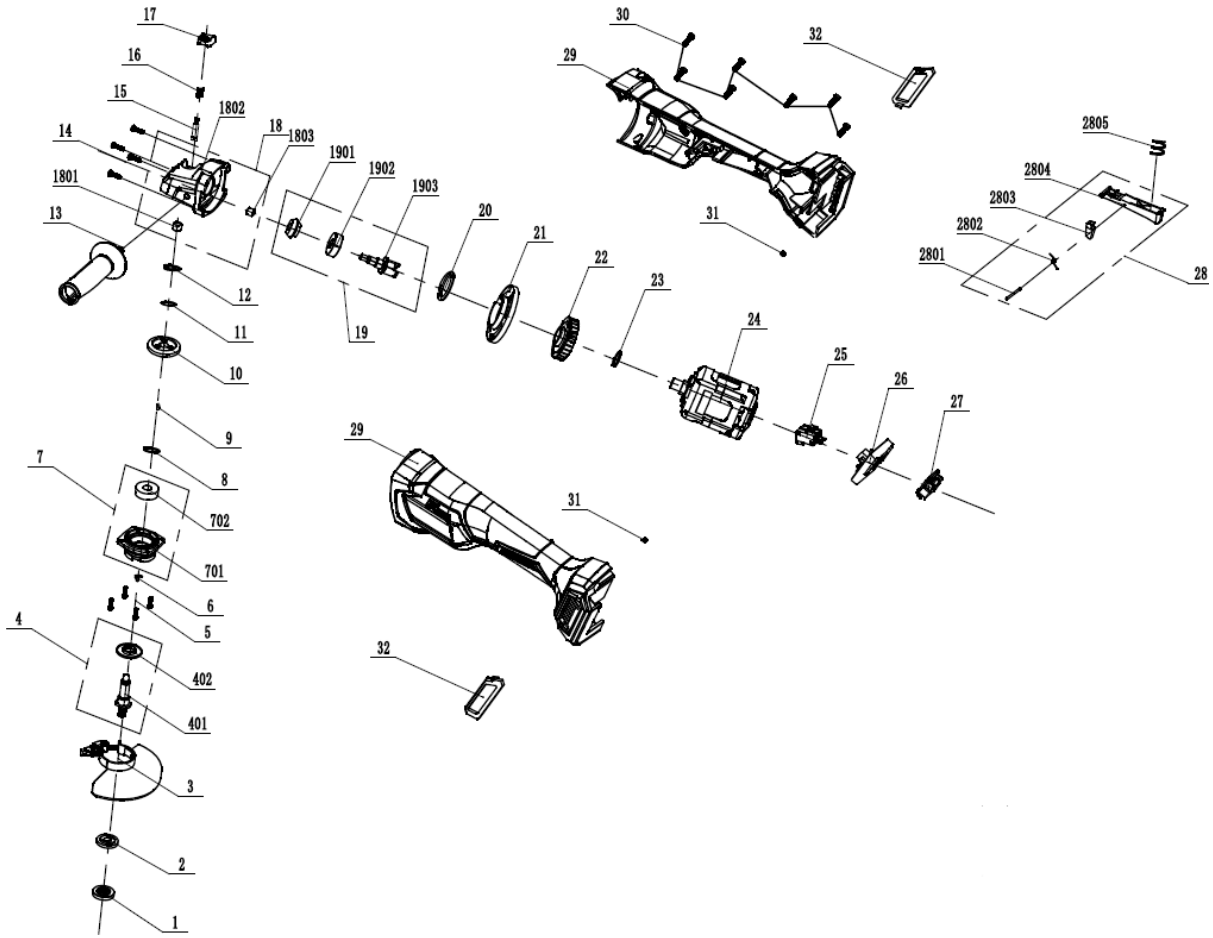

8. المشاكل والحلول

المشاكل	الأسباب المحتملة	الحلول
المحرك لا يعمل	لا يوجد تيار كهربائي سار	تحقق من توصيل البطارية
	إحماء المحرك	دع الأداة تستريح لمدة دقيقتين قبل إعادة الاستخدام
الاهتزاز قوي جداً	تركيب غير صحيح للقرص	قم بتثبيت القرص بشكل صحيح
	القطعة غير مثزنة	يجب تأمين قطعة العمل بتثبيتها

9. ضمان المنتج ومطابته

لا يجوز منح الضمان لما يلي:

استخدام غير عادي، أو مناورة خاطئة، أو تعديل غير مصرح به، أو عيب خلال النقل، أو نتيجة لمحاولة معالجة أو صيانة، أو استخدام قطع أو ملحقات غير الأصلية، أو العمل الذي يقوم به موظفون غير هؤلاء المصرح لهم، أو غياب الحماية أو جهاز تأمين المشغل. إن عدم الالتزام بالتعليمات المذكورة أعلاه يستبعد جهازك من الضمان الخاص بنا، وتنتقل البضائع تحت مسؤولية المشتري الذي له حق تقديم شكوى ضد الناقل وفقاً للنماذج والأجال القانونية.

فترة الضمان هي 5 سنوات وتبدأ من تاريخ شراء الجهاز. يجب تقديم طلب الضمان قبل انتهاء فترة الضمان. يتم استبعاد أي طلب للحصول على الضمان بعد انتهاء فترة الضمان. لا يترتب على إصلاح الجهاز أو تبديله تمديد فترة الضمان. تقديم طلب ضمان متأخر لا يؤدي إلى بدء فترة ضمان جديدة للجهاز أو لأي قطعة غيار أخرى تم تركيبها. ينطبق ذلك أيضاً عند استشارة خدمة ما بعد البيع في الموقع.

حماية البيئة:



يحتوي جهازك على العديد من المواد القابلة لإعادة التدوير. ونذكرك بأنه يمنع خلط الأجهزة المستخدمة مع النفايات الأخرى. يمنع التخلص من المنتجات الكهربائية في قسم النفايات المنزلية. يرجى إعادة تدويرها في نقاط التجميع المخصصة لهذا الغرض. استشر السلطات المحلية أو الوكيل المحلي للحصول على نصائح متعلقة بإعادة التدوير.

تشكل شنايدر (Schneider) علامة تجارية لشركة Schneider Consumer Group أو للشركات التابعة لها بموجب ترخيص من SODISE.