



# SCHNEIDER

<p><b>BATTERIES LI-ION 20V</b>  <b>Manuel d'instructions – Notice originale</b>  <b>FR</b> <i>Veillez lire ce manuel d'instructions attentivement et entièrement avant toute utilisation</i></p>	<p><b>LI-ION-ACCU'S 20 V</b>  <b>Handleiding – Vertaling van de originele gebruiksaanwijzing</b>  <b>NL</b> <i>Lees deze handleiding zorgvuldig en volledig door voordat u het product in gebruik neemt</i></p>
<p><b>LI-ION 20V BATTERIES</b>  <b>Instruction Manual – Translation of the original</b>  <b>GB</b> <i>Please read this instruction manual carefully and completely before use</i></p>	<p><b>AKUMULATORY LITOWO-JONOWE 20 V</b>  <b>Instrukcja obsługi – Tłumaczenie instrukcji oryginalnej</b>  <b>PL</b> <i>Przed użyciem należy dokładnie zapoznać się z niniejszą instrukcją obsługi</i></p>
<p><b>BATERÍAS DE IÓN-LITIO 20V</b>  <b>Manual de instrucciones - Traducción de las instrucciones originales</b>  <b>ES</b> <i>Lea atenta y completamente este manual de instrucciones antes de utilizarlo</i></p>	<p><b>BATERIAS DE IÕES DE LÍTIO DE 20 V</b>  <b>Manual de instruções – Tradução do manual original</b>  <b>PT</b> <i>Por favor, leia este manual de instruções cuidadosamente e completamente antes de usar</i></p>
<p><b>LI-ION-AKKUS 20V</b>  <b>Bedienungsanleitung – Übersetzung der Originalnotiz</b>  <b>DE</b> <i>Bitte lesen Sie diese Handbuch vor dem Gebrauch sorgfältig und vollständig durch</i></p>	<p><b>ΜΠΑΤΑΡΙΕΣ ΙΟΝΤΩΝ ΛΙΘΙΟΥ 20 V</b>  <b>Εγχειρίδιο οδηγιών – Μετάφραση πρωτότυπων οδηγιών</b>  <b>EL</b> <i>Διαβάστε προσεκτικά ολόκληρο το παρόν εγχειρίδιο οδηγιών πριν από κάθε χρήση</i></p>
<p><b>BATTERIE AGLI IONI DI LITIO 20V</b>  <b>Manuale di istruzioni – Traduzione delle istruzioni originali</b>  <b>IT</b> <i>Leggere attentamente e completamente il presente manuale di istruzioni prima dell'uso</i></p>	<p><b>AR</b> <i>فولت 20 الليثيوم أيونات بطاريات فقط المنزلي للاستخدام – الأصلي الدليل – التعليمات دليل الاستخدام قبل كامل وبشكل بعناية هذا التعليمات دليل قراءة يرجى</i></p>

## 1. Instructions de Sécurité



**AVERTISSEMENT !** Lors de l'utilisation d'outils électriques, il convient de toujours respecter les consignes de sécurité de base afin de réduire le risque de feu, de choc électrique et de blessure des personnes, y compris les consignes suivantes.

Lire l'ensemble de ces consignes avant toute utilisation de ce produit et sauvegarder ces informations.

### 1.1. Instructions Générales

1. **Utiliser dans un environnement sécurisé** : il ne doit pas y avoir de risques d'explosions, de produits corrosifs dans l'environnement proche lors de l'utilisation.
2. **Tenir compte de l'environnement de la zone de travail** : ne pas exposer à la pluie. Ne pas utiliser dans des endroits humides, mouillés ou avec un risque de projection d'eau. Ne pas utiliser en présence de liquides ou de gaz inflammables.
3. **Conserver une zone de travail propre et ordonnée** : la zone de travail doit être visible de la position de travail. Les zones en désordre et les établis sont propices aux accidents.
4. **Protection contre les chocs électriques** : éviter tout contact corporel avec des surfaces mises ou reliées à la terre (par exemple canalisations, radiateurs, cuisinières, réfrigérateurs).
5. **Maintenir les autres personnes éloignées** : Ne pas laisser les personnes, non concernées par le travail en cours, notamment les enfants, toucher l'outil ou le prolongateur, et les maintenir éloignées, ETRE particulièrement vigilant avec les enfants et les animaux.
6. **Ranger les outils non utilisés** : les outils inutilisés doivent être rangés dans un endroit sec ou fermé à clé, hors de portée des enfants.
7. **Ne pas forcer l'outil** : un outil donne de meilleurs résultats de manière plus sûre au régime, à la puissance pour lequel il a été conçu.
8. **Utiliser l'outil approprié** : ne pas forcer un petit outil ou un petit accessoire à effectuer le travail de plus grosse taille. Ne pas utiliser l'outil à une fin pour laquelle il n'est pas conçu.
9. **Porter des vêtements et équipement de protection adaptés** : ne jamais porter des vêtements amples, ni des bijoux, car ils peuvent être happés par des pièces en mouvement. Il est recommandé de porter des gants de protection. Contenir les cheveux longs. Le port de chaussures antidérapantes est recommandé pour les travaux en extérieur.
10. **Utiliser un équipement de protection** : utiliser des lunettes de sécurité, un masque normal ou anti-poussières si les opérations de travail génèrent de la poussière, des gants de protection (s'il n'y a pas de pièces en mouvement ou rotation).
11. **Connecter l'équipement pour l'extraction des poussières** : si l'outil est fourni pour le raccordement des équipements pour l'extraction et la récupération des poussières, s'assurer qu'ils sont raccordés et correctement utilisés.
12. **Ne pas trop se pencher** : maintenir un bon appui et rester en équilibre en tout temps.
13. **Traiter les outils avec soin** : maintenir les outils propres pour optimiser le travail et la sécurité. Suivre les instructions concernant la lubrification et le changement des accessoires. Examiner leur état périodiquement, au besoin, confier leur réparation à un poste d'entretien agréé.
14. **Rester alerté** : se concentrer sur le travail. Faire preuve de jugement. Ne pas se servir de l'outil lorsqu'on est fatigué, ou sous l'influence de drogues, d'alcool ou de médicaments.
15. **Rechercher les pièces endommagées** : avant utilisation, examiner soigneusement l'état des pièces pour s'assurer qu'elles fonctionnent correctement et qu'elles accomplissent leur tâche. Vérifier l'alignement et la liberté de fonctionnement des pièces mobiles, l'état et le montage des pièces et toutes autres conditions susceptibles d'affecter défavorablement le fonctionnement. Il

faut réparer toute pièce dont l'état laisse à désirer ou en remplacer par un poste de service agréé sauf si autrement indiqué dans ce manuel d'instructions.

16. **Ne pas utiliser le câble/cordon dans de mauvaises conditions** : ne jamais exercer de saccades sur le câble/cordon afin de le déconnecter de la fiche de prise de courant. Maintenir le câble/cordon à l'écart de la chaleur, de tout lubrifiant et de toutes arêtes vives. Examiner les prolongateurs de manière régulière et les remplacer s'ils sont endommagés.
17. **Entretien des outils avec soin** : garder les outils de coupe affûtés et propres pour des performances meilleures et plus sûres. Suivre les instructions de graissage et de remplacement des accessoires. Examiner les câbles/cordons des outils de manière régulière et les faire réparer, lorsqu'ils sont endommagés, par un service d'entretien agréé.
18. **Ne pas modifier la machine** : aucune modification et/ou reconversion ne doit être effectuée. L'usage d'accessoires ou attachements autres que ceux recommandés dans ce manuel d'instructions peut entraîner des blessures personnelles.
19. Maintenir les poignées sèches, propres et exemptes de tout lubrifiant et de toute graisse.
20. **Déconnecter les outils** : déconnecter les outils de l'alimentation lorsqu'ils ne sont pas utilisés, avant leur entretien et lors du remplacement des accessoires, tels que lames, forets et organes de coupe.
21. **Retirer les clés de réglage** : prendre l'habitude de vérifier si les clés et autres organes de réglage sont retirés de l'outil avant de le mettre en marche.
22. **Eviter tout démarrage intempestif** : s'assurer que l'interrupteur est en position « arrêt » lors de la connexion.
23. **Utiliser des câbles de raccord extérieurs** : lorsque l'outil est utilisé à l'extérieur, utiliser uniquement des prolongateurs destinés à une utilisation extérieure et comportant le marquage correspondant.
24. **Rester vigilant** : regarder ce que vous êtes en train de faire, faire preuve de bon sens et ne pas utiliser l'outil lorsque vous êtes fatigué.
25. **Vérifier les parties endommagées** : avant d'utiliser l'outil à d'autres fins, il convient de l'examiner attentivement afin de déterminer qu'il fonctionnera correctement et accomplira sa fonction prévue. Vérifier l'alignement ou le blocage des parties mobiles, ainsi que l'absence de toutes pièces cassées ou de toute condition de fixation et autres conditions, susceptibles d'affecter le fonctionnement de l'outil. Il convient de réparer ou de remplacer correctement un protecteur ou toute autre partie endommagée par un centre d'entretien agréé, sauf indication contraire dans le présent manuel d'instructions. Faire remplacer les interrupteurs défectueux par un centre d'entretien agréé. Ne pas utiliser l'outil si l'interrupteur ne permet pas de passer de l'état de marche à l'état d'arrêt.
26. **Risque de brûlure** : Laisser refroidir les pièces mobiles (embout) avant de les toucher.
27. **Faire réparer l'outil par une personne qualifiée** : cet outil électrique satisfait les règles de sécurité prévues. Il convient que les réparations soient effectuées uniquement par des personnes qualifiées en utilisant des pièces de rechange d'origine. A défaut, cela peut exposer l'utilisateur à un danger important.



**AVERTISSEMENT :**

L'utilisation de tout accessoire ou de toute fixation autre que celui ou celle recommandé(e) dans le présent manuel d'instructions peut présenter un risque de blessure des personnes.

## 1.2. Instructions spécifiques aux batteries

- a) Ne pas démonter, ouvrir ou déchiqueter les éléments ou les batteries.
- b) Conserver les batteries hors de portée des enfants

**Il convient de surveiller l'utilisation d'une batterie par des enfants. Plus particulièrement, conserver les batteries de petite taille hors de portée des enfants.**

- c) Ne pas laisser des enfants remplacer des batteries sans la surveillance d'un adulte.
- d) En cas d'ingestion d'un élément ou d'une batterie, il convient de consulter immédiatement un médecin.
- e) Ne pas exposer des éléments ou des batteries à la chaleur ou au feu. Éviter le stockage directement sous la lumière solaire.
- f) Ne pas court-circuiter un élément ou une batterie. Ne pas stocker des éléments ou des batteries de manière désordonnée dans une boîte ou un tiroir, où ils peuvent se mettre en court-circuit entre eux ou être mis en court-circuit par d'autres objets métalliques.
- g) Ne pas retirer un élément ou une batterie de son emballage d'origine tant que cela n'est pas nécessaire à son utilisation.
- h) Ne pas faire subir de chocs mécaniques aux éléments ou aux batteries.
- i) En cas de fuite d'un élément, veiller à ne pas laisser le liquide entrer en contact avec la peau ou les yeux. Si c'est le cas, laver la zone affectée à grande eau et consulter un médecin.
- j) N'utiliser aucun autre chargeur que celui prévu spécifiquement pour utilisation avec l'appareil.
- k) Respecter les marques plus (+) et moins (-) sur l'élément, la batterie et l'appareil et s'assurer que l'utilisation est correcte.
- l) Ne pas utiliser d'éléments ou de batteries qui ne sont pas conçu(e)s pour être utilisé(e)s avec l'appareil.
- m) Ne pas mélanger des éléments de fabrication, de capacité, de taille ou de type différents à l'intérieur d'un appareil.
- n) Acheter toujours la batterie recommandée par le fabricant du dispositif pour le matériel.
- o) Maintenir les éléments et les batteries propres et secs.
- p) Essuyer les bornes des éléments ou des batteries, si elles deviennent sales, à l'aide d'un tissu propre et sec.
- q) Il est nécessaire de charger les accumulateurs avant usage. Utiliser toujours le chargeur adapté et se référer aux instructions des fabricants ou au manuel de l'appareil concernant les instructions de charge correcte.
- r) Ne pas laisser une batterie en charge prolongée lorsqu'elle n'est pas utilisée.
- s) Après des périodes de stockage prolongées, il peut être nécessaire de charger et décharger plusieurs fois les accumulateurs, afin d'obtenir la performance maximale.
- t) Conserver les documentations d'origine relatives au produit pour s'y référer ultérieurement.
- u) N'utiliser l'élément ou la batterie que dans l'application pour laquelle il ou elle est prévue.
- v) Si possible, retirer la batterie de l'appareil lorsqu'il n'est pas utilisé.
- w) Mettre au rebut de manière convenable.

### **1.3. Instructions supplémentaires**

1. Débrancher le chargeur de la prise secteur avant tout réglage ou opération d'entretien.
2. Pour réduire tout risque de dommage de la fiche et du cordon électrique, débrancher le cordon du chargeur en tirant sur la fiche.
3. Vérifier que le cordon est placé de façon que personne ne puisse marcher dessus, se prendre les pieds dedans, ni l'endommager ou le soumettre à des contraintes.
4. Vérifier que la tension d'alimentation disponible correspond à celle indiquée sur la plaquette signalétique du chargeur de batterie.
5. Lorsque la batterie n'est pas utilisée, la conserver à distance d'objets métalliques et au sec.
6. Lorsqu'une rallonge est nécessaire, vérifier que son ampérage correspond à celui de l'outil électrique et qu'elle est en bon état. Dérouler complètement les rallonges électriques pour éviter toute surchauffe. Vérifier que la tension secteur est identique à celle indiquée sur la plaque signalétique de l'outil, et que les broches de la rallonge ont les mêmes numéros, taille et forme que celles de la fiche du chargeur.
7. Utiliser uniquement la batterie et le chargeur préconisés par le fabricant. L'utilisation d'un accessoire non recommandé ou non vendu par le fabricant du chargeur de batterie risque de provoquer un feu, une décharge électrique ou des blessures.

8. Un outil fonctionnant sur batteries avec des batteries intégrées ou un bloc de batteries séparé doit être rechargé uniquement avec le chargeur spécifié pour la batterie. Un chargeur qui peut convenir à un type de batterie peut être à l'origine d'un incendie lorsqu'il est utilisé avec un autre type de batterie.
9. Recharger uniquement les batteries rechargeables préconisées. Les autres types de batteries pourraient exploser et provoquer des blessures ou des dommages.
10. Tenir la batterie à bonne distance des sources de chaleur. Ne pas laisser la batterie exposée de façon prolongée à une forte température (par exemple sous la lumière solaire directe, à proximité de radiateurs et partout où la température est supérieure à 50°C).
11. Ne pas utiliser le chargeur si son cordon ou sa fiche sont endommagés – Le remplacer immédiatement.
12. Ne pas utiliser le chargeur s'il a reçu un coup, s'il est tombé ou endommagé de toute autre manière. L'apporter à un réparateur qualifié.



**Attention !**

Une utilisation incorrecte de la batterie ou du chargeur de batterie risque de provoquer des blessures.

Pour éviter tout risque de blessure, observer les consignes suivantes :

- NE JAMAIS démonter la batterie.
- NE JAMAIS jeter la batterie au feu, même si elle est endommagée ou complètement usée. La batterie risque d'exploser au feu.
- NE JAMAIS court-circuiter la batterie.
- NE JAMAIS plonger le chargeur et/ou la batterie dans l'eau ou tout autre liquide.
- NE JAMAIS insérer d'objets dans les ouïes d'aération du chargeur. Il pourrait en résulter un choc électrique ou des dommages du chargeur.
- NE JAMAIS effectuer la recharge à l'extérieur. Eloigner la batterie des rayons directs du soleil et utiliser exclusivement dans des endroits à faible humidité et bien aérés.
- NE JAMAIS effectuer la recharge si la température est inférieure à 5°C ou supérieure à 30°C.
- NE JAMAIS raccorder deux chargeurs de batterie ensemble.
- Ne JAMAIS charger le bloc batterie plus de 6h consécutives au risque de l'endommager
- NE JAMAIS insérer de corps étrangers dans l'orifice de la batterie ou du chargeur de batterie.
- NE JAMAIS utiliser de transformateur-élévateur pour la recharge.
- NE JAMAIS utiliser de générateur de moteur ni d'alimentation DC pour la recharge.
- NE JAMAIS ranger la batterie ni le chargeur de batterie dans un lieu où la température peut atteindre ou dépasser 50°C. Tenir la batterie à bonne distance des sources de chaleur.
- TOUJOURS attendre au moins 15 minutes entre deux recharges pour éviter toute surchauffe du chargeur.
- TOUJOURS débrancher le cordon d'alimentation de la prise secteur lorsqu'on ne se sert pas du chargeur.

**1.4. Symboles d'avertissement**



*Danger*



*Danger électrique*



*Lire le manuel d'instructions*



*Protection Oculaire*



*Protection Auditive*



*Protection des mains*



*Protection Respiratoire*



*Cheveux longs non attachés interdit*

## 2. Caractéristiques Techniques

Référence 50900	
Poids	0,424 kg
Entrée/Sortie	2 Ah
Référence 50901	
Poids	0,688 kg
Entrée/Sortie	4 Ah
Référence 50902	
Poids	0,714 kg
Entrée/Sortie	5,0 Ah

## 3. Utilisation

### 3.1. Mise en place et retrait de la batterie

Pour insérer : Faire glisser la batterie dans l'anse de la poignée jusqu'à son enclenchement.

Pour retirer : Maintenir le bouton poussoir enfoncé et tirer la batterie hors de la poignée.

#### 3.1.1. Chargement de la batterie

La batterie est livrée partiellement rechargée. Il faut donc recharger la batterie avant la première utilisation. Recharger la batterie avant qu'elle ne soit totalement déchargée.

La recharge de la batterie doit être effectuée à une température comprise entre 5°C et 30°C.



La tension du secteur doit impérativement correspondre à la tension inscrite sur la plaque signalétique du chargeur. Avant de lancer une recharge, vérifier systématiquement l'état technique du chargeur, de la station de recharge et du câble d'alimentation.

Pour recharger la batterie utiliser uniquement le chargeur préconisé par le fabricant. L'utilisation de tout autre chargeur avec ce produit est considérée comme une anomalie et invalidera la garantie du produit.



- Introduire la batterie dans le logement de la station de recharge
- Brancher le chargeur sur la prise secteur
- Selon le niveau de charge, la batterie est rechargée au bout d'environ 1 heure
- Débrancher l'alimentation avant de retirer la batterie du chargeur.



La LED verte s'allume lorsque la batterie est totalement chargée.



La LED rouge s'allume pour indiquer que la batterie est en cours de charge.



Si l'indicateur LED rouge clignote rapidement, la batterie ou le chargeur a surchauffé. Retirer la batterie, laisser la batterie ou le chargeur se réinitialiser et réessayer ou contacter le fabricant.

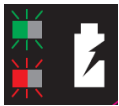

Si les indicateurs LED rouge et vert clignotent rapidement, vérifiez et retirez tout corps étranger dans le logement du chargeur, en l'absence de corps étranger il s'agit probablement d'un dysfonctionnement de la batterie ou du chargeur. Laisser la batterie ou le chargeur se réinitialiser et réessayer ou contacter le fabricant.

La batterie et le chargeur chauffent pendant la recharge, c'est un phénomène normal.

Éviter d'effectuer plusieurs recharges brèves consécutives. Ne pas recharger la batterie après une brève utilisation de l'outil électrique.

Une forte diminution de l'intervalle entre deux recharges est le signe que la batterie est usée et qu'il est peut-être nécessaire de la remplacer.

### 3.1.2. Niveau de charge de la batterie

Pour afficher la capacité de charge restante de la batterie, appuyer sur le bouton témoin du niveau de charge :

	Indicateur du niveau de charge			
	Charge restante	Charge maximale	Charge moyenne	Charge faible

### 3.2. Conseils pour prolonger la durée de vie de votre batterie

- Mettre en charge la batterie avant qu'elle ne soit complètement déchargée. Arrêter son utilisation dès qu'une baisse de puissance est notée
- Éviter d'effectuer plusieurs recharges brèves consécutives. Ne pas recharger la batterie après une brève utilisation de la perceuse.
- Ne jamais mettre en charge une batterie chargée à 100%, cela réduira la durée de vie de votre batterie
- Mettre en charge la batterie à température ambiante entre 5°C et 30°C
- Laisser une batterie refroidir avant de la mettre en charge
- Mettre en charge une batterie au minimum tous les 6 mois

## 4. Maintenance

**AVERTISSEMENT :**

S'assurer de porter tous les équipements requis lors de toute intervention sur l'outil.

Vérifier régulièrement que les vis de l'outil sont bien serrées. Les vibrations peuvent les desserrer au fil du temps.

Ranger toujours votre outil électrique dans un endroit sec.

De temps en temps, vous pouvez voir des étincelles à travers les fentes de ventilation. Ceci est normal et n'endommagera pas votre outil électrique.

En cas de défaillance des pièces, n'utiliser que des pièces de rechange identiques. L'utilisation de toute autre pièce peut créer un risque ou endommager le produit. Pour assurer la sécurité et la fiabilité, toutes les réparations doivent être effectuées par un technicien qualifié dans un centre de service agréé.

## 5. Nettoyage

**AVERTISSEMENT :**

Le chargeur et la batterie ne doivent jamais entrer en contact avec de l'eau. Le non-respect de cet avertissement peut provoquer un choc mortel.

Pour éviter des cas de blessures graves, retirer toujours la batterie de l'outil lors du nettoyage ou de l'entretien.

Ranger toujours la batterie dans un endroit sec.

Maintenir les fentes de ventilation propres pour une bonne ventilation du moteur. Vérifier régulièrement qu'aucune poussière ni corps étranger n'a pénétré les orifices d'aération.

Nettoyer la batterie uniquement à sec. N'utiliser jamais d'eau ou de nettoyeurs chimiques pour nettoyer votre outil électrique. Essuyer avec un chiffon sec. Utiliser une brosse souple pour retirer la poussière accumulée.

- Éviter d'utiliser d'agents caustiques lors du nettoyage des pièces en plastique. La plupart d'entre-elles sont sensibles aux dommages causés par les solvants vendus en commerce.
- Utiliser des tissus propres pour enlever la saleté, la poussière, l'huile, la graisse, etc.



## 6. Vue Éclatée – Liste des pièces

### 6.1. Référence 50900

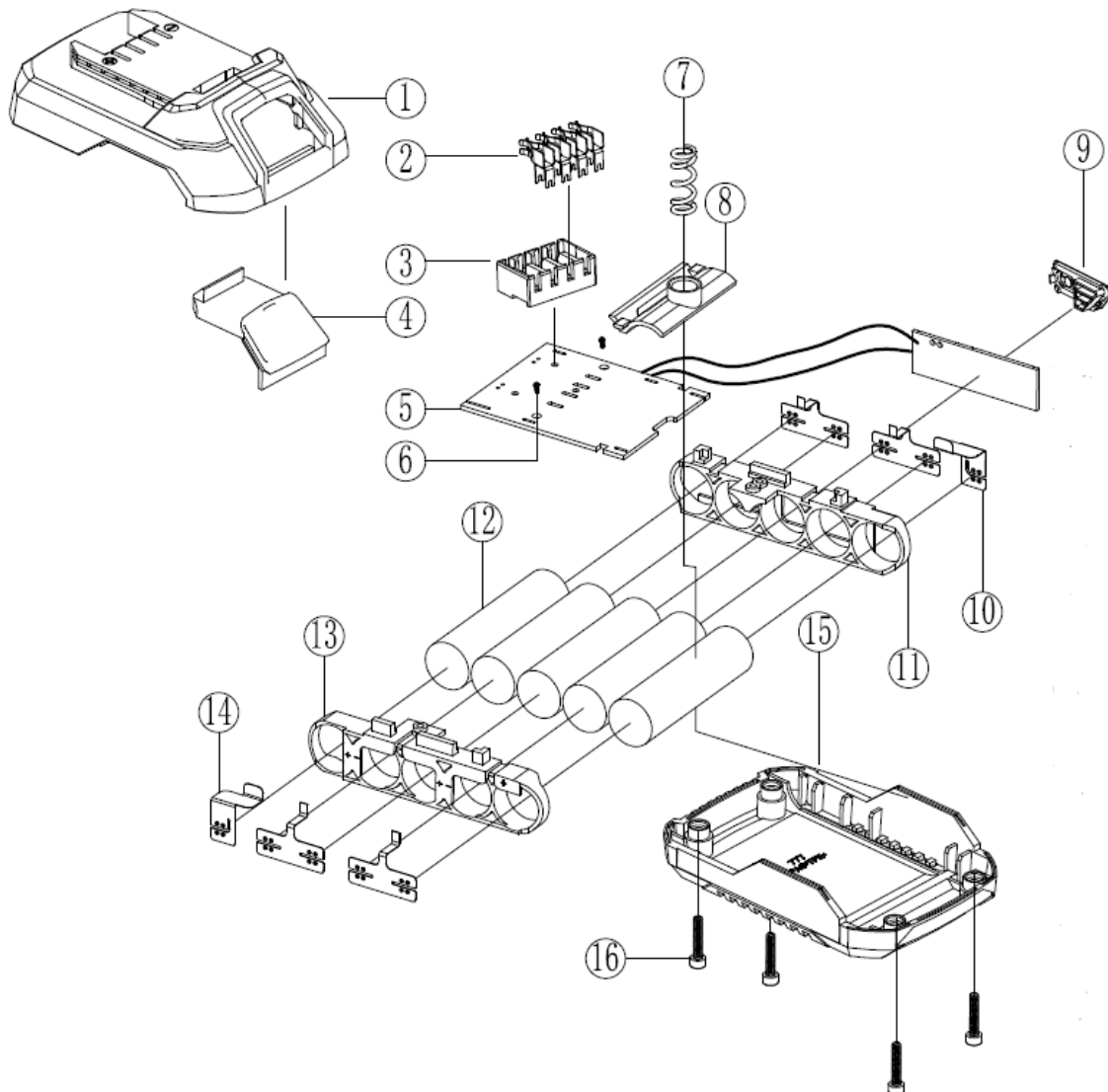

N°	Description	N°	Description
1	Couvercle boîtier de batterie	9	Indicateur LED niveau de charge
2	Broches	10	Connecteur de bornes
3	Boîtier broches	11	Rack emplacement des cellules droit
4	Bouton déverrouillage de la batterie	12	Cellules lithium
5	PCB	13	Rack emplacement des cellules gauche
6	Vis	14	Bornes positives et négatives
7	Ressort	15	Fond de boîtier de batterie
8	Emplacement du ressort	16	Vis

## 6.2. Références 50901 et 50902

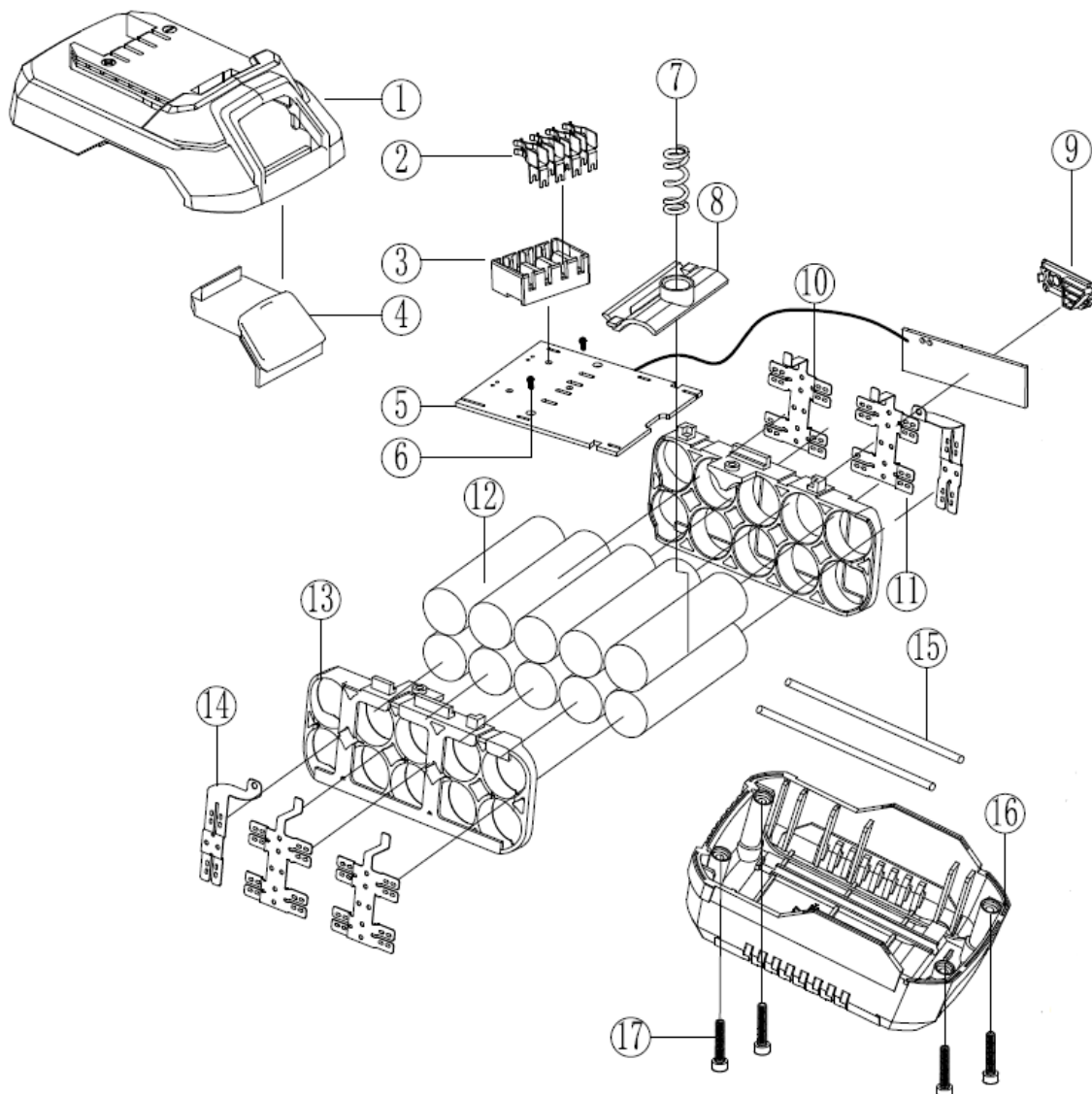

N°	Description	N°	Description
1	Couvercle boîtier de batterie	10	Bornes positives et négatives
2	Connecteur	11	Rack emplacement des cellules droit
3	Boîtier de connecteur	12	Cellules lithium
4	Bouton déverrouillage de la batterie	13	Rack emplacement des cellule gauche
5	PCB	14	Bornes positives et négatives
6	Vis	15	Bande de caoutchouc
7	Ressort	16	Fond boîtier de batterie
8	Emplacement du ressort	17	Vis
9	Indicateur LED niveau de charge		

## 7. Garantie et Conformité du produit

La garantie ne peut être accordée à la suite de :

Une utilisation anormale, une manœuvre erronée, une modification non autorisée, un défaut de transport, de manutention ou d'entretien, l'utilisation de pièces ou d'accessoires non d'origine, des interventions effectuées par du personnel non agréé, l'absence de protection ou dispositif sécurisant l'opérateur, le non-respect des consignes précitées exclut votre machine de notre garantie, les marchandises voyagent sous la responsabilité de l'acheteur à qui il appartient d'exercer tout recours à l'encontre du transporteur dans les formes et délais légaux.

Le délai de garantie s'élève à 3 ans et commence à la date de l'achat de l'appareil. Les demandes de garanties doivent être présentées avant écoulement du délai de garantie. Toute reconnaissance de demande de garantie après écoulement du délai de garantie est exclue. La réparation ou l'échange de l'appareil n'entraîne nullement une prolongation de la durée de garantie. Elle ne fait pas non plus commencer un nouveau délai de garantie, en raison de cette prestation, pour l'appareil ou pour toute autre pièce de rechange intégrée. Ceci est également valable lorsqu'un service après-vente sur place a été consulté. Se reporter à nos Conditions Générales de Ventes pour toute demande de garantie.

*Batteries compatibles avec la gamme complète d'outils électroportatifs SCHNEIDER (hors aspirateurs).*

Protection de l'environnement :



Votre appareil contient de nombreux matériaux recyclables.

Nous vous rappelons que les appareils usagés ne doivent pas être mélangés avec d'autres déchets. Les produits électriques ne doivent pas être mis au rebut avec les déchets ménagers. Merci de les recycler dans les points de collecte prévus à cet effet. Adressez-vous auprès des autorités locales ou de votre revendeur pour obtenir des conseils sur le recyclage.

*SCHNEIDER est une marque de Schneider Consumer Group ou de ses affiliées sous licence par SODISE.*

## 1. Safety instructions



**WARNING !** When using power tools, the basic safety precautions must always be followed to reduce the risk of fire, electric shock and personal injury, including the following.

Read all of these instructions before using this product and save this information.

### 1.1. General instructions

1. **Use in a safe environment:** There must be no risk of explosions, corrosive products in the surrounding environment during use.
2. Take into account the environment of the working area: do not expose to rain. Do not use in damp, wet or splashy areas. Do not use in the presence of flammable liquids or gases.
3. **Maintain a clean and orderly** work area: the work area must be visible from the working position. Messy areas and workbenches invite accidents.
4. **Protection against electric shock:** Avoid contact with grounded or earthed surfaces (e.g. pipes, radiators, stoves, refrigerators).
5. **Keep others away:** Do not allow people not involved in the work in progress, especially children, to touch the tool or the extension, and keep them away, BE especially careful with children and animals.
6. **Store** unused tools: Unused tools should be stored in a dry or locked place, out of the reach of children.
7. **Do not force the tool:** A tool gives better results in a safer way at the speed, at the power for which it was designed.
8. **Use the Right Tool :** Don't force a small tool or attachment to do the bigger job. Do not use the tool for any purpose for which it is not intended.
9. **Wear appropriate protective clothing and equipment :** never wear loose clothing or jewelry, as they can be caught in moving parts. It is recommended to wear protective gloves. Contain long hair. Non-slip footwear is recommended for outdoor work.
10. Use protective equipment: use safety glasses, a normal or dust mask if the work operations generate dust, protective gloves (if there are no moving or rotating parts).
11. Connect dust extraction equipment: If the tool is provided for the connection of dust extraction and collection equipment, ensure that they are connected and correctly used.
12. **Don't lean too much:** Maintain good support and stay in balance at all times.
13. **Treat tools carefully:** Keep tools clean to optimize work and safety. Follow the instructions for lubrication and changing accessories. Examine their condition periodically, if necessary, take their repair to an authorized service station.
14. **Stay alert :** focus on work. Use judgment. Do not operate the tool when tired, or under the influence of drugs, alcohol or medication.
15. Check for damaged parts: Before use, carefully examine the condition of parts to ensure that they are working properly and performing their intended function. Check the alignment and freedom of operation of the moving parts, the condition and fitting of the parts and any other conditions that may adversely affect the operation. Any part that is not in good condition must be repaired or replaced by an authorized service station unless otherwise specified in this instruction manual.
16. **Do not use the cable/cord in poor conditions:** Never jerk the cable/cord to disconnect it from the power plug. Keep the cable/cord away from heat, lubricant and sharp edges. Examine the extensions regularly and replace them if they are damaged.

17. **Maintain tools with care:** Keep cutting tools sharp and clean for better and safer performance. Follow the instructions for lubrication and replacement of accessories. Examine tool cables/cords on a regular basis and have them repaired, when damaged, by an authorized service facility.
18. **Do not modify the machine:** No modification and/or conversion must be carried out. Use of accessories or attachments other than those recommended in this instruction manual may result in personal injury.
19. Keep the handles dry, clean and free of any lubricant and grease.
20. **Disconnect tools:** Disconnect the tools from the power supply when not in use, before servicing and when replacing accessories such as blades, drills and cutters.
21. **Remove Adjusting Keys :** Form the habit of checking to see that keys and other adjusting keys are removed from tool before turning it on.
22. **Avoid any untimely starting:** Make sure that the switch is in the "OFF" position when connecting.
23. **Use outdoor connection cables :** when the tool is used outdoors, only use extension cables intended for outdoor use and bearing the corresponding marking.
24. **Remain vigilant:** Watch what you are doing, use common sense and do not use the tool when you are tired.
25. **Check for Damaged Parts :** Before using the tool for any other purpose, it should be carefully examined to determine that it will function properly and perform its intended function. Check the alignment or blocking of moving parts, as well as the absence of any broken parts or any binding and other conditions, likely to affect the operation of the tool. A guard or other damaged part should be properly repaired or replaced by an authorized service center, unless otherwise specified in this instruction manual. Have defective switches replaced by an authorized service center. Do not use the tool if the switch does not change from the on state to the off state.
26. **Risk of burns:** Allow the moving parts (bit) to cool before touching them.
27. Have the tool repaired by a qualified person: This power tool complies with the prescribed safety regulations. Repairs should only be carried out by qualified persons using original spare parts. Otherwise, this may expose the user to a significant hazard.

**WARNING :**

Use of any attachment or attachment other than that recommended in this instruction manual may present a risk of injury to persons.

## 1.2. Battery specific instructions

- a) Do not disassemble, open or shred cells or batteries.
- b) Keep batteries out of reach of children

**Battery use by children should be monitored. In particular, keep small batteries out of the reach of children.**

- c) Do not allow children to replace batteries without adult supervision.
- d) If a cell or battery is swallowed, seek medical attention immediately.
- e) Do not expose cells or batteries to heat or fire. Avoid storage directly under sunlight.
- f) Do not short-circuit any cell or battery. Do not store cells or batteries in a messy manner in a box or drawer, where they may short-circuit to each other or be short-circuited by other metal objects.
- g) Do not remove a cell or battery from its original packaging until necessary for use.
- h) Do not subject cells or batteries to mechanical shock.
- i) If an element leaks, be careful not to allow the fluid to come into contact with skin or eyes. If this is the case, wash the affected area with plenty of water and consult a doctor.
- j) Do not use any charger other than that specifically intended for use with the unit.
- k) Observe the plus (+) and minus (-) marks on the cell, battery and device and ensure proper use.
- l) Do not use cells or batteries that are not designed for use with the unit.
- m) Do not mix items of different construction, capacity, size or type inside a device.

- n) Always purchase the battery recommended by the device manufacturer for the hardware.
- o) Keep cells and batteries clean and dry.
- p) Wipe the terminals of the cells or batteries, if they become dirty, with a clean, dry cloth.
- q) It is necessary to charge the accumulators before use. Always use the correct charger and refer to the manufacturers' instructions or the device manual for proper charging instructions.
- r) Do not leave a battery on extended charge when not in use.
- s) After extended storage periods, it may be necessary to charge and discharge the batteries several times to achieve maximum performance.
- t) Retain original product documentation for future reference.
- u) Use the cell or battery only in the application for which it is intended.
- v) If possible, remove the battery from the device when not in use.
- w) Dispose of properly.

### 1.3. Additional instructions

1. Unplug the charger from the mains socket before any adjustment or maintenance operation.
2. To reduce the risk of damage to the plug and cord, disconnect the charger cord by pulling on the plug.
3. Make sure the cord is positioned so that no one can step on it, trip over it, damage it, or subject it to stress.
4. Check that the available supply voltage corresponds to that indicated on the battery charger's nameplate.
5. When the battery is not in use, keep it away from metallic objects and in a dry place.
6. When an extension cord is needed, check that its amperage matches that of the power tool and that it is in good condition. Completely unwind extension cords to prevent overheating. Check that the mains voltage is the same as that indicated on the nameplate of the tool, and that the prongs of the extension cord have the same numbers, size and shape as those of the plug of the charger.
7. Use only the battery and charger recommended by the manufacturer. Use of an accessory not recommended or sold by the battery charger manufacturer may cause fire, electric shock or injury.
8. A battery-operated tool with built-in batteries or a separate battery pack should be recharged only with the charger specified for the battery. A charger that may be suitable for one type of battery may cause a fire when used with another type of battery.
9. Charge only recommended rechargeable batteries. Other types of batteries could explode and cause injury or damage.
10. Keep the battery away from heat sources. Do not leave the battery exposed to high temperature for a long time (for example under direct sunlight, near radiators and anywhere the temperature is above 50°C).
11. Do not use charger if cord or plug is damaged – replace immediately.
12. Do not use charger if it has been knocked, dropped or otherwise damaged. Take it to a qualified repair person.



#### **Caution!**

Improper use of the battery or battery charger may cause injury.

To avoid the risk of injury, observe the following instructions:

- NEVER disassemble the battery.
- NEVER throw the battery into a fire, even if it is damaged or completely worn out. The battery may explode in fire.
- NEVER short-circuit the battery.
- NEVER immerse the charger and/or the battery in water or any other liquid.

- NEVER insert objects into the charger's air vents. This could result in electric shock or damage to the charger.
- NEVER charge outdoors. Keep the battery out of direct sunlight and use only in low humidity, well-ventilated areas.
- NEVER recharge if the temperature is below 5°C or above 30°C.
- NEVER connect two battery chargers together.
- NEVER charge the battery pack for more than 6 consecutive hours at the risk of damaging it
- NEVER insert foreign objects into the opening of the battery or the battery charger.
- NEVER use a step-up transformer for recharging.
- NEVER use an engine generator or DC power supply for recharging.
- NEVER store the battery or battery charger in a place where the temperature can reach or exceed 50°C. Keep the battery away from heat sources.
- ALWAYS wait at least 15 minutes between charges to prevent the charger from overheating.
- ALWAYS unplug the power cord from the AC outlet when the charger is not in use.

### 1.4. Warning symbols



## 2. Technical data

Reference 50900	
Weight	0,424 kg
Input/Output	2 Ah
Reference 50901	
Weight	0,688 kg
Input/Output	4 Ah
Reference 50902	
Weight	0,714 kg
Input/Output	5,0 Ah

## 3. Usage

### 3.1. Installing and removing the battery

To insert: Slide the battery into the handle handle handle until it snaps into place.

To remove: Hold the push button pressed and pull the battery out of the handle.

### 3.1.1. Battery charging

The battery is delivered partially recharged. It is therefore necessary to recharge the battery before the first use. Recharge the battery before it is completely discharged.

The battery should be recharged at a temperature between 5°C and 30°C.

The mains voltage must match the voltage on the charger's rating plate. Before starting a recharge, always check the technical condition of the charger, charging station and power cable.



To recharge the battery, use only the charger recommended by the manufacturer. The use of any other charger with this product is considered an anomaly and will invalidate the product warranty.



- Insert the battery into the ⑬ charging station housing
- Connect the charger to the mains socket
- Depending on the charge level, the battery is recharged after approximately 1 hour
- Disconnect the power supply before removing the battery from the charger.



The green LED lights up when the battery is fully charged.



After an interval of a few the red LED lights up to indicate that the battery is charging.



If the red LED indicator flashes rapidly, the battery or charger has overheated. battery, Let the battery or charger reset and try again or contact the manufacturer.



If the LED indicator blinks rapidly at 0,2 seconds intervals, check and remove any foreign matter from the charger housing, if there is no foreign matter, it is probably a battery or charger malfunction. Let the battery or charger reset and try again or contact the manufacturer.





The battery and charger are heating up during charging, this is a normal phenomenon.

Avoid several consecutive short refills. Do not recharge the battery after briefly using the drill.

A sharp decrease in the interval between recharges is a sign that the battery is worn out and that it may be necessary to replace it.

### 3.1.2. Battery charge level

To display the remaining battery charge capacity, press the charge level indicator button.

	Charge level indicator			
	Remaining charge	Maximum charge	Medium load	Low load



### 3.2. Tips to extend the life of your battery

- Recharge the battery before it is completely discharged. Stop operation as soon as a power drop is noted
- Avoid carrying out several consecutive brief recharges. Do not recharge the battery after briefly using the drill.
- Never charge a 100% charged battery, this will reduce the life of your battery
- Charge the battery at room temperature between 5°C and 30°C
- Allow a battery to cool before charging
- Charge a battery at least every 6 months

## 4. Maintenance



**WARNING:**

Be sure to wear all the required equipment when working on the tool.

Regularly check that the screws of the tool are tight. Vibration can loosen them over time.

Always store your power tool in a dry place.

Occasionally you may see sparks through the ventilation slots. This is normal and will not damage your power tool

If parts fail, use only identical replacement parts. Use of any other parts may create a hazard or damage the product. To ensure safety and reliability, all repairs should be performed by a qualified technician at an authorized service center.

## 5. Cleaning



**WARNING :**

The charger and battery must never come into contact with water. Failure to heed this warning may result in a fatal shock.

To avoid serious injury, always remove the battery from the tool when performing maintenance.

Always store your battery in a dry place.

Keep the ventilation slots clean for good motor ventilation. Check regularly that no dust or foreign matter has entered the ventilation slots.

Only dry clean the machine. Never use water or chemical cleaners to clean your power tool. Wipe with a dry cloth. Use a soft brush to remove accumulated dust.

- Avoid using caustic agents when cleaning plastic parts. Most of them are susceptible to damage from commercial solvents.
- Use clean cloths to remove dirt, dust, oil, grease, etc.

## 6. Exploded View – Parts List

### 6.1. Reference 50900

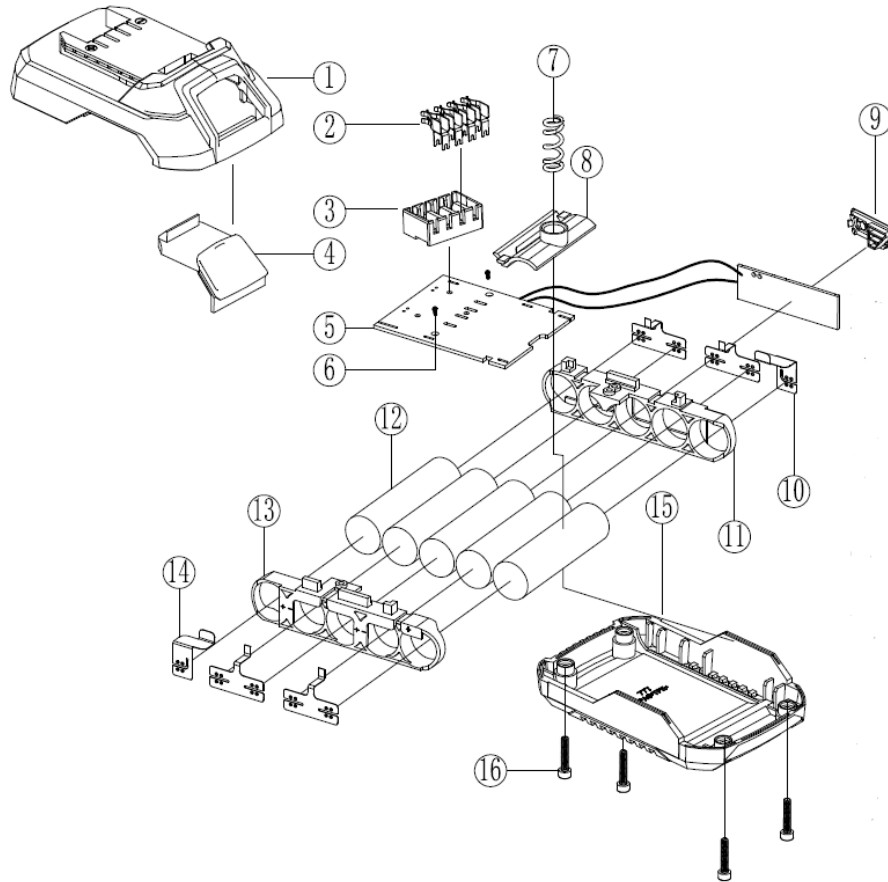

NO.	Description	NO.	Description
1	Battery box cover	9	LED charge level indicator
2	Spindle	10	Terminal connector
3	Pins housing	11	Rack right cell location
4	Battery lock button	12	Lithium cells
5	PCB	13	Rack left cell location
6	Screw	14	Positive and negative terminals
7	Spring	15	Battery housing bottom
8	Location of spring	16	Screw

**6.2. References 50901 - 50902**

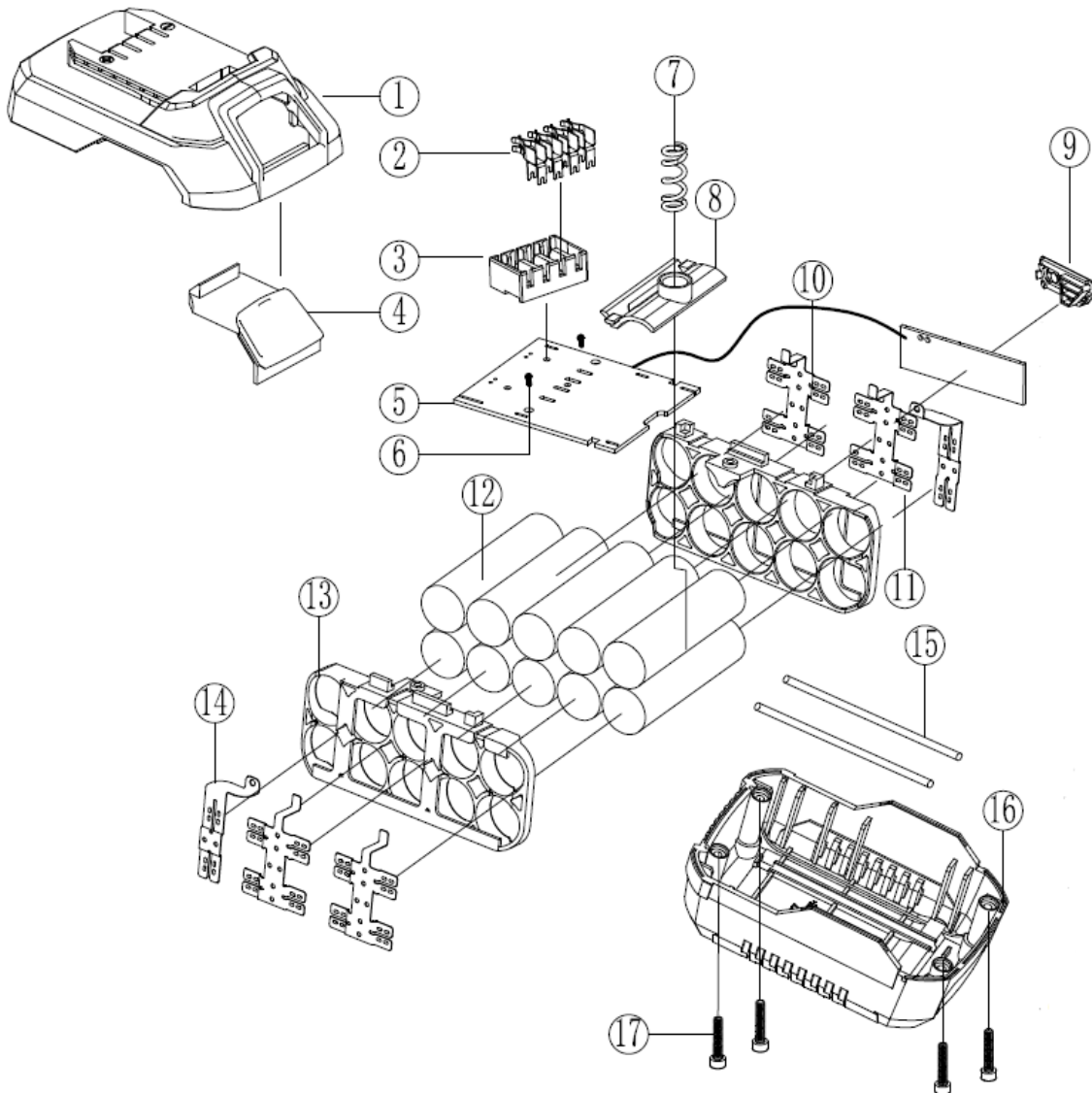

No.	Description	NO.	Description
1	Battery box cover	10	Positive and negative terminals
2	Connector	11	Rack right cell location
3	Connector housing	12	Lithium cells
4	Battery lock button	13	Rack left cell location
5	PCB	14	Positive and negative terminals
6	Screw	15	Rubber band
7	Spring	16	Battery housing bottom
8	Location of spring	17	Screw
9	LED charge level indicator		

## 7. Warranty and Product Conformity

Warranty cannot be granted as a result of:

Abnormal use, incorrect operation, unauthorized modification, faulty transport, handling or maintenance, use of non-original parts or accessories, interventions carried out by unauthorized personnel, lack of protection or device securing the operator, failure to comply with the above instructions excludes your machine from our guarantee, the goods travel under the responsibility of the buyer, who is responsible for exercising any recourse against the carrier in the legal forms and deadlines.

The warranty period is 3 years and begins on the date of purchase of the device. Warranty claims must be submitted before the warranty period expires. Any recognition of a warranty claim after expiry of the warranty period is excluded. The repair or exchange of the device does not lead to an extension of the warranty period. It also does not start a new warranty period, because of this service, for the device or any other integrated spare part. This is also true when an on-site after-sales service has been consulted. Refer to our General Conditions of Sale for any warranty request.

*Batteries compatible with the full range of SCHNEIDER batteries (excluding vacuum cleaners).*

Environmental Protection :



Your device contains many recyclable materials.

We remind you that used appliances must not be mixed with other waste. Electrical products should not be disposed of with household waste. Please recycle them at the designated collection points. Contact your local authorities or dealer for recycling advice.

*SCHNEIDER is a trademark of Schneider Consumer Group or its affiliates licensed by SODISE.*

## 1. Instrucciones de seguridad



¡ **ADVERTENCIA** ! Al utilizar herramientas eléctricas, siempre se deben seguir las precauciones básicas de seguridad para reducir el riesgo de incendio, descarga eléctrica y lesiones personales, incluidas las siguientes.

Lea todas estas instrucciones antes de usar este producto y guarde esta información.

### 1.1. Instrucciones generales

1. **Uso en un entorno seguro:** no debe haber riesgo de explosiones o productos corrosivos en el entorno inmediato durante el uso.
2. **Tenga en cuenta el entorno del área de trabajo :** no exponga la herramienta a la lluvia. No utilice la herramienta en lugares húmedos o mojados o donde haya riesgo de salpicaduras de agua. No utilice herramientas en presencia de líquidos o gases inflamables.
3. **Mantener un área de trabajo limpia y ordenada :** el área de trabajo debe ser visible desde el puesto de trabajo. Las áreas desordenadas y los bancos de trabajo invitan a los accidentes.
4. **Protección contra descargas eléctricas :** Evite el contacto del cuerpo con superficies conectadas a tierra o puestas a tierra (por ejemplo, tuberías, radiadores, estufas, refrigeradores).
5. **Mantenga a otras personas alejadas :** No permita que personas, especialmente niños, que no estén involucrados en el trabajo en curso, toquen la herramienta o el cable de extensión, y manténgalos alejados del área de trabajo, ESTÉ especialmente atento con niños y animales.
6. **Guarde** las herramientas sin usar: Las herramientas sin usar deben almacenarse en un lugar seco o bajo llave, fuera del alcance de los niños.
7. **No fuerce la herramienta :** una herramienta funciona mejor y con mayor seguridad a la velocidad y potencia para la que fue diseñada.
8. **Utilice la herramienta adecuada :** no fuerce una herramienta pequeña o un accesorio para hacer el trabajo de uno más grande. No utilice la herramienta para un propósito para el que no fue diseñada.
9. **Use ropa y equipo de protección adecuados :** nunca use ropa suelta o joyas, ya que pueden quedar atrapadas en las piezas móviles. Se recomienda usar guantes protectores. Contiene pelo largo. Se recomienda calzado antideslizante para trabajos al aire libre.
10. **Utilizar equipo de protección:** utilizar gafas de seguridad, mascarilla normal o antipolvo si las operaciones de trabajo generan polvo, guantes de protección.
11. Conectar el equipo de extracción de polvo: Si se proporciona la herramienta para la conexión de equipos de extracción y recolección de polvo, asegúrese de que estén conectados y se utilicen correctamente.
12. **No te inclines demasiado :** mantén un buen apoyo y mantente equilibrado en todo momento.
13. **Trate las herramientas con cuidado :** mantenga las herramientas limpias para optimizar el trabajo y la seguridad. Sigue las instrucciones para lubricar y cambiar los accesorios. Examine periódicamente su estado, si es necesario, llévelos a reparar a una estación de servicio autorizada.
14. **Manténgase alerta :** concéntrese en el trabajo. Ejercer juicio. No use la herramienta cuando esté cansado, o bajo la influencia de drogas, alcohol o medicamentos.
15. **Compruebe si hay piezas dañadas :** antes de usar la herramienta, examine cuidadosamente el estado de las piezas para asegurarse de que funcionan correctamente y hacen su trabajo. Compruebe la alineación y el funcionamiento libre de las piezas móviles, el estado y el montaje de las piezas y cualquier otra condición que pueda afectar negativamente al funcionamiento. Cualquier pieza que se encuentre en malas condiciones debe ser reparada o reemplazada por

una estación de servicio autorizada a menos que se especifique lo contrario en este manual de instrucciones.

16. **No utilice el cable/cordón en malas condiciones** : nunca tire del cable/cordón para desconectarlo de la toma de corriente. Mantenga el cable/cordón alejado del calor, lubricantes y bordes afilados. Examine las extensiones regularmente y reemplácelas si están dañadas.
17. **Mantenga las herramientas con cuidado** : mantenga las herramientas de corte afiladas y limpias para un mejor y más seguro rendimiento. Siga las instrucciones para lubricar y reemplazar los accesorios. Examine los cables de la herramienta con regularidad y haga que un centro de servicio autorizado los repare, cuando estén dañados.
18. **No modifique la máquina** : no se debe realizar ninguna modificación y/o conversión. El uso de accesorios o complementos que no sean los recomendados en este manual de instrucciones puede provocar lesiones personales.
19. Mantenga las asas secas, limpias y libres de lubricantes y grasas.
20. **Desconecte las herramientas** : desconecte las herramientas de la fuente de alimentación cuando no estén en uso, antes de realizar el mantenimiento y al reemplazar accesorios, como cuchillas, brocas y cortadores.
21. **Retire las llaves de ajuste** : Acostúmbrese a verificar que las llaves y otras llaves de ajuste se hayan quitado de la herramienta antes de encenderla.
22. **Evite el arranque accidental** : asegúrese de que el interruptor esté en la posición "apagado" al conectar.
23. **Utilice cables de conexión para exteriores** : cuando la herramienta se utilice en exteriores, utilice únicamente cables de extensión previstos para uso en exteriores y que lleven la marca correspondiente.
24. **Manténgase alerta** : mire lo que está haciendo, use el sentido común y no opere la herramienta cuando esté cansado.
25. **Compruebe si hay piezas dañadas** : antes de usar la herramienta para cualquier otro propósito, debe examinarse cuidadosamente para determinar si funcionará correctamente y realizará la función para la que fue diseñada. Verifique la alineación o el bloqueo de las partes móviles, así como la ausencia de partes rotas o atascadas y otras condiciones que puedan afectar el funcionamiento de la herramienta. Un protector u otra pieza dañada debe repararse o reemplazarse adecuadamente en un centro de servicio autorizado, a menos que se especifique lo contrario en este manual de instrucciones. Haga que un centro de servicio autorizado reemplace los interruptores defectuosos. No utilice la herramienta si el interruptor no cambia del estado de encendido al estado de apagado.
26. **Riesgo de quemaduras**: Deje que las partes móviles (boca) se enfríen antes de tocarlas.
27. **Haga reparar la herramienta por una persona calificada** : esta herramienta eléctrica cumple con las normas de seguridad correspondientes. Las reparaciones solo deben ser realizadas por personas calificadas que utilicen repuestos originales. El no hacerlo puede exponer al usuario a un peligro significativo.



**ADVERTENCIA :**

El uso de cualquier accesorio o complemento que no sea el recomendado en este manual de instrucciones puede presentar un riesgo de lesiones para las personas.

## 1.2. Instrucciones específicas de la batería

- a) No desmonte, abra ni desmenuce celdas ni baterías.
- b) Mantenga las pilas fuera del alcance de los niños

**El uso de la batería por parte de los niños debe ser monitoreado. En particular, mantenga las baterías pequeñas fuera del alcance de los niños.**

- c) No permita que los niños reemplacen las baterías sin la supervisión de un adulto.

- d) Si se ingiere una célula o batería, busque atención médica de inmediato.
- e) No exponga las células o baterías al calor o al fuego. Evite el almacenamiento directamente bajo la luz solar.
- f) No cortocircuite ninguna celda ni batería. No almacene celdas o baterías de manera desordenada en una caja o cajón, ya que podrían cortocircuitarse entre sí o estar cortocircuitadas por otros objetos metálicos.
- g) No retire una celda o batería de su embalaje original hasta que sea necesario para su uso.
- h) No someta las células ni las baterías a descargas mecánicas.
- i) Si un elemento gotea, tenga cuidado de no permitir que el líquido entre en contacto con la piel o los ojos. Si este es el caso, lave la zona afectada con abundante agua y consulte a un médico.
- j) No utilice ningún cargador que no sea el diseñado específicamente para su uso con la unidad.
- k) Observe las marcas más (+) y menos (-) en la celda, la batería y el dispositivo y asegúrese de que se utilizan correctamente.
- l) No utilice pilas o baterías que no estén diseñadas para su uso con la unidad.
- m) No mezcle elementos de diferente construcción, capacidad, tamaño o tipo dentro de un dispositivo.
- n) Compre siempre la batería recomendada por el fabricante del dispositivo para el hardware.
- o) Mantenga las celdas y las baterías limpias y secas.
- p) Limpie los terminales de las celdas o baterías, si se ensucian, con un paño limpio y seco.
- q) Es necesario cargar los acumuladores antes de utilizarlos. Utilice siempre el cargador correcto y consulte las instrucciones del fabricante o el manual del dispositivo para obtener instrucciones de carga adecuadas.
- r) No deje una batería con carga prolongada cuando no esté en uso.
- s) Después de períodos de almacenamiento prolongados, puede ser necesario cargar y descargar las baterías varias veces para lograr el máximo rendimiento.
- t) Conserve la documentación original del producto para consultarla en el futuro.
- u) Utilice la celda o la batería sólo en la aplicación para la que está destinada.
- v) Si es posible, retire la batería del dispositivo cuando no lo esté utilizando.
- w) Deséchelo correctamente.

### **1.3. Instrucciones adicionales**

1. Desconecte el cargador de la toma de corriente antes de cualquier operación de ajuste o mantenimiento.
2. Para reducir el riesgo de dañar el enchufe y el cable, desconecte el cable del cargador tirando del enchufe
3. Asegúrese de que el cable esté colocado de modo que nadie pueda pisarlo, tropezarse con él, dañarlo o someterlo a tensión.
4. Verificar que la tensión de alimentación disponible corresponda a la indicada en la placa de características del cargador de baterías.
5. Cuando la batería no esté en uso, manténgala alejada de objetos metálicos y en un lugar seco.
6. Cuando se necesite un cable de extensión, verifique que su amperaje coincida con el de la herramienta eléctrica y que esté en buenas condiciones. Desenrolle completamente los cables de extensión para evitar el sobrecalentamiento. Verifique que el voltaje de la red sea el mismo que se indica en la placa de identificación de la herramienta y que las puntas del cable de extensión tengan los mismos números, tamaño y forma que las del enchufe del cargador.
7. Utilice únicamente la batería y el cargador recomendados por el fabricante. El uso de un accesorio no recomendado o vendido por el fabricante del cargador de batería puede provocar incendios, descargas eléctricas o lesiones.
8. Una herramienta que funcione con baterías con baterías incorporadas o un paquete de baterías separado debe recargarse únicamente con el cargador especificado para la batería. Un cargador que puede ser adecuado para un tipo de batería puede provocar un incendio si se utiliza con otro tipo de batería.

9. Cargue solo las baterías recargables recomendadas. Otros tipos de baterías podrían explotar y causar lesiones o daños.
10. Mantenga la batería alejada de fuentes de calor. No deje la batería expuesta a altas temperaturas durante mucho tiempo (por ejemplo, bajo la luz solar directa, cerca de radiadores y en cualquier lugar donde la temperatura supere los 50 °C).
11. No utilice el cargador si el cable o el enchufe están dañados. Reemplácelo inmediatamente.
12. No use el cargador si ha sido golpeado, caído o dañado de otra manera. Llévelo a un reparador calificado.



**¡ Atención !**

El uso inadecuado de la batería o del cargador de batería puede causar lesiones.

Para evitar el riesgo de lesiones, observe las siguientes instrucciones:

- NUNCA desmonte la batería.
- NUNCA arroje la batería al fuego, incluso si está dañada o completamente gastada. La batería puede explotar en el fuego.
- NUNCA cortocircuite la batería.
- NUNCA sumerja el cargador y/o la batería en agua o cualquier otro líquido.
- NUNCA inserte objetos en las rejillas de ventilación del cargador. Esto podría provocar una descarga eléctrica o dañar el cargador.
- NUNCA cargue al aire libre. Mantenga la batería alejada de la luz solar directa y utilícela solo en áreas con poca humedad y bien ventiladas.
- NUNCA recargue si la temperatura es inferior a 5°C o superior a 30°C.
- NUNCA conecte dos cargadores de batería juntos.
- NO cargue NUNCA la batería durante más de 6 horas seguidas, ya que podría dañarla
- NUNCA inserte objetos extraños en la apertura de la batería o el cargador de batería.
- NUNCA use un transformador elevador para recargar.
- NUNCA use un generador de motor o una fuente de alimentación de CC para recargar.
- NUNCA almacene la batería o el cargador de batería en un lugar donde la temperatura pueda alcanzar o superar los 50°C. Mantenga la batería alejada de fuentes de calor.
- SIEMPRE espere al menos 15 minutos entre cargas para evitar que el cargador se sobrecaliente.
- Desenchufe SIEMPRE el cable de alimentación de la toma de CA cuando no se utilice el cargador.

**1.4. Símbolos de advertencia**



*Peligro*



*Peligro de electricidad*



*Lea el manual de instrucciones*



*Protección para los ojos*



*Protección para los oídos*



*Protección de mano*



*Protección respiratoria*



*Cabello largo suelto prohibido*



## 2. Características técnicas

Referencia 50900	
Peso	0,424 kg
Entrada/salida	2 Ah
Referencia 50901	
Peso	0,688 kg
Entrada/salida	4 Ah
Referencia 50902	
Peso	0,714 kg
Entrada/salida	5,0 Ah

## 3. Uso

### 3.1. Instalación y extracción de la batería

Para insertar: Deslice la batería en el grillete del asa hasta que encaje en su lugar.

Para retirar: Mantenga presionado el botón (12) y extraiga la batería del asa.

#### 3.1.1. Carga de la batería

La batería se entrega parcialmente cargada. Por lo tanto, es necesario recargar la batería antes del primer uso. Recargue la batería antes de que se descargue por completo.

La batería debe recargarse a una temperatura entre 5°C y 30°C.

El voltaje de la red debe corresponder al voltaje indicado en la placa de características del cargador. Antes de iniciar una recarga, compruebe sistemáticamente el estado técnico del cargador, la estación de carga y el cable de alimentación.

Para recargar la batería, utilice únicamente el cargador recomendado por el fabricante. El uso de cualquier otro cargador con este producto se considera una falla y anulará la garantía del producto.



- Inserte la batería en la ranura de la estación de carga
- Conectar el cargador a la toma de corriente
- Dependiendo del nivel de carga, la batería se recarga después de aproximadamente 1 hora
- Desconecte la fuente de alimentación antes de retirar la batería del cargador.



El LED verde se ilumina cuando la batería está completamente cargada.



El LED rojo se ilumina para indicar que la batería se está cargando.



Si el indicador LED rojo parpadea rápidamente, la batería o el cargador se han sobrecalentado. Retire la batería, deje que la batería o el cargador se restablezcan e inténtelo de nuevo o póngase en contacto con el fabricante.



Si los indicadores LED rojo y verde parpadean rápidamente, compruebe y retire cualquier objeto extraño en la carcasa del cargador; si no hay objetos extraños, es probable que se trate de un mal funcionamiento de la batería o del cargador. Deje que la batería o el cargador se reinicien y vuelva a intentarlo o comuníquese con el fabricante.

La batería y el cargador se calientan durante la carga, esto es un fenómeno normal.

Evite realizar varias recargas breves consecutivas. No recargue la batería después de un breve uso de la herramienta eléctrica.

Una fuerte disminución en el intervalo entre dos recargas es una señal de que la batería está gastada y que puede ser necesario reemplazarla.

### 3.1.2. Nivel de carga de la batería

Para mostrar la capacidad de carga restante de la batería, presione el botón indicador de nivel de carga (5.1).

	Indicador de nivel de carga			
	Carga restante	Carga máxima	Carga media	Carga baja

### 3.2. Consejos para prolongar la duración de la batería

- Recargue la batería antes de que se descargue por completo. Detenga el funcionamiento en cuanto se detecte una caída de potencia
- Evite realizar varias recargas breves consecutivas. No recargue la batería después de un breve uso de la herramienta.
- No cargue nunca una batería cargada al 100%, ya que esto reducirá la vida útil de la batería
- Cargue la batería a temperatura ambiente entre 5 °C y 30 °C.
- Deje que la batería se enfríe antes de cargarla
- Cargue la batería al menos cada 6 meses

## 4. Mantenimiento



### **ADVERTENCIA :**

Asegúrese de usar todo el equipo requerido cuando trabaje en la herramienta.

Compruebe regularmente que los tornillos de la herramienta estén apretados. La vibración puede aflojarlos con el tiempo.

Guarde siempre su herramienta eléctrica en un lugar seco.

De vez en cuando puede ver chispas a través de las ranuras de ventilación. Esto es normal y no dañará su herramienta eléctrica.

En caso de fallo de las piezas del útil, utilizar únicamente piezas de recambio idénticas. El uso de cualquier otra pieza puede suponer un riesgo o dañar el producto. Para garantizar la seguridad y fiabilidad, todas las reparaciones deben ser realizadas por un técnico cualificado en un centro de servicio autorizado.

## 5. Limpieza



### **ADVERTENCIA :**

El cargador y la batería nunca deben entrar en contacto con el agua. El incumplimiento de esta advertencia puede provocar una descarga eléctrica fatal.

Para evitar lesiones graves, siempre extraiga la batería de la herramienta cuando la limpie o realice el mantenimiento.

Guarde siempre su herramienta eléctrica en un lugar seco.

Mantenga limpias las ranuras de ventilación para una buena ventilación del motor. Compruebe regularmente que no haya entrado polvo ni objetos extraños en las aberturas de ventilación.

Solo limpie la máquina en seco. Nunca use agua o limpiadores químicos para limpiar su herramienta eléctrica. Limpie con un paño seco. Utilice un cepillo suave para eliminar el polvo acumulado.

- Evite el uso de agentes cáusticos al limpiar piezas de plástico. La mayoría de ellos son susceptibles a daños por solventes comerciales.
- Utilice paños limpios para eliminar la suciedad, el polvo, el aceite, la grasa, etc.

## 6. Vista detallada - Lista de piezas

### 6.1. Referencia 50900

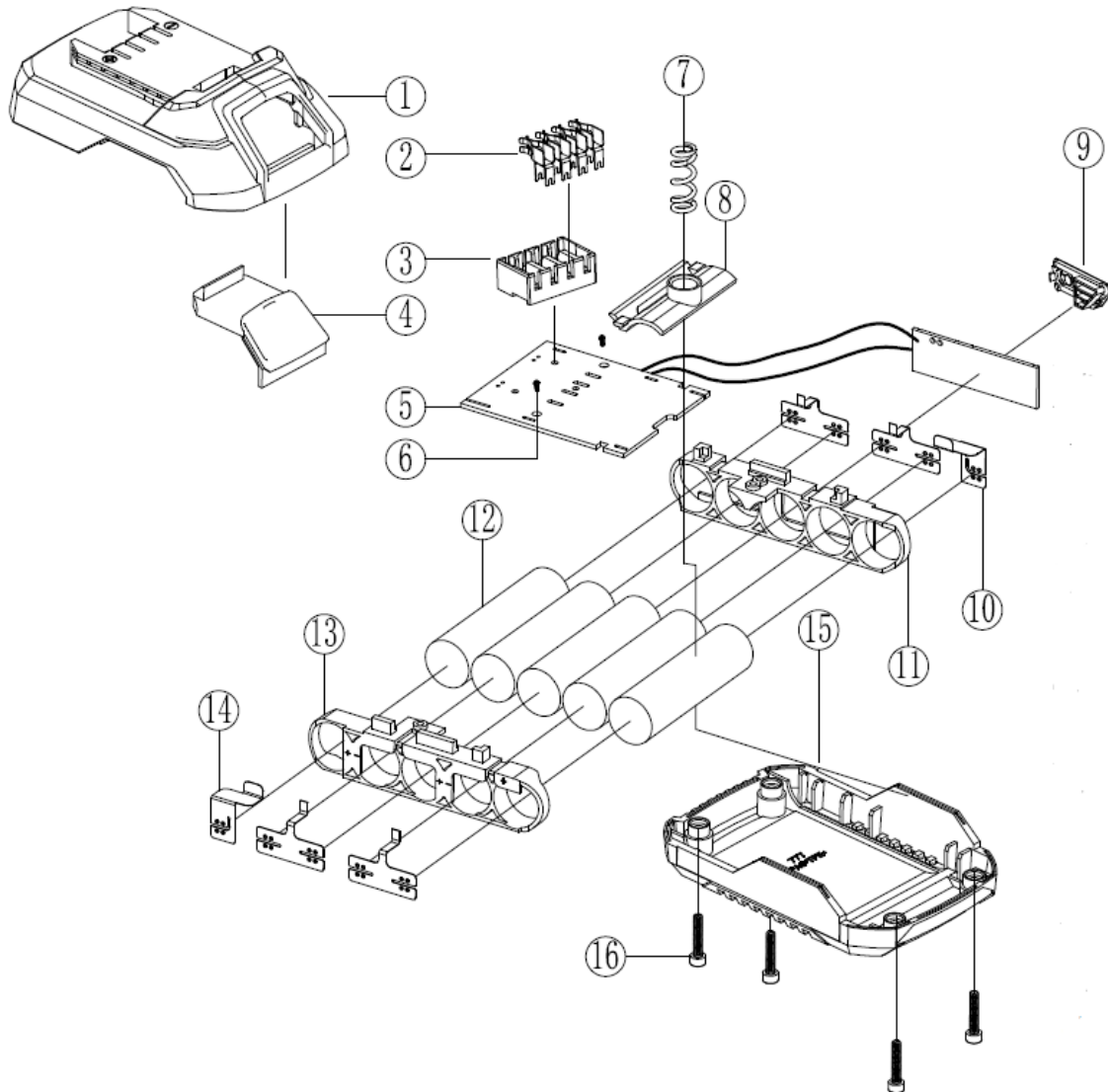

No.	Descripción	No.	Descripción
1	Tapa de la caja de la batería	9	Indicador LED de nivel de carga
2	Husillos	10	Conector de terminal
3	Alojamiento del pasador	11	Ubicación de la celda derecha del rack
4	Botón de liberación de la batería	12	Baterías de litio
5	Tarjeta de circuito impreso	13	Ubicación de la celda izquierda del rack
6	Tomillo	14	Terminales positivos y negativos
7	Resorte	15	Parte inferior de la caja de la batería
8	Ubicación del resorte	16	Tomillo

## 6.2. Referencias 50901 y 50902

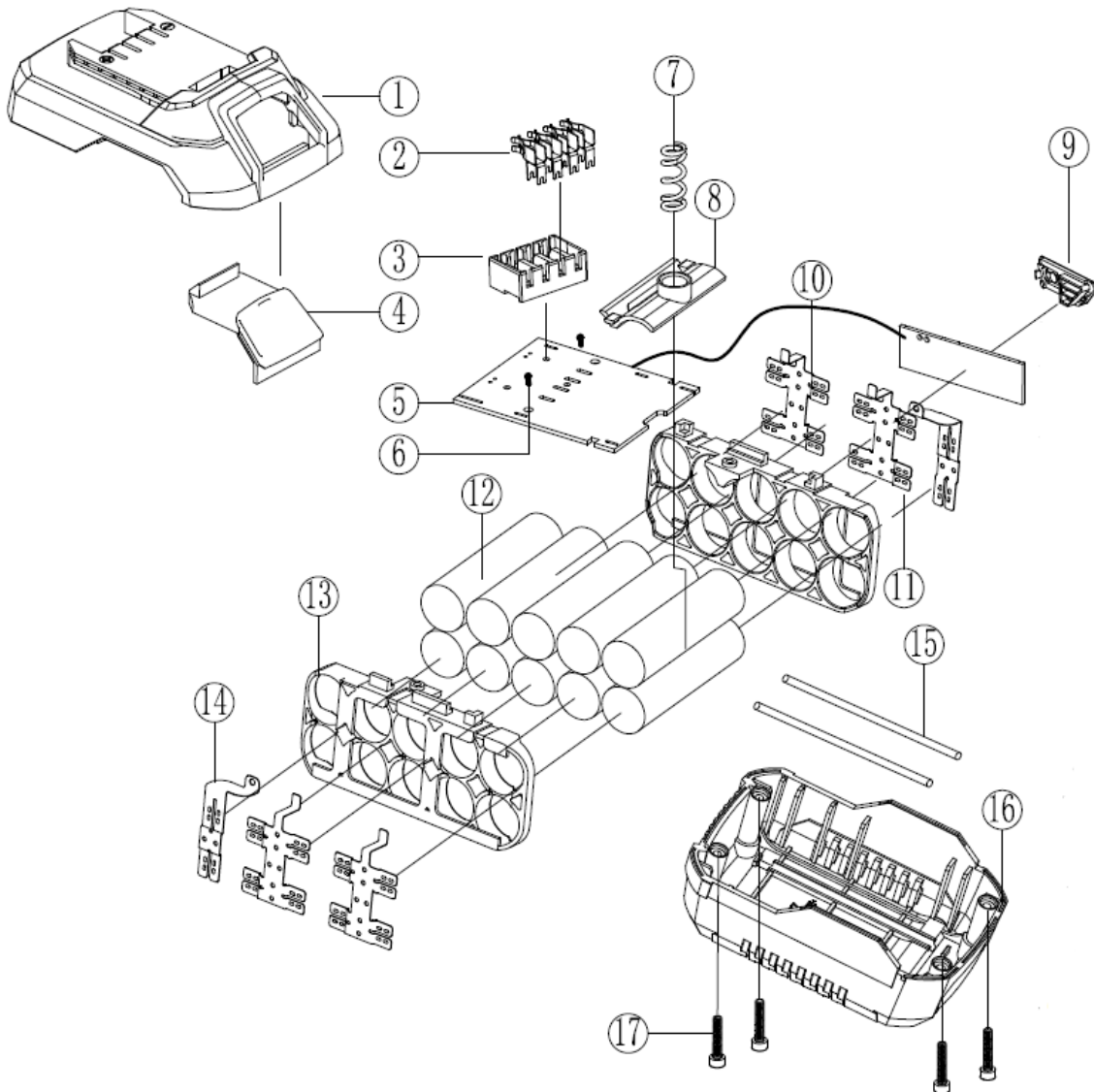

No.	Descripción	No.	Descripción
1	Tapa de la caja de la batería	10	Terminales positivos y negativos
2	Conector	11	Ubicación de la celda derecha del rack
3	Carcasa del conector	12	Baterías de litio
4	Botón de liberación de la batería	13	Ubicación de la celda izquierda del rack
5	Tarjeta de circuito impreso	14	Terminales positivos y negativos
6	Tomillo	15	Banda de goma
7	Resorte	16	Parte inferior de la caja de la batería
8	Ubicación del resorte	17	Tomillo
9	Indicador LED de nivel de carga		

## 7. Garantía y conformidad del producto

La garantía no se puede otorgar siguiente:

Uso anormal, operación incorrecta, modificación no autorizada, transporte, manipulación o mantenimiento defectuosos, uso de piezas o accesorios no originales, intervenciones realizadas por personal no autorizado, falta de protección o dispositivo de aseguramiento del operador, el incumplimiento de las instrucciones anteriores excluye su máquina de nuestra garantía, la mercancía viaja bajo la responsabilidad del comprador, quien es responsable de ejercitar cualquier recurso contra el transportista en las formas y plazos legales.

El período de garantía es de 3 años y comienza en la fecha de compra del dispositivo. Las solicitudes de garantía deben presentarse antes de la expiración del período de garantía. Se excluye cualquier reconocimiento de reclamos de garantía después de la expiración del período de garantía. La reparación o el cambio del dispositivo no implica una extensión del período de garantía. Tampoco se inicia un nuevo período de garantía, debido a este servicio, para el dispositivo o para cualquier otro repuesto integrado. Esto también se aplica cuando se ha consultado un servicio posventa in situ. Consulte nuestras Condiciones Generales de Venta para cualquier solicitud de garantía.

*Baterías compatibles con toda la gama de herramientas eléctricas SCHNEIDER (excepto aspiradoras).*

Protección del medioambiente :



Su electrodoméstico contiene muchos materiales reciclables.

Le recordamos que los dispositivos usados no deben mezclarse con otros residuos. Los productos eléctricos no deben desecharse con la basura doméstica. Por favor, reciclelos en los puntos de recogida previstos a tal efecto. Póngase en contacto con las autoridades locales o con su distribuidor para obtener asesoramiento sobre el reciclaje.

*SCHNEIDER es una marca comercial de Schneider Consumer Group o de sus filiales con licencia de SODISE.*

## 1. Sicherheitshinweise



**WARNUNG!** Bei der Verwendung von Elektrowerkzeugen sollten Sie stets die grundlegenden Sicherheitshinweise beachten, um das Risiko von Feuer, Stromschlägen und Verletzungen von Personen zu verringern. Dazu gehören auch die folgenden Hinweise.

Lesen Sie alle diese Hinweise vor der Verwendung dieses Produkts und speichern Sie diese Informationen.

### 1.1. Allgemeine Anweisungen

1. **Verwenden Sie es in einer sicheren Umgebung:** Während des Gebrauchs dürfen in der näheren Umgebung keine Explosionsgefahren oder korrosiven Stoffe bestehen.
2. **Berücksichtigen Sie die Umgebung des Arbeitsbereichs:** Nicht dem Regen aussetzen. Nicht in feuchten, nassen oder spritzwassergefährdeten Umgebungen verwenden. Nicht in Gegenwart von brennbaren Flüssigkeiten oder Gasen verwenden.
3. Halten Sie den Arbeitsbereich sauber und ordentlich: Der Arbeitsbereich muss von der Arbeitsposition aus einsehbar sein. Unordentliche Bereiche und Werkbänke sind unfallträchtig.
4. **Schutz vor Stromschlägen:** Vermeiden Sie Körperkontakt mit geerdeten oder geerdeten Oberflächen (z. B. Rohrleitungen, Heizkörper, Herde, Kühlschränke).
5. Achten Sie darauf, dass andere Personen fernbleiben: Lassen Sie keine Personen, die nicht mit der laufenden Arbeit befasst sind, insbesondere Kinder, das Werkzeug oder die Verlängerung berühren, und sorgen Sie dafür, dass sie vom Arbeitsbereich ferngehalten werden. SEIEN Sie bei Kindern und Tieren besonders vorsichtig.
6. **Räumen Sie unbenutztes Werkzeug auf:** Unbenutztes Werkzeug sollte an einem trockenen oder verschlossenen Ort außerhalb der Reichweite von Kindern aufbewahrt werden.
7. **Überfordern Sie das Werkzeug nicht:** Ein Werkzeug liefert bessere Ergebnisse auf sicherere Weise bei der Geschwindigkeit, bei der Leistung, für die es entwickelt wurde.
8. **Verwenden Sie das richtige Werkzeug:** Zwingen Sie nicht ein kleines Werkzeug oder Zubehörteil, die Arbeit eines größeren zu erledigen. Verwenden Sie das Werkzeug nicht für einen Zweck, für den es nicht vorgesehen ist.
9. **Tragen Sie geeignete Schutzkleidung und -ausrüstung:** Tragen Sie niemals weite Kleidung oder Schmuck, da diese von beweglichen Teilen eingezogen werden können. Es wird empfohlen, Schutzhandschuhe zu tragen. Halten Sie lange Haare zurück. Bei Arbeiten im Freien wird das Tragen von rutschfesten Schuhen empfohlen.
10. **Verwenden Sie Schutzausrüstung:** Benutzen Sie eine Schutzbrille, eine Normal- oder Staubmaske, wenn bei den Arbeitsvorgängen Staub entsteht, Schutzhandschuhe (wenn keine beweglichen oder rotierenden Teile vorhanden sind).
11. **Schließen Sie die Ausrüstung zur Staubabsaugung an:** Wenn das Werkzeug für den Anschluss der Ausrüstung zur Staubabsaugung und -rückgewinnung mitgeliefert wird, stellen Sie sicher, dass diese angeschlossen und ordnungsgemäß verwendet wird.
12. **Beugen Sie sich nicht zu weit vor:** Behalten Sie einen guten Halt und bleiben Sie immer im Gleichgewicht.
13. **Behandeln Sie Werkzeuge mit Sorgfalt:** Halten Sie die Werkzeuge sauber, um die Arbeit und die Sicherheit zu optimieren. Befolgen Sie die Anweisungen zum Schmieren und zum Wechseln von Zubehör. Überprüfen Sie ihren Zustand regelmäßig; lassen Sie sie ggf. von einer autorisierten Wartungsstation reparieren.
14. **Bleiben Sie wachsam:** Konzentrieren Sie sich auf die Arbeit. Lassen Sie Ihr Urteilsvermögen walten. Verwenden Sie das Werkzeug nicht, wenn Sie müde sind oder unter dem Einfluss von Drogen, Alkohol oder Medikamenten stehen.

15. **Suchen Sie nach beschädigten Teilen:** Überprüfen Sie vor dem Gebrauch sorgfältig den Zustand der Teile, um sicherzustellen, dass sie richtig funktionieren und ihre Aufgabe erfüllen. Überprüfen Sie die Ausrichtung und Funktionsfreiheit der beweglichen Teile, den Zustand und die Montage der Teile sowie alle anderen Bedingungen, die den Betrieb ungünstig beeinflussen könnten. Teile, die sich in schlechtem Zustand befinden, müssen von einer autorisierten Servicestelle repariert oder ersetzt werden, sofern in dieser Bedienungsanleitung nichts anderes angegeben ist.
16. **Verwenden Sie das Kabel nicht in schlechten Bedingungen:** Ruckeln Sie niemals am Kabel, um es aus der Steckdose zu ziehen. Halten Sie Kabel/Kabel von Hitze, Schmiermittel und scharfen Kanten fern. Überprüfen Sie die Verlängerungen regelmäßig und ersetzen Sie sie, wenn sie beschädigt sind.
17. **Pflegen Sie die Werkzeuge sorgfältig:** Halten Sie die Schneidwerkzeuge scharf und sauber, um eine bessere und sicherere Leistung zu erzielen. Befolgen Sie die Anweisungen zum Schmieren und zum Austauschen von Zubehör. Überprüfen Sie die Kabel/Schnüre der Werkzeuge regelmäßig und lassen Sie sie, falls sie beschädigt sind, von einem autorisierten Wartungsdienst reparieren.
18. **Nehmen Sie keine Änderungen an der Maschine vor:** Es dürfen keine Änderungen und/oder Umbauten vorgenommen werden. Die Verwendung von anderen als den in dieser Anleitung empfohlenen Zubehörteilen oder Vorrichtungen kann zu Personenschäden führen.
19. Halten Sie die Griffe trocken, sauber und frei von Schmiermittel und Fett.
20. **Abschaltung von Werkzeugen:** Trennen Sie Werkzeuge von der Stromversorgung, wenn sie nicht in Gebrauch sind, vor der Wartung und beim Austausch von Zubehör wie Sägeblättern, Bohrern und Schneidelementen.
21. **Entfernen Sie die Einstellschlüssel:** Machen Sie es sich zur Gewohnheit, vor dem Einschalten des Werkzeugs zu überprüfen, ob Schraubenschlüssel und andere Einstellorgane aus dem Werkzeug entfernt sind.
22. **Vermeiden Sie einen unbeabsichtigten Start:** Stellen Sie sicher, dass sich der Schalter beim Anschließen in der Stellung „AUS“ befindet.
23. **Benutzen Sie externe Verbindungskabel:** Verwenden Sie bei Verwendung des Werkzeugs im Freien nur Verlängerungskabel, die für den Einsatz im Freien bestimmt sind und die entsprechende Kennzeichnung tragen.
24. **Bleiben Sie wachsam:** Achten Sie darauf, was Sie tun, lassen Sie Ihren gesunden Menschenverstand walten und benutzen Sie das Werkzeug nicht, wenn Sie müde sind.
25. **Überprüfen Sie beschädigte Teile:** Bevor Sie das Werkzeug für andere Zwecke verwenden, sollten Sie es sorgfältig prüfen, um festzustellen, ob es ordnungsgemäß funktioniert und seine vorgesehene Funktion erfüllt. Überprüfen Sie, ob alle beweglichen Teile ausgerichtet oder blockiert sind, ob gebrochene Teile vorhanden sind oder ob die Befestigung oder andere Bedingungen vorliegen, die die Funktion des Werkzeugs beeinträchtigen könnten. Eine beschädigte Schutzvorrichtung oder andere Teile sollten von einem autorisierten Servicezentrum repariert oder ordnungsgemäß ausgetauscht werden, sofern in dieser Bedienungsanleitung nichts anderes angegeben ist. Lassen Sie defekte Schalter von einer autorisierten Servicestelle austauschen. Benutzen Sie das Werkzeug nicht, wenn der Schalter nicht vom Ein- in den Aus-Zustand wechselt.
26. **Verbrennungsgefahr:** Lassen Sie die beweglichen Teile (Bits) abkühlen, bevor Sie sie berühren.
27. **Lassen Sie das Werkzeug von einer qualifizierten Person reparieren:** Dieses Elektrowerkzeug erfüllt die vorgesehenen Sicherheitsvorschriften. Reparaturen dürfen nur von qualifizierten Personen mit Original-Ersatzteilen durchgeführt werden. Andernfalls kann es zu einer erheblichen Gefahr für den Benutzer kommen.

**WARNUNG:**

Die Verwendung von anderen als den in dieser Bedienungsanleitung empfohlenen Zubehörteilen oder Halterungen kann zu Verletzungen von Personen führen.



## 1.2. Batteriespezifische Anweisungen

- a) Zellen oder Batterien nicht auseinandernehmen, öffnen oder zerkleinern.
- b) Bewahren Sie die Batterien außerhalb der Reichweite von Kindern auf

**Die Verwendung von Batterien durch Kinder sollte überwacht werden. Bewahren Sie insbesondere kleine Batterien außerhalb der Reichweite von Kindern auf.**

- c) Kinder dürfen die Batterien nicht ohne Aufsicht eines Erwachsenen austauschen.
- d) Wenn eine Zelle oder Batterie verschluckt wird, sofort einen Arzt aufsuchen.
- e) Setzen Sie Zellen oder Akkus keiner Hitze oder Feuer aus. Vermeiden Sie die Lagerung direkt unter Sonnenlicht.
- f) Keine Zellen oder Akkus kurzschließen. Lagern Sie Zellen oder Batterien nicht unordentlich in einem Kasten oder einer Schublade, wo sie gegeneinander kurzgeschlossen oder durch andere Metallgegenstände kurzgeschlossen werden können.
- g) Nehmen Sie eine Zelle oder einen Akku erst dann aus der Originalverpackung, wenn sie/er für den Gebrauch benötigt wird.
- h) Setzen Sie Zellen oder Batterien keinen mechanischen Stößen aus.
- i) Wenn ein Element leckt, darauf achten, dass die Flüssigkeit nicht mit Haut oder Augen in Kontakt kommt. Ist dies der Fall, waschen Sie den betroffenen Bereich mit reichlich Wasser und suchen Sie einen Arzt auf.
- j) Verwenden Sie nur das Ladegerät, das speziell für die Verwendung mit dem Gerät vorgesehen ist.
- k) Achten Sie auf die Plus- (+) und Minus-Markierungen an Zelle, Batterie und Gerät, und stellen Sie die ordnungsgemäße Verwendung sicher.
- l) Verwenden Sie keine Zellen oder Akkus, die nicht für die Verwendung mit dem Gerät vorgesehen sind.
- m) Mischen Sie keine Gegenstände unterschiedlicher Bauweise, Kapazität, Größe oder Art in einem Gerät.
- n) Kaufen Sie immer den Akku, der vom Gerätehersteller für die Hardware empfohlen wird.
- o) Halten Sie Zellen und Batterien sauber und trocken.
- p) Wischen Sie die Anschlüsse der Zellen oder Batterien, falls sie verschmutzt sind, mit einem sauberen, trockenen Tuch ab.
- q) Die Druckspeicher müssen vor der Verwendung geladen werden. Verwenden Sie stets das richtige Ladegerät, und beachten Sie die Anweisungen des Herstellers oder des Gerätehandbuchs für das ordnungsgemäße Aufladen.
- r) Lassen Sie den Akku nicht längere Zeit aufgeladen, wenn er nicht verwendet wird.
- s) Nach längerer Lagerung kann es erforderlich sein, die Batterien mehrmals aufzuladen und zu entladen, um eine maximale Leistung zu erzielen.
- t) Bewahren Sie die ursprüngliche Produktdokumentation zur späteren Verwendung auf.
- u) Verwenden Sie die Zelle oder den Akku nur in der vorgesehenen Anwendung.
- v) Wenn möglich, entfernen Sie den Akku aus dem Gerät, wenn es nicht verwendet wird.
- w) Vorschriftsmäßig entsorgen.

## 1.3. Zusätzliche Anweisungen

1. Ziehen Sie das Ladegerät aus der Steckdose, bevor Sie Einstellungen vornehmen oder Wartungsarbeiten durchführen.
2. Um das Risiko einer Beschädigung des Steckers und des Netzkabels zu verringern, ziehen Sie das Kabel vom Ladegerät ab, indem Sie am Stecker ziehen.
3. Stellen Sie sicher, dass das Kabel so verlegt ist, dass niemand darauf treten oder sich darin verfangen kann und dass es nicht beschädigt oder belastet wird.
4. Stellen Sie sicher, dass die verfügbare Netzspannung mit der auf dem Typenschild des Akkuladegeräts angegebenen Spannung übereinstimmt.

5. Wenn der Akku nicht verwendet wird, halten Sie ihn von Metallgegenständen fern und bewahren Sie ihn trocken auf.
6. Wenn ein Verlängerungskabel benötigt wird, stellen Sie sicher, dass dessen Amperezahl mit der des Elektrowerkzeugs übereinstimmt und dass es in gutem Zustand ist. Rollen Sie Verlängerungskabel vollständig ab, um eine Überhitzung zu vermeiden. Stellen Sie sicher, dass die Netzspannung mit der auf dem Typenschild des Werkzeugs angegebenen Spannung übereinstimmt und dass die Kontaktstifte des Verlängerungskabels die gleiche Nummer, Größe und Form wie die des Steckers des Ladegeräts haben.
7. Verwenden Sie nur den vom Hersteller empfohlenen Akku und das vom Hersteller empfohlene Ladegerät. Die Verwendung von Zubehör, das nicht vom Hersteller des Akku-Ladegeräts empfohlen oder verkauft wird, kann zu Feuer, Stromschlägen oder Verletzungen führen.
8. Ein akkubetriebenes Werkzeug mit integrierten Akkus oder einem separaten Akkupack sollte nur mit dem für den Akku angegebenen Ladegerät aufgeladen werden. Ein Ladegerät, das für einen Akkutyp geeignet sein kann, kann bei Verwendung mit einem anderen Akkutyp einen Brand verursachen.
9. Laden Sie nur die empfohlenen wiederaufladbaren Akkus auf. Andere Akkutypen können explodieren und Verletzungen oder Schäden verursachen.
10. Halten Sie den Akku in sicherer Entfernung von Wärmequellen. Setzen Sie den Akku nicht über einen längeren Zeitraum hohen Temperaturen aus (z. B. unter direkter Sonneneinstrahlung, in der Nähe von Heizkörpern und überall dort, wo die Temperatur über 50 °C liegt).
11. Verwenden Sie das Ladegerät nicht, wenn das Kabel oder der Stecker beschädigt ist – Tauschen Sie es sofort aus.
12. Verwenden Sie das Ladegerät nicht, wenn es einen Schlag erhalten hat, heruntergefallen ist oder anderweitig beschädigt wurde. Bringen Sie es zu einer qualifizierten Reparaturwerkstatt.



#### **Achtung!**

Die unsachgemäße Verwendung des Akkus oder des Ladegeräts kann zu Verletzungen führen.

Um die Verletzungsgefahr zu vermeiden, beachten Sie die folgenden Hinweise:

- Nehmen Sie den Akku NIEMALS auseinander.
- Werfen Sie den Akku NIEMALS ins Feuer, auch wenn er beschädigt oder völlig verbraucht ist. Die Batterie kann im Feuer explodieren.
- Schließen Sie den Akku NIEMALS kurz.
- Tauchen Sie das Ladegerät und/oder den Akku NIEMALS in Wasser oder andere Flüssigkeiten.
- Führen Sie NIEMALS Gegenstände in die Lüftungsschlitze des Ladegeräts ein. Dies könnte zu einem Stromschlag oder einer Beschädigung des Ladegeräts führen.
- Laden Sie NIEMALS im Freien auf. Halten Sie den Akku von direkter Sonneneinstrahlung fern und verwenden Sie ihn nur an Orten mit niedriger Luftfeuchtigkeit und guter Belüftung.
- Führen Sie den Ladevorgang NIEMALS durch, wenn die Temperatur unter 5 °C oder über 30 °C liegt.
- Schließen Sie NIEMALS zwei Akkuladegeräte aneinander an.
- Laden Sie den Akkupack NIEMALS länger als 6 Stunden hintereinander auf, da dies zu Schäden führen kann.
- Setzen SIE NIEMALS Fremdkörper in die Öffnung des Akkus oder Ladegeräts ein.
- Verwenden Sie zum Aufladen NIEMALS einen Aufladetransformator.
- Verwenden Sie zum Aufladen NIEMALS einen Motorgenerator oder eine Gleichstromversorgung.
- Bewahren Sie den Akku oder das Ladegerät NIEMALS an einem Ort auf, an dem die Temperatur 50 °C erreichen oder überschreiten kann. Halten Sie den Akku in sicherer Entfernung von Wärmequellen.
- Warten Sie zwischen zwei Ladevorgängen IMMER mindestens 15 Minuten, um eine Überhitzung des Ladegeräts zu vermeiden.

- Ziehen Sie **IMMER** den Netzstecker aus der Steckdose, wenn Sie das Ladegerät nicht benutzen.

## 1.4. Warnhinweise Symbole



## 2. Technische Daten

Referenz 50900	
Gewicht	0,424 kg
Eingang/Ausgang	2 Ah
Referenz 50901	
Gewicht	0,688 kg
Eingang/Ausgang	4 Ah
Referenz 50902	
Gewicht	0,714 kg
Eingang/Ausgang	5,0 Ah

## 3. Verwendung

### 3.1. Einsetzen und Herausnehmen des Akkus

Zum Einsetzen: Schieben Sie den Akku in den Bügel des Griffs, bis er einrastet.

Zum Herausnehmen: Halten Sie den Druckknopf gedrückt und ziehen Sie den Akku aus dem Griff heraus.

#### 3.1.1. Aufladung des Akkus

Der Akku wird teilweise geladen geliefert. Daher muss der Akku vor der ersten Verwendung aufgeladen werden. Laden Sie den Akku auf, bevor er vollständig entladen ist.

Das Aufladen des Akkus muss bei einer Temperatur zwischen 5°C und 30°C erfolgen.



Die Netzspannung muss unbedingt mit der auf dem Typenschild des Ladegeräts angegebenen Spannung übereinstimmen. Bevor Sie mit dem Aufladen beginnen, überprüfen Sie systematisch den technischen Zustand des Ladegeräts, der Ladestation und des Netzkabels.

Verwenden Sie zum Aufladen des Akkus nur das vom Hersteller empfohlene Ladegerät. Die Verwendung eines anderen Ladegeräts mit diesem Produkt gilt als fehlerhaft und macht die Gewährleistung für das Produkt ungültig.



- Setzen sie den akku in den steckplatz der ladestation ein
- Schließen Sie das Ladegerät an die Netzsteckdose an
- Je nach Ladezustand wird der Akku nach ca. 1 Stunden wieder aufgeladen
- Trennen Sie die Netzversorgung, bevor Sie den Akku aus dem Ladegerät nehmen.



Die grüne LED leuchtet auf, wenn der Akku vollständig aufgeladen ist.



Die rote LED leuchtet, um anzuzeigen, dass der Akku aufgeladen wird.



Wenn die rote LED-Anzeige schnell blinkt, ist der Akku oder das Ladegerät überhitzt. Nehmen Sie den Akku heraus, lassen Sie den Akku oder das Ladegerät zurücksetzen und versuchen Sie es erneut oder wenden Sie sich an den Hersteller.



Wenn die rote und die grüne LED-Anzeige schnell blinken, überprüfen und entfernen Sie alle Fremdkörper im Ladeschacht; wenn keine Fremdkörper vorhanden sind, handelt es sich wahrscheinlich um eine Fehlfunktion des Akkus oder des Ladegeräts. Lassen Sie den Akku oder das Ladegerät zurücksetzen, und versuchen Sie es erneut, oder wenden Sie sich an den Hersteller.

Der Akku und das Ladegerät heizen sich während des Ladevorgangs auf, dies ist ein normales Phänomen.

Vermeiden Sie mehrere kurze Aufladungen hintereinander. Laden Sie den Akku nicht auf, wenn Sie das Elektrowerkzeug nur kurz verwendet haben.

Eine starke Verkürzung des Intervalls zwischen zwei Aufladungen ist ein Zeichen dafür, dass der Akku verbraucht ist und eventuell ausgetauscht werden muss.

### 3.1.2. Ladestand des Akkus

Um die verbleibende Ladekapazität des Akkus anzuzeigen, drücken Sie die Taste zur Anzeige des Ladezustands.

	<b>Anzeige des Ladezustands</b>			
	<b>Verbleibende Ladung</b>	<b>Maximale Ladung</b>	<b>Mittlere Ladung</b>	<b>Niedrige Ladung</b>

### 3.2. Hinweise zur Verlängerung der Lebensdauer Ihres Akkus

- Laden Sie den Akku auf, bevor er vollständig entladen ist. Beenden Sie die Nutzung, sobald Sie einen Leistungsabfall bemerken.
- Vermeiden Sie mehrere kurze Aufladungen hintereinander. Laden Sie den Akku nach kurzem Gebrauch der Bohrmaschine nicht wieder auf.
- Laden Sie niemals einen zu 100 % geladenen Akku auf, da dies die Lebensdauer des Akkus verkürzt.
- Laden Sie den Akku bei einer Raumtemperatur zwischen 5°C und 30°C auf.

- Lassen Sie einen Akku abkühlen, bevor Sie ihn aufladen.
- Laden Sie einen Akku mindestens alle 6 Monate auf.

## 4. Wartung



### **WARNUNG:**

Achten Sie darauf, dass Sie bei der Arbeit mit dem Werkzeug die gesamte erforderliche Ausrüstung tragen.

Überprüfen Sie regelmäßig, ob die Schrauben des Werkzeugs fest angezogen sind. Durch Vibrationen können sie sich im Laufe der Zeit lockern.

Bewahren Sie Ihr Elektrowerkzeug immer an einem trockenen Ort auf.

Gelegentlich können Sie durch die Lüftungsschlitze Funken sehen. Dies ist normal und wird Ihr Elektrowerkzeug nicht beschädigen.

Falls Teile ausfallen, verwenden Sie nur identische Ersatzteile. Die Verwendung anderer Teile kann eine Gefahr darstellen oder das Produkt beschädigen. Um die Sicherheit und Zuverlässigkeit zu gewährleisten, sollten alle Reparaturen von einem qualifizierten Techniker in einem autorisierten Servicezentrum durchgeführt werden.

## 5. Reinigung



### **WARNUNG:**

Das Ladegerät und der Akku dürfen niemals mit Wasser in Berührung kommen. Die Nichtbeachtung dieses Warnhinweises kann zu einem tödlichen Schlag führen.

Um schwere Verletzungen zu vermeiden, nehmen Sie bei der Reinigung oder Wartung immer den Akku aus dem Werkzeug heraus.

Bewahren Sie den Akku immer an einem trockenen Ort auf.

Halten Sie die Lüftungsschlitze sauber, um eine gute Belüftung des Motors zu gewährleisten. Überprüfen Sie regelmäßig, dass kein Staub oder Fremdkörper in die Belüftungsöffnungen gelangt ist.

Reinigen Sie den Akku nur trocken. Verwenden Sie niemals Wasser oder chemische Reinigungsmittel, um Ihr Elektrowerkzeug zu reinigen. Reinigen Sie es mit einem trockenen Tuch. Verwenden Sie eine weiche Bürste, um angesammelten Staub zu entfernen.

- Vermeiden Sie die Verwendung von Ätzmitteln bei der Reinigung von Kunststoffteilen. Die meisten von ihnen sind anfällig für Schäden, die durch handelsübliche Lösungsmittel verursacht werden.
- Verwenden Sie saubere Tücher, um Schmutz, Staub, Öl, Fett usw. zu entfernen.

## 6. Explosionszeichnung – Teileliste

### 6.1. Referenz 50900

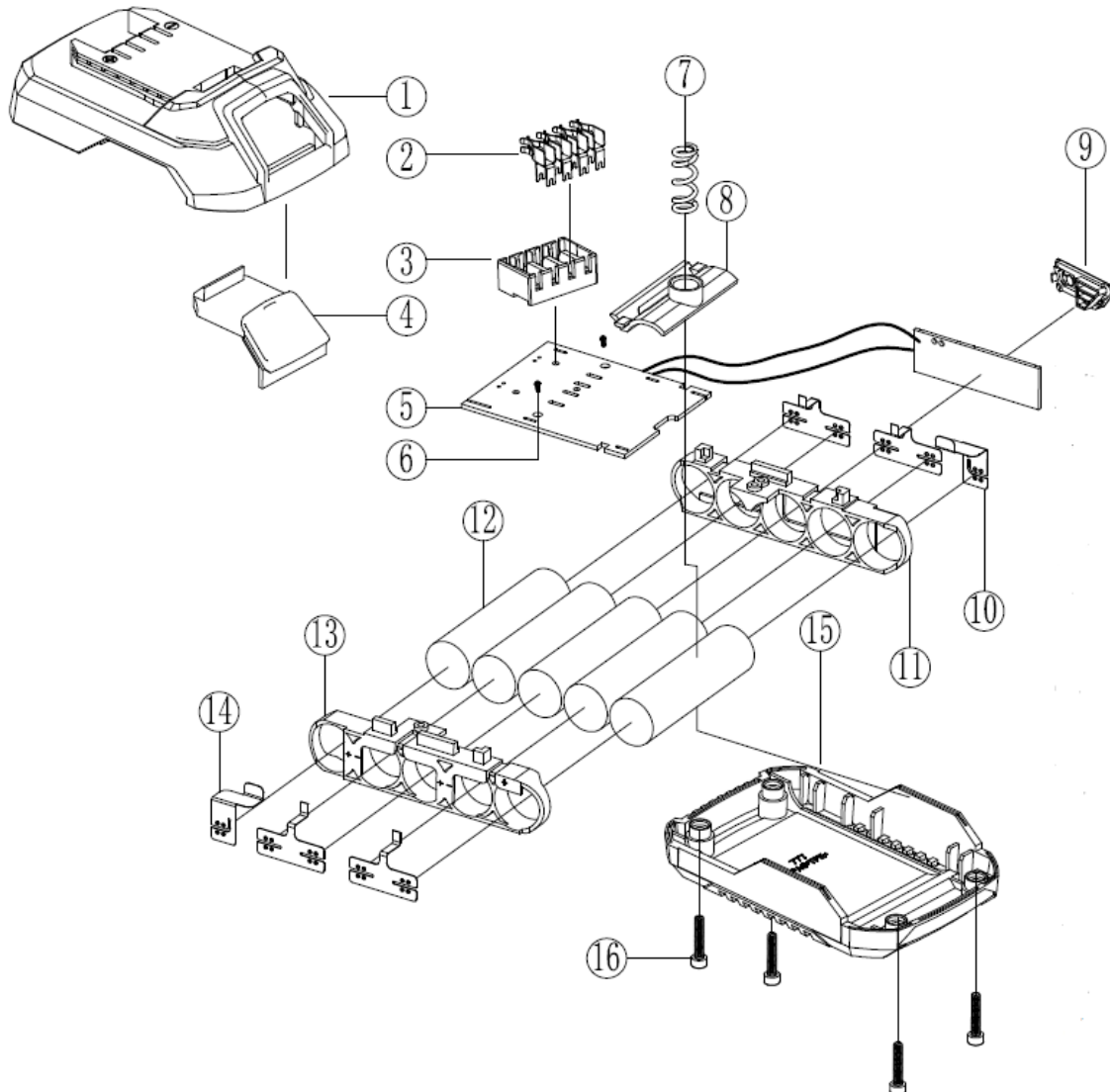

N°	Beschreibung	N°	Beschreibung
1	Deckel des Akkukastens	9	LED-Anzeige des Ladezustands
2	Spindeln	10	Verbinder der Anschlüsse
3	Stiftgehäuse	11	Rack Zellenplatzierung rechts
4	Taste zum Entriegeln des Akkus	12	Lithium-Zellen
5	PCB	13	Rack Zellenplatzierung links
6	Schraube	14	Positive und negative Anschlüsse
7	Feder	15	Boden des Akkukastens
8	Platzierung der Feder	16	Schraube

## 6.2. Referenzen 50901 und 50902

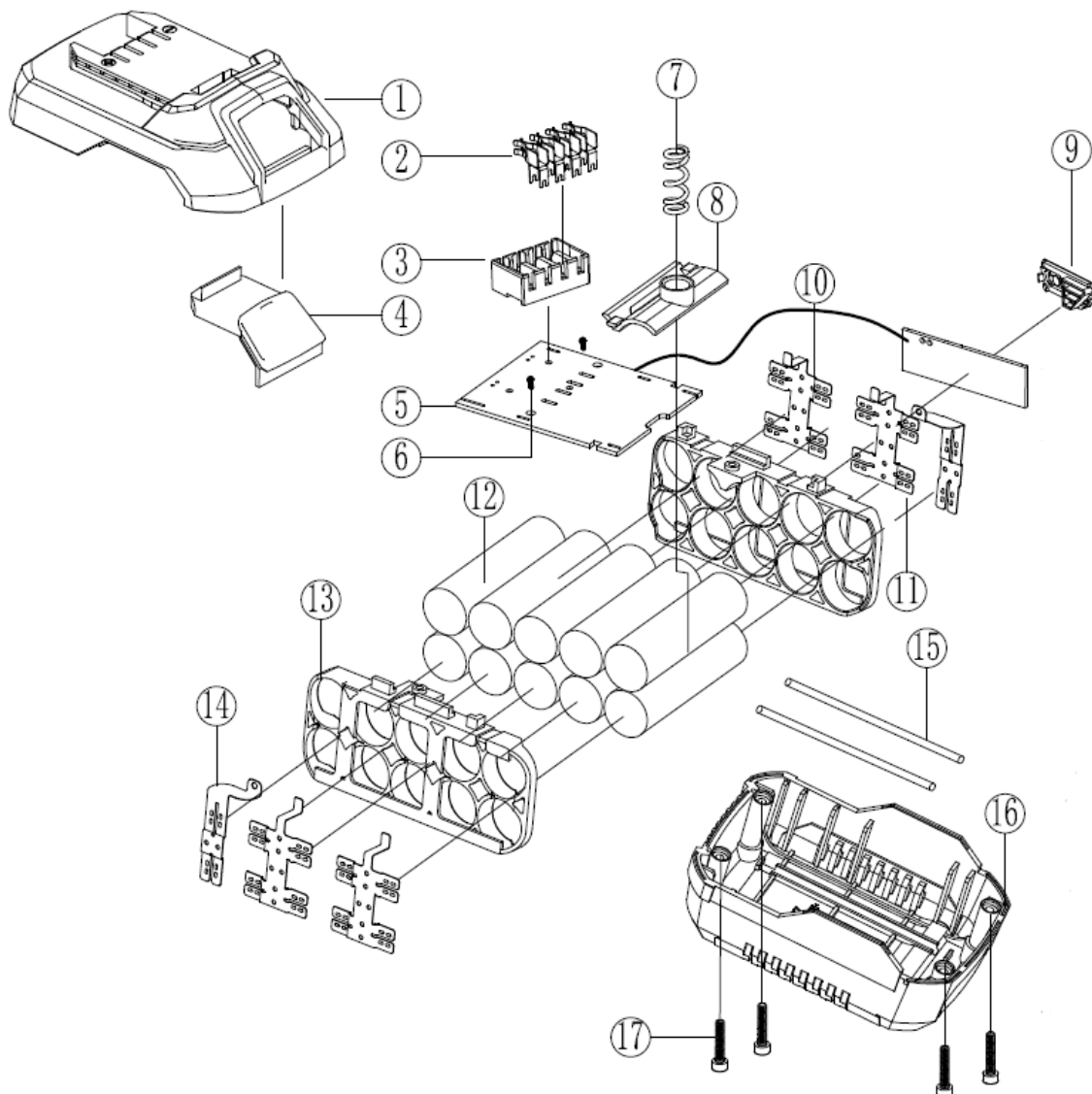

N°	Beschreibung	N°	Beschreibung
1	Deckel des Akkukastens	10	Positive und negative Anschlüsse
2	Verbinder	11	Rack Zellenplatzierung rechts
3	Verbindergehäuse	12	Lithium-Zellen
4	Taste zum Entriegeln des Akkus	13	Rack Zellenplatzierung links
5	PCB	14	Positive und negative Anschlüsse
6	Schraube	15	Gummiband
7	Feder	16	Boden des Akkukastens
8	Platzierung der Feder	17	Schraube
9	LED-Anzeige des Ladezustands		

## 7. Gewährleistung und Produktkonformität

Die Gewährleistung kann nicht gewährt werden als Folge von:

Abnormale Nutzung, fehlerhafte Bedienung, nicht genehmigte Änderungen, Transport-, Handhabungs- oder Wartungsfehler, Verwendung von nicht originalen Teilen oder Zubehör, Arbeiten durch nicht autorisiertes Personal, Fehlen von Schutzvorrichtungen oder Vorrichtungen zur Sicherung des Bedieners, Nichtbeachtung der oben genannten Hinweise schließt Ihr Gerät von unserer Garantie aus, die Waren reisen unter der Verantwortung des Käufers, dem es obliegt, alle Regressansprüche gegenüber dem Spediteur in den gesetzlich vorgeschriebenen Formen und Fristen geltend zu machen.

Die Gewährleistungsfrist beträgt 3 Jahre und beginnt mit dem Kaufdatum des Geräts. Gewährleistungsansprüche müssen vor Ablauf der Gewährleistungsfrist geltend gemacht werden. Die Anerkennung eines Garantieanspruchs nach Ablauf der Gewährleistungsfrist ist ausgeschlossen. Die Reparatur oder der Austausch des Geräts führt in keiner Weise zu einer Verlängerung der Gewährleistungszeit. Aufgrund dieses Service beginnt auch keine neue Garantiezeit für das Gerät oder ein anderes integriertes Ersatzteil. Dies gilt auch, wenn ein Kundendienst vor Ort konsultiert wurde. Bei Garantieanfragen beachten Sie bitte unsere Allgemeinen Verkaufsbedingungen.

*Akkus, die mit der gesamten Palette an SCHNEIDER Elektrowerkzeugen (außer Staubsaugern) kompatibel sind.*

Umweltschutz:



Ihr Gerät enthält viele wiederverwertbare Materialien.

Wir möchten Sie daran erinnern, dass gebrauchte Geräte nicht mit anderen Abfällen vermischt werden dürfen. Elektrische Produkte sollten nicht als Hausmüll entsorgen werden. Bitte recyceln Sie diese an den dafür vorgesehenen Sammelstellen. Wenden Sie sich an die örtlichen Behörden oder Ihren Händler, um Ratschläge zum Recycling zu erhalten.

*SCHNEIDER ist eine Marke der Schneider Consumer Group oder einer ihrer Tochtergesellschaften, die von SODISE lizenziert wurde.*



## 1. Istruzioni di sicurezza



**ATTENZIONE!** Quando si utilizzano utensili elettrici, attenersi sempre alle precauzioni di sicurezza di base per ridurre il rischio di incendi, scosse elettriche e lesioni personali, tra cui quanto segue.

Leggere tutte le istruzioni prima di utilizzare il prodotto e salvare le informazioni.

### 1.1. Istruzioni generali

1. **Usare in un ambiente sicuro:** Durante l'uso non devono sussistere rischi di esplosioni o prodotti corrosivi nell'ambiente circostante.
2. **Tenere conto dell'ambiente di lavoro:** Non esporre l'attrezzo alla pioggia. Non utilizzare l'attrezzo in aree umide, bagnate o con spruzzi d'acqua. Non utilizzare in presenza di liquidi, gas o polvere infiammabili.
3. **Mantenere un'area di lavoro pulita e ordinata:** L'area di lavoro deve essere visibile dalla posizione di lavoro. Le aree e i banchi di lavoro sporchi sono soggetti a incidenti.
4. **Protezione contro le scosse elettriche:** Evitare il contatto con superfici a terra o a terra (ad esempio tubi, radiatori, fornelli, frigoriferi).
5. **Tenere lontani gli altri:** Non lasciare che persone estranee al lavoro in corso, in particolare i bambini, tocchino l'utensile o la prolunga e tenerli lontani.
6. **Conservare gli attrezzi non utilizzati:** Gli attrezzi non utilizzati devono essere conservati in un luogo asciutto o chiuso a chiave, lontano dalla portata dei bambini.
7. **Non forzare l'utensile:** Un utensile garantisce risultati migliori in modo più sicuro alla velocità, alla potenza per cui è stato progettato.
8. **Utilizzare l'attrezzo corretto:** Non forzare un piccolo attrezzo o un accessorio per eseguire il lavoro più grande. Non utilizzare l'attrezzo per scopi non previsti.
9. **Indossare indumenti e dispositivi di protezione adeguati:** Non indossare mai indumenti larghi o gioielli, poiché potrebbero rimanere impigliati nelle parti in movimento. Si consiglia di indossare guanti protettivi. Contenere i capelli lunghi. Per i lavori all'aperto si consiglia di indossare scarpe antiscivolo.
10. **Utilizzare dispositivi di protezione:** occhiali di sicurezza, maschera normale o antipolvere se le operazioni di lavoro generano polvere, guanti di protezione (se non ci sono parti mobili o rotanti).
11. **Collegare l'attrezzatura di estrazione della polvere:** Se l'attrezzo è fornito per collegare l'attrezzatura di estrazione e recupero della polvere, assicurarsi che siano collegati e utilizzati correttamente.
12. **Non snellire troppo:** Mantenere un buon supporto e rimanere sempre in equilibrio.
13. **Trattare gli attrezzi con attenzione:** Mantenere gli attrezzi puliti per ottimizzare il lavoro e la sicurezza. Seguire le istruzioni per la lubrificazione e la sostituzione degli accessori. Esaminare periodicamente le loro condizioni e, se necessario, portare la riparazione presso una stazione di servizio autorizzata.
14. **Resta vigile:** Concentrati sul lavoro. Usare il giudizio. Non utilizzare lo strumento quando si è stanchi o sotto l'influenza di droghe, alcol o farmaci.
15. **Controllare che non vi siano parti danneggiate:** Prima di utilizzare l'attrezzo, esaminare attentamente le condizioni delle parti per assicurarsi che funzionino correttamente e che eseguano il loro compito. Controllare l'allineamento e la libertà di funzionamento delle parti in movimento, le condizioni e il montaggio delle parti e qualsiasi altra condizione che possa influire negativamente sul funzionamento. Qualsiasi parte che non sia in buone condizioni deve essere riparata o sostituita da una stazione di servizio autorizzata, salvo diversamente specificato nel presente manuale di istruzioni.

16. **Non utilizzare il cavo/cavo in condizioni di scarsa qualità:** Non strattarlo per scollegarlo dalla spina di alimentazione. Tenere il cavo/cavo lontano da calore, lubrificante e bordi taglienti. Ispezionare regolarmente le prolunghe e sostituirle se danneggiate.
17. **Manutenzione degli utensili con cura:** Mantenere gli utensili da taglio affilati e puliti per prestazioni migliori e più sicure. Seguire le istruzioni per la lubrificazione e la sostituzione degli accessori. Ispezionare regolarmente i cavi/i cavi dell'utensile e farli riparare, se danneggiati, da un reparto di assistenza autorizzato.
18. **Non modificare la macchina:** Non eseguire alcuna modifica e/o conversione. L'uso di accessori o accessori diversi da quelli consigliati nel presente manuale di istruzioni può causare lesioni personali.
19. Mantenere le impugnature asciutte, pulite e prive di lubrificante e grasso.
20. **Scollegare gli utensili:** Scollegare gli utensili dall'alimentazione quando non sono in uso, prima di eseguire interventi di manutenzione e quando si sostituiscono accessori quali lame, trapani e taglierine.
21. **Rimuovere le chiavi di regolazione:** Controllare abitualmente se le chiavi e gli altri elementi di regolazione sono stati rimossi dall'attrezzo prima di avviarlo.
22. **Evitare avviamenti intempestivi:** Assicurarsi che l'interruttore sia in posizione "OFF" durante il collegamento.
23. **Utilizzare cavi di collegamento esterni:** Quando lo strumento viene utilizzato all'aperto, utilizzare solo prolunghe destinate all'uso all'aperto e contrassegnate di conseguenza.
24. **Rimanere vigili:** Guardare ciò che si sta facendo, utilizzare il buon senso e non utilizzare lo strumento quando si è stanchi.
25. **Controllare le parti danneggiate:** Prima di utilizzare l'attrezzo per qualsiasi altro scopo, è necessario esaminarlo attentamente per verificare che funzioni correttamente e che funzioni correttamente. Controllare l'allineamento o il bloccaggio delle parti in movimento, nonché l'assenza di parti rotte o condizioni di fissaggio e altre condizioni che potrebbero influire sul funzionamento dell'utensile. Se non diversamente specificato nel presente manuale di istruzioni, è necessario riparare o sostituire correttamente una protezione o un altro componente danneggiato da un centro di assistenza autorizzato. Far sostituire gli interruttori difettosi da un centro di assistenza autorizzato. Non utilizzare l'attrezzo se l'interruttore non consente di passare dall'accensione allo spegnimento.
26. **Pericolo di ustioni:** Lasciare raffreddare le parti in movimento (ugello) prima di toccarle.
27. **Far riparare l'attrezzo da una persona qualificata:** Questo attrezzo elettrico è conforme alle norme di sicurezza corrispondenti. Le riparazioni devono essere eseguite esclusivamente da personale qualificato utilizzando parti di ricambio originali. In caso contrario, l'utente potrebbe essere esposto a un rischio significativo.



### **ATTENZIONE!**

L'uso di accessori o accessori diversi da quelli consigliati nel presente manuale di istruzioni può comportare il rischio di lesioni personali.

## **1.2. Istruzioni specifiche per la batteria**

- a) Non smontare, aprire o sgommare le celle o le batterie.
- b) Tenere le batterie fuori dalla portata dei bambini

**L'uso della batteria da parte dei bambini deve essere monitorato. In particolare, tenere le batterie di piccole dimensioni fuori dalla portata dei bambini.**

- c) Non consentire ai bambini di sostituire le batterie senza la supervisione di un adulto.
- d) In caso di ingestione di una cella o di una batteria, consultare immediatamente un medico.
- e) Non esporre le celle o le batterie a fonti di calore o fuoco. Evitare di conservare il dispositivo direttamente sotto la luce solare.

- f) Non mettere in corto circuito alcuna cella o batteria. Non conservare le celle o le batterie in modo disordinato in una scatola o in un cassetto, in cui potrebbero verificarsi cortocircuiti reciproci o cortocircuiti da parte di altri oggetti metallici.
- g) Non rimuovere una cella o una batteria dalla confezione originale fino a quando non è necessario per l'uso.
- h) Non esporre le celle o le batterie a scosse meccaniche.
- i) Se un elemento perde, fare attenzione a non far entrare il liquido a contatto con la pelle o gli occhi. In tal caso, lavare l'area interessata con abbondante acqua e consultare un medico.
- j) Non utilizzare caricabatterie diversi da quelli specificamente destinati all'uso con l'unità.
- k) Osservare i segni più (+) e meno (-) sulla cella, sulla batteria e sul dispositivo e assicurarsi che vengano utilizzati correttamente.
- l) Non utilizzare celle o batterie non progettate per l'uso con l'unità.
- m) Non mischiare oggetti di diversa struttura, capacità, dimensioni o tipo all'interno di un dispositivo.
- n) Acquistare sempre la batteria consigliata dal produttore del dispositivo per l'hardware.
- o) Tenere le celle e le batterie pulite e asciutte.
- p) Pulire i terminali delle celle o delle batterie, se si sporcano, con un panno pulito e asciutto.
- q) È necessario caricare gli accumulatori prima dell'uso. Utilizzare sempre il caricabatterie corretto e fare riferimento alle istruzioni del produttore o al manuale del dispositivo per le istruzioni di ricarica corrette.
- r) Non lasciare la batteria in carica quando non viene utilizzata.
- s) Dopo lunghi periodi di stoccaggio, potrebbe essere necessario caricare e scaricare le batterie più volte per ottenere le massime prestazioni.
- t) Conservare la documentazione originale del prodotto per riferimento futuro.
- u) Utilizzare la cella o la batteria solo nell'applicazione prevista.
- v) Se possibile, rimuovere la batteria dal dispositivo quando non è in uso.
- w) Smaltire in modo appropriato.

### **1.3. Istruzioni aggiuntive**

1. Scollegare il caricabatteria dalla presa di rete prima di eseguire qualsiasi operazione di regolazione o manutenzione.
2. Per ridurre il rischio di danni alla spina e al cavo di alimentazione, scollegare il cavo dal caricabatterie tirando la spina.
3. Verificare che il cavo sia posizionato in modo che nessuno possa camminare su di esso, prenderne i piedi, danneggiarlo o sollecitare.
4. Verificare che la tensione di alimentazione disponibile corrisponda a quella indicata sulla targhetta della potenza nominale del caricabatteria.
5. Quando la batteria non è in uso, tenerla lontana da oggetti metallici e asciutta.
6. Quando è necessario un cavo di prolunga, verificare che l'amperaggio corrisponda a quello dell'utensile elettrico e che sia in buone condizioni. Srotolare completamente i cavi di prolunga per evitare il surriscaldamento. Controllare che la tensione di rete sia uguale a quella indicata sulla targhetta costruttore dell'utensile e che i perni di prolunga abbiano gli stessi numeri, dimensioni e forma della spina del caricabatteria.
7. Utilizzare solo la batteria e il caricabatteria consigliati dal produttore. L'uso di accessori non consigliati o venduti dal produttore del caricabatteria può causare incendi, scosse elettriche o lesioni.
8. Uno strumento a batteria con batterie integrate o una batteria separata deve essere ricaricato solo con il caricabatteria specificato. Un caricabatteria adatto a un tipo di batteria può causare incendi se utilizzato con un altro tipo di batteria.
9. Ricaricare solo le batterie ricaricabili consigliate. Altri tipi di batterie potrebbero esplodere e causare lesioni o danni.

10. Tenere la batteria lontano da fonti di calore. Non lasciare la batteria esposta a temperature elevate per un lungo periodo di tempo (ad esempio, alla luce diretta del sole, vicino a radiatori e a temperature superiori a 50 °C).
11. Non utilizzate il caricabatterie se il cavo o la spina sono danneggiati; sostituetelo immediatamente.
12. Non utilizzare il caricabatterie se è stato colpito, fatto cadere o danneggiato in altro modo. Portarlo a un riparatore qualificato.



**Attenzione!**

L'uso improprio della batteria o del caricabatteria può causare lesioni personali.

Per evitare lesioni, osservare quanto segue:

- NON smontare mai la batteria.
- NON gettare mai la batteria nel fuoco, anche se è danneggiata o completamente usurata. La batteria potrebbe esplodere in caso di incendio.
- NON smontare mai la batteria.
- NON immergete mai il caricabatterie e/o la batteria in acqua o in altri liquidi.
- NON inserire oggetti nelle prese d'aria del caricabatterie. Ciò potrebbe causare scosse elettriche o danni al caricabatteria.
- NON caricare mai all'esterno. Tenere la batteria lontano dalla luce diretta del sole e utilizzarla solo in aree con bassa umidità e ben ventilate.
- NON ricaricare mai se la temperatura è inferiore a 5 °C o superiore a 30 °C.
- NON collegare mai due caricabatterie tra loro.
- NON caricare mai la batteria per più di 6 ore alla volta per evitare di danneggiarla
- NON inserire oggetti estranei nel foro della batteria o del caricabatteria.
- NON utilizzare mai un trasformatore step-up per la ricarica.
- NON utilizzare mai un generatore di motori o un alimentatore CC per la ricarica.
- NON riporre mai la batteria o il caricabatteria in un luogo in cui la temperatura possa raggiungere o superare i 50 °C. Tenere la batteria lontano da fonti di calore.
- Attendere SEMPRE almeno 15 minuti tra una ricarica e l'altra per evitare il surriscaldamento del caricabatterie.
- Scollegare SEMPRE il cavo di alimentazione dalla presa di corrente quando il caricabatteria non è in uso.

**1.4. Simboli di avvertenza**



*Pericolo*



*Pericolo elettrico*



*Leggere il manuale di istruzioni*



*Protezione degli occhi*



*Protezione dell'udito*



*Protezione delle mani*



*Protezione respiratoria*



*Capelli lunghi non attaccati proibiti*

## 2. Specifiche tecniche

Riferimento 50900	
Peso	0,424 kg
Ingresso/uscita	2 Ah
Riferimento 50901	
Peso	0,688 kg
Ingresso/uscita	4 Ah
Riferimento 50902	
Peso	0,714 kg
Ingresso/uscita	5,0 Ah

## 3. Utilizzo

### 3.1. Installazione e rimozione della batteria

Per inserire: Far scorrere la batteria nella maniglia finché non scatta in posizione.

Per rimuovere: Tenere premuto il pulsante ⑫ ed estrarre la batteria dall'impugnatura.

#### 3.1.1. Ricarica della batteria

La batteria viene consegnata parzialmente ricaricata. Pertanto, la batteria deve essere ricaricata prima del primo utilizzo. Ricaricare la batteria prima che sia completamente scarica.

La batteria deve essere ricaricata a una temperatura compresa tra 5 °C e 30 °C.



La tensione di rete deve corrispondere a quella indicata sulla targhetta dei valori nominali del caricabatteria. Prima di iniziare una ricarica, controllare sempre le condizioni tecniche del caricabatteria, della stazione di ricarica e del cavo di alimentazione.

Per ricaricare la batteria, utilizzare esclusivamente il caricabatterie raccomandato dal produttore. L'uso di qualsiasi altro caricabatterie con questo prodotto è considerato un'anomalia e invalida la garanzia del prodotto.



- Inserire la batteria nell'alloggiamento della stazione di carica
- Collegare il caricabatteria alla presa di rete
- A seconda del livello di carica, la batteria viene ricaricata dopo circa 1 ora
- Scollegare l'alimentazione prima di rimuovere la batteria dal caricabatteria.



Il LED verde si accende quando la batteria è completamente carica.



Dopo alcuni secondi, il LED rosso si accende per indicare che la batteria è in carica.



Se l'indicatore LED rosso lampeggia rapidamente, la batteria o il caricabatteria si sono surriscaldati. Batteria, Attendere che la batteria o il caricabatteria si ripristinino e riprovare oppure contattare il produttore.

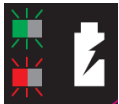

Se la spia LED lampeggia rapidamente a intervalli di 0,2 secondi, controllare e rimuovere eventuali corpi estranei dall'alloggiamento del caricabatteria; se non sono presenti corpi estranei, è probabile che si tratti di un malfunzionamento della batteria o del caricabatteria. Attendere che la batteria o il caricabatteria si ripristinino e riprovare oppure contattare il produttore.





La batteria e il caricabatteria si stanno riscaldando durante la ricarica, si tratta di un fenomeno normale.

Evitare diverse ricariche brevi consecutive. Non ricaricare la batteria dopo un breve utilizzo del trapano.

Una forte diminuzione dell'intervallo tra le ricariche indica che la batteria è usurata e che potrebbe essere necessario sostituirla.

### 3.1.2. Livello di carica della batteria

Per visualizzare la capacità residua della batteria, premere il pulsante dell'indicatore del livello di carica.

	Indicatore del livello di carica			
	Carica residua	Carica massima	Carica media	Carica bassa

### 3.2. Suggerimenti per prolungare la durata della batteria

- Ricaricare la batteria prima che sia completamente scarica. Arrestare il funzionamento non appena si nota una caduta di potenza
- Evitare diverse ricariche brevi consecutive. Non ricaricare la batteria dopo un breve utilizzo del trapano.
- Non caricare mai una batteria carica al 100% per ridurre la durata della batteria
- Caricare la batteria a temperatura ambiente compresa tra 5 °C e 30 °C.
- Lasciare raffreddare la batteria prima di caricarla
- Caricare una batteria almeno ogni 6 mesi

## 4. Manutenzione



### **ATTENZIONE:**

Assicurarsi di indossare tutte le attrezzature necessarie quando si lavora sull'attrezzo.

Controllare regolarmente che i bulloni dell'attrezzo siano serrati correttamente. Le vibrazioni possono allentarle nel tempo.

Conservare sempre lo strumento elettrico in un luogo asciutto.

Di tanto in tanto, è possibile vedere scintille attraverso le fessure di ventilazione. Ciò è normale e non danneggia l'utensile elettrico.

In caso di guasto dei pezzi dell'attrezzo, utilizzare solo pezzi di ricambio identici. L'uso di qualsiasi altra parte può creare un pericolo o danneggiare il prodotto. Per garantire sicurezza e affidabilità, tutte le riparazioni devono essere eseguite da un tecnico qualificato in un centro di assistenza autorizzato.

## 5. Pulizia



### **ATTENZIONE:**

Il caricabatterie e la batteria non devono mai entrare in contatto con l'acqua. La mancata osservanza di questa avvertenza può causare scosse letali.

Per evitare gravi lesioni, rimuovere sempre la batteria dall'utensile durante la pulizia o la manutenzione.

Conservare sempre la batteria in un luogo asciutto.

Mantenere pulite le fessure di ventilazione per una corretta ventilazione del motore. Controllare regolarmente che non vi siano infiltrazioni di polvere o corpi estranei nelle bocchette di aerazione.

Pulire la batteria solo quando è asciutta. Non utilizzare mai acqua o detersivi chimici per pulire l'utensile elettrico. Pulire con un panno asciutto. Utilizzare una spazzola morbida per rimuovere la polvere accumulata.

- Evitare l'uso di agenti caustici durante la pulizia di parti in plastica. La maggior parte di essi è sensibile ai danni causati dai solventi commerciali.
- Utilizzare tessuti puliti per rimuovere sporco, polvere, olio, grasso, ecc.

## 6. Vista esplosa – elenco delle parti

### 6.1. Riferimento 50900

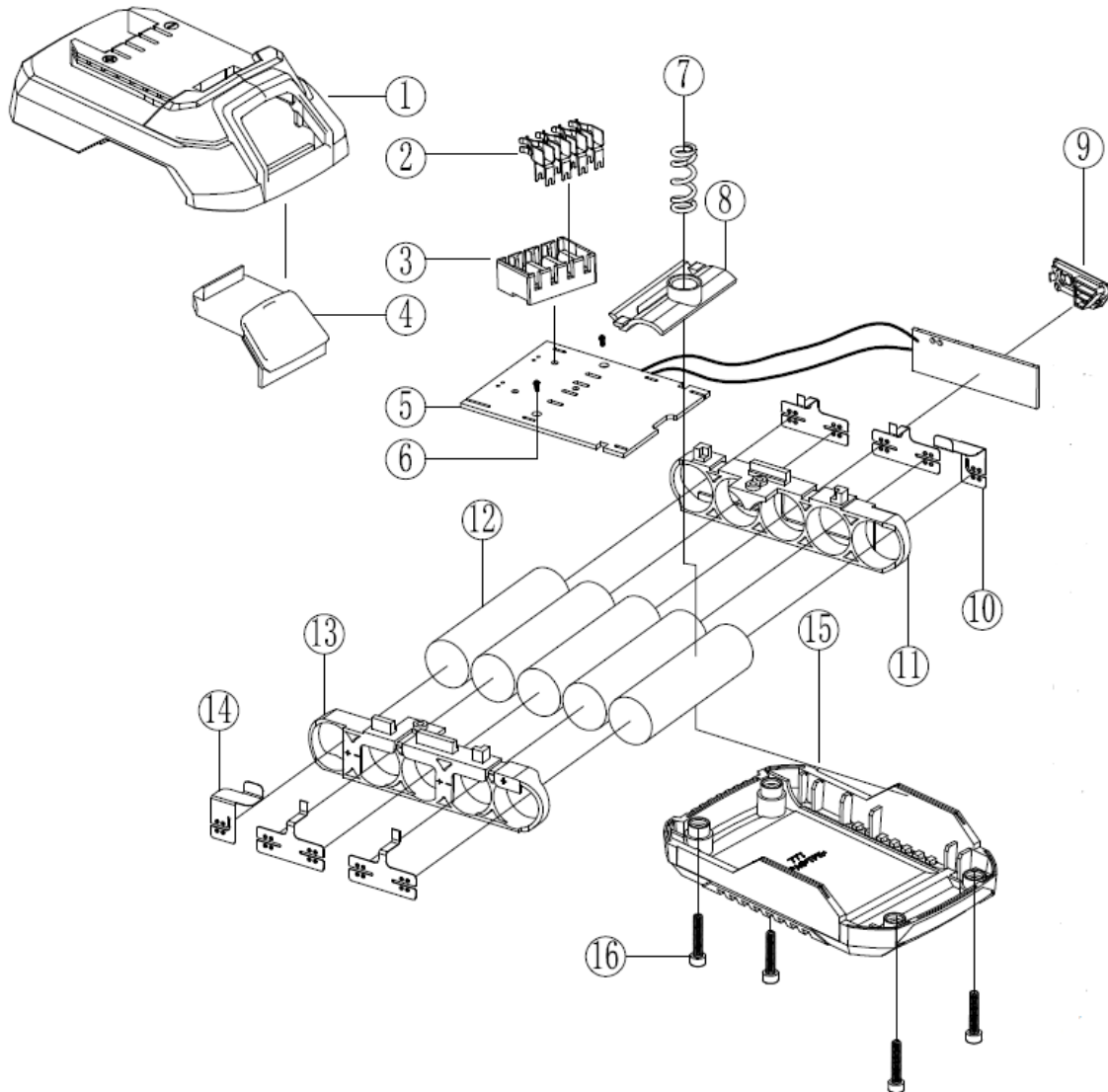

NO	Descrizione	NO	Descrizione
1	Coperchio del vano batteria	9	Indicatore LED del livello di carica
2	Perno	10	Connettore terminale
3	Scatola dei pin	11	Posizione cella destra rack
4	Pulsante di rilascio della batteria	12	Celle al litio
5	PCB	13	Posizione cella sinistra rack
6	Vite	14	Terminali positivi e negativi
7	Molla	15	Parte inferiore del contenitore della batteria
8	Posizione della molla	16	Vite



## 6.2. Riferimenti 50901 e 50902

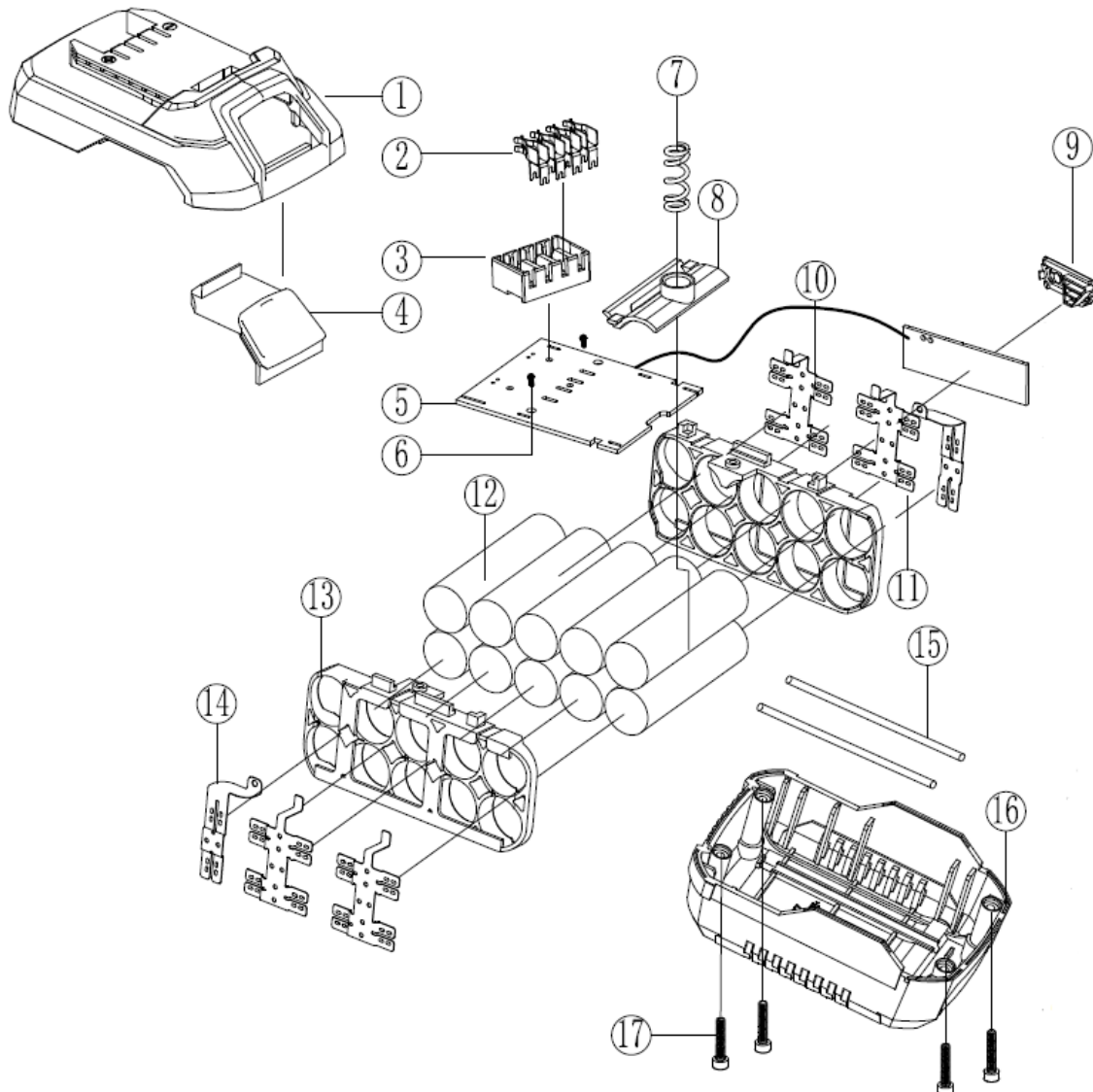

NO	Descrizione	NO	Descrizione
1	Coperchio del vano batteria	10	Terminali positivi e negativi
2	Connettore	11	Posizione cella destra rack
3	Alloggiamento del connettore	12	Celle al litio
4	Pulsante di rilascio della batteria	13	Posizione cella sinistra rack
5	PCB	14	Terminali positivi e negativi
6	Vite	15	Elastico
7	Molla	16	Parte inferiore del contenitore della batteria
8	Posizione della molla	17	Vite
9	Indicatore LED del livello di carica		

## 7. Garanzia e conformità del prodotto

La garanzia non può essere concessa a causa di:

Uso anomalo, funzionamento non corretto, modifiche non autorizzate, mancato trasporto, manipolazione o manutenzione, uso di parti o accessori non originali, interventi da parte di personale non autorizzato, mancanza di protezione o dispositivo di sicurezza per l'operatore, la mancata osservanza delle istruzioni sopra riportate esclude la vostra macchina dalla nostra garanzia, le merci viaggiano sotto la responsabilità dell'acquirente che è responsabile dell'esercizio di qualsiasi ricorso contro il vettore nelle forme e nei termini legali.

Il periodo di garanzia è di 3 anni e inizia dalla data di acquisto del dispositivo. Le richieste di rimborso in garanzia devono essere presentate prima della scadenza del periodo di garanzia. Qualsiasi riconoscimento di una richiesta di rimborso in garanzia dopo la scadenza del periodo di garanzia è escluso. La riparazione o la sostituzione del dispositivo non comporta l'estensione del periodo di garanzia. Inoltre, non inizia un nuovo periodo di garanzia, a causa di questo servizio, per il dispositivo o qualsiasi altra parte di ricambio integrata. Ciò vale anche quando è stato consultato un servizio post-vendita in loco. Fare riferimento alle nostre Condizioni Generali di Vendita per qualsiasi richiesta di garanzia.

*Batterie compatibili con l'intera gamma di utensili elettrici portatili SCHNEIDER (esclusi gli aspirapolvere).*

Protezione ambientale:



La periferica contiene molti materiali riciclabili.

Vi ricordiamo che gli apparecchi usati non devono essere mescolati con altri rifiuti. I prodotti elettrici non devono essere smaltiti insieme ai rifiuti domestici. Riciclarli presso i punti di raccolta designati. Contattare le autorità locali o il concessionario per consigli sul riciclaggio.

*SCHNEIDER è un marchio di Schneider Consumer Group o delle sue affiliate concesso in licenza da SODISE.*

## 1. Veiligheidsinstructies



**WAARSCHUWING!** Bij het gebruik van elektrisch gereedschap moeten de basisveiligheidsinstructies altijd in acht worden genomen om het risico op brand, elektrische schokken en letsel te verminderen, met inbegrip van de volgende instructies.

Lees alle instructies voordat u het product gebruikt en bewaar deze informatie.

### 1.1. Algemene instructies

1. **Gebruik het product in een veilige omgeving:** tijdens het gebruik mag er geen explosiegevaar zijn en mogen zich in de nabije omgeving geen bijtende producten bevinden.
2. **Houd rekening met de omgeving van de werkplek:** niet blootstellen aan regen. Niet gebruiken op vochtige of natte plaatsen of daar waar risico op waterspatten bestaat. Niet gebruiken in de buurt van brandbare vloeistoffen of gassen.
3. **Houd de werkplek schoon en opgeruimd:** de werkplek moet zichtbaar zijn vanaf de werkpositie. Rommelige plekken en werkbanken geven aanleiding tot ongevallen.
4. **Bescherming tegen elektrische schokken:** vermijd lichamelijk contact met geaarde oppervlakken (zoals leidingen, radiatoren, fornuizen, koelkasten).
5. **Houd anderen op afstand:** Laat anderen, vooral kinderen, die niet bij de lopende werkzaamheden betrokken zijn, het gereedschap of het verlengsnoer niet aanraken en houd ze uit de buurt. Wees vooral voorzichtig met kinderen en dieren.
6. **Berg niet-gebruikte gereedschappen op:** niet-gebruikte gereedschappen moeten worden opgeborgen in een droge of afgesloten ruimte buiten bereik van kinderen.
7. **Forceer het gereedschap niet:** gereedschap geeft de beste resultaten en is het veiligst bij het toerental en het vermogen waarvoor het is ontworpen.
8. **Gebruik het juiste gereedschap:** probeer niet met een te klein gedimensioneerd stuk gereedschap of accessoire werk te verrichten waarvoor zwaarder gereedschap vereist is. Gebruik het gereedschap niet voor een doel waarvoor het niet ontworpen is.
9. **Draag geschikte kleding en uitrusting:** draag nooit ruimzittende kleding of juwelen, omdat die in bewegende delen verstrikt kunnen raken. Het wordt aanbevolen beschermende handschoenen te dragen. Bind lang haar op of bedek het. Voor buitenwerk wordt aangeraden schoenen met slipvaste zolen te dragen.
10. **Gebruik beschermingsmiddelen:** gebruik een veiligheidsbril, een normaal of stofmasker als er tijdens werkzaamheden stof vrijkomt, handschoenen (als er geen bewegende of draaiende onderdelen zijn).
11. **Sluit apparatuur voor stofafzuiging aan:** als er een voorziening is meegeleverd voor het aansluiten van apparatuur voor het afzuigen en opvangen van stof, zorg er dan voor dat dit op de juiste manier is aangesloten en wordt gebruikt.
12. **Buig niet te veel voorover:** zorg voor voldoende steun en blijf te allen tijde in evenwicht.
13. **Behandel gereedschap met zorg:** houd het gereedschap schoon voor optimaal gebruik en een optimale veiligheid. Volg de instructies met betrekking tot smering en wisseling van accessoires. Inspecteer regelmatig de staat ervan en laat indien nodig reparatie uitvoeren door een erkende onderhoudsdienst.
14. **Blijf alert:** concentreer u op het werk. Gebruik gezond verstand. Gebruik het gereedschap niet als u vermoeid bent of onder invloed van drugs, alcohol of medicijnen verkeert.
15. **Inspectie op beschadigde onderdelen:** inspecteer voorafgaand aan het gebruik de staat van de onderdelen om u ervan te vergewissen dat ze goed werken en hun taak vervullen. Controleer de uitlijning en de bewegingsvrijheid van de bewegende delen, de staat en de montage van de onderdelen en alle andere factoren die de werking kunnen aantasten. Onderdelen waarvan de

staat te wensen overlaat moeten door een erkende onderhoudsdienst gerepareerd of vervangen worden, tenzij anders is aangegeven in deze handleiding.

16. **Gebruik de kabel/het snoer niet op de verkeerde manier:** ruk nooit aan de kabel/het snoer om de stekker uit het stopcontact te trekken. Houd de kabel/het snoer uit de buurt van warmte, smeermiddelen en scherpe randen. Inspecteer verlengsnoeren regelmatig en vervang ze als ze beschadigd zijn.
17. **Onderhoud het gereedschap goed:** houd snijgereedschap scherp en schoon voor een betere en veiligere werking. Volg de instructies met betrekking tot smering en vervanging van accessoires. Inspecteer de kabels/snoeren van het gereedschap regelmatig en laat ze door een erkende onderhoudsdienst repareren als ze beschadigd zijn.
18. **Verander de machine niet:** wijzigingen en/of ombouw zijn niet toegestaan. Gebruik van accessoires of hulpstukken anders dan die welke in deze handleiding worden aanbevolen kan persoonlijk letsel met zich meebrengen.
19. Houd de handgrepen droog, schoon en vrij van smeermiddelen en vet.
20. **Koppel het gereedschap los:** koppel het gereedschap los van de voedingsbron als het niet wordt gebruikt, voorafgaand aan onderhoud en tijdens vervanging van accessoires zoals messen, boren en zaagbladen.
21. **Verwijder stelsleutels:** wen uzelf aan om te controleren of sleutels en andere steluitrustingen uit het gereedschap zijn verwijderd voordat u het gereedschap start.
22. **Voorkom onbedoeld starten:** overtuig u ervan dat de aan-uitschakelaar in de stand uit staat als u het gereedschap aansluit.
23. **Gebruik verlengkabels voor buiten:** gebruik buitenshuis alleen verlengkabels die zijn bedoeld voor gebruik buitenshuis en die dienovereenkomstig zijn gemarkeerd.
24. **Blijf waakzaam:** kijk wat u aan het doen bent, gebruik uw gezond verstand en gebruik het gereedschap niet als u moe bent.
25. **Inspectie op beschadigde onderdelen:** voordat u het gereedschap voor een ander doel gebruikt, moet het zorgvuldig worden nagekeken om vast te stellen of het naar behoren werkt en de beoogde functie kan uitvoeren. Controleer de uitlijning of vergrendeling van de bewegende onderdelen en overtuig u ervan dat er geen onderdelen stuk zijn, dat alles goed vastzit en dat er geen andere omstandigheden zijn die de werking van het gereedschap kunnen beïnvloeden. Een beschermvoorziening of ander beschadigd onderdeel moet op de juiste wijze worden gerepareerd of vervangen door een erkend onderhoudscentrum, tenzij anders is aangegeven in deze handleiding. Laat defecte schakelaars vervangen door een erkend onderhoudscentrum. Gebruik het gereedschap niet als het niet met de schakelaar uitgeschakeld kan worden.
26. **Verbrandingsgevaar:** Laat bewegende delen (opzetstuk) afkoelen voordat u ze aanraakt.
27. **Laat het gereedschap door een bevoegd persoon repareren:** dit elektrisch gereedschap voldoet aan de geldende veiligheidsvoorschriften. Reparaties mogen uitsluitend door een bevoegd persoon worden uitgevoerd, met gebruikmaking van originele onderdelen. Bij gebreke daarvan kan de gebruiker aan aanzienlijk gevaar worden blootgesteld.



**WAARSCHUWING:**

Het gebruik van andere hulp- of opzetstukken dan die welke in deze handleiding worden aanbevolen, kan persoonlijk letsel tot gevolg hebben.

## 1.2. Specifieke instructies voor accu's

- a) Cellen of accu's mogen niet worden gedemonteerd, geopend of vernietigd.
- b) Houd accu's buiten het bereik van kinderen

**Gebruik van accu's door kinderen moet onder toezicht plaatsvinden. Houd met name kleine accu's buiten het bereik van kinderen.**

- c) Laat kinderen geen accu's vervangen zonder toezicht van volwassenen.

- d) Als een cel of accu is ingeslikt, dient u onmiddellijk medische hulp in te roepen.
- e) Stel cellen of accu's niet bloot aan hitte of vuur. Vermijd opslag in direct zonlicht.
- f) Sluit geen cellen of accu's kort. Bewaar cellen of accu's niet op een rommelige manier in een doos of lade, waar tussen de accu's/cellen onderling of tussen de accu's/cellen en andere metalen voorwerpen kortsluiting kan ontstaan.
- g) Haal een cel of accu pas uit de oorspronkelijke verpakking als deze nodig is voor gebruik.
- h) Stel cellen of accu's niet bloot aan mechanische schokken.
- i) Als een cel lekt, let dan op dat de vloeistof niet in contact komt met de huid of ogen. Als dit toch het geval is, de betrokken plek overmoedig spoelen met water en een arts raadplegen.
- j) Gebruik geen andere lader dan de lader die specifiek voor gebruik met het apparaat is bedoeld.
- k) Let op de markeringen voor plus (+) en min (-) op de cel, accu en het apparaat en zorg voor een correct gebruik.
- l) Gebruik geen cellen of accu's die niet zijn ontworpen voor gebruik met het apparaat.
- m) Gebruik geen voorwerpen van een verschillende constructie, capaciteit, grootte of type in een apparaat.
- n) Koop altijd de accu die door de fabrikant van het apparaat wordt aanbevolen voor het gereedschap.
- o) Houd cellen en accu's schoon en droog.
- p) Neem de aansluitklemmen van de cellen of accu's af met een schone, droge doek als ze vuil zijn.
- q) De accu's moeten vóór gebruik worden opgeladen. Gebruik altijd de juiste lader en raadpleeg de instructies van de fabrikant of de handleiding van het apparaat voor de juiste oplaadinstructies.
- r) Laat een accu niet langdurig in de lader zitten als hij niet wordt gebruikt.
- s) Na langere opslagperioden kan het nodig zijn om de accu's meerdere keren op te laden en te ontladen om maximale prestaties te bereiken.
- t) Bewaar de originele productdocumentatie voor toekomstig gebruik.
- u) Gebruik de cel of accu alleen in de toepassing waarvoor deze is bedoeld.
- v) Verwijder indien mogelijk de accu uit het apparaat wanneer het niet wordt gebruikt.
- w) Voer de apparatuur op de juiste wijze af.

### 1.3. Aanvullende instructies

1. Koppel de lader los van het stopcontact voordat u de instel- of onderhoudswerkzaamheden uitvoert.
2. Om het risico op schade aan de stekker en het netsnoer te verkleinen, koppelt u het snoer los van de lader door aan de stekker te trekken.
3. Zorg ervoor dat het snoer zo is geplaatst dat niemand erop kan stappen, er met zijn voeten in kan blijven haken, of het kan beschadigen of belasten.
4. Controleer of de beschikbare voedingsspanning overeenkomt met de spanning die is aangegeven op het typeplaatje van de acculader.
5. Als de accu niet in gebruik is, bewaar hem dan droog en uit de buurt van metalen voorwerpen.
6. Als er een verlengsnoer nodig is, controleer dan of de stroomsterkte van het verlengsnoer overeenkomt met die van het elektrisch gereedschap en of het in goede staat verkeert. Wikkel verlengsnoeren volledig af om oververhitting te voorkomen. Controleer of de netspanning gelijk is aan de netspanning die is aangegeven op het typeplaatje van het gereedschap en of de pinnen van het verlengsnoer dezelfde cijfers, afmetingen en vorm hebben als die van de stekker van de lader.
7. Gebruik alleen de accu en lader die door de fabrikant worden aanbevolen. Het gebruik van accessoires die niet worden aanbevolen of verkocht door de fabrikant van de acculader kan leiden tot brand, elektrische schokken of letsel.
8. Accugereedschap met ingebouwde of losse accu mag alleen worden opgeladen met de lader die voor de accu is gespecificeerd. Een lader die geschikt is voor één type accu kan brand veroorzaken als deze wordt gebruikt met een ander type accu.

9. Laad alleen de voorgeschreven oplaadbare accu's op. Andere typen accu's kunnen exploderen en letsel of schade veroorzaken.
10. Houd de accu uit de buurt van warmtebronnen. Laat de accu niet lange tijd blootgesteld aan hoge temperaturen (bijvoorbeeld in direct zonlicht, in de buurt van radiators en op een plek waar de temperatuur hoger is dan 50°C).
11. Gebruik de lader niet als het snoer of de stekker beschadigd is. Vervang de lader onmiddellijk.
12. Gebruik de lader niet als deze is geraakt, gevallen of anderszins beschadigd is geraakt. Breng hem naar een bevoegde reparateur.

**Let op!**

Onjuist gebruik van de accu of acculader kan letsel veroorzaken.

Houd u aan het volgende om letsel te voorkomen:

- Demonteer de accu NOOIT.
- Werp de accu NOOIT in vuur, ook niet als deze beschadigd of volledig versleten is. De accu kan in het vuur exploderen.
- Sluit de accu NOOIT kort.
- Dompel de lader en/of accu NOOIT in water of een andere vloeistof.
- Steek NOOIT voorwerpen in de ventilatieopeningen van de lader. Dit kan leiden tot een elektrische schok of schade aan de lader.
- Laad het apparaat NOOIT buiten op. Houd de accu uit de buurt van direct zonlicht en gebruik hem alleen in goed geventileerde ruimtes met een lage vochtigheid.
- Laad NOOIT op als de temperatuur lager is dan 5°C of hoger dan 30°C.
- Sluit NOOIT twee acculaders op elkaar aan.
- Laad de accu NOOIT langer dan 6 uur op, omdat deze hierdoor beschadigd kan raken
- Steek NOOIT vreemde voorwerpen in de opening van de accu of de acculader.
- Gebruik NOOIT een verhogingstransformator voor het opladen.
- Gebruik NOOIT een motorgenerator of gelijkstroomvoeding voor het opladen.
- Bewaar de accu of acculader NOOIT op een plaats waar de temperatuur 50°C of hoger kan worden. Houd de accu uit de buurt van warmtebronnen.
- Wacht ALTIJD minstens 15 minuten tussen het twee oplaadbeurten om oververhitting van de lader te voorkomen.
- Haal altijd de stekker uit het stopcontact als u de lader niet gebruikt.

#### 1.4. Waarschuwingssymbolen



Gevaar



Gevaar voor elektrische spanning



Lees de handleiding



Oogbescherming



Gehoorbescherming



Handbescherming



Ademhalingsbescherming



Lang ongebonden haar verboden

## 2. Technische kenmerken

Referentie 50900	
Gewicht	0,424 kg
Ingang/uitgang	2 Ah
Referentie 50901	
Gewicht	0,688 kg
Ingang/uitgang	4 Ah
Referentie 50902	
Gewicht	0,714 kg
Ingang/uitgang	5,0 Ah

## 3. Gebruik

### 3.1. De accu plaatsen en verwijderen

Plaatsen: Schuif de accu op de handgreep totdat hij op zijn plaats klikt.

Verwijderen: Houd de drukknop ingedrukt en trek de accu uit de handgreep.

#### 3.1.1. Accu opladen

De accu wordt gedeeltelijk opgeladen geleverd. De accu moet daarom voor het eerste gebruik worden opgeladen. Laad de accu op voordat deze helemaal ontladen is.

De accu moet worden opgeladen bij een temperatuur tussen 5°C en 30°C.



De netspanning moet overeenkomen met de spanning op het typeplaatje van de lader. Controleer vóór het opladen altijd de technische staat van de lader, het laadstation en de voedingskabel.

Gebruik alleen de door de fabrikant aanbevolen lader om de accu op te laden. Het gebruik van een andere lader voor dit product wordt als onregelmatigheid beschouwd en doet de productgarantie vervallen.



- Plaats de accu in de uitsparing van het laadstation
- Sluit de lader aan op het stopcontact
- Afhankelijk van het laadniveau is de accu na ongeveer 1 uur opgeladen
- Koppel de voeding los voordat u de accu uit de lader verwijdert.



De groene LED licht op wanneer de batterij volledig is opgeladen.



De rode LED licht op om aan te geven dat de accu wordt opgeladen.



Als het rode ledlampje snel knippert, is de accu of de lader oververhit. Haal de accu weg, laat de accu of de lader resetten en probeer het opnieuw of neem contact op met de fabrikant.

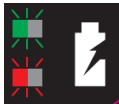

Als het rode en groene ledlampje snel knipperen, controleert u of er vreemde voorwerpen in de behuizing van de lader aanwezig zijn en verwijdert u deze. Als er geen vreemde voorwerpen aanwezig zijn, is de accu of lader waarschijnlijk defect. Laat de accu of lader opnieuw starten en probeer het opnieuw of neem contact op met de fabrikant.





De accu en de lader worden warm tijdens het opladen. Dit is normaal.

Voer niet achter elkaar meerdere korte laadbeurten uit. Laad de accu niet op na kort gebruik van het elektrisch gereedschap.

Als de tijd tussen twee oplaadbeurten sterk afneemt, is dat een teken dat de accu versleten is en mogelijk moet worden vervangen.

### 3.1.2. Acculaadniveau

Om de resterende accucapaciteit te bekijken, drukt u op de knop voor indicatie van het laadniveau.

	<b>Controlelampje laadniveau</b>			
	<b>Resterende lading</b>	<b>Maximaal laadniveau</b>	<b>Gemiddeld laadniveau</b>	<b>Laag laadniveau</b>

## 3.2. Tips om de levensduur van de accu te verlengen

- Laad de accu op voordat deze volledig leeg is. Staak het gebruik als het vermogen afneemt
- Voer niet achter elkaar meerdere korte laadbeurten uit. Laad de accu niet op na kort gebruik van de boormachine.
- Laad nooit een 100% opgeladen accu op, omdat dit de levensduur van uw accu verkort
- Laad de accu op bij een omgevingstemperatuur tussen 5°C en 30°C.
- Laat een accu afkoelen voordat u hem oplaadt
- Laad ten minste elke 6 maanden één accu op.



## 4. Onderhoud



### **WAARSCHUWING:**

Zorg ervoor dat u alle vereiste uitrusting draagt wanneer u aan het gereedschap werkt.

Controleer regelmatig of de bouten van het gereedschap goed zijn vastgedraaid. Door trillingen kunnen ze na verloop van tijd losraken.

Bewaar uw elektrisch gereedschap altijd op een droge plaats.

Soms zijn er vonken te zien door de ventilatiesleuven. Dit is normaal en zal uw elektrisch gereedschap niet beschadigen.

Als de onderdelen defect raken, uitsluitend identieke vervangingsonderdelen gebruiken. Het gebruik van andere onderdelen kan gevaar opleveren of het product beschadigen. Om de veiligheid en betrouwbaarheid te garanderen, moeten alle reparaties worden uitgevoerd door een bevoegde monteur in een erkend onderhoudscentrum.

## 5. Reiniging



### **WAARSCHUWING:**

De lader en de accu mogen nooit in contact komen met water. Als u deze waarschuwing niet in acht neemt, kan dat leiden tot een fatale schok.

Om ernstig letsel te voorkomen, moet u de accu voor reiniging of onderhoud altijd uit het gereedschap verwijderen.

Bewaar de accu altijd op een droge plaats.

Houd de ventilatiesleuven schoon voor een goede motorventilatie. Controleer regelmatig of er geen stof of vuil in de ventilatieopeningen is gekomen.

Reinig de accu alleen als deze droog is. Gebruik nooit water of chemische reinigingsmiddelen om uw elektrisch gereedschap te reinigen. Neem het af met een droge doek. Gebruik een zachte borstel om opgehoopt stof te verwijderen.

- Vermijd het gebruik van bijtende middelen bij het reinigen van kunststof onderdelen. De meeste van die onderdelen zijn gevoelig voor schade veroorzaakt door in de handel verkrijgbare oplosmiddelen.
- Gebruik een schone doek om vuil, stof, olie, vet en dergelijke te verwijderen

## 6. Opengewerkte tekening - Onderdelenlijst

### 6.1. Referentie 50900

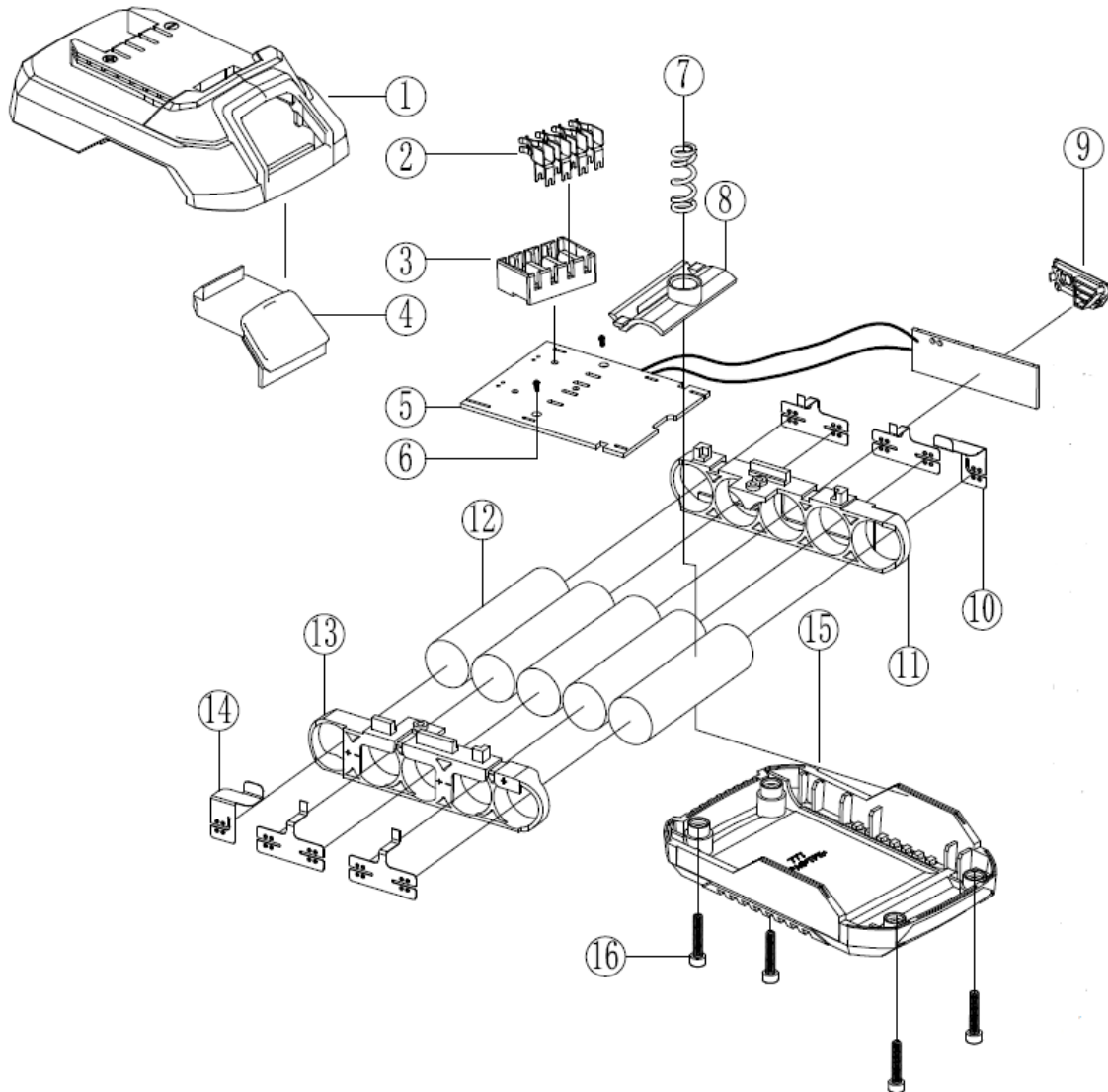

Nr.	Beschrijving	Nr.	Beschrijving
1	Deksel van accubehousing	9	Controlelampje laadniveau
2	Pennen	10	Aansluitklem
3	Behuizing pennen	11	Rek rechtercellen
4	Accu-ontgrendelknop	12	Lithiumcellen
5	Printplaat	13	Rek linkercellen
6	Schroef	14	Positieve en negatieve aansluitingen
7	Veer	15	Onderkant accubehousing
8	Veerhouder	16	Schroef

## 6.2. Referenties 50901 en 50902

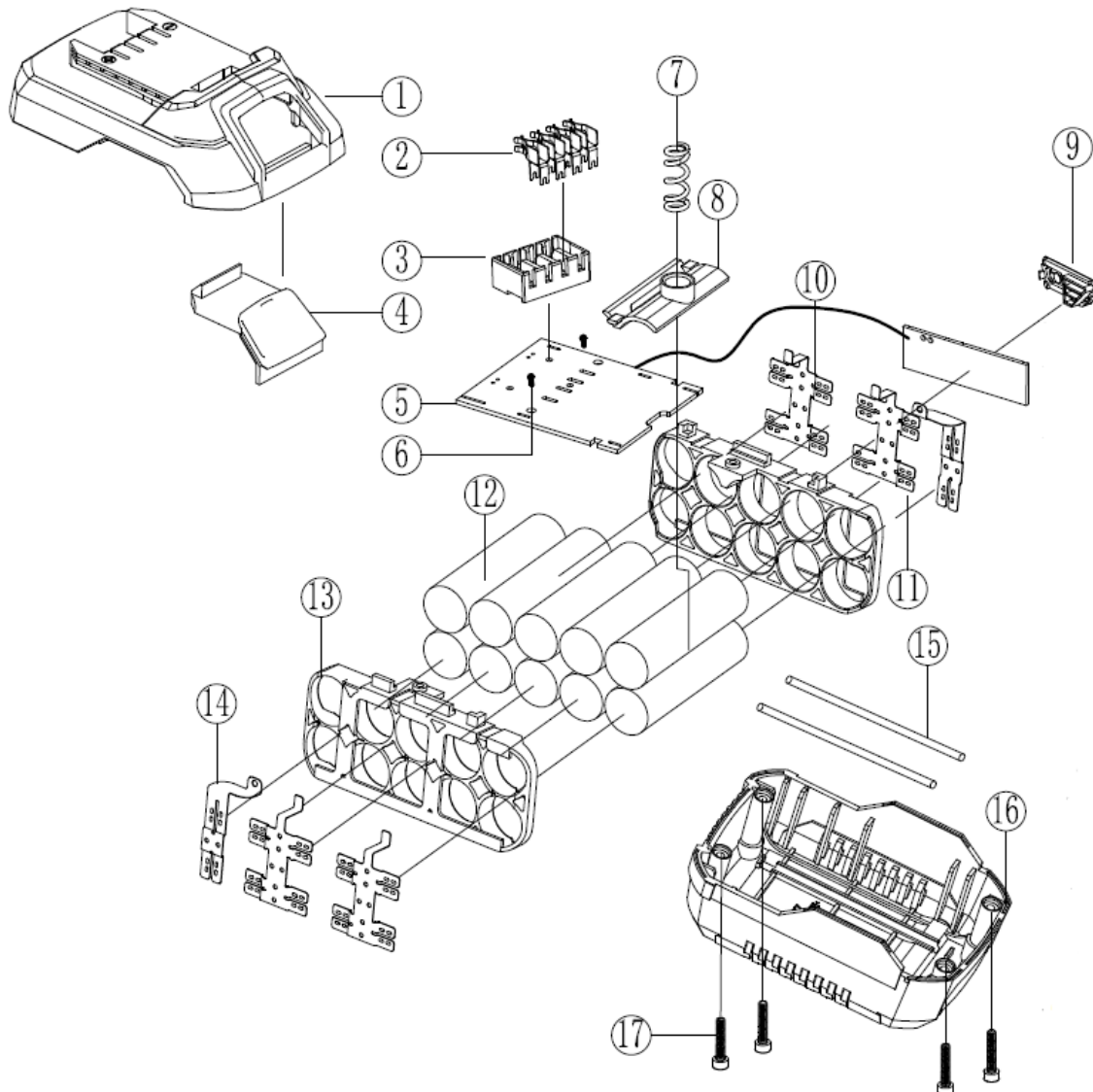

Nr.	Beschrijving	Nr.	Beschrijving
1	Deksel van accubehousing	10	Positieve en negatieve aansluitingen
2	Connector	11	Rek rechtercellen
3	Stekkerhuis	12	Lithiumcellen
4	Accu-ontgrendelknop	13	Rek linkercellen
5	Printplaat	14	Positieve en negatieve aansluitingen
6	Schroef	15	Rubberen strip
7	Veer	16	Onderkant accubehousing
8	Veerhouder	17	Schroef
9	Controlelampje laadniveau		

## 7. Garantie en productconformiteit

De garantie geldt niet in de volgende gevallen:

Abnormaal gebruik, verkeerde bediening, ongeoorloofde wijzigingen, fouten bij het transport, de hantering of het onderhoud, het gebruik van niet-originele onderdelen of accessoires, onderhoud of reparatie door niet-goedgekeurd personeel, afwezigheid van bescherming of veiligheidsvoorziening voor de bediener, niet-naleving van bovenstaande instructies. De koper is verantwoordelijk voor het vervoer van de goederen en dient in voorkomend geval op de voorgeschreven wijze en binnen de wettelijke termijn bezwaar aan te tekenen bij de vervoerder.

De garantietermijn bedraagt 3 jaar en gaat in op de datum van aankoop van het apparaat. Garantieclaims moeten voor het aflopen van de garantietermijn worden ingediend. Na afloop van de garantietermijn kunnen geen garantieclaims meer worden toegekend. Reparatie of vervanging van het apparaat impliceert geen verlenging van de garantieperiode. Na toekenning van een garantieclaim gaat dientengevolge ook geen nieuwe garantietermijn in, noch voor het apparaat, noch voor een of meer onderdelen. Dit geldt ook na raadpleging van een klantenservice ter plaatse. Raadpleeg onze Algemene Verkoopvoorwaarden voor eventuele garantieaanvragen.

*Deze accu's zijn geschikt voor het volledige assortiment SCHNEIDER-accugereedschap (behalve stofzuigers).*

Milieubescherming:



Het apparaat bevat een groot aantal herbruikbare materialen.

Wij herinneren u eraan dat gebruikte apparaten niet met ander afval mogen worden weggegooid. Elektrische producten mogen niet bij huishoudelijk afval worden gegooid. Breng ze naar een daarvoor bestemd inzamelingspunt. Nadere informatie over recycling is te verkrijgen bij de lokale autoriteiten of uw verkoper.

*SCHNEIDER is een merk van Schneider Consumer Group of daaraan gelieerde ondernemingen dat door SODISE onder licentie wordt gebruikt.*

## 1. Instrukcje bezpieczeństwa



**OSTRZEŻENIE!** Podczas korzystania z narzędzi elektrycznych należy zawsze przestrzegać następujących podstawowych środków bezpieczeństwa w celu zmniejszenia ryzyka pożaru, porażenia prądem elektrycznym i obrażeń ciała.

Przed rozpoczęciem korzystania z tego urządzenia, należy zapoznać się ze wszystkimi instrukcjami oraz je zapamiętać.

### 1.1. Instrukcje ogólne

1. **Używać w bezpiecznym otoczeniu:** podczas korzystania z urządzenia zachować dystans od miejsc grożących wybuchem oraz od produktów żrących.
2. **Należy wziąć pod uwagę środowisko pracy:** nie należy wystawiać urządzenia na deszcz. Nie używać w miejscach wilgotnych, mokrych lub w miejscach spryskiwanych wodą. Nie należy używać w obecności łatwopalnych płynów lub gazów.
3. **Zachować czysty i uporządkowany obszar pracy:** obszar pracy musi być dobrze widoczny. Niewysprzątane obszary prac oraz stoły warsztatowe mogą powodować wypadki.
4. **Zabezpieczenie przed porażeniem prądem elektrycznym:** unikać kontaktu z uziemionymi lub położonymi na ziemi przedmiotami (np. rurami, grzejnikami, piecami, lodówkami).
5. **Nie zbliżać się z urządzeniem do innych osób:** Nie należy dopuścić, aby osoby, zwłaszcza dzieci, których nie dotyczą wykonywane prace, dotknęły urządzenia lub przedłużacza, uważać aby nie zbliżały się do miejsca pracy, SZCZEGÓLNIE uważać na dzieci i zwierzęta.
6. **Przechowywanie nieużywanych narzędzi:** nieużywane narzędzia należy przechowywać w suchym lub zamkniętym miejscu, niedostępnym dla dzieci.
7. **Nie przeciążać urządzenia:** urządzenie działa lepiej i bezpieczniej przy trybie oraz przy mocy dla której zostało zaprojektowane.
8. **Należy używać właściwego narzędzia:** nie należy przeciążać małych narzędzi czy też akcesoriów do wykonywania większych prac. Nie używać urządzenia do celów, dla których nie zostało ono przeznaczone.
9. **Nosić odpowiednią odzież ochronną i sprzęt ochronny:** nie należy nosić luźnej odzieży ani biżuterii, ponieważ może ona zostać zaczepiona przez ruchome części urządzenia. Zaleca się używanie rękawic ochronnych. Związać długie włosy. Do pracy na zewnątrz zaleca się stosowanie butów antypoślizgowych.
10. **Używać środków ochrony osobistej:** jeśli podczas pracy wytwarza się kurz, należy używać okularów ochronnych, maski zwykłej lub maski przeciwpyłowej, oraz rękawic ochronnych (jeśli nie ma ruchomych lub obracających się części).
11. **Podłączyć sprzęt do odprowadzania pyłu:** jeśli urządzenie jest wyposażone w sprzęt do odprowadzania i odzyskiwania pyłu, należy upewnić się, że jest one podłączone i prawidłowo używane.
12. **Nie należy się mocno przechylać:** należy się podierać i utrzymać równowagę przez cały czas prac.
13. **Ostrożnie obchodzić się z urządzeniem:** należy utrzymywać urządzenie w czystości, aby zapewnić optymalne warunki oraz bezpieczeństwo pracy. Należy przestrzegać instrukcji dotyczących smarowania i wymiany akcesoriów. W razie potrzeby należy okresowo sprawdzać stan tych części oraz, w razie potrzeby, naprawić je w autoryzowanym serwisie.
14. **Należy zachować czujność:** skupić się na pracy. Należy oceniać właściwie sytuację. Nie należy używać urządzenia w przypadku zmęczenia, pod wpływem narkotyków, alkoholu lub leków.
15. **Sprawdzić, czy nie ma uszkodzonych części:** przed użyciem, należy dokładnie sprawdzić stan części, aby upewnić się, że działają one prawidłowo i dobrze wykonują swoje zadanie. Sprawdzić

wyrównanie i swobodę działania ruchomych części, stan i zamocowanie części oraz wszelkie inne warunki, które mogą mieć negatywny wpływ na działanie urządzenia. Każda część, która nie jest w dobrym stanie, musi zostać naprawiona lub wymieniona przez autoryzowany serwis, chyba że w niniejszej instrukcji obsługi określono inaczej.

16. **Nie należy używać kabla/przedłużacza zwijanego w zły sposób:** nie należy za niego szarpać aby go odłączyć od wtyczki zasilania. Kabel/przedłużacz zwijany należy trzymać z dala od źródeł ciepła, środków smarnych oraz od ostrych krawędzi. Należy regularnie sprawdzać przedłużacze i w razie potrzeby je wymieniać.
17. **Staranie dbać o stan urządzeń:** należy utrzymać urządzenia tnące naostrzone i w czystości, aby zapewnić ich lepsze i bezpieczniejsze działanie. Przestrzegać instrukcji dotyczących smarowania i wymiany akcesoriów. Należy regularnie sprawdzać kable/przewody urządzenia i w razie uszkodzenia, oddawać je do naprawy do autoryzowanego serwisu.
18. **Nie modyfikować urządzenia:** nie wolno dokonywać żadnych modyfikacji ani przeróbek urządzenia. Korzystanie z akcesoriów lub osprzętu innego niż zalecane w niniejszej instrukcji obsługi może spowodować obrażenia ciała.
19. Uchwyty należy utrzymywać w stanie suchym, czystym i wolnym od smaru i oleju.
20. **Odłączyć urządzenia:** należy odłączyć narzędzia od źródła zasilania, gdy nie są używane, przed przystąpieniem do czynności serwisowych oraz podczas wymiany akcesoriów, takich jak ostrza, wiertła i noże.
21. **Wymontować klucze regulacyjne:** przed uruchomieniem urządzenia regularnie sprawdzać czy klucze i inne elementy regulacyjne zostały wymontowane z urządzenia.
22. **Unikać przedwczesnego rozruchu:** podczas podłączania, należy upewnić się, że przełącznik jest w położeniu « wyłączony ».
23. **Używać kabli do użytku zewnętrznego:** jeśli urządzenie jest używane na zewnątrz, należy używać wyłącznie, odpowiednio oznakowanych przedłużaczy, przeznaczonych do użytku zewnętrznego.
24. **Zachować czujność:** obserwować wykonywane czynności, zachować zdrowy rozsądek i nie używać narzędzia w przypadku zmęczenia.
25. **Sprawdzić uszkodzone części:** zanim urządzenie zostanie użyte do jakichkolwiek innych celów, należy je dokładnie obejrzeć, aby stwierdzić, czy działa prawidłowo i czy spełnia zamierzone funkcje. Sprawdzić, czy ruchome części są zablokowane i wyrównane, jak również czy nie ma uszkodzonych części lub źle zamocowanych elementów oraz innych czynników, które mogą mieć wpływ na działanie narzędzia. Osłona lub inna uszkodzona część musi zostać prawidłowo naprawiona lub wymieniona przez autoryzowane centrum serwisowe, chyba że w niniejszej instrukcji obsługi określono inaczej. Uszkodzone przełączniki należy wymienić w autoryzowanym centrum serwisowym. Nie używać urządzenia, jeśli przełącznik nie pozwala na przełączanie z pozycji włączony na pozycję wyłączony.
26. **Niebezpieczeństwo poparzenia:** Przed dotknięciem ruchomych części (końcówek) należy poczekać, aż ostygną.
27. **Zlecić naprawę narzędzia osobie posiadającej odpowiednie kwalifikacje:** niniejsze urządzenie elektryczne spełnia odpowiednie przepisy bezpieczeństwa. Naprawy mogą być wykonywane wyłącznie przez osoby posiadające odpowiednie kwalifikacje oraz korzystające z oryginalnych części zamiennych. W przeciwnym razie, użytkownik może być narażony na poważne zagrożenie.



**OSTRZEŻENIE:**

Stosowanie akcesoriów lub osprzętu innego niż zalecane w niniejszej instrukcji obsługi, może stanowić zagrożenie dla zdrowia.

## 1.2. Instrukcje dotyczące akumulatorów

- a) Nie wolno rozmontowywać, otwierać ani rozdzielać ogniw lub akumulatorów.
- b) Akumulatory należy przechowywać w miejscu niedostępnym dla dzieci

**Należy nadzorować dzieci korzystające z akumulatorów. W szczególności małe akumulatory należy przechowywać w miejscu niedostępnym dla dzieci.**

- c) Nie należy pozwalać dzieciom na samodzielną wymianę baterii bez nadzoru dorosłych.
- d) W przypadku poknięcia ogniwa lub akumulatora należy niezwłocznie skonsultować się z lekarzem.
- e) Nie należy wystawiać ogniw ani akumulatorów na działanie ciepła lub ognia. Unikać przechowywania bezpośrednio na słońcu.
- f) Nie należy zwierać żadnego ogniwa ani akumulatora. Nie należy przechowywać ogniw ani akumulatorów w niewłaściwy sposób w pudełku lub szufladzie, gdzie mogą się one ze sobą zwierać lub spowodować zwarcie z innymi metalowymi przedmiotami.
- g) Nie należy wyjmować ogniw ani akumulatorów z oryginalnego opakowania, dopóki nie jest to konieczne.
- h) Nie należy narażać ogniw ani akumulatorów na wstrząsy mechaniczne.
- i) W przypadku wycieku z ogniw, należy uważać, aby nie dopuścić do kontaktu płynu ze skórą lub oczami. W przypadku, gdy to nastąpi, należy umyć dotknięty obszar dużą ilością wody i skonsultować się z lekarzem.
- j) Nie należy używać ładowarek innych niż te przeznaczone do użytku z urządzeniem.
- k) Obserwować znaki plus (+) i minus (-) na ogniwie, akumulatorze i urządzeniu i prawidłowo używać urządzenie.
- l) Nie należy używać ogniw ani akumulatorów, które nie są przeznaczone do użytku z urządzeniem.
- m) Nie należy mieszać elementów o różnej konstrukcji, pojemności, rozmiarze lub typie wewnątrz urządzenia.
- n) Należy zawsze kupować akumulator zalecany przez producenta danego urządzenia.
- o) Ogniwa i akumulatory należy utrzymywać w czystości i suchości.
- p) W przypadku zabrudzenia, należy wytrzeć zaciski ogniw lub akumulatorów czystą, suchą szmatką.
- q) Przed użyciem należy naładować akumulatory. Należy zawsze używać odpowiedniej ładowarki i zapoznać się z instrukcjami producenta lub instrukcją obsługi urządzenia, aby uzyskać informacje na temat prawidłowego ładowania urządzenia.
- r) Nie należy pozostawiać akumulatora na długotrwałym ładowaniu, gdy nie jest on używany.
- s) Po dłuższym okresie przechowywania, może być konieczne kilkukrotne naładowanie i rozładowywanie akumulatorów, aby osiągnąć maksymalną wydajność.
- t) Zachowaj oryginalną dokumentację produktu do wykorzystania w przyszłości.
- u) Ogniwo lub akumulator należy używać wyłącznie do celu, do którego zostały przeznaczone.
- v) Jeśli to możliwe, należy wyjąć akumulator z urządzenia, gdy nie jest używany.
- w) Utylizować w odpowiedni sposób.

### **1.3. Dodatkowe instrukcje**

1. Przed przystąpieniem do regulacji lub konserwacji należy odłączyć ładowarkę od gniazda sieciowego.
2. Aby zmniejszyć ryzyko uszkodzenia wtyczki i kabla zasilającego, odłączyć kabel od ładowarki, pociągając za wtyczkę.
3. Upewnić się, że kabel jest umieszczony w taki sposób, aby nikt po nim nie chodził, nie zaczepił o niego stopami, aby nikt go nie uszkodził lub go mocno nie pociągnął.
4. Sprawdzić, czy dostępne napięcie zasilania odpowiada wartości podanej na tabliczce znamionowej ładowarki akumulatora.
5. Gdy akumulator nie jest używany, należy go trzymać z dala od metalowych przedmiotów i w suchym miejscu.
6. Gdy potrzebny jest przedłużacz, sprawdzić, czy jego natężenie odpowiada wartości dla urządzenia i czy jest on w dobrym stanie. Przedłużacze należy całkowicie rozwinąć, aby zapobiec ich przegrzaniu. Sprawdzić, czy napięcie sieciowe jest takie, jak napięcie podane na tabliczce

znamionowej urządzenia oraz czy liczba bolców oraz ich wymiary i kształt są takie jak wtyczka ładowarki.

7. Należy używać wyłącznie akumulatora i ładowarki zalecanych przez producenta. Korzystanie z akcesoriów niezalecanych lub niesprzedawanych przez producenta ładowarki może być przyczyną pożaru, porażenia prądem elektrycznym lub obrażeń ciała.
8. Urządzenie zasilane akumulatorem posiada akumulatory wbudowane lub posiada osobny akumulator, który powinien być ładowany wyłącznie za pomocą określonej ładowarki. Ładowarka, która jest odpowiednia dla jednego typu akumulatora, może spowodować powstanie pożaru w przypadku korzystania z innego typu akumulatora.
9. Ładować tylko zalecane i ładowalne akumulatory. Inne typy akumulatorów mogą wybuchnąć i spowodować obrażenia ciała lub uszkodzenia.
10. Akumulator należy przechowywać z dala do źródeł ciepła. Nie należy wystawiać akumulatora na działanie wysokich temperatur przez dłuższy czas (np. w bezpośrednim świetle słonecznym, w pobliżu grzejników i w miejscach o temperaturze powyżej 50°C).
11. Nie należy używać ładowarki, jeśli jej kabel lub wtyczka są uszkodzone – należy je natychmiast wymienić.
12. Nie należy używać ładowarki, jeśli została ona uderzona, upuszczona lub uszkodzona w inny sposób. Należy ją oddać do naprawy osobie posiadającej odpowiednie kwalifikacje.



#### **UWAGA!**

Nieprawidłowe użycie akumulatora lub ładowarki może spowodować obrażenia ciała.

Aby uniknąć obrażeń ciała, należy przestrzegać następujących zasad:

- NIE NALEŻY NIGDY rozmontowywać akumulatora.
- NIE NALEŻY NIGDY wrzucać akumulatora do ognia, nawet jeśli jest uszkodzony lub całkowicie zużyty. Akumulator może wybuchnąć w ogniu.
- NIE NALEŻY NIGDY zwierać akumulatora.
- NIE NALEŻY NIGDY umieszczać ładowarki ani akumulatora w wodzie ani w innym płynie.
- NIE NALEŻY NIGDY wkładać przedmiotów do otworów wentylacyjnych ładowarki. Może to spowodować porażenie prądem elektrycznym lub uszkodzenie ładowarki.
- NIE NALEŻY NIGDY ładować na zewnątrz. Akumulator należy trzymać z dala od bezpośredniego światła słonecznego i używać tylko w miejscach o niskiej wilgotności i dobrej wentylacji.
- NIE NALEŻY NIGDY ładować, jeśli temperatura jest niższa niż 5°C lub wyższa niż 30°C.
- NIE NALEŻY NIGDY podłączać dwóch ładowarek do siebie.
- NIE NALEŻY NIGDY ładować akumulatora dłużej niż 6 godzin, ponieważ może to spowodować jego uszkodzenie
- NIE NALEŻY NIGDY wkładać obcych przedmiotów do otworu akumulatora lub ładowarki.
- NIE NALEŻY NIGDY używać transformatora podwyższającego do ładowania.
- NIE NALEŻY NIGDY używać do ładowania generatora silnikowego ani zasilacza prądu stałego.
- NIE NALEŻY NIGDY przechowywać akumulatora ani ładowarki w miejscu, w którym temperatura może osiągnąć lub przekroczyć 50°C. Akumulator należy przechowywać z dala do źródeł ciepła.
- ZAWSZE przed ponownym naładowaniem należy odczekać co najmniej 15 minut, aby zapobiec przegrzaniu ładowarki.
- ZAWSZE gdy ładowarka nie jest używana, odłączaj kabel zasilający od gniazdka elektrycznego.



## 1.4. Symbole ostrzegawcze



Niebezpieczeństwo



Zagrożenie elektryczne



Zapoznać się z instrukcją obsługi



Ochrona Oczu



Ochrona Uszu



Ochrona Dłoni



Ochrona Dróg Oddechowych



Zabrania się noszenia długich, niezwiązanych włosów

## 2. Dane techniczne

Model 50900	
Masa	0,424 kg
Wejście/Wyjście	2 Ah
Model 50901	
Masa	0,688 kg
Wejście/Wyjście	4 Ah
Model 50902	
Masa	0,714 kg
Wejście/Wyjście	5,0 Ah

## 3. Użytkowanie

### 3.1. Zakładanie i wyjmowanie akumulatora

Aby założyć: Wsuń baterię do gniazda, aż zatrzaśnie się na swoim miejscu.

Aby wyjąć: Nacisnąć i przytrzymać przycisk i wyciągnąć akumulator z uchwytu.

#### 3.1.1. Ładowanie akumulatora

Akumulator dostarczany jest częściowo naładowany. Należy więc przed pierwszym użyciem naładować akumulator. Akumulator należy naładować przed jego całkowitym rozładowaniem.

Akumulator należy ładować w temperaturze od 5°C do 30°C.



Napięcie sieciowe musi odpowiadać napięciu na tabliczce znamionowej ładowarki.

Przed rozpoczęciem ładowania należy zawsze sprawdzić stan techniczny ładowarki, stacji ładującej i kabla zasilającego.

Do ładowania akumulatora należy używać wyłącznie ładowarki zalecanej przez producenta. Korzystanie z innych ładowarek z tym produktem jest uznawane za niewłaściwe i unieważnia gwarancję produktu.



- Założyć akumulator do gniazda stacji ładującej
- Podłączyć ładowarkę do gniazda sieciowego
- W zależności od poziomu naładowania, akumulator ładuje się około 1 godziny,.
- Przed wyjęciem akumulatora z ładowarki, należy odłączyć go od zasilania.



Zielona dioda LED zapala się, gdy akumulator jest w pełni naładowany.



Czerwona dioda LED zapala się, gdy akumulator jest w trakcie ładowania.



Jeśli czerwona dioda LED miga szybko, oznacza to przegrzanie akumulatora lub ładowarki. Wyjąć akumulator, poczekać, aż akumulator lub ładowarka się zresetują i spróbować ponownie lub skontaktować się z producentem.

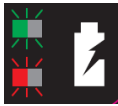

Jeśli czerwona i zielona dioda LED migają szybko, należy sprawdzić i usunąć wszelkie ciała obce z obudowy ładowarki, jeśli nie ma ciał obcych, prawdopodobnie jest to awaria akumulatora lub ładowarki. Poczekać, aż akumulator lub ładowarka się zresetują i spróbować ponownie lub skontaktować się z producentem.

Akumulator i ładowarka nagrzewają się podczas ładowania, jest to zjawisko normalne.

Unikać kolejnych krótkich ładowań akumulatora. Nie należy ładować akumulatora po krótkim użyciu urządzenia.

Gwałtowny spadek czasu między kolejnymi ładowaniami jest oznaką zużycia akumulatora i konieczności jego wymiany.

### 3.1.2. Poziom naładowania akumulatora

Aby wyświetlić poziom naładowania akumulatora, naciśnij przycisk wskaźnika poziomu naładowania.

	Wskaźnik poziomu naładowania			
	Poziom naładowania	Maksymalne naładowanie	Średnie naładowanie	Niskie naładowanie

### 3.2. Wskazówki dotyczące przedłużenia żywotności akumulatora

- o Przed całkowitym rozładowaniem akumulatora należy go naładować. Należy przerwać pracę, jeśli poziom naładowania akumulatora spadnie
- o Unikać kolejnych krótkich ładowań akumulatora. Nie ładować akumulatora po krótkim użyciu wiertarki.
- o Nie należy ładować akumulatora naładowanego do 100%, gdyż spowoduje to skrócenie czasu jego eksploatacji.
- o Akumulator należy ładować w temperaturze pokojowej od 5°C do 30°C.
- o Przed rozpoczęciem ładowania odczekać, aż akumulator ostygnie
- o Ładować akumulator co najmniej co 6 miesięcy

## 4. Konserwacja



### **OSTRZEŻENIE:**

Podczas pracy z urządzeniem, należy pamiętać o używaniu wymaganych zabezpieczeń.

Regularnie sprawdzać, czy śruby urządzenia są prawidłowo dokręcone. Wibracje mogą spowodować ich poluzowanie.

Urządzenie elektryczne należy zawsze przechowywać w suchym miejscu.

Czasem przez otwory wentylacyjne mogą być widoczne iskry. Jest to zjawisko normalne i nie spowoduje uszkodzenia urządzenia elektrycznego

W przypadku uszkodzenia części, należy je wymienić na te same części zamienne. Użycie innych części może spowodować zagrożenie lub uszkodzenie urządzenia. Aby zapewnić bezpieczeństwo i niezawodność, wszelkie naprawy muszą być przeprowadzane przez wykwalifikowanych pracowników serwisu i w autoryzowanym centrum serwisowym.

## 5. Czyszczenie



### **OSTRZEŻENIE:**

Ładowarka i akumulator nigdy nie powinny mieć kontaktu z wodą. Nieprzestrzeganie tego ostrzeżenia może doprowadzić do śmiertelnego porażenia prądem elektrycznym.

Aby uniknąć poważnych obrażeń ciała, podczas czyszczenia lub serwisowania, należy zawsze wyjmować akumulator z narzędzia.

Akumulator należy przechowywać w suchym miejscu.

Otwory wentylacyjne muszą być czyste, aby zapewnić prawidłową wentylację silnika. Należy regularnie sprawdzać, czy do otworów wentylacyjnych nie przedostały się kurz ani ciała obce.

Akumulator należy czyścić wyłącznie na sucho. Do czyszczenia urządzenia elektrycznego nie należy nigdy używać wody ani chemicznych środków czyszczących. Wyrzeć suchą szmatką. Za pomocą miękkiej szczotki usunąć nagromadzony kurz.

- Podczas czyszczenia części z tworzyw sztucznych należy unikać stosowania środków żrących. Większość z nich może ulec uszkodzeniu po użyciu rozpuszczalników dostępnych w handlu.
- Za pomocą czystych tkanin usuń brud, kurz, olej, smar itp.

## 6. Widok Rozłożony – Lista części

### 6.1. Model 50900

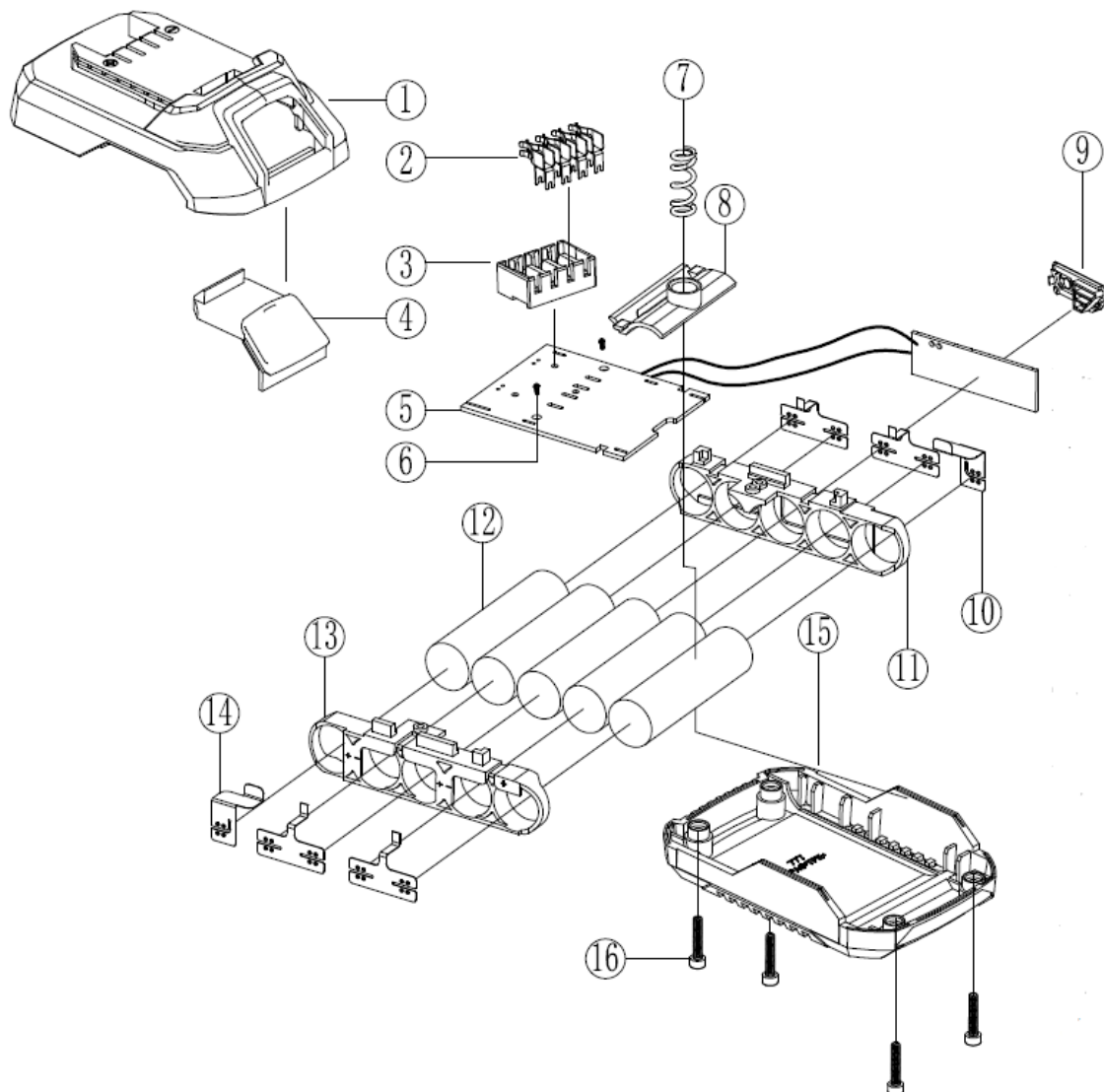

Nr	Opis	Nr	Opis
1	Pokrywa obudowy akumulatora	9	Wskaźnik LED poziomu naładowania
2	Sworznie	10	Złącze zacisku
3	Obudowa styków	11	Prawy uchwyt do ogniw
4	Przycisk zwalniania akumulatora	12	Ogniwa litowe
5	PCB	13	Lewy uchwyt do ogniw
6	Śruba	14	Biegun dodatni i ujemny
7	Sprężyna	15	Dolna część obudowy akumulatora
8	Umiejscowienie sprężyny	16	Śruba

## 6.2. Modele 50901 i 50902

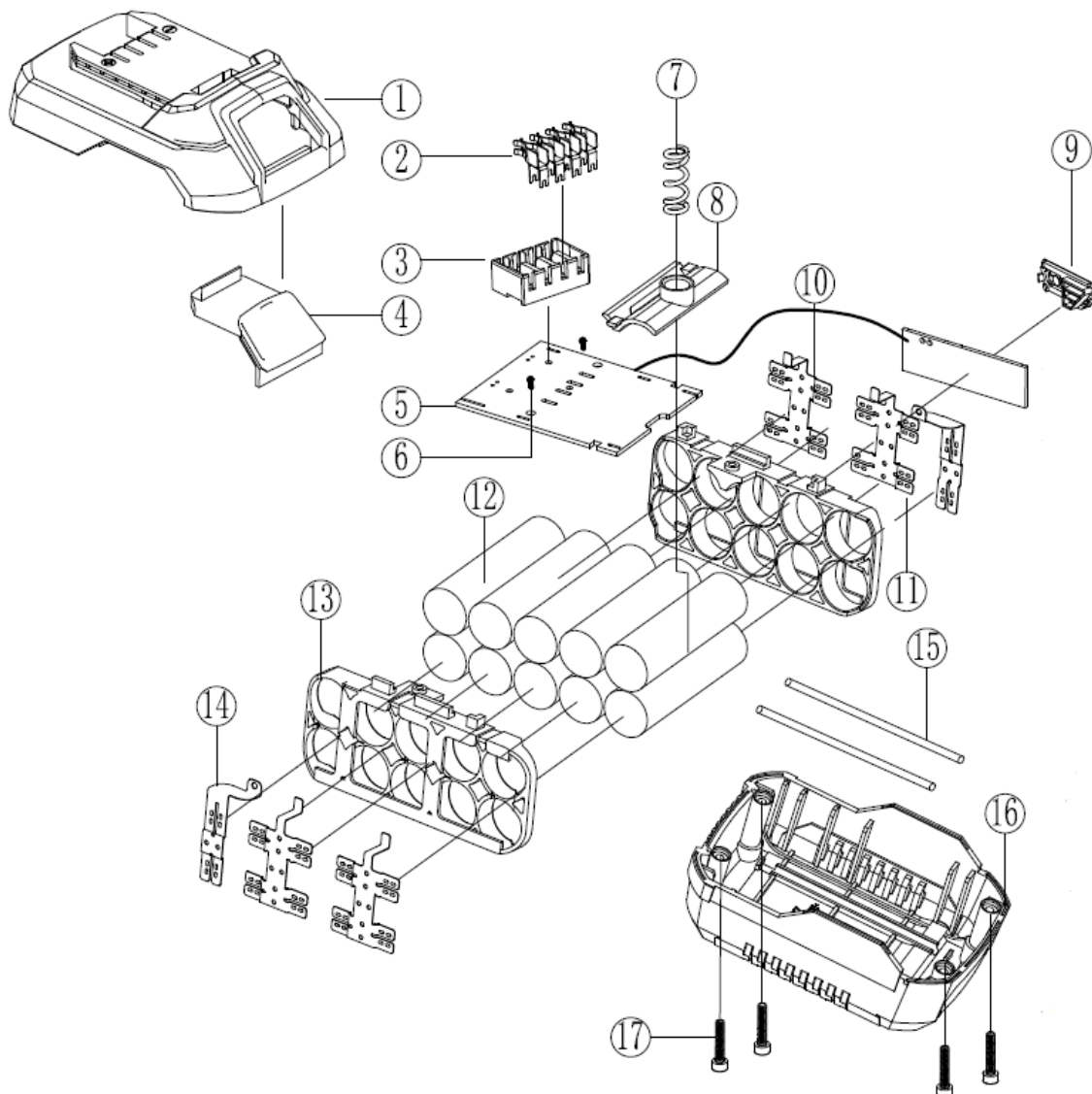

Nr	Opis	Nr	Opis
1	Pokrywa obudowy akumulatora	10	Biegun dodatni i ujemny
2	Złącze	11	Prawy uchwyt do ogniw
3	Obudowa złącza	12	Ogniwa litowe
4	Przycisk zwalniania akumulatora	13	Lewy uchwyt do ogniwa
5	PCB	14	Biegun dodatni i ujemny
6	Śruba	15	Opaska gumowa
7	Sprężyna	16	Dolna część obudowy akumulatora
8	Umiejscowienie sprężyny	17	Śruba
9	Wskaźnik LED poziomu naładowania		

## 7. Gwarancja i Zgodność produktu

Gwarancja nie może być udzielona w wyniku:

Nieprawidłowego użytkowania, nieprawidłowej obsługi, nieupoważnionej interwencji, problemów podczas transportu, obsługi lub konserwacji, używania nieoryginalnych części lub akcesoriów, interwencji nieupoważnionego personelu, brak ochrony lub urządzenia zabezpieczającego dla operatora, niezastosowanie się do powyższych instrukcji wyklucza urządzenia z gwarancji, produkty są transportowane na odpowiedzialność kupującego, który może korzystać z wszelkich obowiązujących przepisów wobec przewoźnika w ramach kodeksu cywilnego.

Okres gwarancji wynosi 3 lat i rozpoczyna się w dniu zakupu urządzenia. Wnioski o zwrot kosztów naprawy gwarancyjnej należy składać przed upływem okresu gwarancyjnego. Wszelkie roszczenia gwarancyjne nie będą rozpatrywane po upływie okresu gwarancyjnego. Naprawa lub wymiana urządzenia nie prowadzi w żadnym wypadku do przedłużenia okresu gwarancyjnego. Okres gwarancyjny nie ulega przedłużeniu w przypadku wykonania usługi na urządzeniu lub innych zintegrowanych części zamiennych. Dotyczy to również sytuacji, gdy przeprowadzono konsultacje z serwisem po sprzedaży na miejscu. W przypadku jakichkolwiek wniosków gwarancyjnych należy zapoznać się z naszymi Ogólnymi warunkami sprzedaży.

*Niniejsze akumulatory są zgodne z pełną gamą elektronarzędzi SCHNEIDER (z wyłączeniem odkurzaczy).*

Ochrona środowiska:



Urządzenie zawiera wiele materiałów nadających się do recyklingu.

Przypominamy, że zużytych urządzeń nie wolno wyrzucać z innymi odpadami gospodarstwa domowego. Nie należy wyrzucać produktów elektrycznych wraz z odpadami gospodarstwa domowego. Prosimy o ich recykling w wyznaczonych punktach zbiórki. Aby uzyskać porady dotyczące recyklingu, należy skontaktować się z lokalnymi władzami lub sprzedawcą.

*SCHNEIDER jest znakiem towarowym firmy Schneider Consumer Group lub jej podmiotów stowarzyszonych na podstawie licencji SODISE.*

## 1. Instruções de segurança



**AVISO !** Ao usar ferramentas elétricas, as precauções básicas de segurança devem sempre ser seguidas para reduzir o risco de incêndio, choque elétrico e ferimentos a pessoas, incluindo as seguintes instruções.

Leia todas estas instruções antes de usar este produto e salve essas informações.

### 1.1. Instruções gerais

1. **Uso em ambiente seguro:** não deve haver risco de explosão ou produtos corrosivos no ambiente imediato durante o uso.
2. **Tenha em conta o ambiente da área de trabalho :** não exponha a ferramenta à chuva. Não use a ferramenta em locais úmidos ou molhados ou onde haja risco de respingos de água. Não use ferramentas na presença de líquidos ou gases inflamáveis.
3. **Mantenha uma área de trabalho limpa e ordenada :** a área de trabalho deve ser visível da posição de trabalho. Áreas desarrumadas e bancadas de trabalho convidam a acidentes.
4. **Proteção contra choque elétrico :** Evite o contato do corpo com superfícies aterradas (por exemplo, tubos, radiadores, fogões, geladeiras).
5. **Mantenha outras pessoas afastadas :** Não permita que pessoas não afetadas pelo trabalho em curso, incluindo crianças, toquem na ferramenta ou peça de extensão e as mantenham afastadas, para estarem particularmente vigilantes com crianças e animais.
6. **Armazenar ferramentas não utilizadas:** As ferramentas não utilizadas devem ser armazenadas em local seco ou trancado, fora do alcance das crianças.
7. **Não force a ferramenta :** uma ferramenta funciona melhor e com mais segurança na velocidade e potência para a qual foi projetada.
8. **Use a ferramenta certa :** Não force uma pequena ferramenta ou acessório para fazer o trabalho de um maior. Não use a ferramenta para uma finalidade para a qual não foi projetada.
9. **Use roupas e equipamentos de proteção apropriados :** nunca use roupas largas ou jóias, pois elas podem ficar presas nas peças móveis. Recomenda-se o uso de luvas de proteção. Contém cabelos longos. Calçado antiderrapante é recomendado para trabalhos ao ar livre.
10. **Use equipamentos de proteção:** use óculos de segurança, máscara normal ou contra poeira se as operações de trabalho gerarem poeira, luvas de proteção.
11. **Conectar equipamentos de extração de poeira:** Se a ferramenta for fornecida para conexão de equipamentos de extração e coleta de poeira, certifique-se de que eles estejam conectados e usados corretamente.
12. **Não se incline muito :** mantenha um bom suporte e mantenha-se equilibrado em todos os momentos.
13. **Trate as ferramentas com cuidado :** mantenha as ferramentas limpas para otimizar o trabalho e a segurança. Siga as instruções para lubrificar e trocar os acessórios. Examine periodicamente o seu estado, se necessário, mande repará-los numa estação de serviço autorizada.
14. **Fique alerta :** concentre-se no trabalho. Exercite o julgamento. Não utilize a ferramenta quando estiver cansado ou sob a influência de drogas, álcool ou medicação.
15. **Verifique se há peças danificadas :** Antes de usar a ferramenta, examine cuidadosamente a condição das peças para certificar-se de que estão funcionando corretamente e fazendo seu trabalho. Verifique o alinhamento e o livre funcionamento das peças móveis, o estado e a montagem das peças e quaisquer outras condições que possam afetar negativamente o funcionamento. Qualquer peça encontrada em mau estado deve ser reparada ou substituída por uma estação de serviço autorizada, a menos que especificado de outra forma neste manual de instruções.

16. **Não use o cabo em más condições** : nunca puxe o cabo para desconectá-lo da tomada. Mantenha o cabo/cabo afastado de calor, lubrificante e arestas afiadas. Examine as extensões regularmente e substitua-as se estiverem danificadas.
17. **Mantenha as ferramentas com cuidado**: Mantenha as ferramentas de corte afiadas e limpas para um desempenho melhor e mais seguro. Siga as instruções de lubrificação e substituição de acessórios. Ferramenta cabos regularmente e repare-os, quando danificados, por um serviço de assistência autorizado.
18. **Não modifique a máquina** : nenhuma modificação e/ou conversão deve ser realizada. O uso de acessórios diferentes dos recomendados neste manual de instruções pode resultar em ferimentos pessoais.
19. Mantenha as alças secas, limpas e livres de todos os lubrificantes e graxas.
20. **Desconecte as ferramentas** : desconecte as ferramentas da fonte de alimentação quando não estiverem em uso, antes da manutenção e ao substituir acessórios, como lâminas, brocas e cortadores.
21. **Remova as chaves de ajuste** : Crie o hábito de verificar se as chaves e outras chaves de ajuste foram removidas da ferramenta antes de ligá-la.
22. **Evite partidas acidentais** : certifique-se de que o interruptor esteja na posição "desligado" ao conectar.
23. **Utilizar cabos de ligação ao ar livre** : quando a ferramenta for utilizada ao ar livre, utilizar apenas cabos de extensão destinados ao uso ao ar livre e com a marcação correspondente.
24. **Fique alerta** : observe o que está fazendo, use o bom senso e não opere a ferramenta quando estiver cansado.
25. **Verifique se há peças danificadas** : Antes de usar a ferramenta para qualquer outra finalidade, ela deve ser examinada cuidadosamente para determinar se funcionará corretamente e desempenhará a função pretendida. Verifique o alinhamento ou bloqueio das peças móveis, bem como a ausência de peças quebradas ou qualquer ligação e outras condições que possam afetar o funcionamento da ferramenta. Uma proteção ou outra peça danificada deve ser reparada ou substituída adequadamente por um centro de serviço autorizado, a menos que especificado de outra forma neste manual de instruções. Substitua os interruptores defeituosos por um centro de serviço autorizado. Não use a ferramenta se o interruptor não mudar do estado ligado para o estado desligado.
26. **Risco de queimaduras**: Deixe as partes móveis (broca) esfriarem antes de tocá-las.
27. **Mande reparar a ferramenta por uma pessoa qualificada** : esta ferramenta elétrica está em conformidade com as normas de segurança correspondentes. As reparações só devem ser efectuadas por pessoas qualificadas, utilizando peças sobressalentes originais. Não fazer isso pode expor o usuário a um perigo significativo.



**AVISO :**

O uso de qualquer acessório ou acessório diferente do recomendado neste manual de instruções pode apresentar risco de ferimentos às pessoas.

## 1.2. Instruções específicas da bateria

- a) Não desmonte, abra ou quebre células ou baterias.
- b) Mantenha as pilhas fora do alcance das crianças

**O uso da bateria por crianças deve ser monitorado. Em particular, mantenha baterias pequenas fora do alcance das crianças.**

- c) Não permita que as crianças substituam as pilhas sem supervisão de um adulto.
- d) Se uma célula ou bateria for engolida, procure assistência médica imediatamente.
- e) Não exponha células ou baterias a calor ou fogo. Evite o armazenamento diretamente sob a luz solar.



- f) Não provoque curto-circuito em nenhuma célula ou bateria. Não guarde pilhas ou pilhas de forma desarrumada numa caixa ou gaveta, onde possam fazer curto-circuito uns com os outros ou estar em curto-circuito com outros objetos metálicos.
- g) Não retire uma pilha ou bateria da embalagem original até ser necessário para utilização.
- h) Não submeta pilhas ou baterias a choques mecânicos.
- i) Se um elemento vazar, tenha cuidado para não permitir que o fluido entre em contacto com a pele ou os olhos. Se este for o caso, lave a área afetada com muita água e consulte um médico.
- j) Não utilize nenhum carregador que não seja o especificamente destinado a ser utilizado com a unidade.
- k) Observe as marcas de mais (+) e menos (-) na célula, na bateria e no dispositivo e garanta o uso adequado.
- l) Não utilize pilhas ou pilhas que não tenham sido concebidas para utilização com a unidade.
- m) Não misture itens de construção, capacidade, tamanho ou tipo diferentes dentro de um dispositivo.
- n) Compre sempre a bateria recomendada pelo fabricante do dispositivo para o hardware.
- o) Mantenha as células e as baterias limpas e secas.
- p) Limpe os terminais das células ou baterias, se ficarem sujos, com um pano limpo e seco.
- q) É necessário carregar os acumuladores antes da utilização. Utilize sempre o carregador correto e consulte as instruções do fabricante ou o manual do dispositivo para obter instruções de carregamento adequadas.
- r) Não deixe uma bateria com carga prolongada quando não estiver a ser utilizada.
- s) Após longos períodos de armazenamento, pode ser necessário carregar e descarregar as baterias várias vezes para obter o máximo desempenho.
- t) Guarde a documentação original do produto para referência futura.
- u) Utilize a célula ou a bateria apenas na aplicação para a qual se destina.
- v) Se possível, retire a bateria do dispositivo quando não estiver a ser utilizada.
- w) Elimine adequadamente.

### **1.3. Instruções adicionais**

1. Desligue o carregador da tomada antes de qualquer operação de ajuste ou manutenção.
2. Para reduzir o risco de danos ao plugue e ao cabo, desconecte o cabo do carregador puxando o plugue
3. Certifique-se de que o cabo esteja posicionado de forma que ninguém possa pisar nele, tropeçar nele, danificá-lo ou sujeitá-lo a estresse.
4. Verifique se a tensão de alimentação disponível corresponde à indicada na placa de identificação do carregador de bateria.
5. Quando a bateria não estiver em uso, mantenha-a afastada de objetos metálicos e em local seco.
6. Quando for necessário um cabo de extensão, verifique se a amperagem corresponde à da ferramenta elétrica e se está em boas condições. Desenrole completamente os cabos de extensão para evitar o superaquecimento. Verifique se a voltagem da rede é a mesma indicada na placa de identificação da ferramenta e se os pinos do cabo de extensão têm os mesmos números, tamanho e formato que os do plugue do carregador.
7. Use apenas a bateria e o carregador recomendados pelo fabricante. O uso de um acessório não recomendado ou vendido pelo fabricante do carregador de bateria pode causar incêndio, choque elétrico ou ferimentos.
8. Uma ferramenta operada por bateria com baterias embutidas ou uma bateria separada deve ser recarregada apenas com o carregador especificado para a bateria. Um carregador adequado para um tipo de bateria pode causar incêndio quando usado com outro tipo de bateria.
9. Carregue apenas baterias recarregáveis recomendadas. Outros tipos de baterias podem explodir e causar ferimentos ou danos.

10. Mantenha a bateria afastada de fontes de calor. Não deixe a bateria exposta a altas temperaturas por muito tempo (por exemplo, sob luz solar direta, perto de radiadores e em qualquer lugar com temperatura acima de 50°C).
11. Não use o carregador se o cabo ou plugue estiver danificado – Substitua-o imediatamente
12. Não use o carregador se ele tiver sofrido uma pancada, uma queda ou outro tipo de dano. Leve-o a um técnico qualificado.



### Atenção !

O uso inadequado da bateria ou do carregador de bateria pode causar ferimentos.

Para evitar o risco de ferimentos, observe as seguintes instruções:

- NUNCA desmonte a bateria.
- NUNCA jogue a bateria no fogo, mesmo que esteja danificada ou completamente gasta. A bateria pode explodir no fogo.
- NUNCA faça curto-circuito na bateria.
- NUNCA mergulhe o carregador e/ou a bateria em água ou qualquer outro líquido.
- NUNCA insira objetos nas saídas de ar do carregador. Isso pode resultar em choque elétrico ou danos ao carregador.
- NUNCA carregue ao ar livre. Mantenha a bateria longe da luz solar direta e use apenas em áreas com baixa umidade e bem ventiladas.
- NUNCA recarregue se a temperatura estiver abaixo de 5°C ou acima de 30°C.
- NUNCA conecte dois carregadores de bateria juntos.
- NUNCA carregue a bateria durante mais de 6 horas de cada vez, pois pode danificá-la
- NUNCA insira objetos estranhos na abertura da bateria ou no carregador de bateria.
- NUNCA use um transformador elevador para recarregar.
- NUNCA use um gerador de motor ou fonte de alimentação CC para recarregar.
- NUNCA armazene a bateria ou o carregador de bateria em um local onde a temperatura possa atingir ou exceder 50°C. Mantenha a bateria afastada de fontes de calor.
- SEMPRE espere pelo menos 15 minutos entre as cargas para evitar o superaquecimento do carregador.
- SEMPRE desconecte o cabo de alimentação da tomada CA quando o carregador não estiver em uso.

## 1.4. Símbolos de aviso



Perigo



Perigo elétrico



Leia o manual de instruções



Protetor ocular



Proteção de orelha



Proteção para as mãos



Proteção respiratória



Cabelo comprido desamarrado proibido

## 2. Características técnicas

Referência 50900	
Peso	0,424 kg
Entrada/Saída	2 Ah
Referência 50901	
Peso	0,688 kg
Entrada/Saída	4 Ah
Referência 50902	
Peso	0,714 kg
Entrada/Saída	5,0 Ah

## 3. Utilização

### 3.1. Instalando e removendo a bateria

Para inserir: Deslize a bateria na alça da alça até que ela se encaixe no lugar.

Para remover: Mantenha o botão de pressão ⑫ pressionado e puxe a bateria para fora da alça.

#### 3.1.1. Carregamento da bateria

A bateria é entregue parcialmente carregada. Portanto, é necessário recarregar a bateria antes do primeiro uso. Recarregue a bateria antes que esteja completamente descarregada.

A bateria deve ser recarregada a uma temperatura entre 5°C e 30°C.



A tensão da rede deve corresponder à tensão indicada na placa de identificação do carregador. Antes de iniciar uma recarga, verifique sistematicamente o estado técnico do carregador, da estação de carregamento e do cabo de alimentação.

Para recarregar a bateria, use apenas o carregador recomendado pelo fabricante. O uso de qualquer outro carregador com este produto é considerado uma falha e invalidará a garantia do produto.



- Introduza a bateria na ranhura da estação de carregamento
- Ligue o carregador à tomada
- Dependendo do nível de carga, a bateria é recarregada após aproximadamente 1 hora
- Desconecte a fonte de alimentação antes de remover a bateria do carregador.



O LED verde acende-se quando a bateria está totalmente carregada.



O LED vermelho acende-se para indicar que a bateria está a carregar.



Se o indicador LED vermelho piscar rapidamente, a bateria ou o carregador superaqueceu. Retire a bateria, deixe a bateria ou o carregador reiniciar e tente novamente ou contacte o fabricante.

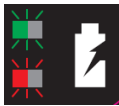

Se os indicadores LED vermelhos e verdes piscarem rapidamente, verifique e remova quaisquer objetos estranhos no alojamento do carregador; se não existirem objetos estranhos, é provavelmente uma avaria da bateria ou do carregador. Deixe a bateria ou o carregador reiniciar e tente novamente ou entre em contato com o fabricante.

A bateria e o carregador aquecem durante o carregamento, este é um fenómeno normal.

Evite realizar várias recargas breves consecutivas. Não recarregue a bateria após uma utilização breve da ferramenta elétrica.

Uma diminuição acentuada no intervalo entre duas recargas é um sinal de que a bateria está gasta e pode ser necessário substituí-la.

### 3.1.2. Nível de carga da bateria

Para exibir a capacidade de carga restante da bateria, pressione o botão indicador do nível de carga (5.1).

	Indicador de nível de carga			
	Carga restante	Carga máxima	Carga média	Carga baixa

## 3.2. Sugestões para prolongar a vida útil da bateria

- Carregue a bateria antes de a descarregar completamente. Pare o funcionamento assim que for notada uma queda de energia
- Evite realizar várias recargas breves consecutivas. Não recarregue a bateria após um breve uso da ferramenta.
- Nunca carregue uma bateria com 100% de carga, o que reduz a vida útil da bateria
- Carregue a bateria a uma temperatura ambiente entre os 5 e os 30 oC
- Deixe a bateria arrefecer antes de carregar
- Carregue uma bateria pelo menos a cada 6 meses

## 4. Manutenção



**AVISO :**

Certifique-se de usar todo o equipamento necessário ao trabalhar na ferramenta.

Verifique regularmente se os parafusos da ferramenta estão apertados. A vibração pode soltá-los com o tempo.

Guarde sempre a sua ferramenta elétrica num local seco.

Ocasionalmente você pode ver faíscas através das aberturas de ventilação. Isso é normal e não danificará sua ferramenta elétrica.

Em caso de avaria das peças da ferramenta, utilizar apenas peças sobressalentes idênticas. A utilização de qualquer outra peça pode criar perigo ou danificar o produto. Para garantir a segurança e fiabilidade, todas as reparações devem ser efetuadas por um técnico qualificado num centro de assistência autorizado.

## 5. Limpeza



**AVISO :**

O carregador e a bateria nunca devem entrar em contacto com água. A não observância deste aviso pode resultar em choque fatal.

Para evitar ferimentos graves, sempre remova a bateria da ferramenta durante a limpeza ou manutenção.

Guarde sempre a bateria num local seco.

Mantenha as aberturas de ventilação limpas para uma boa ventilação do motor. Verifique regularmente se não penetrou pó ou objetos estranhos nos orifícios de ventilação.

Limpe a máquina apenas a seco. Nunca use água ou produtos químicos de limpeza para limpar sua ferramenta elétrica. Limpe com um pano seco. Use uma escova macia para remover a poeira acumulada.

- Evite usar agentes cáusticos ao limpar peças plásticas. A maioria deles é suscetível a danos causados por solventes comerciais.
- Use panos limpos para remover sujeira, poeira, óleo, graxa, etc.

## 6. Vista Detalhada - Lista de Peças

### 6.1. Referência 50900

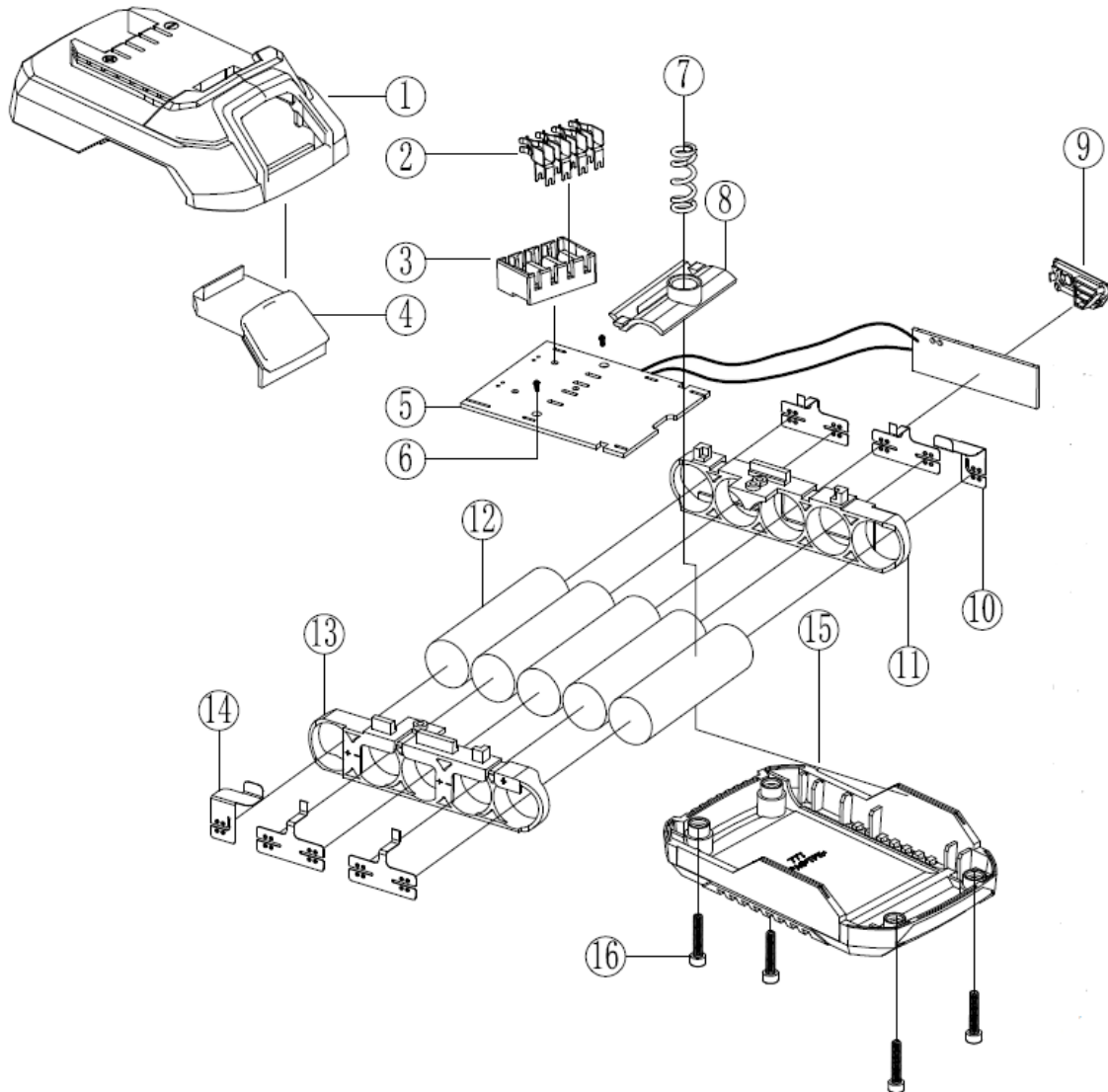

No.	Descrição	No.	Descrição
1	Tampa da caixa da bateria	9	Indicador de nível de carga
2	Broches	10	Conector do terminal
3	Alojamento do pino	11	Localização da célula direita do rack
4	Botão de libertação da bateria	12	Células de lítio
5	pcb	13	Localização da célula esquerda do rack
6	Parafuso	14	Terminais positivo e negativo
7	Mola	15	Parte inferior da caixa da bateria
8	Localização da mola	16	Parafuso

## 6.2. Referências 50901 e 50902

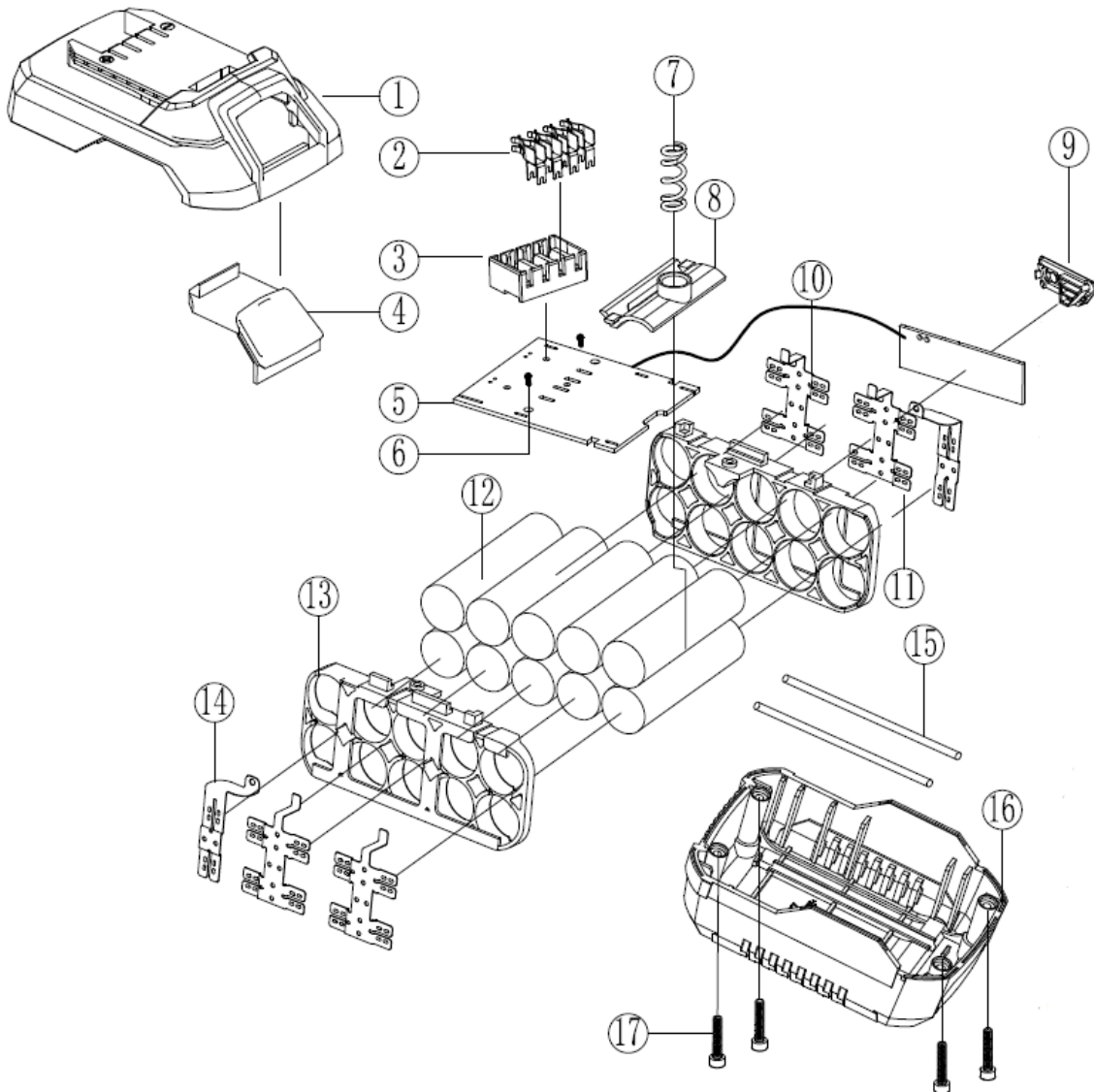

No.	Descrição	No.	Descrição
1	Tampa da caixa da bateria	10	Terminais positivo e negativo
2	Conector	11	Localização da célula direita do rack
3	Alojamento do conetor	12	Células de lítio
4	Botão de libertação da bateria	13	Localização da célula esquerda do rack
5	pcb	14	Terminais positivo e negativo
6	Parafuso	15	Faixa de borracha
7	Mola	16	Parte inferior da caixa da bateria
8	Localização da mola	17	Parafuso
9	Indicador de nível de carga		

## 7. Garantia e Conformidade do Produto

A garantia não pode ser concedida nos seguintes casos:

Uso anormal, operação incorreta, modificação não autorizada, transporte, manuseio ou manutenção defeituosos, uso de peças ou acessórios não originais, intervenções realizadas por pessoas não autorizadas, falta de proteção ou dispositivo de segurança do operador, o não cumprimento das instruções acima exclui sua máquina da nossa garantia, a mercadoria viaja sob a responsabilidade do comprador, que é responsável por exercer qualquer recurso contra o transportador nas formas e prazos legais.

O período de garantia é de 3 anos e começa na data de compra do aparelho. Os pedidos de garantia devem ser apresentados antes do termo do período de garantia. Qualquer reconhecimento de reclamações de garantia após a expiração do período de garantia está excluído. A reparação ou troca do aparelho não implica a extensão do período de garantia. Também não inicia um novo período de garantia, devido a este serviço, para o dispositivo ou para qualquer outra peça de reposição integrada. Isto também se aplica quando um serviço pós-venda no local foi consultado. Consulte as nossas Condições Gerais de Venda para qualquer pedido de garantia.

*Baterias compatíveis com a gama completa de ferramentas elétricas DA SCHNEIDER (excluindo aspiradores).*

Proteção Ambiental :



O seu aparelho contém muitos materiais recicláveis. Lembramos que os aparelhos usados não devem ser misturados com outros resíduos. Os produtos elétricos não devem ser descartados com o lixo doméstico. Recicle-os nos pontos de recolha previstos para o efeito. Contacte as autoridades locais ou o seu revendedor para aconselhamento sobre reciclagem.

*SCHNEIDER é uma marca comercial do Schneider Consumer Group ou de suas afiliadas licenciadas pela SODISE.*



## 1. Οδηγίες ασφαλείας



**ΠΡΟΕΙΔΟΠΟΙΗΣΗ!** Είναι σκόπιμο να τηρείτε πάντοτε τις βασικές οδηγίες ασφαλείας κατά τη χρήση ηλεκτρικών εργαλείων, προκειμένου να μειώνεται ο κίνδυνος πυρκαγιάς, ηλεκτροπληξίας και τραυματισμού, συμπεριλαμβανομένων των οδηγιών που ακολουθούν.

Διαβάστε όλες αυτές τις οδηγίες πριν από κάθε χρήση του προϊόντος και φυλάξτε αυτές τις πληροφορίες.

### 1.1. Γενικές οδηγίες

1. **Χρήση σε ασφαλές περιβάλλον:** δεν πρέπει να υπάρχουν στο εγγύς περιβάλλον κίνδυνοι εκρήξεων, διαβρωτικών προϊόντων κατά τη χρήση.
2. **Λαμβάνετε υπόψη το περιβάλλον του χώρου εργασίας:** να μην εκτίθενται στη βροχή. Να μην χρησιμοποιούνται σε υγρούς, βρεγμένους χώρους ή χώρους όπου ελλοχεύει κίνδυνος εκτόξευσης νερού. Να μην χρησιμοποιούνται παρουσία εύφλεκτων υγρών ή αερίων.
3. **Διατηρείτε τον χώρο εργασίας καθαρό και τακτοποιημένο:** ο χώρος εργασίας πρέπει να είναι ορατός από τη θέση εργασίας. Οι ακατάστατοι χώροι και πάγκοι ευνοούν την πρόκληση ατυχημάτων.
4. **Προστασία από ηλεκτροπληξία:** αποφύγετε οποιαδήποτε σωματική επαφή με γειωμένες επιφάνειες ή επιφάνειες συνδεδεμένες σε γείωση (για παράδειγμα, σωληνώσεις, καλοριφέρ, κουζίνες, ψυγεία).
5. **Κρατήστε σε απόσταση άλλα άτομα:** Μην αφήνετε τα άτομα που δεν σχετίζονται με την εργασία που εκτελείται, ιδίως τα παιδιά, να αγγίζουν το εργαλείο ή την προέκταση, κρατήστε τα σε απόσταση και να ΕΙΣΤΕ ιδιαίτερα προσεκτικοί με τα παιδιά και τα ζώα.
6. **Αποθηκεύετε τα εργαλεία που δεν χρησιμοποιείτε:** τα εργαλεία που δεν χρησιμοποιούνται πρέπει να αποθηκεύονται σε στεγνό χώρο ή χώρο που κλείνει με κλειδί, μακριά από παιδιά.
7. **Μην πιέζετε το εργαλείο:** τα εργαλεία παρέχουν με ασφαλέστερο τρόπο καλύτερα αποτελέσματα όταν λειτουργούν με τις στροφές και την ισχύ για την οποία σχεδιάστηκαν.
8. **Χρησιμοποιείτε το κατάλληλο εργαλείο:** μην πιέζετε ένα μικρό εργαλείο ή παρελκόμενο να εκτελέσει την εργασία ενός μεγαλύτερου εργαλείου ή παρελκόμενου. Μη χρησιμοποιήσετε το εργαλείο για σκοπό για τον οποίο δεν έχει σχεδιαστεί.
9. **Φοράτε κατάλληλα ρούχα και εξοπλισμό:** μη φοράτε ποτέ φαρδιά ρούχα ή κοσμήματα, μπορεί να πιαστούν σε κινούμενα εξαρτήματα. Συστάται να φοράτε προστατευτικά γάντια. Μαζεύετε τα μακριά μαλλιά. Για την εκτέλεση εργασιών σε εξωτερικό χώρο συστήνεται η χρήση ανιολισθητικών υποδημάτων.
10. **Χρησιμοποιείτε εξοπλισμό προστασίας:** χρησιμοποιείτε γυαλιά ασφαλείας, κανονική μάσκα ή μάσκα προστασίας από τη σκόνη, αν κατά την εργασία παράγεται σκόνη, προστατευτικά γάντια (αν δεν υπάρχουν κινούμενα ή περιστρεφόμενα εξαρτήματα).
11. **Συνδέετε τον εξοπλισμό εξαγωγής σκόνης:** αν το εργαλείο παρέχεται με σύνδεση για εξοπλισμούς εξαγωγής και συλλογής σκόνης, βεβαιωθείτε ότι είναι συνδεδεμένοι και ότι χρησιμοποιούνται σωστά.
12. **Μη σκύβετε υπερβολικά:** φρονίζετε πάντα να στηρίζετε καλά και να έχετε καλή ισορροπία.
13. **Χειρίζετε προσεκτικά τα εργαλεία:** διατηρείτε τα εργαλεία καθαρά για βελτιστοποίηση της εργασίας και της ασφάλειας. Ακολουθείτε τις οδηγίες σχετικά με τη λίπανση και την αλλαγή παρελκόμενων. Επιθεωρείτε περιοδικά την κατάστασή τους, αν χρειάζεται, εμπιστευτείτε την επισκευή τους σε εξουσιοδοτημένο κέντρο σέρβις.
14. **Παραμένετε σε εγρήγορση:** συγκεντρωθείτε στην εργασία. Στηριχτείτε στην κρίση σας. Μη χρησιμοποιείτε το εργαλείο όταν είστε κουρασμένοι ή υπό την επήρεια ναρκωτικών ουσιών, αλκοόλ ή φαρμάκων.

15. **Εντοπίστε τυχόν εξαρτήματα που έχουν υποστεί ζημιά:** πριν από τη χρήση, επιθεωρήστε προσεκτικά την κατάσταση των εξαρτημάτων για να βεβαιωθείτε ότι λειτουργούν σωστά και ότι επιτελούν την εργασία τους. Ελέγξτε την ευθυγράμμιση και την απρόσκοπτη λειτουργία των κινητών εξαρτημάτων, την κατάσταση και την τοποθέτηση των εξαρτημάτων και όλες τις άλλες συνθήκες που ενδέχεται να επηρεάσουν αρνητικά τη λειτουργία. Οποιοδήποτε εξάρτημα δεν είναι σε άψογη κατάσταση πρέπει να επισκευάζεται ή να αντικαθίσταται από εξουσιοδοτημένο κέντρο σέρβις, εκτός αν υποδεικνύεται διαφορετικά στο παρόν εγχειρίδιο οδηγιών.
16. **Μη χρησιμοποιείτε το καλώδιο σε άσχημες συνθήκες:** μην τραβήξετε ποτέ απότομα το καλώδιο για να αποσυνδέσετε το φως από την πρίζα. Διατηρείτε το καλώδιο μακριά από θερμότητα, οποιοδήποτε λιπαντικό ή αιχμηρές άκρες. Επιθεωρείτε τακτικά τις προεκτάσεις και αντικαταστήστε τις, αν έχουν υποστεί ζημιά.
17. **Συντηρείτε προσεκτικά τα εργαλεία:** διατηρείτε τα εργαλεία κοπής ακονισμένα και καθαρά για καλύτερες και ασφαλέστερες επιδόσεις. Ακολουθείτε τις οδηγίες γρασαρίσματος και αντικατάστασης παρελκομένων. Επιθεωρείτε τακτικά τα καλώδια των εργαλείων και, εάν έχουν υποστεί ζημιά, αναθέστε την επισκευή τους σε εξουσιοδοτημένο κέντρο σέρβις.
18. **Μην τροποποιείτε το εργαλείο:** δεν επιτρέπεται να πραγματοποιείται καμία τροποποίηση και/ή μετατροπή. Η χρήση παρελκομένων ή πρόσθετων εξαρτημάτων πέραν αυτών που συστώνται στο παρόν εγχειρίδιο οδηγιών ενδέχεται να προκαλέσει τραυματισμούς.
19. Διατηρείτε τις λαβές στεγνές, καθαρές και απαλλαγμένες από οποιοδήποτε λιπαντικό ή γράσο.
20. **Αποσυνδέετε τα εργαλεία:** αποσυνδέετε τα εργαλεία από το ρεύμα όταν δεν τα χρησιμοποιείτε, πριν από τη συντήρησή τους ή κατά την αντικατάσταση παρελκομένων, όπως είναι οι λάμες, τα τρυπάνια και τα κοπτικά εξαρτήματα.
21. **Αφαιρείτε τα κλειδιά ρύθμισης:** αποκτήστε τη συνήθεια να ελέγχετε αν τα κλειδιά και άλλα όργανα ρύθμισης έχουν αφαιρεθεί από το εργαλείο πριν το θέσετε σε λειτουργία.
22. **Αποφύγετε τυχόν ακούσια εκκίνηση:** βεβαιωθείτε ότι ο διακόπτης είναι στη θέση «σταμάτημα» (OFF) κατά τη σύνδεση.
23. **Χρησιμοποιείτε εξωτερικά καλώδια σύνδεσης:** όταν το εργαλείο χρησιμοποιείται σε εξωτερικό χώρο, χρησιμοποιείτε αποκλειστικά και μόνο προεκτάσεις που προορίζονται για εξωτερική χρήση οι οποίες φέρουν αντίστοιχη σήμανση.
24. **Παραμείνετε σε εγρήγορση:** παρακολουθείτε τι κάνετε, επιδεικνύετε ευθυκρισία και μη χρησιμοποιείτε το εργαλείο όταν είστε κουρασμένοι.
25. **Ελέγχετε για τυχόν εξαρτήματα που έχουν υποστεί ζημιά:** πριν χρησιμοποιήσετε το εργαλείο για άλλους σκοπούς, ενδείκνυται να το επιθεωρήσετε προσεκτικά προκειμένου να βεβαιωθείτε ότι λειτουργεί σωστά και ότι επιτελεί την προβλεπόμενη λειτουργία του. Ελέγξτε την ευθυγράμμιση ή για τυχόν εμπλοκή κινητών εξαρτημάτων, βεβαιωθείτε για την απουσία σπασμένων εξαρτημάτων ή προβλημάτων στερέωσης ή άλλης κατάστασης η οποία ενδέχεται να επηρεάσει αρνητικά τη λειτουργία του εργαλείου. Ενδείκνυται να αναθέσετε τη σωστή επισκευή ή αντικατάσταση κάποιου προστατευτικού ή οποιουδήποτε άλλου εξαρτήματος που έχει υποστεί ζημιά σε εξουσιοδοτημένο κέντρο σέρβις, εκτός εάν αναφέρεται διαφορετικά στο παρόν εγχειρίδιο οδηγιών. Αναθέστε την αντικατάσταση ελαττωματικών διακοπών σε εξουσιοδοτημένο κέντρο σέρβις. Μη χρησιμοποιήσετε το εργαλείο αν ο διακόπτης δεν επιτρέπει τη μετάβαση από την κατάσταση ενεργοποίησης στην κατάσταση απενεργοποίησης.
26. **Κίνδυνος εγκαύματος:** Αφήνετε τα κινητά εξαρτήματα (μύτες) να κρυώσουν πριν τα αγγίξετε.
27. **Αναθέτετε την επισκευή του εργαλείου σε εξειδικευμένο άτομο:** το παρόν ηλεκτρικό εργαλείο πληροί τους προβλεπόμενους κανόνες ασφαλείας. Είναι σκόπιμο οι επισκευές να πραγματοποιούνται μόνο από εξειδικευμένα άτομα με γνήσια ανταλλακτικά. Στην αντίθετη περίπτωση, ο χρήστης μπορεί να εκτεθεί σε σοβαρό κίνδυνο.



**ΠΡΟΕΙΔΟΠΟΙΗΣΗ:**

Η χρήση οποιουδήποτε παρελκομένου ή άλλου εξαρτήματος στερέωσης πέραν αυτού ή αυτών που συστώνται στο παρόν εγχειρίδιο οδηγιών ενέχει ενδεχομένως κίνδυνο τραυματισμού.

## 1.2. Ειδικές οδηγίες για τις μπαταρίες

- a) Μην αποσυναρμολογείτε, ανοίγετε ή τεμαχίζετε τα στοιχεία ή τις μπαταρίες.
- b) Κρατάτε τις μπαταρίες μακριά από παιδιά

**Ενδείκνυται να επιβλέπετε τη χρήση μιας μπαταρίας από παιδιά. Πιο συγκεκριμένα, κρατάτε τις μπαταρίες μικρού μεγέθους μακριά από παιδιά.**

- c) Μην επιτρέπετε σε παιδιά να αντικαθιστούν τις μπαταρίες χωρίς την επίβλεψη ενήλικα.
- d) Σε περίπτωση κατάποσης ενός στοιχείου ή μιας μπαταρίας, ενδείκνυται να συμβουλευτείτε αμέσως έναν γιατρό.
- e) Μην εκθέτετε στοιχεία ή μπαταρίες σε θερμότητα ή φωτιά. Αποφεύγετε την αποθήκευση στο άμεσο ηλιακό φως.
- f) Μη βραχυκυκλώνετε ένα στοιχείο ή μια μπαταρία. Μην αποθηκεύετε με ακατάστατο τρόπο στοιχεία ή μπαταρίες μέσα σε ένα κουτί ή συρτάρι, όπου τα στοιχεία ή οι μπαταρίες μπορεί να βραχυκυκλώσουν μεταξύ τους ή με άλλα μεταλλικά αντικείμενα.
- g) Μη βγάζετε ένα στοιχείο ή μια μπαταρία από την αρχική συσκευασία του εάν δεν πρόκειται να χρησιμοποιηθεί.
- h) Μην υποβάλλετε τα στοιχεία ή τις μπαταρίες σε μηχανικές κρούσεις.
- i) Σε περίπτωση διαρροής από κάποιο στοιχείο, φρονίστε ώστε να μην έρθει σε επαφή το υγρό με το δέρμα ή τα μάτια. Διαφορετικά, πλύνετε την προσβεβλημένη περιοχή με άφθονο νερό και συμβουλευτείτε έναν γιατρό.
- j) Μη χρησιμοποιήσετε άλλον φορτιστή εκτός από αυτόν που έχει προβλεφθεί ειδικά για χρήση με τη συσκευή.
- k) Τηρείτε τα σημάδια συν (+) και πλην (-) στο στοιχείο, στην μπαταρία και τη συσκευή, και βεβαιωθείτε ότι η χρήση είναι σωστή.
- l) Μη χρησιμοποιείτε στοιχεία ή μπαταρίες που δεν έχουν σχεδιαστεί για χρήση με τη συσκευή.
- m) Μη χρησιμοποιείτε σε μια συσκευή στοιχεία άλλου κατασκευαστή ή διαφορετικής χωρητικότητας, μεγέθους ή τύπου.
- n) Αγοράζετε πάντοτε την μπαταρία που συνιστά ο κατασκευαστής της συσκευής.
- o) Διατηρείτε καθαρά και στεγνά τα στοιχεία και τις μπαταρίες.
- p) Σκουπίζετε τους πόλους των στοιχείων ή των μπαταριών αν βρομίσουν, χρησιμοποιώντας καθαρό και στεγνό πανί.
- q) Πριν από τη χρήση πρέπει να φορτίζετε τις επαναφορτιζόμενες μπαταρίες. Χρησιμοποιείτε πάντοτε κατάλληλο φορτιστή και ανατρέχετε στις οδηγίες των κατασκευαστών ή στο εγχειρίδιο της συσκευής για τις οδηγίες σωστής φόρτισης.
- r) Μην αφήσετε μια μπαταρία σε παρατεταμένη φόρτιση εάν δεν την χρησιμοποιήσετε.
- s) Ύστερα από χρονικές περιόδους παρατεταμένης αποθήκευσης, ίσως χρειαστεί να φορτιστούν και να εκφορτιστούν οι επαναφορτιζόμενες μπαταρίες πολλές φορές ώστε να επιτευχθεί η μέγιστη απόδοση.
- t) Φυλάξτε τα αρχικά έντυπα τεκμηρίωσης του προϊόντος για να ανατρέχετε σε αυτά σε μεταγενέστερο χρόνο.
- u) Χρησιμοποιείτε το στοιχείο ή την μπαταρία μόνο στην εφαρμογή για την οποία έχει προβλεφθεί.
- v) Αν είναι εφικτό, αφαιρείτε την μπαταρία από τη συσκευή όταν δεν την χρησιμοποιείτε.
- w) Η απόρριψη θα πρέπει να γίνεται με τον ενδεδειγμένο τρόπο.

## 1.3. Συμπληρωματικές οδηγίες

1. Αποσυνδέετε τον φορτιστή από την πρίζα πριν από οποιαδήποτε ρύθμιση ή εργασία συντήρησης.
2. Για να μειωθεί κάθε κίνδυνος ζημιάς στο φως και το ηλεκτρικό καλώδιο, αποσυνδέετε το καλώδιο από τον φορτιστή τραβώντας το φως.
3. Βεβαιωθείτε ότι το καλώδιο είναι δρομολογημένο κατά τέτοιον τρόπο, ώστε να μην μπορείτε να το πατήσετε, να σκονιάσετε σε αυτό, να του προξενήσετε ζημιά ή να το υποβάλετε σε καταπόνηση.

4. Βεβαιωθείτε ότι η διαθέσιμη τάση τροφοδοσίας συμφωνεί με αυτήν που αναγράφεται στην πινακίδα τεχνικών χαρακτηριστικών του φορτιστή μπαταριών.
5. Όταν δεν χρησιμοποιείται η μπαταρία, κρατήστε την μακριά από μεταλλικά αντικείμενα και στεγνή.
6. Εάν χρειάζεται προέκταση, βεβαιωθείτε ότι το αμπεράζ της προέκτασης συμφωνεί με αυτό του ηλεκτρικού εργαλείου και ότι η προέκταση είναι σε καλή κατάσταση. Ξετυλίγετε τελείως τις ηλεκτρικές προεκτάσεις προς αποφυγή ενδεχόμενης υπερθέρμανσης. Βεβαιωθείτε ότι η τάση δικτύου είναι ίδια με αυτήν που αναγράφεται στην πινακίδα τεχνικών χαρακτηριστικών του εργαλείου και ότι οι επαφές της προέκτασης έχουν τον ίδιο αριθμό, μέγεθος και σχήμα με αυτές του φως του φορτιστή.
7. Χρησιμοποιείτε αποκλειστικά και μόνο την μπαταρία και τον φορτιστή που συστώνται από τον κατασκευαστή. Η χρήση παρελκομένου που δεν συστήνεται ή δεν πωλείται από τον κατασκευαστή του φορτιστή μπαταριών ενέχει κίνδυνο πρόκλησης πυρκαγιάς, ηλεκτρικής εκφόρτισης ή τραυματισμών.
8. Ένα εργαλείο που λειτουργεί με ενσωματωμένες μπαταρίες ή με ξεχωριστή μπαταρία πρέπει να φορτίζεται μόνο με τον φορτιστή που έχει καθοριστεί για την μπαταρία. Ένας φορτιστής που μπορεί να είναι κατάλληλος για έναν τύπο μπαταριών μπορεί να αποτελέσει αιτία πυρκαγιάς εάν χρησιμοποιηθεί με άλλον τύπο μπαταριών.
9. Φορτίζετε μόνο τις συνιστώμενες επαναφορτιζόμενες μπαταρίες. Οι άλλοι τύποι μπαταριών μπορεί να εκραγούν και να προκαλέσουν τραυματισμούς ή ζημιές.
10. Κρατάτε την μπαταρία μακριά από πηγές θερμότητας. Μην αφήνετε την μπαταρία εκτεθειμένη για μεγάλο χρονικό διάστημα σε υψηλή θερμοκρασία (για παράδειγμα, στο άμεσο ηλιακό φως, κοντά σε καλοριφέρ και σε χώρους όπου η θερμοκρασία ξεπερνά τους 50°C).
11. Μη χρησιμοποιήσετε τον φορτιστή αν το καλώδιο ή το φως του έχει υποστεί ζημιά – Αντικαταστήστε τον αμέσως.
12. Μη χρησιμοποιήσετε τον φορτιστή εάν έχει χτυπηθεί, έχει πέσει κάτω ή αν έχει υποστεί οποιαδήποτε ζημιά. Παραδώστε τον σε εξειδικευμένο επισκευαστή.



#### **Προσοχή!**

Η εσφαλμένη χρήση της μπαταρίας ή του φορτιστή μπαταριών ενέχει κίνδυνο πρόκλησης τραυματισμών.

Για να αποφευχθεί κάθε κίνδυνος τραυματισμού, τηρείτε τις εξής οδηγίες:

- ΜΗΝ αποσυναρμολογήσετε ΠΟΤΕ την μπαταρία.
- ΜΗ ρίξετε ΠΟΤΕ την μπαταρία στη φωτιά, ακόμα και έχει καταστραφεί ή αχρηστευτεί. Υπάρχει κίνδυνος να εκραγεί η μπαταρία στη φωτιά.
- ΜΗ βραχυκυκλώσετε ΠΟΤΕ την μπαταρία.
- ΜΗ βυθίσετε ΠΟΤΕ τον φορτιστή και/ή την μπαταρία στο νερό ή σε οποιοδήποτε άλλο υγρό.
- ΜΗ βάλετε ΠΟΤΕ οποιοδήποτε αντικείμενο στα στόμια αερισμού του φορτιστή. Μπορεί να προκληθεί ηλεκτροπληξία ή ζημιά στον φορτιστή.
- ΜΗΝ πραγματοποιήσετε ΠΟΤΕ φόρτιση σε εξωτερικό χώρο. Προφυλάσσετε την μπαταρία από τις άμεσες ακτίνες του ήλιου και χρησιμοποιείτε την μπαταρία μόνο σε καλά αεριζόμενους χώρους με λίγη υγρασία.
- ΜΗΝ πραγματοποιήσετε ΠΟΤΕ φόρτιση, αν η θερμοκρασία είναι χαμηλότερη από 5°C ή υψηλότερη από 30°C.
- ΜΗ συνδέσετε ΠΟΤΕ μαζί δύο φορτιστές μπαταριών.
- ΜΗ φορτίσετε ΠΟΤΕ την μπαταρία πάνω από 6 ώρες συνεχόμενα, διαφορετικά υπάρχει κίνδυνος να υποστεί ζημιά
- ΜΗ βάλετε ΠΟΤΕ ξένα σώματα μέσα στο άνοιγμα της μπαταρίας ή του φορτιστή μπαταριών.
- ΜΗ χρησιμοποιήσετε ΠΟΤΕ μετασχηματιστή-ανορθωτή για τη φόρτιση.
- ΜΗ χρησιμοποιήσετε ΠΟΤΕ γεννήτρια ή τροφοδοσία DC για τη φόρτιση.

- ΜΗΝ αποθηκεύσετε ΠΟΤΕ την μπαταρία ή τον φορτιστή μπαταριών σε χώρο όπου η θερμοκρασία μπορεί να φτάσει ή να υπερβεί τους 50°C. Κρατάτε την μπαταρία μακριά από πηγές θερμότητας.
- Περιμένετε ΠΑΝΤΟΤΕ τουλάχιστον 15 λεπτά μεταξύ δύο φορτίσεων, ώστε να αποφευχθεί ενδεχόμενη υπερθέρμανση του φορτιστή.
- Αποσυνδέετε ΠΑΝΤΟΤΕ το καλώδιο ρεύματος από την πρίζα όταν δεν χρησιμοποιείτε τον φορτιστή.

#### 1.4. Προειδοποιητικά σύμβολα



## 2. Τεχνικά χαρακτηριστικά

Κωδικός 50900	
Βάρος	0,424 kg
Είσοδος/Εξοδος	2 Ah
Κωδικός 50901	
Βάρος	0,688 kg
Είσοδος/Εξοδος	4 Ah
Κωδικός 50902	
Βάρος	0,714 kg
Είσοδος/Εξοδος	5,0 Ah

## 3. Χρήση

### 3.1. Τοποθέτηση και αφαίρεση της μπαταρίας

Για τοποθέτηση: Τοποθετήστε συρταρωτά την μπαταρία στην εσοχή της λαβής μέχρι να ασφαλίσει.

Για αφαίρεση: Πιέστε παρατεταμένα το μπουτόν και τραβήξτε την μπαταρία έξω από τη λαβή.

#### 3.1.1. Φόρτιση της μπαταρίας

Η μπαταρία παραδίδεται μερικώς φορτισμένη. Πρέπει επομένως να φορτίζετε την μπαταρία πριν την χρησιμοποιήσετε για πρώτη φορά. Φορτίστε την μπαταρία πριν εκφορτιστεί τελείως.

Η φόρτιση της μπαταρίας πρέπει να πραγματοποιείται σε θερμοκρασία μεταξύ 5°C και 30°C.



Η τάση του δικτύου πρέπει να συμφωνεί οπωσδήποτε με την τάση που αναγράφεται στην πινακίδα τεχνικών χαρακτηριστικών του φορτιστή. Πριν από την έναρξη της φόρτισης, ελέγχετε συστηματικά την τεχνική κατάσταση του φορτιστή, του σταθμού φόρτισης και του καλωδίου ρεύματος.

Για τη φόρτιση της μπαταρίας χρησιμοποιείτε αποκλειστικά και μόνο τον φορτιστή που συστήνεται από τον κατασκευαστή. Η χρήση οποιουδήποτε άλλου φορτιστή με αυτό το προϊόν θεωρείται λάθος και ακυρώνει την εγγύηση του προϊόντος.



- Τοποθετήστε την μπαταρία στην υποδοχή του σταθμού φόρτισης
- Συνδέστε τον φορτιστή στην πρίζα
- Ανάλογα με τη στάθμη φόρτισης, η μπαταρία φορτίζεται μετά 1 ώρα περίπου
- Αποσυνδέστε την τροφοδοσία πριν αφαιρέσετε την μπαταρία από τον φορτιστή.



Όταν η μπαταρία φορτιστεί πλήρως, ανάβει το πράσινο LED.



Το κόκκινο LED ανάβει για να υποδείξει ότι η μπαταρία φορτίζεται.



Αν το κόκκινο LED αναβοσβήνει γρήγορα, έχει υπερθερμανθεί η μπαταρία ή ο φορτιστής. Αφαιρέστε την μπαταρία, αφήστε την μπαταρία ή τον φορτιστή να κάνει επαναφορά και δοκιμάστε ξανά ή επικοινωνήστε με τον κατασκευαστή.

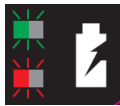

Αν το κόκκινο και το πράσινο LED αναβοσβήνουν γρήγορα, ελέγξτε και απομακρύνετε οποιοδήποτε ξένο σώμα από την υποδοχή του φορτιστή. Αν δεν υπάρχει ξένο σώμα, πρόκειται πιθανόν για δυσλειτουργία της μπαταρίας ή του φορτιστή. Αφήστε την μπαταρία ή τον φορτιστή να κάνει επαναφορά και δοκιμάστε ξανά ή επικοινωνήστε με τον κατασκευαστή.

Η μπαταρία και ο φορτιστής θερμαίνονται κατά τη φόρτιση, πρόκειται για φυσιολογικό φαινόμενο.

Αποφεύγετε τις πολλές διαδοχικές φορτίσεις σύντομης διάρκειας. Μη φορτίζετε την μπαταρία ύστερα από σύντομη χρήση του ηλεκτρικού εργαλείου.

Η σημαντική μείωση του χρονικού διαστήματος μεταξύ δύο φορτίσεων αποτελεί ένδειξη ότι η μπαταρία είναι καταπονημένη και ότι ίσως χρειαστεί να αντικατασταθεί.

### 3.1.2. Στάθμη φόρτισης της μπαταρίας

Για να εμφανιστεί η υπολειπόμενη χωρητικότητα της μπαταρίας, πατήστε το κουμπί ένδειξης στάθμης φόρτισης.

	Ενδεικτική λυχνία στάθμης φόρτισης			
	Υπολειπόμενη φόρτιση	Μέγιστη φόρτιση	Μέτρια φόρτιση	Ασθενής φόρτιση

### 3.2. Συμβουλές σχετικά με την παράταση της διάρκειας ζωής της μπαταρίας σας

- Φορτίζετε την μπαταρία πριν εκφορτιστεί τελείως. Σταματήστε τη χρήση της μόλις διαπιστώσετε πτώση ισχύος
- Αποφεύγετε τις πολλές διαδοχικές φορτίσεις σύντομης διάρκειας Μη φορτίζετε την μπαταρία ύστερα από σύντομη χρήση του δράπανου.
- Μη φορτίζετε ποτέ την μπαταρία στο 100%, θα μειωθεί η διάρκεια ζωής της μπαταρίας σας
- Φορτίζετε την μπαταρία σε θερμοκρασία περιβάλλοντος μεταξύ 5°C και 30°C
- Αφήστε τις να κρυώσουν πριν τις φορτίσετε
- Φορτίζετε τις μπαταρίες κάθε 6 μήνες τουλάχιστον

## 4. Συντήρηση



### ΠΡΟΕΙΔΟΠΟΙΗΣΗ:

Χρησιμοποιείτε οπωσδήποτε όλους τους απαιτούμενους εξοπλισμούς καθ' όλη τη διάρκεια επέμβασης στο εργαλείο.

Ελέγχετε τακτικά ότι οι βίδες του εργαλείου είναι καλά σφιγμένες. Οι κραδασμοί μπορεί να τις ξεσφίξουν με την πάροδο του χρόνου.

Αποθηκεύετε πάντοτε το ηλεκτρικό εργαλείο σας σε στεγνό χώρο.

Μπορεί ενίοτε να βλέπετε σπινθήρες στις σχισμές αερισμού. Αυτό είναι φυσιολογικό και δεν θα προξενήσει ζημιά στο ηλεκτρικό εργαλείο σας

Σε περίπτωση βλάβης σε εξαρτήματα, χρησιμοποιήστε μόνο ίδια αναλλακτικά. Η χρήση οποιουδήποτε άλλου εξαρτήματος μπορεί να δημιουργήσει κίνδυνο ή να προξενήσει ζημιά στο προϊόν. Για να εξασφαλιστεί η ασφάλεια και η αξιοπιστία, όλες οι επισκευές πρέπει να πραγματοποιούνται από εξειδικευμένο τεχνικό σε εξουσιοδοτημένο κέντρο σέρβις.

## 5. Καθαρισμός



### ΠΡΟΕΙΔΟΠΟΙΗΣΗ:

Ο φορτιστής και η μπαταρία δεν πρέπει να έρθουν ποτέ σε επαφή με νερό. Η μη τήρηση αυτής της προειδοποίησης μπορεί να επιφέρει θανατηφόρο πλήγμα. Για να αποφευχθούν περιπτώσεις σοβαρών τραυματισμών, αφαιρείτε πάντοτε την μπαταρία από το εργαλείο κατά τον καθαρισμό ή τη συντήρηση.

Αποθηκεύετε πάντοτε την μπαταρία σε στεγνό χώρο.

Διατηρείτε τις σχισμές αερισμού καθαρές για να αερίζεται σωστά ο κινητήρας. Ελέγχετε τακτικά ότι δεν έχει εισχωρήσει σκόνη ή ξένο σώμα στα στόμια αερισμού.

Καθαρίζετε την μπαταρία χωρίς τη χρήση νερού. Μη χρησιμοποιήσετε ποτέ νερό ή χημικά προϊόντα καθαρισμού για να καθαρίσετε το ηλεκτρικό εργαλείο σας. Σκουπίστε με στεγνό πανί. Χρησιμοποιήστε μαλακή βούρτσα για να απομακρύνετε τη συσσωρευμένη σκόνη.

- Αποφύγετε τη χρήση καυστικών προϊόντων κατά τον καθαρισμό πλαστικών μερών. Τα περισσότερα από αυτά είναι ευαίσθητα σε διαλύτες που διατίθενται στο εμπόριο.

- Χρησιμοποιήστε καθαρά πανιά για να απομακρύνετε τη βρομιά, τη σκόνη, το λάδι, το γράσο κ.λπ.

## 6. Αναλυτική εικόνα – Λίστα εξαρτημάτων

### 6.1. Κωδικός 50900

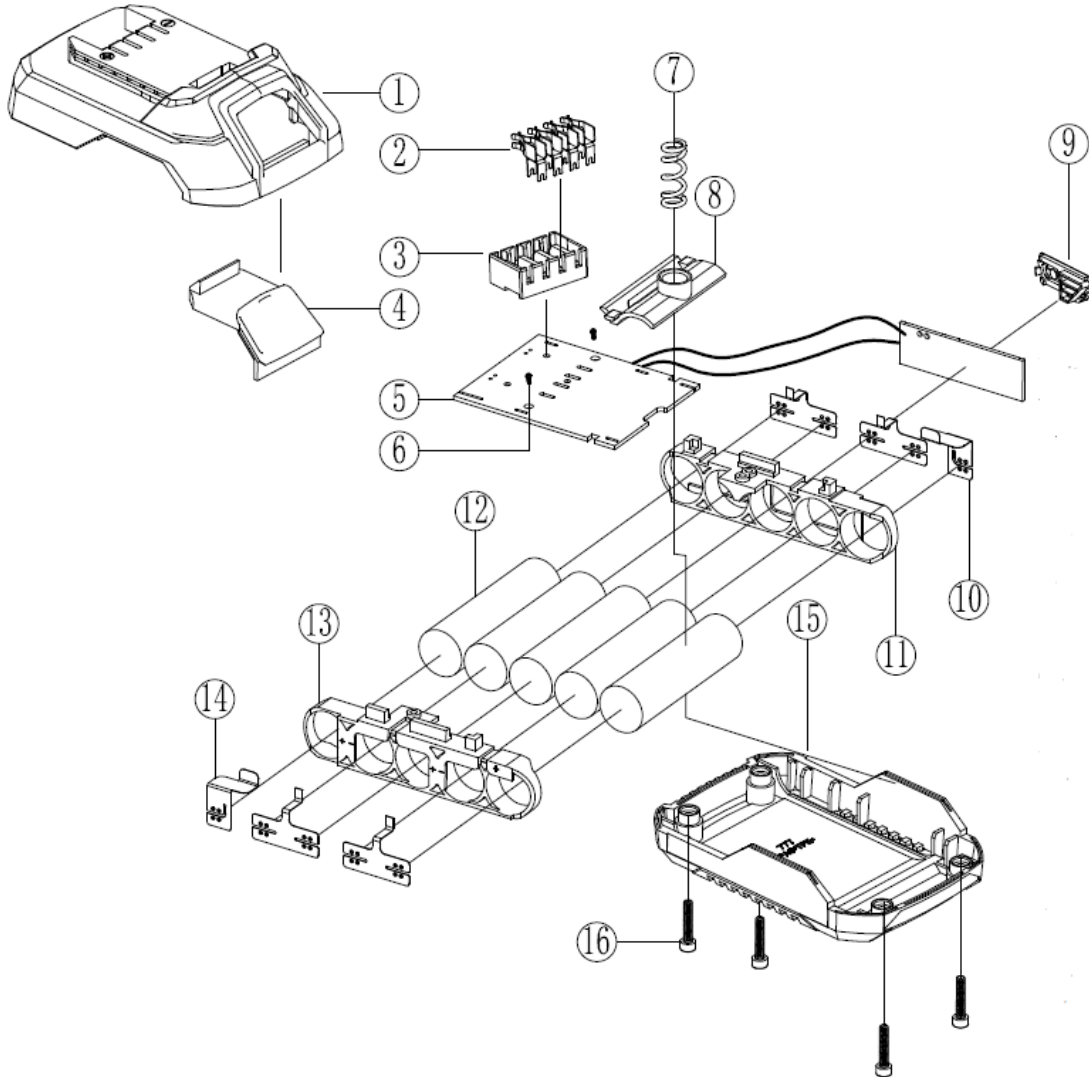

Αριθ.	Περιγραφή	Αριθ.	Περιγραφή
1	Προστατευτικό κάλυμμα μπαταρίας	9	Ενδεικτική λυχνία LED στάθμης φόρτισης
2	Επαφές	10	Σύνδεσμος πόλων
3	Περίβλημα επαφών	11	Δεξιά βάση εφαρμογής στοιχείων
4	Κουμπί απασφάλισης της μπαταρίας	12	Στοιχεία λιθίου
5	PCB	13	Αριστερή βάση εφαρμογής στοιχείων
6	Βίδα	14	Αρνητικοί και θετικοί πόλοι
7	Ελατήριο	15	Βάση μπαταρίας
8	Θήκη του ελατηρίου	16	Βίδα



## 6.2. Κωδικοί 50901 και 50902

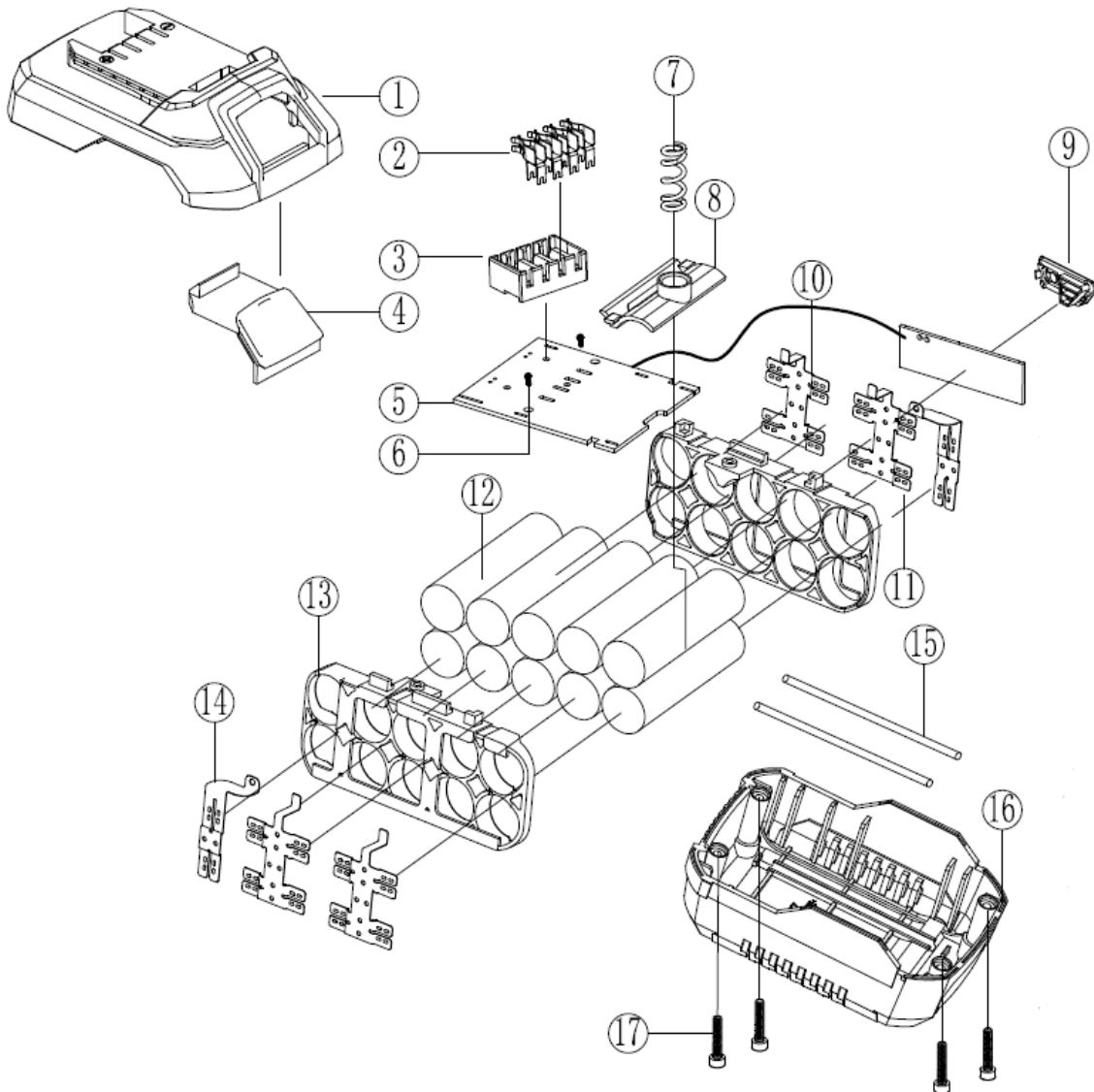

Αριθ.	Περιγραφή	Αριθ.	Περιγραφή
1	Προστατευτικό κάλυμμα μπαταρίας	10	Αρνητικοί και θετικοί πόλοι
2	Σύνδεσμος	11	Δεξιά βάση εφαρμογής στοιχείων
3	Περίβλημα συνδέσμου	12	Στοιχεία λιθίου
4	Κουμπί απασφάλισης της μπαταρίας	13	Αριστερή βάση εφαρμογής στοιχείων
5	PCB	14	Αρνητικοί και θετικοί πόλοι
6	Βίδα	15	Ελαστική ταινία
7	Ελατήριο	16	Περίβλημα βάσης μπαταρίας
8	Θήκη του ελατηρίου	17	Βίδα
9	Ενδεικτική λυχνία LED στάθμης φόρτισης		

## 7. Εγγύηση και συμμόρφωση του προϊόντος

Δεν μπορεί να παρασχεθεί εγγύηση ύστερα από:

Μη φυσιολογική χρήση, εσφαλμένο χειρισμό, μη εγκεκριμένη τροποποίηση, ζημιά λόγω μεταφοράς, διακίνησης ή συντήρησης, χρήση μη γνήσιων εξαρτημάτων ή παρελκομένων, επεμβάσεις από μη εξουσιοδοτημένο προσωπικό, απουσία προστασίας ή διάταξης ασφαλείας του χειριστή, η μη τήρηση των προαναφερόμενων οδηγιών εξαιρεί τη συσκευή σας από την εγγύησή μας, τα εμπορεύματα ταξιδεύουν με ευθύνη του αγοραστή, στον οποίο εναπόκειται το δικαίωμα να ασκήσει οποιοδήποτε ένδικο μέσο κατά του μεταφορέα εντός των νόμιμων οδών και προθεσμιών.

Η περίοδος εγγύησης είναι 3 έτη και ξεκινά την ημερομηνία αγοράς της συσκευής. Αξιώσεις εγγύησης πρέπει να προβάλλονται πριν από τη λήξη της περιόδου της εγγύησης. Μετά τη λήξη της περιόδου της εγγύησης αποκλείεται κάθε αποδοχή αξίωσης εγγύησης. Η επισκευή ή η αντικατάσταση της συσκευής δεν συνεπάγεται σε καμία περίπτωση παράταση της διάρκειας της εγγύησης. Επίσης, δεν είναι δυνατή η έναρξη νέας περιόδου εγγύησης για τη συσκευή ή για οποιοδήποτε ενσωματωμένο ανταλλακτικό λόγω αυτού του δικαιώματος. Αυτό ισχύει και σε περίπτωση επέμβασης από τοπικό Τμήμα εξυπηρέτησης πελατών. Ανατρέξτε στους Γενικούς Όρους Πώλησής μας για οποιοδήποτε αίτημα εγγύησης.

*Μπαταρίες συμβατές με την πλήρη γκάμα ηλεκτρικών εργαλείων SCHNEIDER (εκτός από τις ηλεκτρικές σκούπες).*

Προστασία του περιβάλλοντος:



Η συσκευή σας περιέχει πολλά ανακυκλώσιμα υλικά.

Σας υπενθυμίζουμε ότι οι άχρηστες συσκευές δεν πρέπει να μπερδεύονται με άλλα απορρίμματα. Τα ηλεκτρικά προϊόντα δεν πρέπει να απορρίπτονται μαζί με τα οικιακά απορρίμματα. Σας παρακαλούμε να τα ανακυκλώνετε παραδίδοντάς στα προβλεπόμενα κέντρα συλλογής. Για συμβουλές σχετικά με την ανακύκλωση, απευθυνθείτε στις τοπικές αρχές ή στο τοπικό κατάστημα πώλησης.

*Η ονομασία SCHNEIDER είναι επωνυμία της Schneider Consumer Group ή των θυγατρικών της και χρησιμοποιείται με την άδεια της SODISE.*

## 1. تعليمات السلامة

**تحذير!** عند استخدام الأدوات الكهربائية، يجب دائماً اتباع احتياطات السلامة الأساسية لتقليل خطر نشوب حريق أو حدوث صدمة كهربائية أو إصابة شخصية، بما في ذلك ما يلي.



اقرأ كل هذه الإرشادات قبل استخدام هذا المنتج وقم بحفظ هذه المعلومات.

## 1.1. تعليمات عامة

1. **الاستخدام في بيئة آمنة:** أثناء الاستخدام، يمنع تواجد الجهاز في أي مكان مقترن بخطر حدوث انفجارات أو محتوي على مواد مسببة للتآكل.
2. **ضع في الاعتبار بيئة منطقة العمل:** لا تعرض الأداة للمطر. لا تستخدم الأداة في أماكن رطبة أو مبللة أو معرضة للرش بالماء. لا تستخدم الأدوات بوجود سوائل أو غازات قابلة للاشتعال.
3. **الحفاظ على منطقة العمل نظيفة ومرتبطة:** يجب أن تكون منطقة العمل مرتبة من موضع العمل. المناطق الفوضوية عرضة للحوادث.
4. **الحماية من الصدمات الكهربائية:** تجنب التلامس الشخصي مع الأسطح المورضة (مثل الأنابيب، والسخانات، والمواقف، والثلاجات).
5. **إبعاد الآخرين:** لا تسمح للأشخاص، ولا سيما الأطفال، غير المشاركين في العمل بلمس الأداة أو الامتداد، وإبقائهم بعيدين عن منطقة العمل، وابق حذراً بشكل خاص مع الأطفال والحيوانات.
6. **تخزين الأدوات غير المستخدمة:** يجب تخزين الأدوات غير المستخدمة في منطقة جافة أو مغلقة بعيدة عن متناول الأطفال.
7. **لا تستخدم القوة لتشغيل الأداة:** توفر الأداة نتائج أفضل بطريقة أكثر أماناً للنظام، وبالقوة التي صممت من أجلها.
8. **استخدم الأداة الصحيحة:** لا تستخدم أداة صغيرة أو ملحقات صغيرة بقوة للقيام بعمل أداة أكبر. لا تستخدم الأداة لأي غرض غير مقصود لها.
9. **ارتداء ملابس ومعدات واقية مناسبة:** لا ينبغي ارتداء الملابس الواسعة أو وضع المجوهرات، إذ يمكن لها أن تعلق في الأجزاء المتحركة. يوصى باستخدام قفازات واقية. ينصح بربط الشعر الطويل. يوصى بارتداء أحذية مانعة للانزلاق للعمل في الخارج.
10. **استخدام معدات الحماية:** استخدام نظارات واقية، وقناع عادي أو مضاد للغبار إذا كانت عمليات العمل تولد الغبار، قفازات واقية (إذا لم تكن هناك أجزاء متحركة أو دوارة).
11. **توصيل معدات التخلص من الغبار:** إذا تم توفير أداة توصيل معدات استخراج الغبار وشفطه، فتأكد من توصيله واستخدامه بشكل صحيح.
12. **لا تفرط في الميل:** حافظ على مستوى جيد من الاستناد والتوازن طوال الوقت.
13. **التعامل مع الأدوات بعناية:** حافظ على نظافة الأدوات لتحسين العمل والسلامة. اتبع الإرشادات الخاصة بالتشحيم وتغيير الملحقات. راجع حالتها دورياً، إذا لزم الأمر، تعهد بالإصلاح إلى مركز صيانة معتمد.
14. **إبق حذراً:** ركز على المهمة. كن خبير حكم. لا تستخدم الأداة عند كونك متعباً، أو تحت تأثير المخدرات أو الكحول أو الدواء.
15. **فحص الأجزاء التالفة:** قبل استخدام الأداة، افحص حالة الأجزاء بعناية للتأكد من أنها تعمل بشكل صحيح وأنها تقوم بمهمتها. تحقق من محاذاة الأجزاء المتحركة وحالتها وتجميعها وأي ظروف أخرى قد تؤثر بشكل سلبي على تشغيل الآلة. يجب إصلاح أي جزء في حالة سيئة أو استبداله من قبل مسؤول الخدمة المعتمد ما لم يذكر خلاف ذلك في دليل الإرشادات هذا.
16. **لا تستخدم السلك في ظروف سيئة:** لا تقم أبداً بانتزاع السلك بهزه لفصله عن القابس الكهربائي. أبق السلك بعيداً عن الحرارة والزيوت والحواف الحادة. افحص وصلات التمديد بانتظام واستبدالها إذا كانت تالفة.
17. **المحافظة على الأدوات والإعتناء بها:** حافظ على أدوات القطع مشحونة ونظيفة لضمان أداء أفضل وأكثر أماناً. اتبع التعليمات الخاصة بالتشحيم واستبدال الملحقات. افحص أسلاك الآلات بانتظام وقم بإصلاحها، إذا كان بها تلف، عن طريق قسم الخدمة المعتمد.
18. **لا تقم بأي تعديل على الآلة:** يمنع إجراء أي تعديل و/أو تحويل عليها. قد تحدث إصابة شخصية نتيجة استخدام ملحقات أو قطع إضافية غير تلك الموصى بها في دليل الإرشادات هذا.
19. **حافظ على جفاف المقابض ونظافتها وخلوها من مواد التشحيم والزيوت.**
20. **فصل الأدوات عن الكهرباء:** فصل الأدوات عن الكهرباء عندما لا تكون قيد الاستخدام، وقبل صيانتها وعند استبدال الملحقات مثل الشفرات، ولقم الثقب، والقواطع.
21. **إزالة مفاتيح الضبط:** اعتد على التحقق ممن إزالة المفاتيح وأدوات الضبط الأخرى للجهاز قبل تشغيله.
22. **تجنب أي بدء تشغيل غير مناسب:** عند التوصيل، تأكد من كون المفتاح في وضع "OFF" (إيقاف التشغيل).
23. **استخدام أسلاك التوصيل الخارجية:** عند استخدام الأداة في الخارج، لا تستخدم سوى أسلاك التمديد المخصصة للاستخدام في الخارج والمشار إليها بعلامة وفقاً لذلك.
24. **إبق على حذر:** شاهد ما تقعله وإبق على وعي عند استخدام الأداة، ولا تستخدمها إن كنت تشعر بالتعب.
25. **تفقد الأجزاء التالفة:** قبل استخدام الأداة لأي غرض آخر، يجب فحصها بعناية للتأكد من أنها ستعمل بشكل صحيح وتؤدي وظيفتها المقصودة. تحقق من محاذاة الأجزاء المتحركة على نفس الخط أو قفلها، وتحقق أيضاً من عدم وجود أي أجزاء مكسورة، ومن ظروف التثبيت وغيرها من الشروط التي قد تؤثر على عمل الأداة. يجب إصلاح حامي عجلة الطحن أو أي جزء آخر تالف بشكل صحيح أو استبداله من قبل مركز

- الخدمة المعتمد ما لم ينص دليل التعليمات هذا على خلاف ذلك. استبدال المفاتيح إن كان بها عيب من قبل مركز الخدمة المعتمد. لا تستخدم الجهاز إذا كان المفتاح لا يسمح بالانتقال من وضع التشغيل إلى وضع إيقاف التشغيل.
26. **خطر الإحترق:** دع الأجزاء المتحركة (لحم المثقاب) تبرد قبل لمسها.
27. **دع شخصاً مؤهلاً يقود بإصلاح الأداة:** يتوافق هذا الجهاز الكهربائي مع قواعد السلامة المطلوبة. يجب إجراء الإصلاحات بواسطة أشخاص مؤهلين فقط باستخدام قطع الغيار الأصلية. وإلا، فقد يعرض ذلك المستخدم لمخاطر جسيمة.

**تحذير!**

قد يشكل استخدام أي ملحق أو مرفق غير الملحق الموصى به في دليل التعليمات هذا خطراً على الأشخاص.

## 1.2. تعليمات خاصة بالبطاريات

- (a) لا تقم بتفكيك أو بفتح أو بتمزيق الأجزاء أو البطاريات.
- (b) يجب إبقاء البطاريات بعيدة عن متناول الأطفال
- يجب مراقبة الأطفال عند استخدامهم للبطارية. واحتفظ بالبطاريات الصغيرة خاصة بعيدة عن متناول الأطفال.
- (c) لا تسمح للأطفال باستبدال البطاريات دون إشراف الكبار عليهم.
- (d) إذا تم ابتلاع جزء أو بطارية، فاطلب العناية الطبية على الفور.
- (e) لا تعرض الأجزاء أو البطاريات للحرارة أو للاحتراق. تجنب وضعها مباشرة تحت أشعة الشمس.
- (f) لا تعرض أي جزء أو بطارية إلى حالة دائرة القصر. لا تضع الأجزاء أو البطاريات بطريقة عشوائية في الصندوق أو في الدرج، في مكان يمكنه إحداث حالة دائرة القصر بينهما أو بينها وبين أجزاء معدنية أخرى.
- (g) لا تقم بإزالة أي جزء أو بطارية من العبوة الأصلية إلا إذا لا بد من ذلك لاستخدامها.
- (h) لا تخضع الأجزاء أو البطاريات لصدمة ميكانيكية.
- (i) إذا تسرب أحد العناصر، احرص على عدم السماح للسائل بلمس الجلد أو العينين. إذا كان هذا هو الحال، اغسل المنطقة المصابة بالكثير من الماء واستشر الطبيب.
- (j) لا تستخدم أي شاحن غير ذلك المخصص للاستخدام مع الجهاز.
- (k) لاحظ علامات الجمع (+) الطرح (-) على أي جزء وعلى البطارية والجهاز وحرص على استخدامها بالشكل السليم.
- (l) لا تستخدم الأجزاء أو البطاريات غير المصممة للاستخدام مع الجهاز.
- (m) لا تضع في الجهاز أجزاء مختلفة عنه في التصنيع أو القدرة أو الحجم أو النوع.
- (n) قم دائماً بشراء البطارية الموصى بها من قبل الشركة المصنعة للجهاز.
- (o) الحفاظ على الأجزاء والبطاريات نظيفة وجافة.
- (p) امسح أطراف الأجزاء أو البطاريات، إذا أصبحت متسخة، بقطعة قماش نظيفة وجافة.
- (q) من الضروري شحن حزمة البطارية قبل الاستخدام. استخدم دائماً الشاحن الصحيح وُعد لتعليمات الشركة المصنعة أو لدليل الجهاز للحصول على إرشادات الشحن الصحيحة.
- (r) لا تترك البطارية على الشاحن لفترة طويلة إن لم تكن قيد الاستخدام.
- (s) بعد فترات طويلة من التخزين، قد يكون من الضروري شحن وتفريغ حزمة البطارية عدة مرات لتحقيق أقصى قدر من الأداء.
- (t) ينبغي الاحتفاظ بوثائق المنتج الأصلية للرجوع إليها في المستقبل.
- (u) استخدم الجزء أو البطارية فقط للعمل التي صممت لأجله.
- (v) قم بإزالة البطارية من الجهاز عندما لا تكون قيد الاستخدام، إن أمكن ذلك.
- (w) تخلص منها بالشكل الصحيح.

## 1.3. تعليمات إضافية

1. افصل الشاحن عن مقيس التيار الكهربائي قبل أي عملية تعديل أو صيانة.
2. لتقليل خطر تلف القابس والسلك الكهربائي، افصل السلك عن الشاحن عن طريق سحب القابس.
3. تأكد من وضع السلك بحيث لا يمكن لأحد أن يدوس عليه أو يضع قدميه عليه أو يتلفه أو يضغط عليه.
4. تحقق من أن الجهد المتاح للإمداد بالطاقة يتوافق مع ذلك المشار إليه في لوحة تصنيف شاحن البطارية.
5. عندما لا تكون البطارية قيد الاستخدام، ابقها بعيدة عن الأجسام المعدنية وأبقها في مكان جاف.
6. عند الحاجة إلى سلك تمديد، تأكد من أن تيار التوصيل الكهربائي الخاص به يطابق مثيله الموجود في الجهاز الكهربائي وأنه في حالة جيدة. قم بإرخاء سلك التمديد بالكامل لتجنب حدوث إحماء. تحقق من أن جهد التيار الكهربائي هو نفسه الموضح في لوحة تصنيف الجهاز، وأن أسنان وصلة التمديد لها نفس أرقام وحجم وشكل قابس الشاحن.

7. استخدم فقط الشاحن الموصى به من قبل الشركة المصنعة. قد يؤدي استخدام ملحق غير موصى به أو غير مباع من قبل الشركة المصنعة لشاحن البطارية إلى نشوب حريق أو صدمة كهربائية أو إصابة.
8. أي جهاز يعمل بالبطارية سواء أكانت بطاريات مدمجة أو حزمة بطارية خارجية، يجب إعادة شحنه فقط بالشاحن المخصص للبطارية. الشاحن المناسب لنوع معين من البطاريات يمكن أن يتسبب بخطر الحريق عند استخدامه مع نوع آخر من البطاريات.
9. قم بإعادة شحن البطاريات القابلة لإعادة الشحن والموصى بها فقط. فالأنواع الأخرى للبطاريات قد تنفجر وتسبب إصابة أو تلف.
10. حافظ على البطارية بعيداً عن مصادر الحرارة. لا تترك البطارية تتعرض لدرجات حرارة عالية لفترة طويلة من الزمن (على سبيل المثال، تحت أشعة الشمس المباشرة، بالقرب من المدافئ، وفي أي مكان تكون فيه درجة الحرارة أعلى من 50 درجة مئوية).
11. لا تستخدم الشاحن إذا كان سلكه أو قابسه تالفاً - قم باستبداله على الفور.
12. لا تستخدم الشاحن إذا تعرض لضربة أو إثر وقوعه أو تلفه بطريقة أخرى. قم بإحضاره إلى فني تصليح مؤهل.

**تنبيه!**

قد يؤدي الاستخدام غير السليم للبطارية أو شاحن البطارية إلى إصابة شخصية.



لتجنب أي إصابات شخصية انظر لما يلي:

- لا تقم أبداً بتفكيك البطارية.
- لا ترم البطارية أبداً في النار، حتى ولو كانت تالفة أو بالية تماماً. قد تنفجر البطارية في النار.
- لا تقم أبداً بتعريض البطارية إلى حالة دائرة القصر.
- لا تغمر الشاحن و / أو البطارية في الماء أو أي سائل آخر.
- لا تقم أبداً بإدخال الأشياء في فتحات الشاحن. فقد يؤدي ذلك إلى صدمة كهربائية أو تلف الشاحن.
- لا تشحن الجهاز في الخارج على الإطلاق. حافظ على البطارية بعيداً عن أشعة الشمس المباشرة واستخدمها فقط في المناطق ذات الرطوبة المنخفضة والتهوية الجيدة.
- لا تشحن أبداً إذا كانت درجة الحرارة أقل من 5 درجة مئوية أو أعلى من 30 درجة مئوية.
- يمنع منعاً باتاً توصيل شاحنين ببعضهما البعض.
- لا تقم بشحن حزمة البطارية لأكثر من 6 ساعة في المرة الواحدة لأن هذا قد يتلف البطارية.
- لا تقم أبداً بإدخال أجسام غريبة في فتحة البطارية أو شاحن البطارية.
- لا تستخدم المحول الرفع أبداً للشحن.
- لا تستخدم أبداً مولد المحرك أو أي من مصادر الطاقة ذات التيار المستمر للشحن.
- لا تقم أبداً بتخزين البطارية أو شاحن البطارية حيث قد تصل درجة الحرارة إلى ما يعادل أو يزيد عن 50 درجة مئوية، حافظ على البطارية بعيدة عن مصادر الحرارة.
- انتظر دائماً 15 دقيقة على الأقل بين كل عمليتي شحن لتجنب ارتفاع درجة حرارة الشاحن.
- أفضل سلك الطاقة دائماً عن المقبس الكهربائي الموجود بالحائط عند عدم استخدام الشاحن.

**1.4 رموز تحذيرية**

يمنع ترك الشعر الطويل غير مربوط



حماية الجهاز التنفسي



حماية اليد



حماية السمع



حماية العين



اقرأ دليل التعليمات



خطر كهربائي



خطر!

## 2. المواصفات الفنية

المرجع 50900	
الوزن	0,424 kg
المدخل/المخرج	2 Ah
المرجع 50901	
الوزن	0,688 kg
المدخل/المخرج	4 Ah
المرجع 50902	
الوزن	0,714 kg
المدخل/المخرج	5,0 Ah

## 3. الاستخدام

## 3.1. تثبيت البطارية وإزالتها

لإدخال البطارية: حرك البطارية في أنبوب المقبض حتى تستقر في مكانها.

لإزالتها: اضغط على زر الضغط لأسفل واسحب البطارية من المقبض.

## 3.1.1. شحن البطارية

يتم تسليم البطارية مشحونة جزئياً. يجب إعادة شحن البطارية قبل الاستخدام الأول. قم بإعادة شحن البطارية قبل تفريغها بالكامل.

يجب إعادة شحن البطارية عند درجة حرارة تتراوح بين 5 درجة مئوية و 30 درجة مئوية

يجب أن يتوافق جهد التيار الكهربائي مع الجهد الموجود على لوحة التصنيف الخاصة بالشاحن. قبل الشحن، تحقق دائماً من الوضع التقني للشاحن ومحطة الشحن وسلك الطاقة.



لإعادة شحن البطارية استخدم فقط الشاحن الموصى به من قبل الشركة المصنعة. يعتبر استخدام أي شاحن آخر مع هذا المنتج استخداماً غير طبيعي وسيبطل ضمان المنتج.

- أدخل البطارية في فتحة محطة الشحن
- قم بتوصيل الشاحن بمقيس التيار الكهربائي
- وفقاً لمستوى الشحن، يتم إعادة شحن البطارية بعد حوالي ساعة واحدة
- افصل مصدر الطاقة قبل إزالة البطارية من الشاحن.



يضيء مصباح LED الأخضر عند شحن البطارية بالكامل.



يضيء مصباح LED الأحمر للإشارة إلى أن البطارية تشحن.



إذا كان مؤشر LED الأحمر يومض بسرعة، فقد تم تسخين البطارية أو الشاحن. أزل البطارية، واسمح للبطارية أو الشاحن بإعادة الضبط وحاول مرة أخرى أو اتصل بالشركة المصنعة.



إذا كانت مؤشرات LED الحمراء والخضراء تومض بسرعة، فتتحقق من أي أجسام غريبة في مسكن الشاحن وإزالتها، إذا لم تكن هناك أجسام غريبة، فمن المحتمل أن يكون هناك خلل في البطارية أو الشاحن. السماح للبطارية أو الشاحن بإعادة الضبط والمحاولة مرة أخرى أو الاتصال بالشركة المصنعة.



يمكن إحماء البطارية والشاحن أثناء الشحن، وهذه ظاهرة طبيعية.

تجنب إجراء العديد من عمليات الشحن القصيرة المتتالية. لا تقم بإعادة شحن البطارية بعد الاستخدام القصير لأداة الطاقة.

بعد الانخفاض الحاد في الفترة الفاصلة بين إعادة الشحن علامة على أن البطارية بالية وقد تحتاج إلى استبدالها.

### 3.1.2. مستوى شحن البطارية

لعرض سعة شحن البطارية المتبقية، اضغط على زر مؤشر مستوى الشحن:

			مؤشر مستوى الشحن	
الشحن المنخفض	الشحن المتوسط	الشحن الأقصى	الشحن المتبقي	

### 3.2. نصائح لتمديد عمر البطارية

- قم بإعادة شحن البطارية قبل تفريغها بالكامل. توقف عن العمل بمجرد ملاحظة انخفاض قدرة البطارية.
- تجنب إجراء العديد من عمليات الشحن القصيرة المتتالية. لا تقم بإعادة شحن البطارية بعد الاستخدام القصير للمتقارب.
- لا تقم أبداً بشحن بطارية مشحونة بنسبة 100%، فذلك يقلل من عمر البطارية.
- قم بشحن البطارية في درجة حرارة الغرفة بين 5 درجة مئوية و 30 درجة مئوية.
- اترك البطارية لتبرد قبل الشحن.
- قم بشحن بطارية واحدة على الأقل كل 6 أشهر.

### 4. الصيانة

**تحذير!**

تأكد من ارتداء جميع المعدات المطلوبة عند العمل على الأداة.



تحقق بانتظام من أن براغي الجهاز مشدودة بشكل جيد. يمكن للاهتزاز أن يفك البراغي بمرور الوقت.

قم دائماً بتخزين جهازك الكهربائي في مكان جاف.

في بعض الأحيان، قد ترى الشرار من خلال فتحات التهوية. وهذا أمر طبيعي ولن يتلف جهازك الكهربائي.

عند تعطل قطع الغيار لا تستخدم سوى قطع غيار مطابقة لها. قد يؤدي استخدام أي قطعة أخرى إلى حدوث خطر أو تلف للمنتج. لضمان السلامة والموثوقية، يجب إجراء جميع الإصلاحات من قبل فني مؤهل من مركز خدمة معتمد.

## 5. التنظيف

### تحذير!

يجب ألا يلامس أي من الشاحن أو البطارية الماء أبداً. قد يؤدي عدم الإلتزام بهذا التحذير إلى صدمة كهربائية قاتلة. لتجنب وقوع إصابات خطيرة، قم دائماً بإزالة البطارية من الجهاز أثناء التنظيف أو الصيانة.



أبقِ البطارية دائماً في مكان جاف.

حافظ على فتحات التهوية نظيفة لتهوية جيدة للمحرك. تحقق بانتظام من عدم دخول أي غبار أو مادة غريبة إلى فتحات التهوية.

قم بتنظيف البطارية بشكل جاف فقط. لا تستخدم أبداً الماء أو المنظفات الكيميائية لتنظيف جهازك الكهربائي. امسحها بقطعة قماش جافة. استخدم فرشاة ناعمة لإزالة الغبار المتراكم.

- تجنب استخدام المواد الكاوية عند تنظيف الأجزاء البلاستيكية. فمعظمها سريعة التأثر بالأضرار الناجمة عن المذيبات المباعة تجارياً.
- استخدم قطعة قماش نظيفة لإزالة الأوساخ والغبار والزيوت والشحوم وما إلى ذلك.



## 6. مقطع تفصيلي للأجزاء - قائمة الأجزاء

## 6.1. المرجع 50900

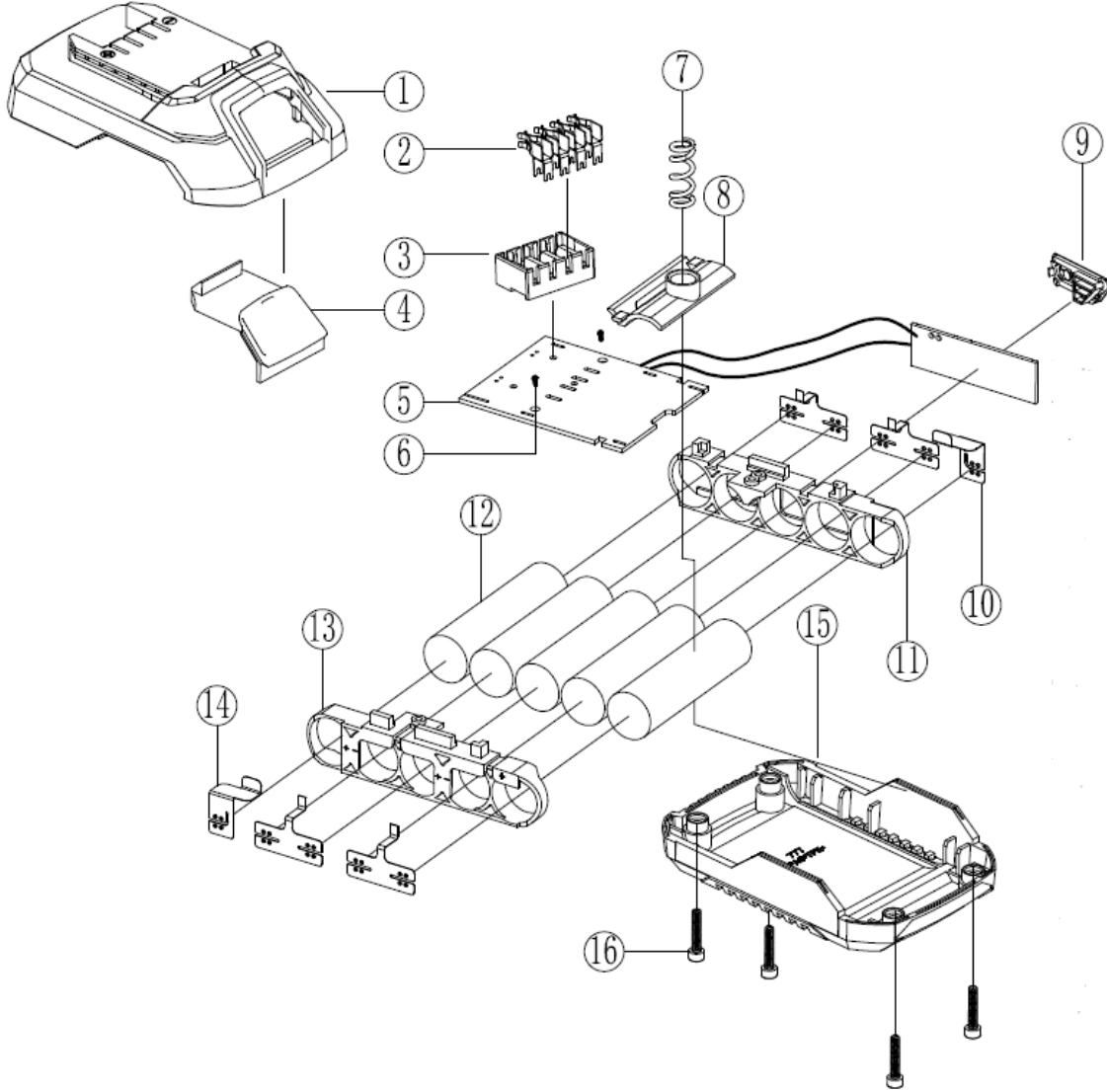

الوصف	رقم	الوصف	رقم
مؤشر LED لمستوى الشحن	9	غطاء علبة البطارية	1
موصل طرفي	10	أعمدة الدوران	2
الرف الأيمن لمكان وضع البطارية	11	علبة المحاور	3
بطاريات الليثيوم	12	زر تحرير قفل البطارية	4
الرف الأيسر لمكان وضع البطارية	13	لوحة الدارة المطبوعة (PCB)	5
الأقطاب الإيجابية والسلبية	14	البرغي	6
قاع علبة البطارية	15	الزنبرك	7
البرغي	16	موقع الزنبرك	8

## 6.2. المراجع 50901 و 50902

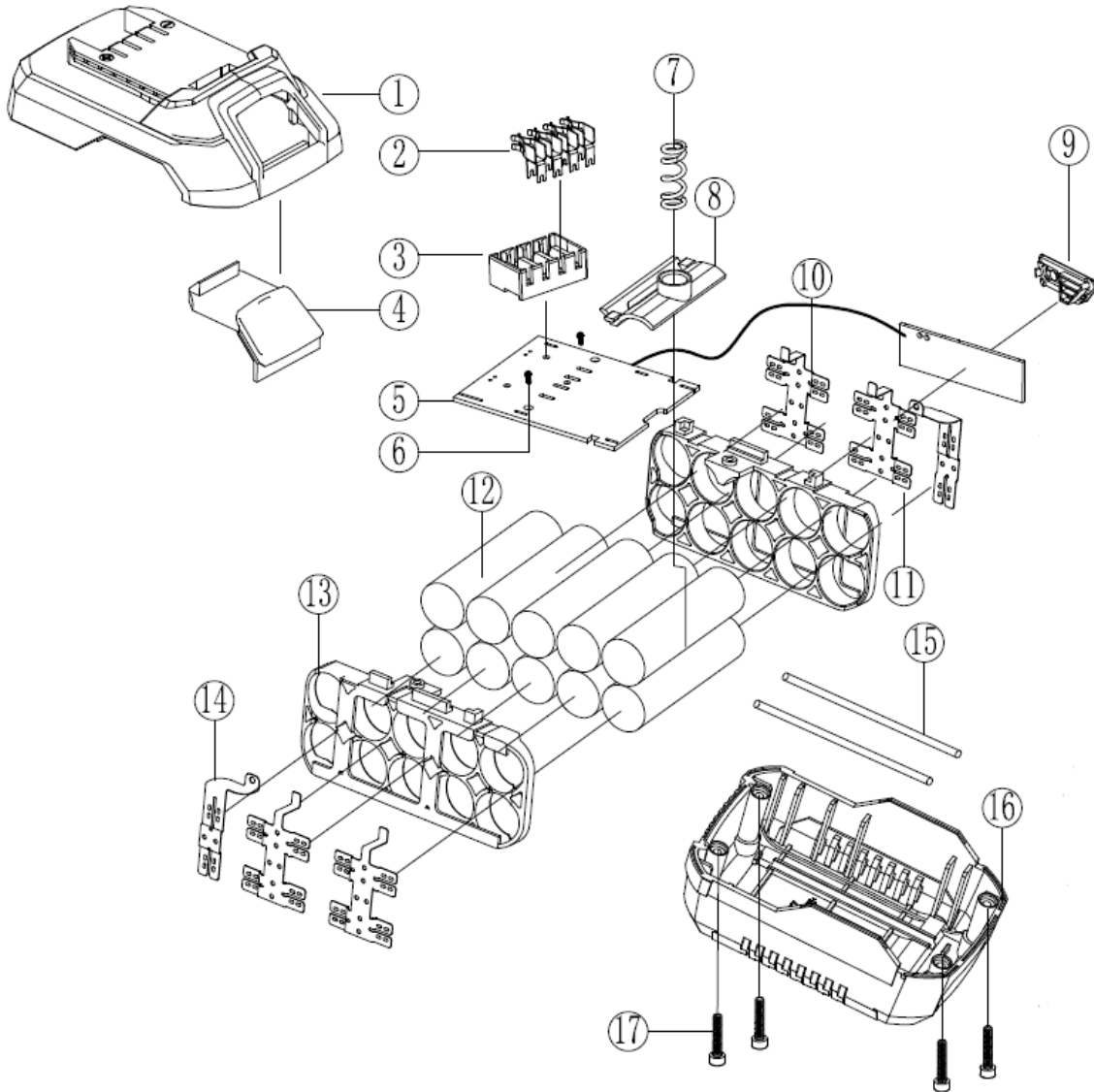

الوصف	رقم	الوصف	رقم
الأقطاب الإيجابية والسلبية	10	غطاء علبة البطارية	1
الرف الأيمن لمكان وضع البطارية	11	مقيس	2
بطاريات الليثيوم	12	علبة الموصل	3
الرف الأيسر لمكان وضع البطارية	13	زر تحرير قفل البطارية	4
الأقطاب الإيجابية والسلبية	14	لوحة الدارة المطبوعة (PCB)	5
شريط مطاطي	15	البرغي	6
قاع علبة البطارية	16	الزنبرك	7
البرغي	17	موقع الزنبرك	8
		مؤشر LED لمستوى الشحن	9

## 7. ضمان المنتج ومطابقته

لا يجوز منح الضمان لما يلي:

استخدام غير عادي، أو مناورة خاطئة، أو تعديل غير مصرح به، أو عيب خلال النقل، أو نتيجة لمحاولة معالجة أو صيانة، أو استخدام قطع أو ملحقات غير الأصلية، أو العمل الذي يقوم به موظفون غير هؤلاء المصرح لهم، أو غياب الحماية أو جهاز تأمين المشغل. إن عدم الالتزام بالتعليمات المذكورة أعلاه يستبعد جهازك من الضمان الخاص بنا، وتنتقل البضائع تحت مسؤولية المشتري الذي له حق تقديم شكوى ضد الناقل وفقاً للنماذج والأجال القانونية.

فترة الضمان هي 3 سنوات وتبدأ من تاريخ شراء الجهاز. يجب تقديم طلب الضمان قبل انتهاء فترة الضمان. يتم استبعاد أي طلب للحصول على الضمان بعد انتهاء فترة الضمان. لا يترتب على إصلاح الجهاز أو تبديله تمديد فترة الضمان. تقديم طلب ضمان متأخر لا يؤدي إلى بدء فترة ضمان جديدة للجهاز أو لأي قطعة غيار أخرى تم تركيبها. ينطبق ذلك أيضاً عند استشارة خدمة ما بعد البيع في الموقع.

بطاريات متوافقة مع المجموعة الكاملة من أجهزة شنايدر (باستثناء المكائس الكهربائية).

حماية البيئة:



يحتوي جهازك على العديد من المواد القابلة لإعادة التدوير. ونذكرك بأنه يمنع خلط الأجهزة المستخدمة مع النفايات الأخرى. يمنع التخلص من المنتجات الكهربائية في قسم النفايات المنزلية. يرجى إعادة تدويرها في نقاط التجميع المخصصة لهذا الغرض. استشر السلطات المحلية أو الوكيل المحلي للحصول على نصائح متعلقة بإعادة التدوير.

تشكل شنايدر (Schneider) علامة تجارية لشركة Schneider Consumer Group أو للشركات التابعة لها بموجب ترخيص من SODISE.