

CRIC ROULEUR OLEOPNEUMATIQUE 25/50T 215-564mm

REF. 15045

Manuel d'instructions – Notice originale

Veuillez lire ce manuel d'instructions attentivement et entièrement avant toute utilisation.

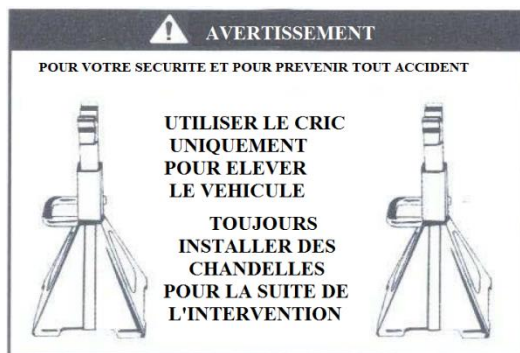

AVERTISSEMENT ! Pour votre sécurité et pour prévenir tout accident.
Utiliser le cric uniquement pour élever le véhicule.
Toujours installer des chandelles pour la suite de l'intervention.

**Il est impératif d'alimenter en air comprimé lubrifié**

1. Instructions de sécurité



AVERTISSEMENT ! Lire consciencieusement tout le manuel d'instructions et en respecter les consignes. Apprendre à se servir correctement de l'appareil à l'aide de ce mode d'emploi et se familiariser avec les consignes de sécurité. Conserver-le bien de façon à pouvoir disposer à tout moment de ces informations. Si l'appareil doit être remis à d'autres personnes, leurs remettre aussi ce mode d'emploi.

1.1. Instructions générales de sécurité

1. **Utiliser dans un environnement sécurisé.**
2. **Garantir un fonctionnement sûr.** Veiller à ce que le produit ne soit utilisé, entretenu ou réparé que par un personnel expert et formé. Le personnel qualifié est composé de personnes qui ont été autorisées de par leur formation, leur expérience et leur instruction, ainsi que leurs connaissances sur les normes, conditions et dispositions destinées à prévenir les accidents en vigueur, à réaliser les activités nécessaires et, dans ce contexte, à reconnaître les dangers possibles et à les éviter. Les personnes chargées du fonctionnement, de l'entretien, de la maintenance et de la mise en marche doivent avoir lu et compris la notice d'utilisation. Ils doivent la respecter en tous points pour écarter les dangers de mort de l'utilisateur et des tiers, assurer la sécurité lors du fonctionnement du vérin.
3. **Tenir compte du milieu de travail.** Ne pas exposer l'outil à la pluie. Ne pas utiliser l'outil dans des endroits humides, mouillés ou avec risque de projection d'eau. Ne pas utiliser les outils en présence de liquides ou de gaz inflammables. Conserver la surface propre, rangée et exemptes de matériaux indépendants. S'assurer qu'il y a un éclairage suffisant.
4. **Conserver une zone de travail propre et ordonnée.** La zone de travail doit être visible de la position de travail. Des aires de travail et des établis encombrés sont une source potentielle de blessures.
5. **Ne pas laisser les visiteurs s'approcher.** Ne pas permettre aux visiteurs de toucher l'outil. Tous les visiteurs doivent être éloignés du secteur de travail : être particulièrement vigilants avec les enfants, les personnes non autorisées et les animaux.
6. **Ranger les outils non utilisés.** Les outils inutilisés doivent être rangés dans un endroit sec ou fermé à clé, hors de portée des enfants.
7. **Ne pas forcer l'outil et l'utiliser de manière appropriée.** Un outil donne de meilleurs résultats et est plus sécuritaire s'il est utilisé à la puissance pour laquelle il a été conçu. Ne pas utiliser les outils pour des travaux pour lesquels ils ne sont pas prévus, exemple : les petits outils pour réaliser le travail correspondant à un outil plus gros.
8. **Porter des vêtements et équipement de protection adaptés.** Ne jamais porter de vêtements amples, ni de bijoux : ils peuvent être happés par des pièces en mouvement. Il est recommandé de porter des gants de protection et des chaussures antidérapantes, de contenir les cheveux longs. Toujours porter les lunettes de protection homologuées lors de la manipulation du cric.
9. **Maintenir un bon appui.** Garder toujours son équilibre.
10. **Traiter les outils avec soin.** Maintenir les outils propres pour optimiser le travail et la sécurité. Suivre les instructions concernant la lubrification et le changement des accessoires. Examiner périodiquement l'outil et, au besoin, confier toute réparation à un poste d'entretien agréé.
11. **Rester alerte.** Se concentrer sur le travail. Faire preuve de jugement. Ne pas se servir de l'outil lorsqu'on est fatigué.
12. **Rechercher les pièces endommagées.** Avant d'utiliser l'outil, examiner soigneusement l'état des pièces pour s'assurer qu'elles fonctionnent correctement et qu'elles accomplissent leur tâche. Vérifier l'alignement et la liberté de fonctionnement des pièces mobiles, l'état et le montage des pièces et toutes autres conditions susceptibles d'affecter défavorablement le fonctionnement. Il faut réparer toute pièce dont l'état laisse à désirer ou en remplacer par un poste de service agréé sauf si autrement indiqué dans ce manuel d'instructions.
13. **Ne pas modifier la machine.** Aucune modification et/ou reconversion ne doit être effectuée sur cette machine.
14. **Confier la réparation de l'outil à un spécialiste.** Cet outil est conforme aux règles de sécurité prévues. La réparation de cet outil effectuée par des personnes non qualifiées présente des risques de blessures pour l'utilisateur.

1.2. Instructions particulières de sécurité



ATTENTION ! Les avertissements, les mises en garde et les instructions décrites dans ce manuel d'instruction ne peuvent pas couvrir toutes les conditions et situations qui peuvent se produire. Il faut comprendre que c'est l'opérateur qui doit faire preuve de bon sens et de sécurité lorsqu'il utilise ce cric.

1. Tout utilisateur s'engage à lire attentivement la présente notice d'utilisation afin d'éviter tout danger pouvant être occasionné lors de la mise en service.
2. Ne pas soulever de personnes.
3. Ne pas dépasser la capacité nominale : Une surcharge peut l'endommager (rupture du vérin) ou entraîner des dommages corporels et matériels.
4. Garder les enfants et les personnes non autorisées loin de la zone de travail.
5. Ne pas déplacer le cric lorsqu'il supporte une charge.
6. Ne pas déplacer le cric lorsqu'il est en position haute.
7. Ne pas garder le cric sous charge, immédiatement après la montée : ne pas intervenir sous le véhicule tant que le cric n'a pas été remplacé par des chandelles.
8. Durant l'emploi du cric, aucun passager ne peut se trouver dans le véhicule ou s'y appuyer.
9. Avant d'utiliser un cric, s'assurer de son bon fonctionnement et vérifier les indicateurs de débordement d'huile.
10. Être vigilant aux conditions d'utilisation et aux limites d'application : climats extrêmes, champs magnétiques puissants, proximité de réseaux électriques. Contacter le service après-vente pour lever le doute.
11. Être vigilant à l'environnement de travail : notamment aux problèmes d'électricité statique.
12. Ne pas utiliser pour la manutention de charge, dont la nature pourrait conduire à des situations dangereuses : métaux en fusion, acides, matériaux rayonnants, charges fragiles.
13. Ne pas utiliser dans un lieu où la pression du vent est trop élevée.
14. Ne pas mettre en contact direct avec les aliments.
15. Prendre connaissance des niveaux IP et IK réel en vue d'adapter les limites d'utilisation.
16. Ne pas utiliser sur les navires.
17. Ne pas détourner le cric de son usage.
18. Utiliser exclusivement cet équipement sur une surface stable, à niveau, lisse et capable de soutenir la charge. L'utilisation de ce cric bouteille sur sols meubles ou déformés peut causer l'instabilité ou la chute de la charge.
19. Ne pas utiliser le cric s'il est tordu, cassé, fissuré, endommagé ou s'il fuit. Ne pas l'utiliser si une pièce a subi un choc. Inspecter le cric avant chaque utilisation. Un cric défectueux ne doit pas être utilisé.
20. Centrer la charge sur le cric, et s'assurer qu'il est stable.
21. Pour un véhicule, installer le cric uniquement aux emplacements spécifiés par le constructeur du véhicule : consulter le manuel d'instructions du fabricant.
22. Conserver la surface propre, rangée et exempte de matériaux indépendants et s'assurer qu'il y ait un éclairage suffisant. Inspecter le cric avant chaque utilisation.
23. Ne jamais intervenir sur le clapet de sécurité
24. Ne pas autoriser des personnes non formées à utiliser ce produit.
25. Si l'équipement nécessite une réparation et/ou le remplacement de pièces, le faire réparer exclusivement par des techniciens autorisés et toujours utiliser les pièces de rechange fournies par le fabricant
26. Ne jamais utiliser du fluide de frein, de l'huile pour moteur ou de l'huile usagée.
27. Utiliser une huile adaptée aux conditions d'utilisation (températures basses).
28. En cas de non-utilisation, les pistons doivent être rentrés.
29. Respecter les forces maximales admissibles suivantes, pour le fonctionnement du cric

Amorçage d'un mouvement d'un cric non chargé déplaçable ou mobile	300 N
Maintien du mouvement du cric non chargé	200 N
Amorçage du mouvement d'un cric mobile chargé	400 N
Maintien du mouvement du cric mobile chargé	300 N
Levage du cric chargé à l'aide du levier d'une pompe à main	400 N
Levage du cric chargé à l'aide d'une pompe à pied	400 N
Levage du cric chargé avec la charge nominale ≤ 5 t à l'aide d'une manivelle	250 N
Levage du cric chargé avec la charge nominale > 5 t à l'aide d'une manivelle	400 N

NOTE : Si les efforts générés excèdent ces valeurs, ils doivent être diminués en faisant intervenir des personnes supplémentaires.

2. Présentation

Ce cric hydraulique est de construction robuste, comportant une valve de sécurité contre les surcharges.

REF. 15045		
Capacité max		50T – 25T
Hauteur	Min	215 mm
	Max	564 mm
T°	Utilisation	-20°C + 50°C
Pression d'air en entrée		9 – 12 bar
Poids		73 kg

3. Montage

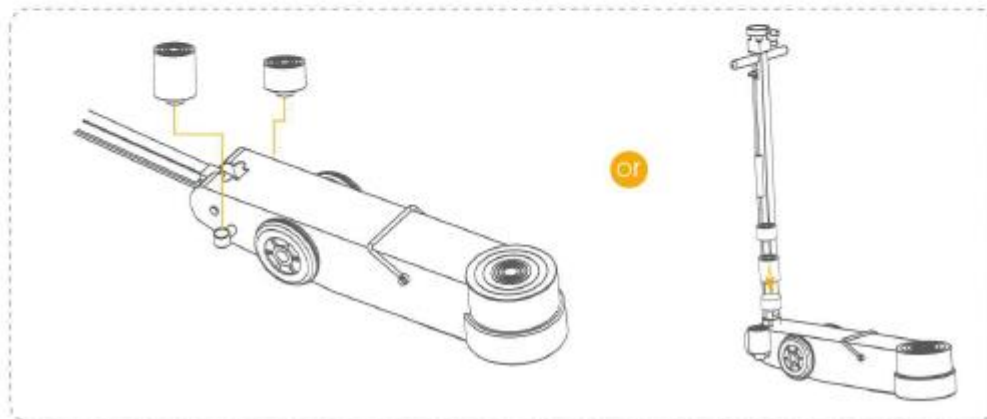
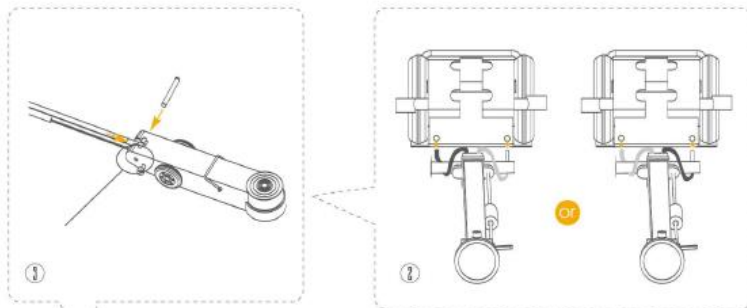
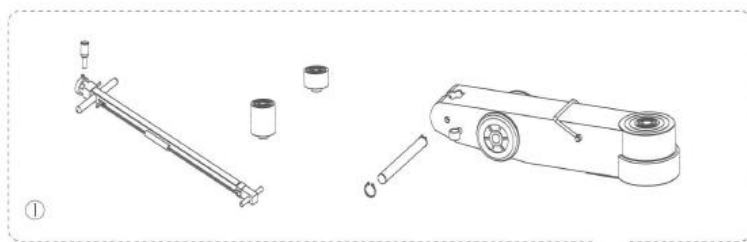

4. Utilisation

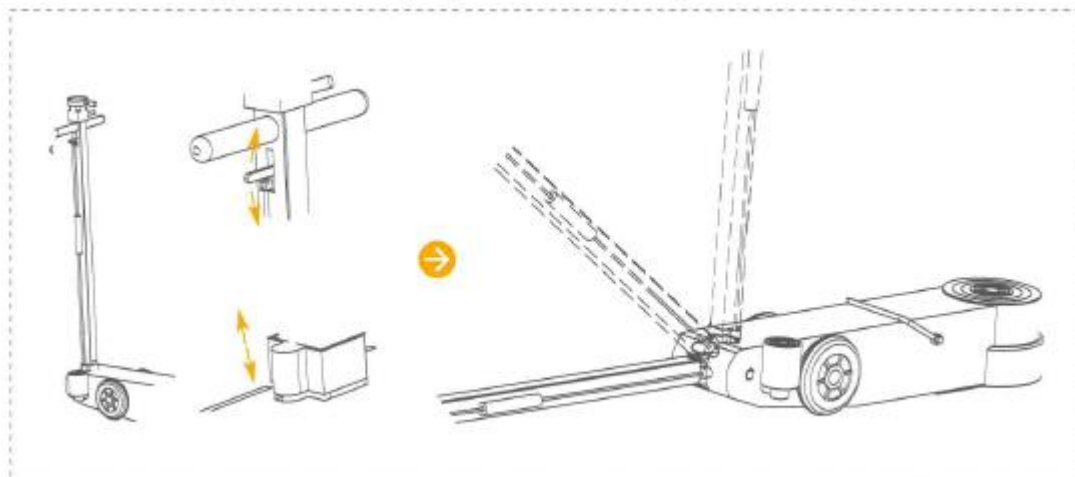
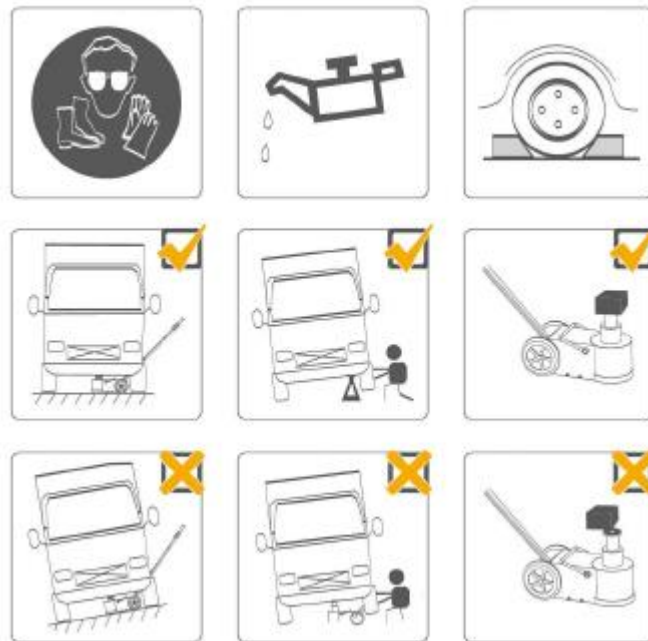

4.1. Contrôle avant utilisation

IMPORTANT : NE JAMAIS DEPLACER LE CRIC LORSQUE LA POIGNEE EST AU NIVEAU OPERATIONNEL OU QUE LA SOUPE DE DESSERRAGE EST OUVERTE : RISQUES DE DOMMAGE SUR LE CRIC

Pendant l'expédition ou la manipulation, des bulles d'air peuvent se former dans le système hydraulique, causant le dysfonctionnement du cric. Pour contrer ce problème, purger le système : Se reporter à la partie 5.3 *Purge de l'air*.

4.2. Montée

Mettre le véhicule en position "PARKING" (en prise avec le frein à main enclenché)

Fermer la soupape de décharge (sens des aiguilles d'une montre)

Centrer le cric sous la charge : se reporter au manuel du constructeur du véhicule pour connaître l'emplacement du point de contact préconisé.

Lever la selle, en actionnant le manche, jusqu'à ce que celle-ci rentre en contact avec le véhicule. S'assurer que le support est correctement centré avant de poursuivre.

Soulever la charge à la hauteur souhaitée, puis placer aussitôt une chandelle.

Transférer **LENTEMENT** la charge du cric sur la chandelle, puis retirer le cric

Effectuer l'opération inverse pour retirer les chandelles.

Procéder **lentement** à la montée du véhicule



4.3. Descente

Descendre le véhicule **lentement**.

Utiliser l'extrémité du manche comme une clé: tourner la soupape de desserrage (sens inverse des aiguilles d'une montre) **LENTEMENT, SANS ACOUPS**, jusqu'à ce que le véhicule soit complètement au sol.

Ne pas tourner le clapet de plus d'un tour complet.

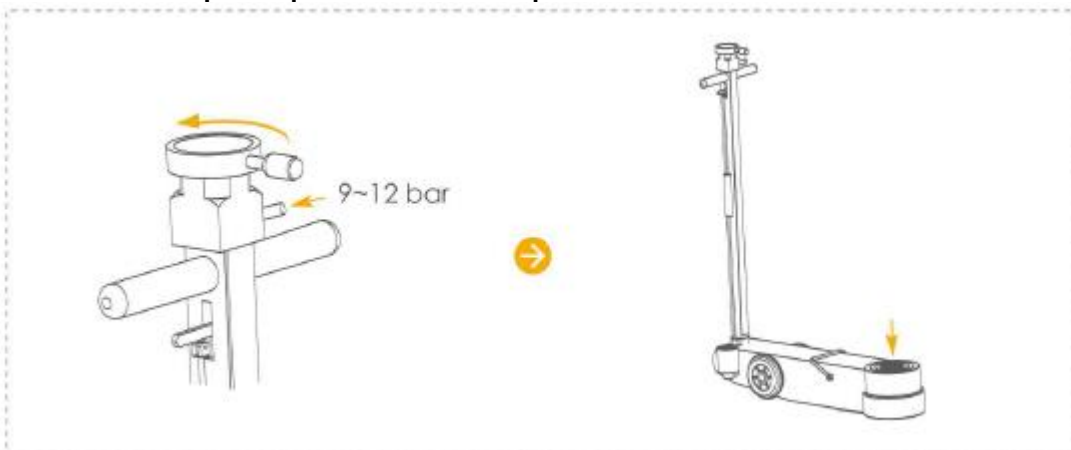

5. Maintenance

Respecter les instructions d'entretiens et de réparation décrites dans cette notice : elles doivent être réalisées par du personnel qualifié. Un cric bien entretenu peut avoir une durée de vie de plusieurs années.

Ce cric a été vérifié selon la norme EN 1494:2000+A1:2008 et ses amendements en vigueur : aucune modification susceptible de nuire à cette conformité ne doit lui être effectué.

5.1. Rajout d'huile

A Minima tous les 3 mois (augmenter la fréquence en fonction de l'utilisation), compléter le niveau d'huile (niveau à 5mm du trou de remplissage).

5.2. Changement de l'huile

(Une fois par an au minimum)

S'assurer que l'ensemble ne soit plus sous pression.

Fermer la valve de contrôle d'huile. Retirer le bouchon de remplissage d'huile et vidanger dans un récipient adapté. **ATTENTION** à ne pas laisser entrer de saletés ou particules extérieures dans le système interne du cric.

Remplir d'huile hydraulique pour cric jusqu'à 5mm en dessous du trou de remplissage.

Ne pas oublier de remettre le bouchon en place.

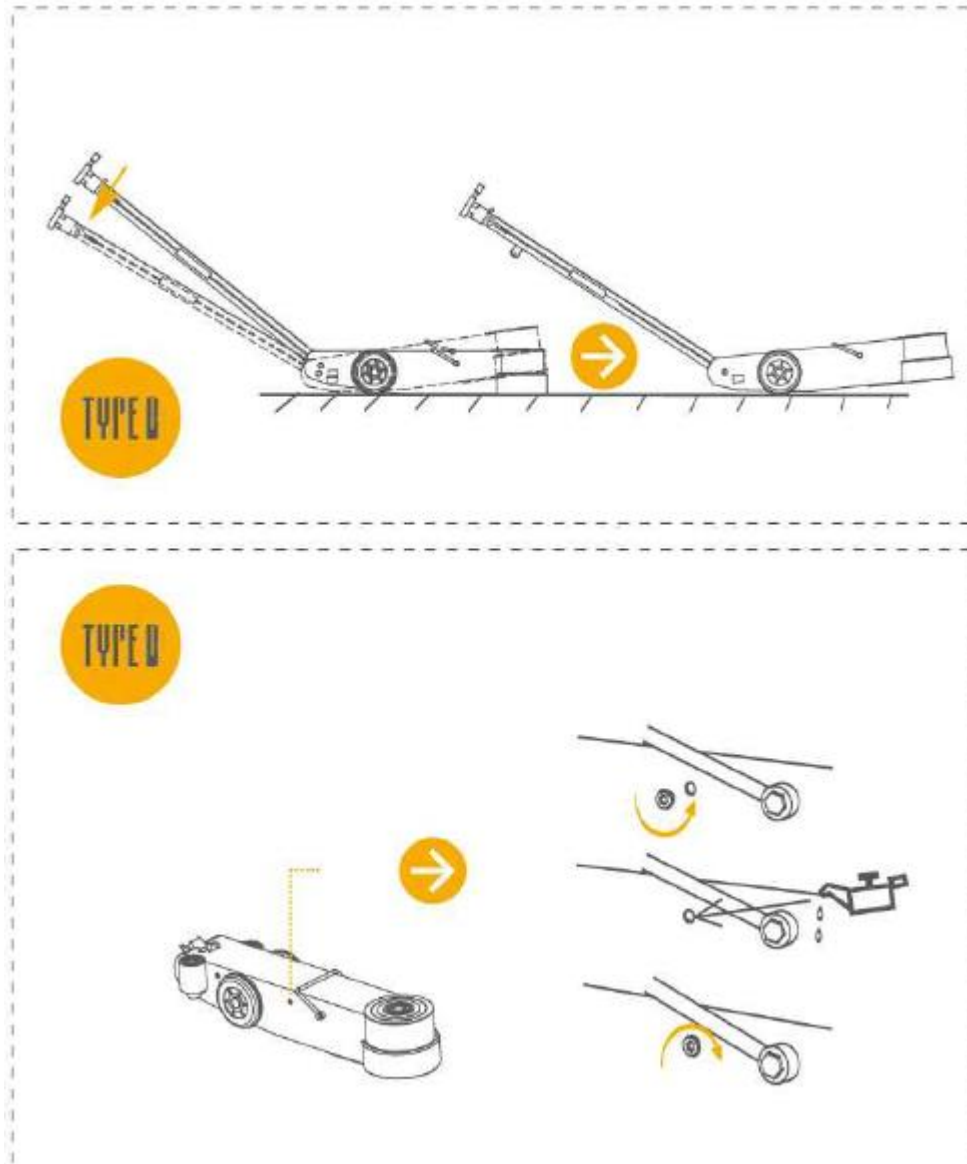

Ne jamais utiliser de liquide de frein, d'alcool, de glycérine, d'huile de moteur, détergent ou d'huile sale. L'utilisation d'une huile inadaptée peut causer des dommages internes graves.

Un contrôle par un Service Après-vente agréé est conseillé une fois par an. Il est à réaliser impérativement si le cric a été utilisé pour une charge supérieure à sa capacité maximale ou s'il a subi un choc, afin de vérifier l'absence d'anomalie.

5.3. Purge de l'air

De l'air peut pénétrer dans le cric et réduire son efficacité. Procéder alors à une purge.

Mettre en pression le cric retirer le bouchon de protection de l'huile

Faire monter lentement pour chasser l'air.

Fermer le clapet et remettre le bouchon de vidange.

Si le cric ne fonctionne pas correctement, renouveler l'opération autant de fois que nécessaire.

5.4. Stockage

Toujours ranger le cric en position basse (selle baissée)

Éviter les endroits humides.

Si le contact avec de l'humidité se produit, sécher le cric et lubrifier toutes les parties du cric ayant été en contact avec l'humidité.

5.5. Autres

- Lubrifier les parties mobiles tous les mois (bras de levage, axes, ...)
- Mettre de la graisse dans les raccords de la base
- Tous les 3 mois, ou avant si des signes de rouille ou de corrosion apparaissent, nettoyer et essuyer, avec un peu d'huile sur un chiffon.
- Durant le transport des crics, de l'air peut s'introduire dans le système, ce qui peut entraîner une réduction de l'efficacité du piston. Purger le système hydraulique.
- Vérifier la plaque d'identification du cric. Si la plaque est abîmée (décollement, lisibilité faible, ...) contacter le Service après-vente pour en obtenir une identique au marquage initial en lui transmettant le N° de lot du cric.
- S'adresser au Service Après-Vente pour obtenir les pièces spécifiques à utiliser.

6. Problèmes – Solutions

Problèmes	Cause probable	Solution possible
Ne se baisse pas complètement	Air dans le système hydraulique	Purger l'air du système hydraulique
	Soupape de desserrage bloquée	Transférer la charge et nettoyer la soupape
Ne tient pas la charge	Soupape de desserrage ouverte	Fermer la soupape de desserrage
Ne soulève pas à pleine hauteur	Niveau d'huile faible	Remplir au niveau recommandé
	Air dans le système hydraulique	Purger l'air du système hydraulique
Levage faible	Air dans le système hydraulique	Purger l'air du système hydraulique
	Huile chargée	Changer l'huile
	Soupape de desserrage pas totalement fermée	Fermer la soupape de desserrage
Ne soulève pas la charge	Charge trop lourde	Réduire la charge Prendre un cric plus puissant
	Soupape de desserrage ouverte	Fermer la soupape de desserrage
	Niveau d'huile faible	Remplir au niveau recommandé

Si les blocages ou les problèmes persistent, contacter le Service Après-Vente.

7. Vue éclatée – Liste des pièces

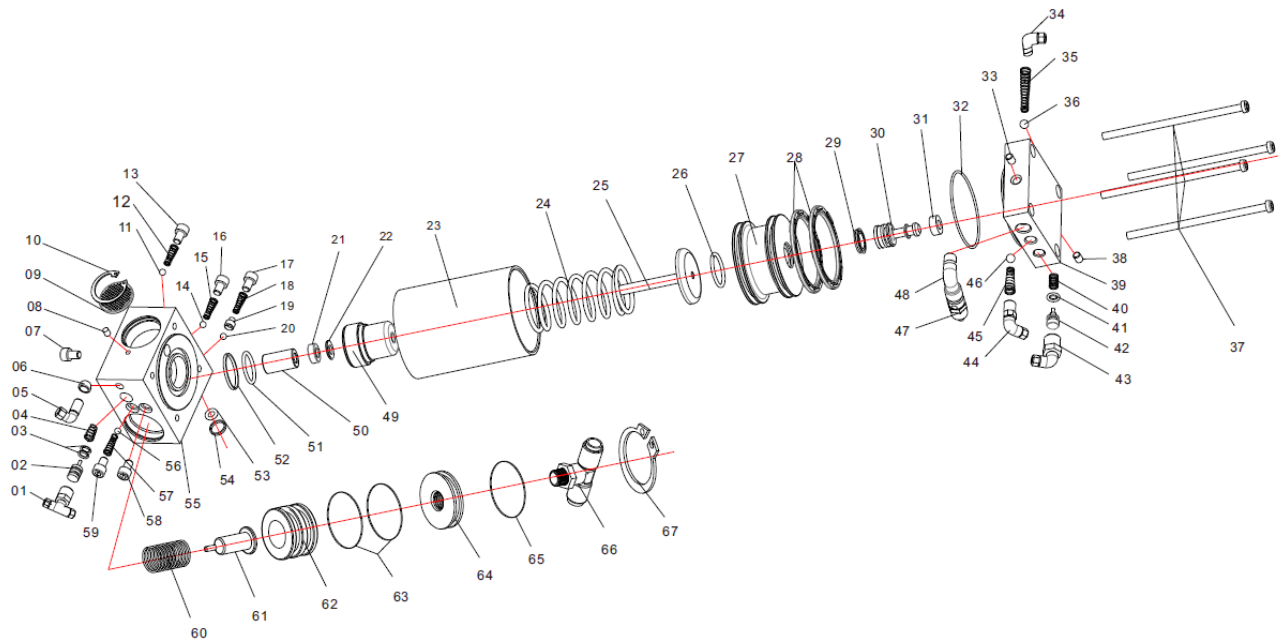

Article N°	Désignation	Article N°	Désignation	Article N°	Désignation
01	Raccord	25	Tige de piston	49	Pompe à huile
02	Piston de vidange	26	Joint torique	50	Manchon
03	Joint torique	27	Piston	51	Joint torique
04	Ressort	28	Joint OA	52	Bague de blocage
05	Raccord	29	Joint Z8	53	Entretoise
06	Filtre	30	Piston	54	Joint torique
07	Ecrou	31	Tampon caoutchouc	55	Valve de contrôle
08	Ecrou	32	Joint torique	56	Bille acier
09	Silencieux	33	Ecrou	57	Ressort
10	Circlip	34	Raccord	58	Ecrou
11	Bille acier	35	Ressort	59	Ecrou
12	Ressort	36	Bille acier	60	Ressort
13	Ecrou	37	Vis	61	Vis de vidange d'huile
14	Bille acier	38	Ecrou	62	Piston de vidange
15	Ressort	39	Vanne d'entrée d'air	63	Joint torique
16	Ecrou	40	Ressort	64	Bouchon
17	Ecrou	41	Entretoise	65	Joint torique
18	Ressort	42	Piston	66	Raccord
19	Ecrou	43	Raccord	67	Circlip
20	Bille acier	44	Raccord		
21	Joint B3	45	Ressort		
22	Bague de blocage	46	Bille acier		
23	Cylindre d'air	47	Valve de sécurité		
24	Ressort	48	Raccord		

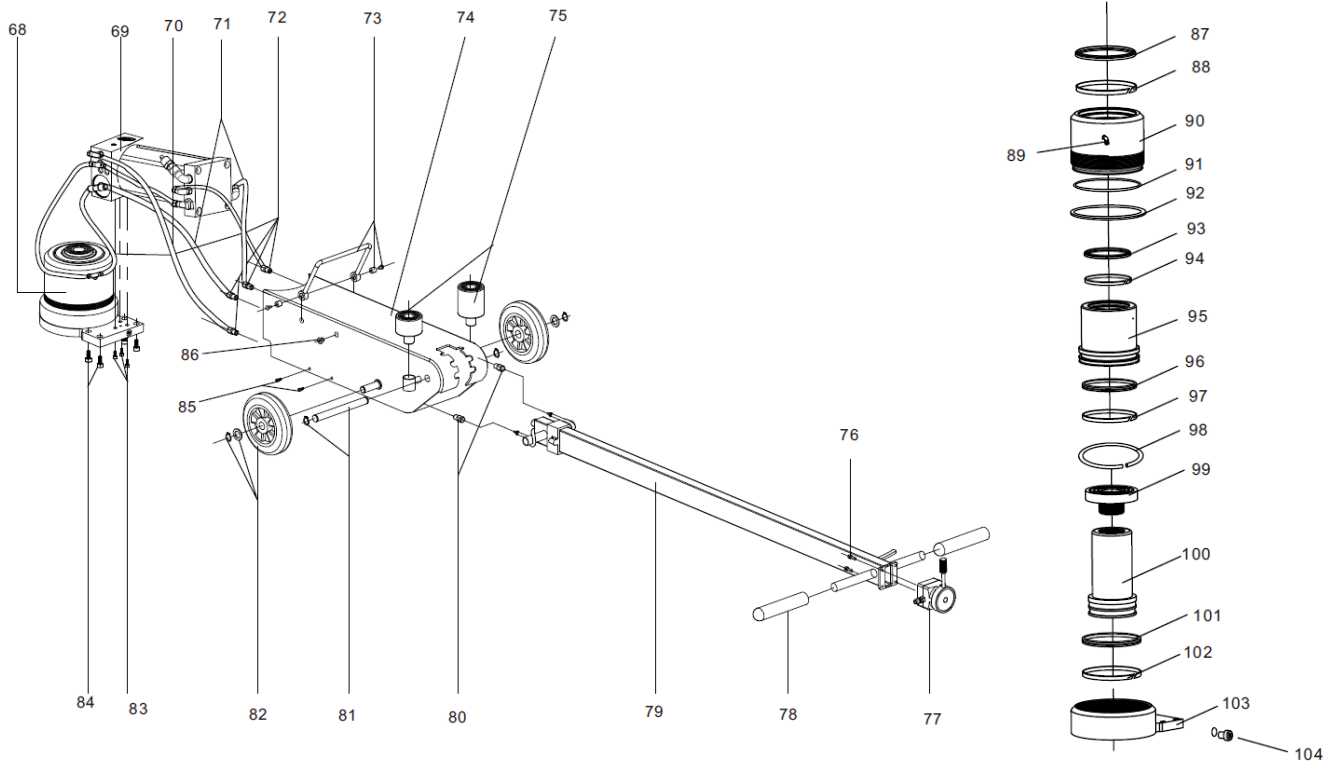

Article N°	Désignation	Article N°	Désignation
68	Cylindre d'huile	77	Interrupteur
69	Pompe	78	Poignée
70	Tuyau d'huile	79	Barre
71	Tuyau d'air	80	Raccord
72	Raccord	81	Axe
73	Kit poignée de transport	82	Roue et circlip
74	Corps	83	Vis
75	Adaptateur	84	Vis
76	Vis		

Article N°	Désignation	Article N°	Désignation
87	Joint anti poussière	96	XTP
88	Bague de guidage	97	Bague de guidage
89	Raccord	98	Circlip
90	Manchon extérieur	99	Semelle
91	Joint torique	100	Piston
92	Bague de blocage	101	XTP
93	Joint anti poussière	102	Bague de guidage
94	Bague de guidage	103	Base
95	Manchon intérieur	104	Ecrou

8. Garantie et conformité du produit

La garantie ne peut être accordée à la suite de :

Une utilisation anormale, une manœuvre erronée, une modification non autorisée, un défaut de transport, de manutention ou d'entretien, l'utilisation de pièces ou d'accessoires non d'origine, des interventions effectuées par du personnel non agréé, l'absence de protection ou dispositif sécurisant l'opérateur, le non-respect des consignes précitées exclut votre machine de notre garantie, les marchandises voyagent sous la responsabilité de l'acheteur à qui il appartient d'exercer tout recours à l'encontre du transporteur dans les formes et délais légaux. Se reporter à nos Conditions Générales de Ventes pour toute demande de garantie.

Protection de l'environnement :

Votre appareil contient de nombreux matériaux recyclables.

Nous vous rappelons que les appareils usagés ne doivent pas être mélangés avec d'autres déchets. Les produits électriques ne doivent pas être mis au rebut avec les déchets ménagers. Merci de les recycler dans les points de collecte prévus à cet effet. Adressez-vous auprès des autorités locales ou de votre revendeur pour obtenir des conseils sur le recyclage.