

# SERVANTE 7 TIROIRS

REF. 72517



## Manuel Instructions – Notice originale

LIRE CE MANUEL D'INSTRUCTIONS ATTENTIVEMENT ET ENTIEREMENT AVANT TOUTE UTILISATION

### AVERTISSEMENT

1. Ne pas ouvrir plus d'un tiroir chargé à la fois.
2. Fermer les tiroirs et le couvercle, puis verrouiller la servante avant de la déplacer.
3. Ne pas monter sur la servante, ne pas marcher dans les tiroirs : risque de chutes pouvant causer des blessures.
4. Ne pas monter l'appareil sur un lit de camion ou tout autre objet en mouvement.
5. Utiliser les freins sur les roues pivotantes pour sécuriser la position de la servante lorsqu'elle n'est en mouvement.
6. Pousser la servante pour la déplacer, ne pas la tirer.
7. Avant tout déplacement, déverrouiller le frein de la roue pivotante.
8. Utiliser la servante sur une surface ferme et stable.
9. Ne pas dépasser la capacité de charge autorisée de la servante
10. Lors de l'arrêt ou du chargement/déchargement de la servante, actionner systématiquement le frein de blocage de la roue.

### PRESENTATION

REF. 72517			
Nombre de Tiroirs	7	Dimensions	5 tiroirs : 535 x 400 x 55 mm
			1 tiroir : 535 x 400 x 125 mm
			1 tiroir : 535 x 400 x 195 mm
Roues	Dim. : Ø 100 mm		
	2 roues pivotantes dont 1 avec frein 2 roues fixes		

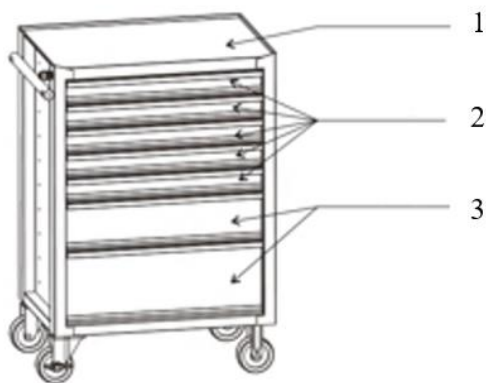

N°	Capacité max
1	50 kg
2	18 kg
3	27 kg

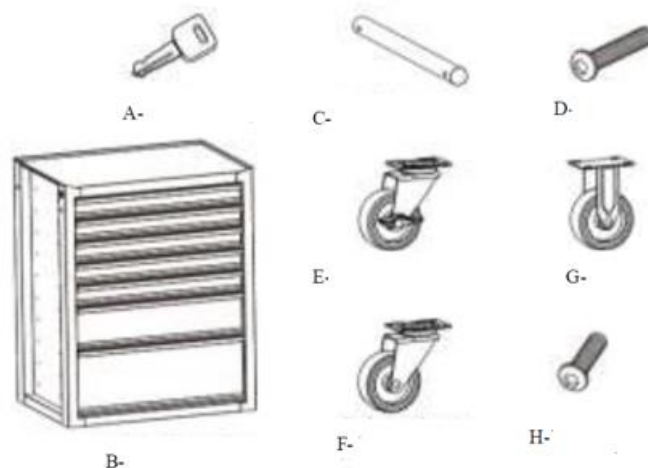

N°	Désignation	N°	Désignation
A	Clé (2 pcs)	E	Roue verrouillée (1pc)
B	Servante (1pc)	F	Roue pivotante (1pc)
C	Poignée (1pc)	G	Roues fixes (2pcs)
D	Boulon 1/4" x 12mm (2+1 supplémentaire)	H	Boulon M8 x 25mm (16+2 supplémentaires)

## MODE D'EMPLOI

Pour verrouiller la servante, fermer les tiroirs dans un premier temps.

Insérer la clé dans le verrou et la tourner vers la gauche.

Opérer dans les sens inverse pour déverrouiller la servante.

Ne pas claquer les tiroirs, cela peut endommager les éléments de blocage et/ou verrouillage.

En cas de dommages, retirer le tiroir concerné comme décrit ci-après.

## MONTAGE

Remarque: l'assemblage de la servante doit se faire sur une surface solide et plane. Veuillez placer la servante sur une bâche de protection pendant l'assemblage pour éviter de rayer ou d'endommager la servante.

- 1- Déballez la servante et vérifiez que vous disposez bien de toutes les pièces nécessaires
- 2- Mettez debout la servante et fixez la poignée (C) à son emplacement sur la servante (B) à l'aide des boulons 1/4"x12mm (D)

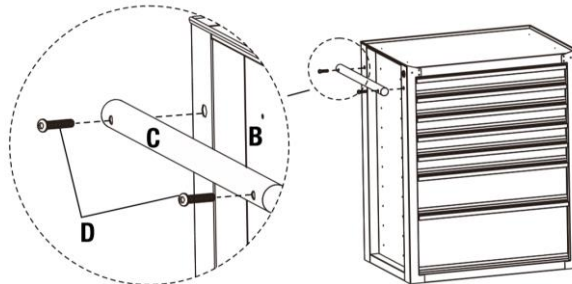

- 3- Retournez la servante verticalement et fixez les roues (E, F et G) sur le dessous de la servante à l'aide des boulons M8x25mm (H). La roue pivotante (E) et celle avec le frein (F) doivent être situées sur le même côté de la servante.

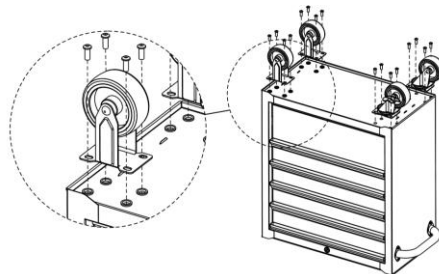

## MAINTENANCE

- **Retrait des tiroirs**

Pour retirer le tiroir, les clips de fixation doivent être libérés en poussant vers le haut (du côté droit du tiroir) et le bas (côté gauche du tiroir) simultanément, et en tirant le tiroir vers soi.

Pour réinstaller les tiroirs, replacer correctement le tiroir sur les glissières et pousser doucement jusqu'à la butée.

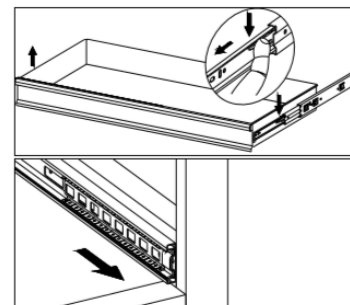

- **Graissage**

Graisser les chaînes supérieure et inférieure des glissières au moins deux fois par an.

## GARANTIE ET CONFORMITÉ DU PRODUIT

La garantie ne peut être accordée à la suite d'une utilisation anormale, une manœuvre erronée, une modification électrique, un défaut de transport, de manutention ou d'entretien, l'utilisation de pièces ou d'accessoires non d'origine, des interventions effectuées par du personnel non agréé, l'absence de protection ou dispositif sécurisant l'opérateur : le non-respect des consignes précitées exclut votre machine de notre garantie. Se reporter à nos Conditions Générales de Ventes pour toute demande de garantie.

## PROTECTION DE L'ENVIRONNEMENT

Votre appareil contient de nombreux matériaux recyclables.

Nous vous rappelons que les appareils usagés ne doivent pas être mélangés avec d'autres déchets. Merci de les recycler dans les points de collecte prévus à cet effet. Adressez-vous auprès des autorités locales ou de votre revendeur pour obtenir des conseils sur le recyclage.

# CABINET 7 DRAWERS

REF. 72517



## Manual Instructions – Translation of the original instructions

READ THIS INSTRUCTION MANUAL CAREFULLY AND COMPLETELY BEFORE USE

### WARNING

1. Do not open more than one loaded drawer at a time.
2. Close the drawers and the lid, then lock the cabinet before moving it.
3. Do not climb on the trolley, do not walk in the drawers: risk of falls which could cause injury.
4. Do not mount the device on a truck bed or any other moving object.
5. Use the brakes on the swivel wheels to secure the position of the trolley when it is not moving.
6. Push the trolley to move it, do not pull it.
7. Before moving, unlock the swivel wheel brake.
8. Use the trolley on a firm and stable surface.
9. Do not exceed the authorized load capacity of the trolley
10. When stopping or loading/unloading the trolley, always activate the wheel locking brake.

### PRESENTATION

REF. 72517			
Number of Drawers	7	Dimensions	5 drawers: 535 x 400 x 55 mm
			1 drawer: 535 x 400 x 125 mm
			1 drawer: 535 x 400 x 195 mm
Wheels	Dim.: Ø 100 mm		
	2 swivel wheels, 1 of which with brake 2 fixed wheels		

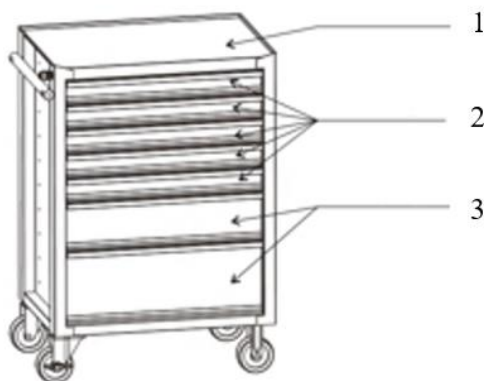

No	Max capacity
1	50kg
2	18kg
3	27kg

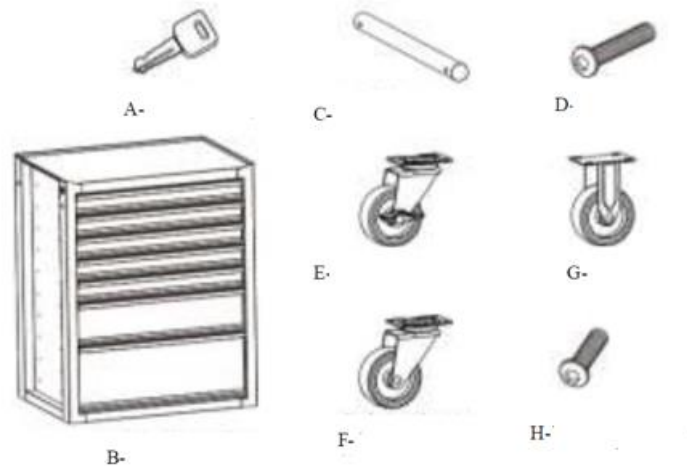

N°.	Designation	No.	Designation
A	Key (2pcs)	E	Locked wheel (1pc)
B	Cabinet (1pc)	F	Swivel wheel (1pc)
C	Handle (1pc)	G	Fixed wheels (2pcs)
D	Bolt 1/4" x 12mm ( 2+1 extra)	H	M8 x 25mm bolt (16+2 extra)

## MANUAL

To lock the trolley, first close the drawers.

Insert the key into the lock and turn it to the left.

Operate in the opposite direction to unlock the trolley.

Do not slam the drawers, this may damage the blocking and/or locking elements.

If damaged, remove the affected drawer as described below.

## ASSEMBLY

Note: the assembly of the trolley must be done on a solid and flat surface. Please place the trolley on a protective tarpaulin during assembly to avoid scratching or damaging the trolley.

- 1- Unpack the trolley and check that you have all the necessary parts
- 2- Stand the trolley upright and attach the handle (C) to its location on the trolley (B) using the 1/4"x12mm bolts (D)

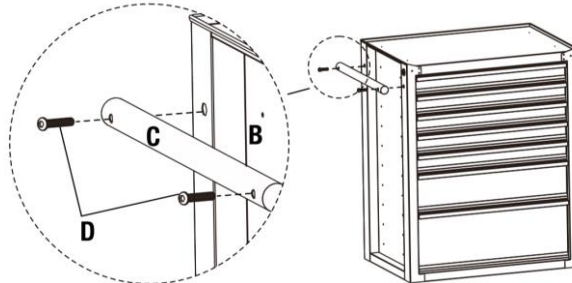

- 3- Turn the trolley vertically and attach the wheels (E, F and G) to the underside of the trolley using the M8x25mm bolts (H). The swivel wheel (E) and the one with the brake (F) must be located on the same side of the trolley.

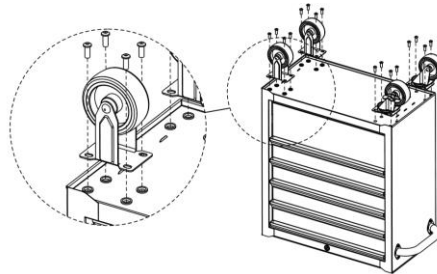

## MAINTENANCE

- **Removing the drawers**

To remove the drawer, the retaining clips must be released by pushing up (on the right side of the drawer) and down (on the left side of the drawer) simultaneously, and pulling the drawer towards you.

To reinstall the drawers, place the drawer correctly on the slides and gently push in until it stops.

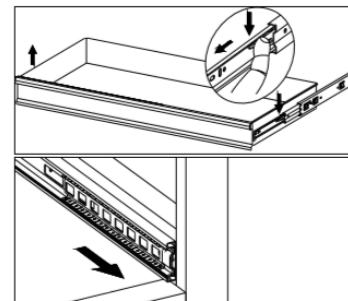

- **Lubrication**

Lubricate the upper and lower slide chains at least twice a year.

## WARRANTY AND PRODUCT COMPLIANCE

The warranty cannot be granted following abnormal use, incorrect operation, electrical modification, faulty transport, handling or maintenance, use of non-original parts or accessories, interventions carried out by unauthorized personnel, the absence of protection or device securing the operator: non-compliance with the above instructions excludes your machine from our guarantee. Refer to our General Conditions of Sale for any warranty request.

## ENVIRONMENTAL PROTECTION

Your device contains many recyclable materials.

We remind you that used devices must not be mixed with other waste. Please recycle them at the collection points provided for this purpose. Contact your local authorities or your retailer for advice on recycling.

# ARMARIO 7 CAJONES

## ÁRBITRO. 72517



Manual de instrucciones – Traducción de las instrucciones originales

LEA DETENIDA Y COMPLETAMENTE ESTE MANUAL DE INSTRUCCIONES ANTES DE UTILIZARLO

### ADVERTENCIA

1. No abra más de un cajón cargado a la vez.
2. Cierre los cajones y la tapa, luego bloquee el gabinete antes de moverlo.
3. No subirse al carro, no caminar en los cajones: riesgo de caídas que podrían provocar lesiones.
4. No monte el dispositivo en la plataforma de un camión ni en ningún otro objeto en movimiento.
5. Utilice los frenos de las ruedas giratorias para asegurar la posición del carro cuando no esté en movimiento.
6. Empuje el carro para moverlo, no tire de él.
7. Antes de moverse, desbloquee el freno de la rueda giratoria.
8. Utilice el carro sobre una superficie firme y estable.
9. No exceda la capacidad de carga autorizada del carro.
10. Al detener o cargar/descargar el carro, active siempre el freno de bloqueo de las ruedas.

### PRESENTACIÓN

ÁRBITRO. 72517			
Número de cajones	7	Dimensiones	5 cajones: 535 x 400 x 55 mm
			1 cajón: 535 x 400 x 125 mm
			1 cajón: 535 x 400 x 195 mm
Ruedas	Dim.: Ø 100 mm		
	2 ruedas giratorias, 1 de ellas con freno 2 ruedas fijas		

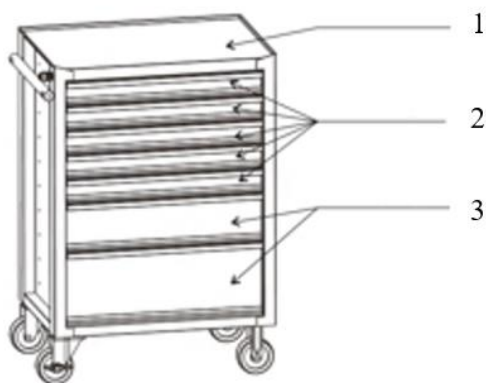

No	máxima capacidad
1	50 kilos
2	18 kilos
3	27 kilos

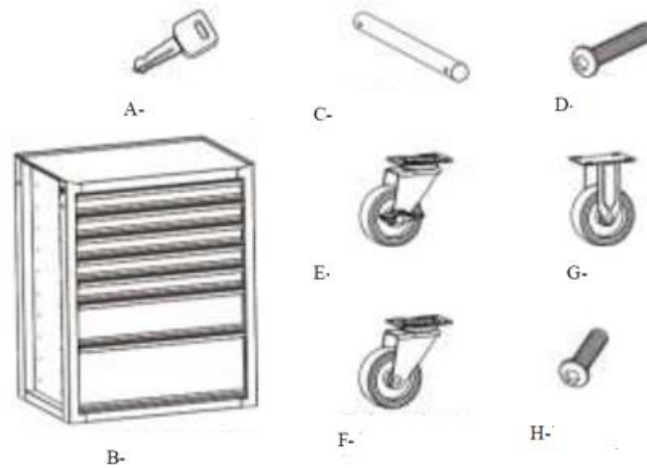

Nº.	Designación	No.	Designación
A	Llave (2 piezas)	E	Rueda bloqueada (1 pieza)
B	Sirviente (1 pieza)	F	Rueda giratoria (1 ud.)
C	Mango (1 ud.)	G	Ruedas fijas (2 piezas)
D	Perno 1/4" x 12 mm ( 2+1 extra)	H	Perno M8 x 25 mm ( 16+2 adicionales)

## MODO DE EMPLEO

Para bloquear el carro, primero cierre los cajones.

Inserte la llave en la cerradura y gírela hacia la izquierda.

Opere en la dirección opuesta para desbloquear el carro.

No golpee los cajones, esto podría dañar los elementos de bloqueo y/o cierre.

Si está dañado, retire el cajón afectado como se describe a continuación.



## MONTAJE

Nota: el montaje del carro debe realizarse sobre una superficie sólida y plana. Coloque el carro sobre una lona protectora durante el montaje para evitar rayar o dañar el carro.

- 1- Desempaque el carro y verifique que tenga todas las piezas necesarias.
- 2- Coloque el carro en posición vertical y fije la manija (C) a su ubicación en el carro (B) usando los pernos de 1/4"x12 mm (D)

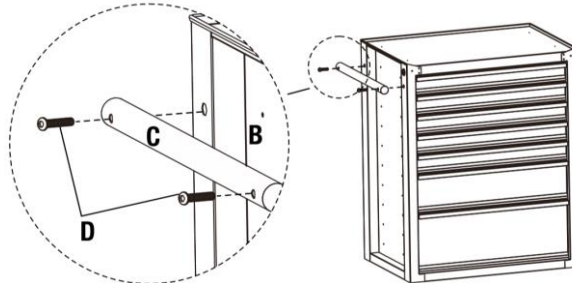

- 3- Gire el carro verticalmente y fije las ruedas (E, F y G) a la parte inferior del carro usando los pernos M8x25 mm (H). La rueda giratoria (E) y la que tiene freno (F) deben estar situadas en el mismo lado del carro.

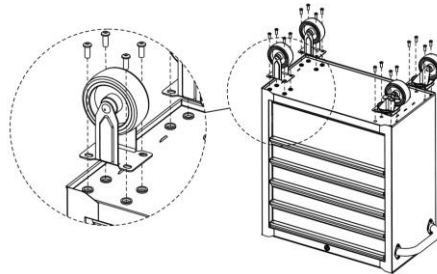

## MANTENIMIENTO

- **Quitar los cajones**

Para quitar el cajón, se deben soltar los clips de retención empujando hacia arriba (en el lado derecho del cajón) y hacia abajo (en el lado izquierdo del cajón) simultáneamente, y tirando del cajón hacia usted.

Para reinstalar los cajones, coloque el cajón correctamente sobre las correderas y empújelo suavemente hasta que se detenga.

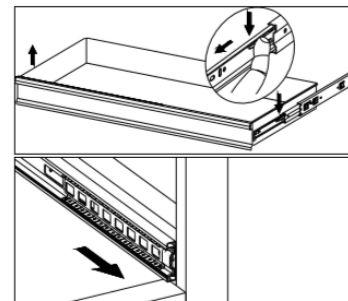

- **Lubricación**

Lubrique las cadenas deslizantes superior e inferior al menos dos veces al año.

## GARANTÍA Y CUMPLIMIENTO DEL PRODUCTO

La garantía no se concede tras un uso anormal, un funcionamiento incorrecto, una modificación eléctrica, un transporte, una manipulación o un mantenimiento defectuosos, el uso de piezas o accesorios no originales, las intervenciones realizadas por personal no autorizado, la ausencia de protección o dispositivo de seguridad del operador: no El cumplimiento de las instrucciones anteriores excluye su máquina de nuestra garantía. Consulte nuestras Condiciones Generales de Venta para cualquier solicitud de garantía.

## PROTECCIÓN DEL MEDIOAMBIENTE

Su dispositivo contiene muchos materiales reciclables.

Te recordamos que los aparatos usados no deben mezclarse con otros residuos. Por favor recíclelos en los puntos de recogida habilitados para tal fin. Póngase en contacto con las autoridades locales o con su distribuidor para obtener asesoramiento sobre el reciclaje.

# SCHRANK 7 SCHUBLADEN

REF. 72517



## Bedienungsanleitung – Übersetzung der Originalanleitung

LESEN SIE DIESE BETRIEBSANLEITUNG VOR DER VERWENDUNG SORGFÄLTIG UND VOLLSTÄNDIG DURCH

### WARNUNG

1. Öffnen Sie nicht mehr als eine beladene Schublade gleichzeitig.
2. Schließen Sie die Schubladen und den Deckel und verriegeln Sie den Schrank, bevor Sie ihn bewegen.
3. Steigen Sie nicht auf den Wagen und betreten Sie die Schubladen nicht: Sturzgefahr und Verletzungsgefahr.
4. Montieren Sie das Gerät nicht auf einer LKW-Ladefläche oder einem anderen beweglichen Objekt.
5. Benutzen Sie die Bremsen an den Schwenkrädern, um die Position des Wagens zu sichern, wenn er nicht in Bewegung ist.
6. Schieben Sie den Wagen, um ihn zu bewegen, ziehen Sie ihn nicht.
7. Lösen Sie vor der Fahrt die Schwenkradbremse.
8. Benutzen Sie den Wagen auf einem festen und stabilen Untergrund.
9. Überschreiten Sie nicht die zulässige Tragfähigkeit des Wagens
10. Beim Anhalten oder Be-/Entladen des Wagens stets die Radfeststellbremse betätigen.

### PRÄSENTATION

REF. 72517			
Anzahl der Schubladen	7	Maße	5 Schubladen: 535 x 400 x 55 mm 1 Schublade: 535 x 400 x 125 mm 1 Schublade: 535 x 400 x 195 mm
Räder	Maße: Ø 100 mm 2 Lenkräder, 1 davon mit Bremse 2 feste Räder		

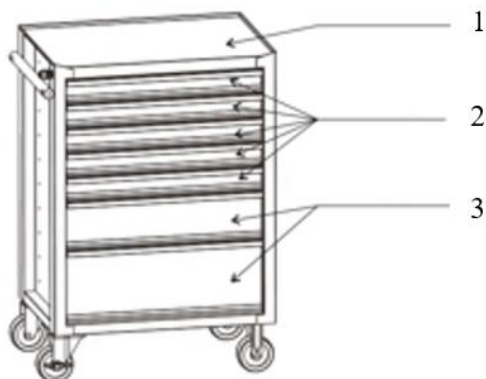

N°	maximale Kapazität
1	50kg
2	18kg
3	27kg

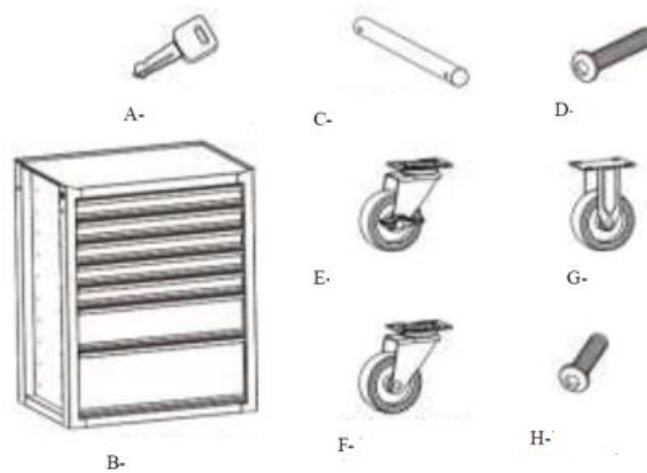

N°	Bezeichnung	N°	Bezeichnung
A	Schlüssel (2 Stück)	E	Blockiertes Rad (1 Stück)
B	Diener (1 Stück)	F	Schwenkrad (1 Stück)
C	Griff (1 Stück)	G	Feste Räder (2 Stück)
D	Bolzen 1/4" x 12 mm ( 2+1 extra)	H	M8 x 25 mm Bolzen ( zusätzlich 16+2)

## HANDBUCH

Um den Wagen zu verriegeln, schließen Sie zunächst die Schubladen.

Stecken Sie den Schlüssel in das Schloss und drehen Sie ihn nach links.

In die entgegengesetzte Richtung betätigen, um den Wagen zu entriegeln.

Schlagen Sie die Schubladen nicht zu, da dies die Blockier- und/oder Verriegelungselemente beschädigen kann.

Entfernen Sie bei Beschädigung die betroffene Schublade wie unten beschrieben.

## MONTAGE

Hinweis: Die Montage des Wagens muss auf einer festen und ebenen Fläche erfolgen. Bitte stellen Sie den Wagen beim Aufbau auf eine Schutzplane, um Kratzer oder Beschädigungen am Wagen zu vermeiden.

- 1- Packen Sie den Trolley aus und prüfen Sie, ob alle notwendigen Teile vorhanden sind
- 2- Stellen Sie den Wagen aufrecht und befestigen Sie den Griff (C) mit den 1/4"x12-mm-Schrauben (D) an seiner Stelle am Wagen (B).

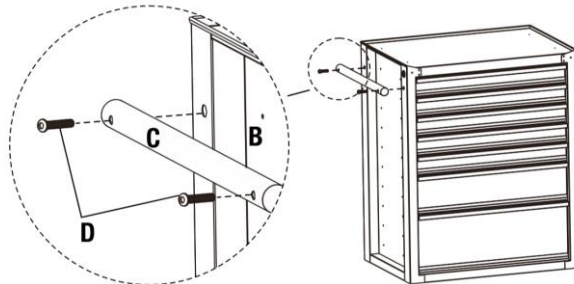

- 3- Drehen Sie den Wagen vertikal und befestigen Sie die Räder (E, F und G) mit den M8x25-mm-Schrauben (H) an der Unterseite des Wagens. Das Schwenkrad (E) und das mit der Bremse (F) müssen sich auf derselben Seite des Wagens befinden.

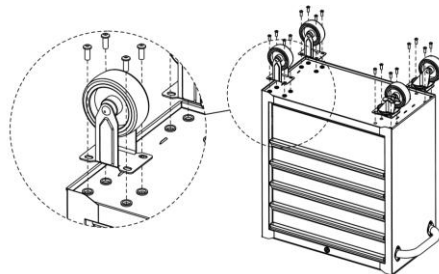

## WARTUNG

### • Entfernen der Schubladen

Um die Schublade herauszunehmen, müssen Sie die Halteklammern lösen, indem Sie sie gleichzeitig nach oben (auf der rechten Seite der Schublade) und nach unten (auf der linken Seite der Schublade) drücken und die Schublade zu sich ziehen.

Um die Schubladen wieder einzubauen, setzen Sie die Schublade richtig auf die Schienen und schieben Sie sie vorsichtig bis zum Anschlag hinein.

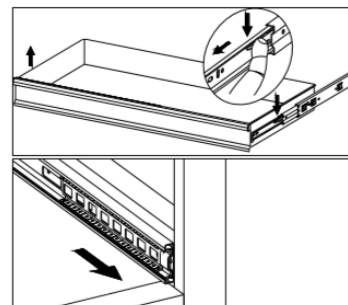

### • Schmierung

Schmieren Sie die oberen und unteren Gleitketten mindestens zweimal im Jahr.

## GARANTIE UND PRODUKTKONFORMITÄT

Die Garantie kann nicht gewährt werden bei unsachgemäßem Gebrauch, fehlerhafter Bedienung, elektrischen Veränderungen, fehlerhaftem Transport, fehlerhafter Handhabung oder Wartung, Verwendung nicht originaler Teile oder Zubehörteile, Eingriffen durch unbefugtes Personal, fehlender Schutz- oder Sicherungsvorrichtung für den Bediener: nicht Die Einhaltung der oben genannten Anweisungen schließt Ihre Maschine von unserer Garantie aus. Bei Garantieanfragen beachten Sie bitte unsere Allgemeinen Verkaufsbedingungen.

## UMWELTSCHUTZ

Ihr Gerät enthält viele recycelbare Materialien.

Wir weisen Sie darauf hin, dass gebrauchte Geräte nicht mit anderem Abfall vermisch werden dürfen. Bitte recyceln Sie diese an den dafür vorgesehenen Sammelstellen. Wenden Sie sich an Ihre örtlichen Behörden oder Ihren Händler, um Ratschläge zum Recycling zu erhalten.

# MOBILE 7 CASSETTI

RIF. 72517



**Manuale Istruzioni – Traduzione delle istruzioni originali**

*LEGGERE ATTENTAMENTE E COMPLETAMENTE IL PRESENTE MANUALE DI ISTRUZIONI PRIMA DELL'USO*

## AVVERTIMENTO

1. Non aprire più di un cassetto carico alla volta.
2. Chiudere i cassetti e il coperchio, quindi bloccare il mobile prima di spostarlo.
3. Non salire sul carrello, non camminare nei cassetti: rischio di cadute che potrebbero provocare lesioni.
4. Non montare il dispositivo sul pianale di un camion o su qualsiasi altro oggetto in movimento.
5. Utilizzare i freni sulle ruote piroettanti per fissare la posizione del carrello quando non è in movimento.
6. Spingere il carrello per spostarlo, non tirarlo.
7. Prima dello spostamento, sbloccare il freno della ruota girevole.
8. Utilizzare il carrello su una superficie solida e stabile.
9. Non superare la capacità di carico autorizzata del carrello
10. Quando si ferma o si carica/scarica il carrello, azionare sempre il freno di bloccaggio delle ruote.

## PRESENTAZIONE

RIF. 72517			
Numero di cassetti	7	Dimensioni	5 cassetti: 535 x 400 x 55 mm
			1 cassetto: 535 x 400 x 125 mm
			1 cassetto: 535 x 400 x 195 mm
Ruote	Dim.: Ø 100 mm		
	2 ruote piroettanti di cui 1 con freno 2 ruote fisse		

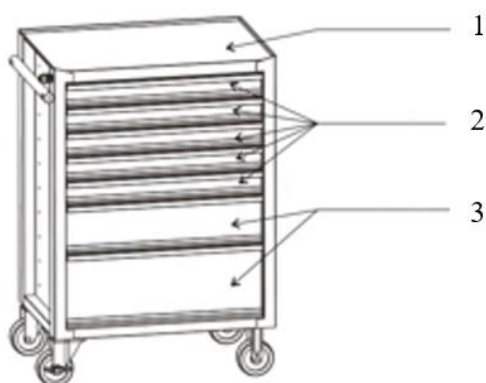

N°	Capacità massima
1	50kg
2	18 kg
3	27kg

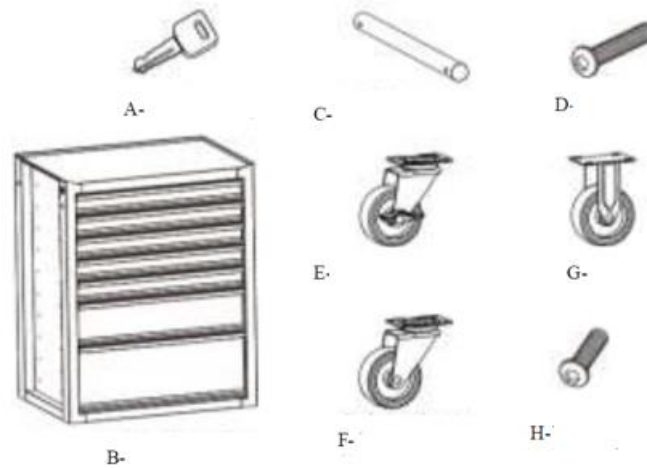

N°.	Designazione	N°.	Designazione
A	Chiave (2 pezzi)	E	Ruota bloccata (1pz)
B	Servo (1pz)	F	Ruota girevole (1pz)
C	Maniglia (1pz)	G	Ruote fisse (2 pezzi)
D	Bullone 1/4" x 12 mm ( 2+1 extra)	H	Bullone M8 x 25 mm ( 16+2 aggiuntivi)

## MANUALE

Per bloccare il carrello, chiudere prima i cassetti.

Inserire la chiave nella serratura e girarla verso sinistra.

Agire nella direzione opposta per sbloccare il carrello.

Non sbattere i cassetti, ciò potrebbe danneggiare gli elementi di bloccaggio e/o chiusura.

Se danneggiato, rimuovere il cassetto interessato come descritto di seguito.

## ASSEMBLEA

Nota: il montaggio del carrello deve essere effettuato su una superficie solida e piana. Si prega di posizionare il carrello su un telone protettivo durante il montaggio per evitare di graffiare o danneggiare il carrello.

- 1- Disimballare il carrello e verificare di avere tutte le parti necessarie
- 2- Posizionare il carrello in posizione verticale e fissare la maniglia (C) alla sua posizione sul carrello (B) utilizzando i bulloni da 1/4"x12 mm (D)

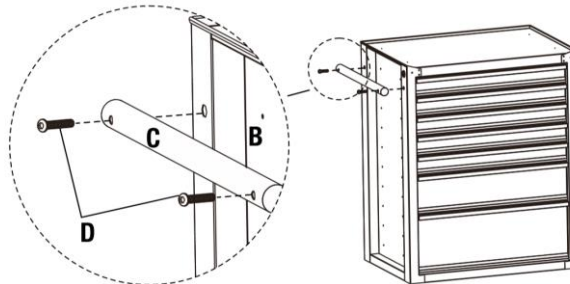

- 3- Girare il carrello verticalmente e fissare le ruote (E, F e G) alla parte inferiore del carrello utilizzando i bulloni M8x25mm (H). La ruota girevole (E) e quella con freno (F) devono essere posizionate sullo stesso lato del carrello.

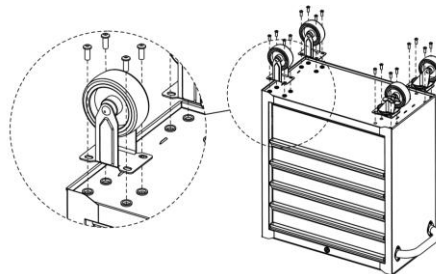

## MANUTENZIONE

### • Rimozione dei cassetti

Per rimuovere il cassetto, i fermagli di fissaggio devono essere rilasciati spingendo contemporaneamente verso l'alto (sul lato destro del cassetto) e verso il basso (sul lato sinistro del cassetto) e tirando il cassetto verso di sé.

Per reinstallare i cassetti, posizionare correttamente il cassetto sulle guide e spingerlo delicatamente finché non si ferma.

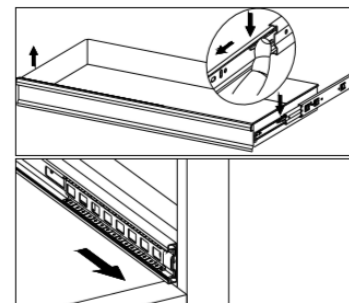

### • Lubrificazione

Lubrificare le catene di scorrimento superiore e inferiore almeno due volte l'anno.

## GARANZIA E CONFORMITÀ DEL PRODOTTO

La garanzia non può essere concessa a seguito di uso anomalo, funzionamento errato, modifica elettrica, trasporto, movimentazione o manutenzione difettosa, utilizzo di parti o accessori non originali, interventi effettuati da personale non autorizzato, assenza di protezioni o dispositivi di sicurezza dell'operatore: non- il rispetto delle istruzioni sopra riportate esclude la vostra macchina dalla nostra garanzia. Fare riferimento alle nostre Condizioni Generali di Vendita per qualsiasi richiesta di garanzia.

## PROTEZIONE AMBIENTALE

Il dispositivo contiene molti materiali riciclabili.

Ti ricordiamo che i dispositivi usati non devono essere mischiati con altri rifiuti. Si prega di riciclarli presso i punti di raccolta previsti a tale scopo. Rivolgersi alle autorità locali o al rivenditore per consigli sul riciclaggio.

# KAST 7 LADES

REF. 72517



**Handmatige instructies – Vertaling van de originele instructies**

*LEES DEZE GEBRUIKERSHANDLEIDING ZORGVULDIG EN VOLLEDIG DOOR VOOR GEBRUIK*

## WAARSCHUWING

1. Open niet meer dan één geladen lade tegelijk.
2. Sluit de lade en het deksel en vergrendel de kast voordat u deze verplaatst.
3. Klim niet op de trolley en loop niet in de lade: risico op vallen, wat letsel kan veroorzaken.
4. Monteer het apparaat niet op een vrachtwagenlaadvloer of een ander bewegend voorwerp.
5. Gebruik de remmen op de zwenkwielen om de trolley op zijn plaats te houden als deze stilstaat.
6. Duw tegen de trolley om deze te verplaatsen, trek er niet aan.
7. Ontgrendel vóór het rijden de zwenkwielrem.
8. Gebruik de trolley op een stevige en stabiele ondergrond.
9. Overschrijd het toegestane draagvermogen van de trolley niet.
10. Bij het stoppen of laden/lossen van de trolley dient u altijd de wielblokkeerrem te activeren.

## PRESENTATIE

REF. 72517			
Aantal lade	7	Dimensies	5 lade: 535 x 400 x 55 mm
			1 lade: 535 x 400 x 125 mm
			1 lade: 535 x 400 x 195 mm
Wielen	Afm.: Ø 100 mm		
	2 zwenkwielen waarvan 1 met rem 2 vaste wielen		

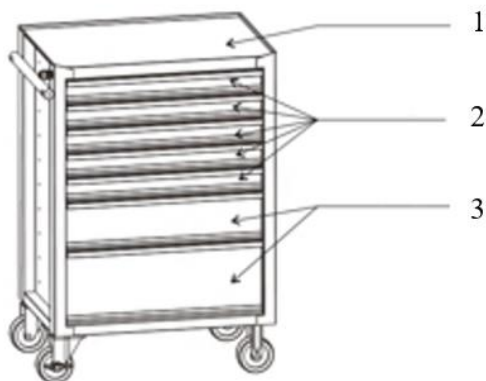

N°	maximum capaciteit
1	50 kg
2	18 kg
3	27 kg



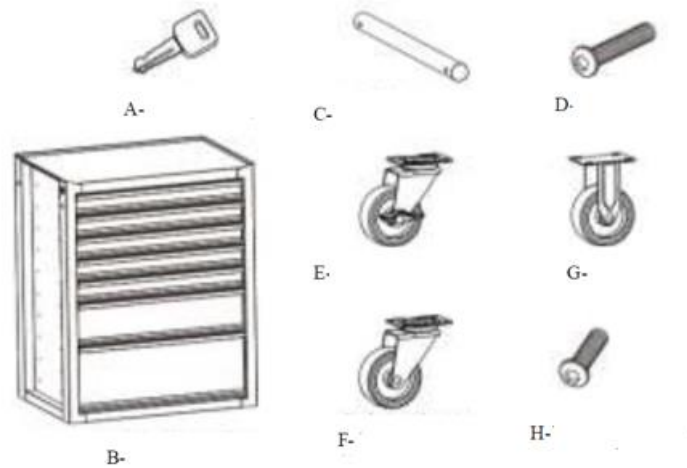

N°e.	Aanduiding	N°e.	Aanduiding
A	Sleutel (2 stuks)	E	Vergrendeld wiel (1 st)
B	Bediende (1st)	F	Zwenkwiel (1st)
C	Handvat (1 st)	G	Vaste wielen (2 stuks)
D	Bout 1/4" x 12 mm ( 2+1 extra)	H	M8 x 25 mm bout ( extra 16+2)

### HANDMATIG

Om de trolley af te sluiten, sluit u eerst de lades.

Steek de sleutel in het slot en draai deze naar links.

Beweeg in de tegenovergestelde richting om de trolley te ontgrendelen.

Laat de lades niet dichtslaan, hierdoor kunnen de blokkeer- en/of vergrendelingselementen beschadigd raken.

Indien beschadigd, verwijdert u de betreffende lade zoals hieronder beschreven.

## MONTAGE

Let op: de montage van de trolley dient op een stevige en vlakke ondergrond te gebeuren. Plaats de trolley tijdens de montage op een beschermend zeildoek om krassen of beschadiging van de trolley te voorkomen.

- 1- Pak de trolley uit en controleer of u over alle benodigde onderdelen beschikt
- 2- Zet de trolley rechtop en bevestig de handgreep (C) op de locatie op de trolley (B) met behulp van de 1/4"x12mm bouten (D)

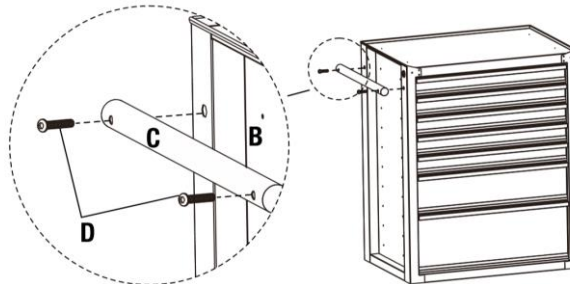

- 3- Draai de trolley verticaal en bevestig de wielen (E, F en G) aan de onderkant van de trolley met behulp van de M8x25mm bouten (H). Het zwenkwiel (E) en het wiel met de rem (F) moeten zich aan dezelfde kant van de trolley bevinden.

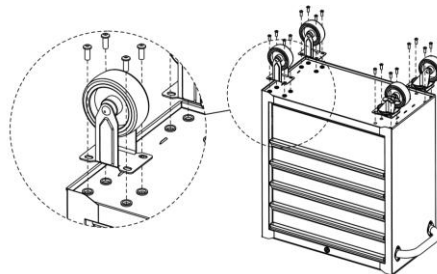

## ONDERHOUD

- **Het verwijderen van de laden**

Om de lade te verwijderen, moeten de borgclips worden losgemaakt door tegelijkertijd omhoog (aan de rechterkant van de lade) en omlaag (aan de linkerkant van de lade) te duwen en de lade naar u toe te trekken.

Om de laden weer terug te plaatsen, plaatst u de lade correct op de geleiders en duwt u deze voorzichtig naar binnen totdat deze niet verder kan.

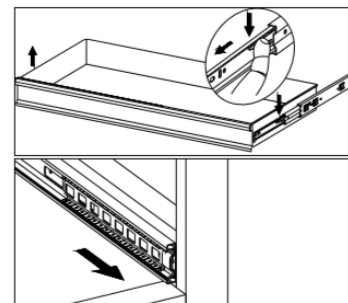

- **Smering**

Smeer de bovenste en onderste glijkettingen minimaal tweemaal per jaar.

## GARANTIE EN PRODUCTCONFORMITEIT

De garantie kan niet worden verleend bij abnormaal gebruik, onjuiste bediening, elektrische wijzigingen, gebrekkig transport, behandeling of onderhoud, gebruik van niet-originele onderdelen of accessoires, interventies uitgevoerd door niet-geautoriseerd personeel, het ontbreken van bescherming of een apparaat dat de bediener beschermt: niet-originele het naleven van bovenstaande instructies sluit uw machine uit van onze garantie. Raadpleeg onze Algemene Verkoopvoorwaarden voor eventuele garantieaanvragen.

## MILIEUBESCHERMING

Uw apparaat bevat veel recyclebare materialen.

Wij herinneren u eraan dat gebruikte apparaten niet met ander afval mogen worden gemengd. Recycle ze a.u.b. bij de daarvoor bestemde inzamelpunten. Neem contact op met uw plaatselijke autoriteiten of uw detailhandelaar voor advies over recycling.

# SZAFKA 7 SZUFLAD

NR NR. 72517



**Instrukcje ręczne – Tłumaczenie oryginalnych instrukcji**

*PRZED UŻYCIEM NALEŻY DOKŁADNIE I CAŁKOWICIE PRZECZYTAĆ NINIEJSZĄ INSTRUKCJĘ OBSŁUGI*

## OSTRZEŻENIE

1. Nie otwieraj więcej niż jednej załadowanej szuflady na raz.
2. Zamknij szuflady i pokrywę, a następnie zablokuj szafkę przed jej przeniesieniem.
3. Nie wchodź na wózek, nie wchodź po szufladach: ryzyko upadku i obrażeń.
4. Nie montuj urządzenia na platformie ciężarówki lub innym poruszającym się obiekcie.
5. Użyj hamulców na kołach skrętnych, aby zabezpieczyć pozycję wózka, gdy się nie porusza.
6. Aby go przesunąć, popchnij wózek, nie ciągnij go.
7. Przed jazdą odblokować hamulec koła skrętnego.
8. Używaj wózka na twardym i stabilnym podłożu.
9. Nie przekraczaj dopuszczalnego udźwigu wózka
10. Podczas zatrzymywania lub załadunku/rozładunku wózka zawsze należy włączyć hamulec blokujący koło.

## PREZENTACJA

NR NR. 72517			
Liczba szuflad	7	Wymiary	5 szuflad: 535 x 400 x 55 mm
			1 szuflada: 535 x 400 x 125 mm
			1 szuflada: 535 x 400 x 195 mm
Koła	Wymiary: Ø 100 mm		
	2 koła obrotowe, w tym 1 z hamulcem 2 stałe koła		

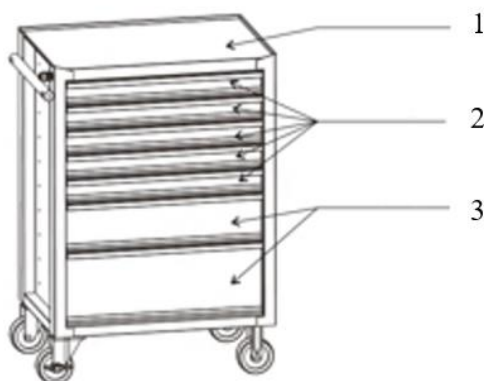

N°	Maksymalna pojemność
1	50 kg
2	18 kg
3	27 kg

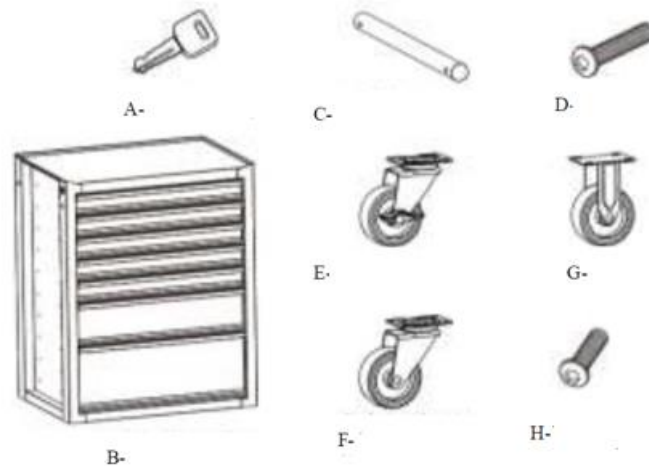

N°	Przeznaczenie	N°	Przeznaczenie
A	Klucz (2 szt.)	E	Zablokowane koło (1 szt.)
B	Sługa (1 szt.)	F	Koło obrotowe (1 szt.)
C	Uchwyt (1 szt.)	G	Koła stałe (2 szt.)
D	Śruba 1/4" x 12 mm ( 2+1 dodatkowo)	H	Śruba M8 x 25 mm ( dodatkowe 16+2)

## PODRĘCZNIK

Aby zablokować wózek, należy najpierw zamknąć szuflady.

Włóż klucz do zamka i przekręć go w lewo.

Aby odblokować wózek, wykonaj ruch w przeciwnym kierunku.

Nie trzaskaj szufladami, może to spowodować uszkodzenie elementów blokujących i/lub ryglujących.

Jeżeli jest uszkodzona, wyjmij odpowiednią szufladę w sposób opisany poniżej.

## MONTAŻ

Uwaga: montaż wózka należy przeprowadzić na solidnej i płaskiej powierzchni. Podczas montażu należy umieścić wózek na plandecce ochronnej, aby uniknąć zarysowania lub uszkodzenia wózka.

- 1- Rozpakuj wózek i sprawdź, czy masz wszystkie niezbędne części
- 2- Ustaw wózek pionowo i przymocuj uchwyt (C) do jego miejsca na wózku (B) za pomocą śrub 1/4"x12mm (D)

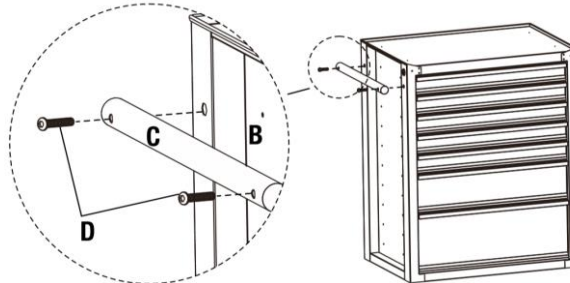

- 3- Obróć wózek do pionu i przymocuj koła (E, F i G) do spodu wózka za pomocą śrub M8x25mm (H). Koło skrętne (E) i to z hamulcem (F) muszą znajdować się po tej samej stronie wózka.

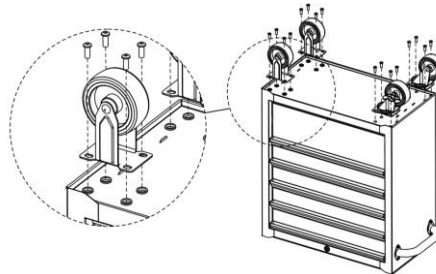

## KONSERWACJA

### • Wyjmowanie szuflad

Aby wyjąć szufladę, należy zwolnić zatrzaski mocujące, naciskając jednocześnie w górę (po prawej stronie szuflady) i w dół (po lewej stronie szuflady) oraz pociągając szufladę do siebie.

Aby ponownie zainstalować szuflady, umieść szufladę prawidłowo na prowadnicach i delikatnie wciśnij, aż się zatrzyma.

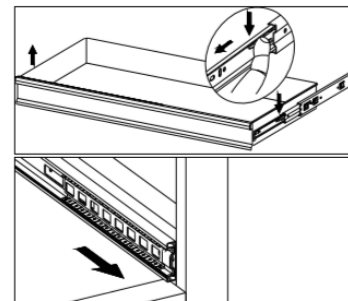

### • Smarowanie

Smaruj górny i dolny łańcuch ślizgowy co najmniej dwa razy w roku.

## GWARANCJA I ZGODNOŚĆ PRODUKTU

Gwarancja nie jest udzielana w przypadku nieprawidłowego użytkowania, nieprawidłowej obsługi, modyfikacji elektrycznych, nieprawidłowego transportu, obsługi lub konserwacji, stosowania nieoryginalnych części lub akcesoriów, interwencji dokonywanych przez nieuprawniony personel, braku zabezpieczeń lub urządzeń zabezpieczających operatora: nie- przestrzeganie powyższych instrukcji wyłącza Twoją maszynę z naszej gwarancji. W przypadku jakichkolwiek wniosków gwarancyjnych należy zapoznać się z naszymi Ogólnymi warunkami sprzedaży.

## OCHRONA ŚRODOWISKA

Twoje urządzenie zawiera wiele materiałów nadających się do recyklingu.

Przypominamy, że zużytych urządzeń nie wolno mieszać z innymi odpadami. Prosimy o oddawanie ich do recyklingu w wyznaczonych do tego punktach zbiórki. Skontaktuj się z władzami lokalnymi lub sprzedawcą, aby uzyskać porady dotyczące recyklingu.

# ARMÁRIO 7 GAVETAS

REF. 72517



Instruções Manuais – Tradução das instruções originais

LEIA ESTE MANUAL DE INSTRUÇÕES COM ATENÇÃO E COMPLETAMENTE ANTES DE USAR

## AVISO

1. Não abra mais de uma gaveta carregada por vez.
2. Feche as gavetas e a tampa e tranque o armário antes de movê-lo.
3. Não suba no carrinho, não ande nas gavetas: risco de quedas que podem causar ferimentos.
4. Não monte o dispositivo na caçamba de um caminhão ou em qualquer outro objeto em movimento.
5. Use os freios nas rodas giratórias para fixar a posição do carrinho quando ele não estiver em movimento.
6. Empurre o carrinho para movê-lo, não puxe.
7. Antes de mover, destrave o freio da roda giratória.
8. Use o carrinho em uma superfície firme e estável.
9. Não exceda a capacidade de carga autorizada do carrinho
10. Ao parar ou carregar/descarregar o carrinho, acione sempre o freio de travamento das rodas.

## APRESENTAÇÃO

REF. 72517			
Número de gavetas	7	Dimensões	5 gavetas: 535 x 400 x 55 mm
			1 gaveta: 535 x 400 x 125 mm
			1 gaveta: 535 x 400 x 195 mm
Rodas	Dim.: Ø 100 mm		
	2 rodas giratórias, 1 delas com freio 2 rodas fixas		

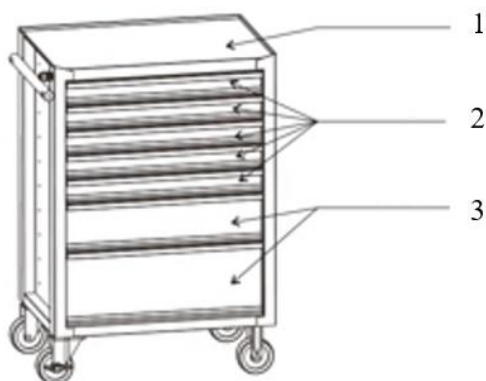

Nº.	capacidade máxima
1	50kg
2	18kg
3	27kg

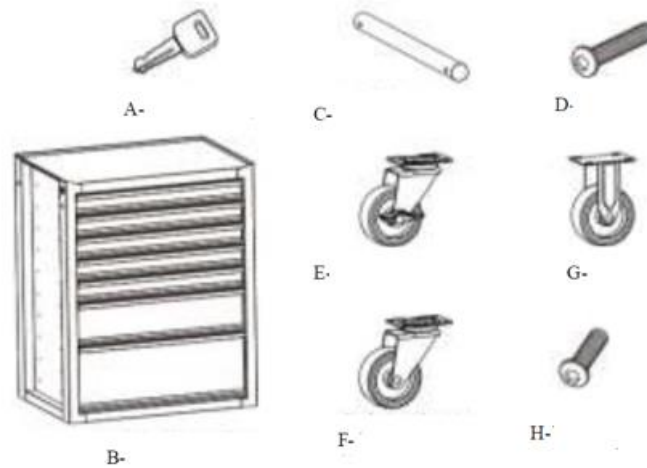

Nº.	Designação	Nº.	Designação
A	Chave (2 unidades)	E	Roda travada (1 unidade)
B	Servo (1 unidade)	F	Roda giratória (1 unidade)
C	Alça (1 unidade)	G	Rodas fixas (2pcs)
D	Parafuso 1/4" x 12mm ( 2+1 extra)	H	Parafuso M8 x 25mm ( 16+2 adicionais)

## MANUAL

Para trancar o carrinho, feche primeiro as gavetas.  
 Insira a chave na fechadura e gire-a para a esquerda.  
 Opere na direção oposta para destravar o carrinho.  
 Não bata as gavetas, pois pode danificar os elementos de bloqueio e/ou bloqueio.  
 Se estiver danificada, remova a gaveta afetada conforme descrito abaixo.

## MONTAGEM

Nota: a montagem do carrinho deve ser feita sobre uma superfície sólida e plana. Coloque o carrinho sobre uma lona protetora durante a montagem para evitar arranhões ou danos ao carrinho.

- 1- Desembale o carrinho e verifique se você possui todas as peças necessárias
- 2- Coloque o carrinho na posição vertical e fixe a alça (C) em seu local no carrinho (B) usando os parafusos de 1/4"x12mm (D)

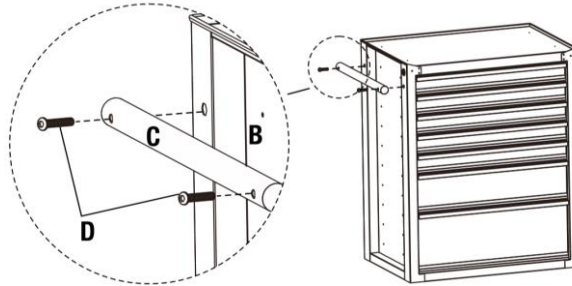

- 3- Gire o carrinho verticalmente e fixe as rodas (E, F e G) na parte inferior do carrinho usando os parafusos M8x25mm (H). A roda giratória (E) e a roda com freio (F) devem estar localizadas no mesmo lado do carrinho.

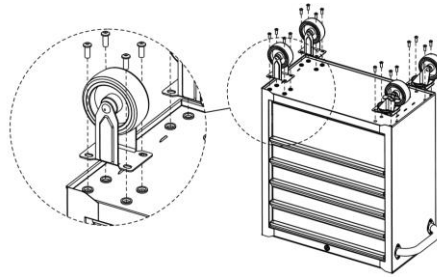

## MANUTENÇÃO

### • Removendo as gavetas

Para retirar a gaveta, os cliques de retenção devem ser liberados empurrando para cima (no lado direito da gaveta) e para baixo (no lado esquerdo da gaveta) simultaneamente, e puxando a gaveta em sua direção.

Para reinstalar as gavetas, coloque-as corretamente nas corredeiras e empurre suavemente até parar.

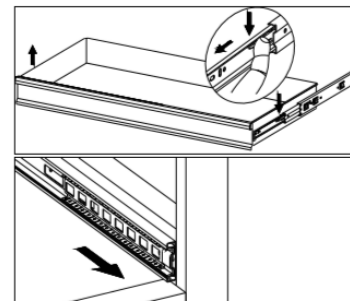

### • Lubrificação

Lubrifique as correntes deslizantes superior e inferior pelo menos duas vezes por ano.

## GARANTIA E CONFORMIDADE DO PRODUTO

A garantia não pode ser concedida após uso anormal, funcionamento incorreto, modificação elétrica, transporte, manuseio ou manutenção defeituosos, uso de peças ou acessórios não originais, intervenções realizadas por pessoal não autorizado, ausência de proteção ou dispositivo de segurança do operador: não- o cumprimento das instruções acima exclui a sua máquina da nossa garantia. Consulte as nossas Condições Gerais de Venda para qualquer pedido de garantia.

## PROTEÇÃO AMBIENTAL

Seu dispositivo contém muitos materiais recicláveis.

Lembramos que os aparelhos usados não devem ser misturados com outros resíduos. Por favor, recicle-os nos pontos de recolha previstos para o efeito. Contacte as autoridades locais ou o seu revendedor para obter aconselhamento sobre reciclagem.



# ΝΤΟΥΛΑΠΙ 7 ΣΥΡΤΑΡΙΑ

ΑΝΑΦ. 72517



## Εγχειρίδιο οδηγιών – Μετάφραση των αρχικών οδηγιών

ΔΙΑΒΑΣΤΕ ΑΥΤΟ ΤΟ ΕΓΧΕΙΡΙΔΙΟ ΟΔΗΓΙΩΝ ΠΡΟΣΕΚΤΙΚΑ ΚΑΙ ΠΛΗΡΩΣ ΠΡΙΝ ΧΡΗΣΙΜΟΠΟΙΗΣΕΤΕ

### ΠΡΟΕΙΔΟΠΟΙΗΣΗ

1. Μην ανοίγετε περισσότερα από ένα φορτωμένα συρτάρια κάθε φορά.
2. Κλείστε τα συρτάρια και το καπάκι και, στη συνέχεια, κλειδώστε το ντουλάπι πριν το μετακινήσετε.
3. Μην ανεβαίνετε στο καρότσι, μην περπατάτε στα συρτάρια: κίνδυνος πτώσεων που μπορεί να προκαλέσει τραυματισμό.
4. Μην τοποθετείτε τη συσκευή σε κρεβάτι φορτηγού ή σε οποιοδήποτε άλλο κινούμενο αντικείμενο.
5. Χρησιμοποιήστε τα φρένα στους περιστρεφόμενους τροχούς για να ασφαλίσετε τη θέση του τρόλεϊ όταν δεν κινείται.
6. Σπρώξτε το καρότσι για να το μετακινήσετε, μην το τραβάτε.
7. Πριν μετακινηθείτε, ξεκλειδώστε το φρένο του περιστρεφόμενου τροχού.
8. Χρησιμοποιήστε το τρόλεϊ σε μια σταθερή και σταθερή επιφάνεια.
9. Μην υπερβαίνετε την επιτρεπόμενη χωρητικότητα φόρτωσης του καροτσιού.
10. Όταν σταματάτε ή φορτώνετε/εκφορτώνετε το τρόλεϊ, ενεργοποιείτε πάντα το φρένο ασφάλισης τροχού.

### ΠΑΡΟΥΣΙΑΣΗ

ΑΝΑΦ. 72517			
Αριθμός Συρταριών	7	Διαστάσεις	5 συρτάρια: 535 x 400 x 55 mm
			1 συρτάρι: 535 x 400 x 125 mm
			1 συρτάρι: 535 x 400 x 195 mm
Τροχοί	Διαστάσεις: Ø 100 mm		
	2 περιστρεφόμενοι τροχοί εκ των οποίων ο 1 με φρένο 2 σταθεροί τροχοί		

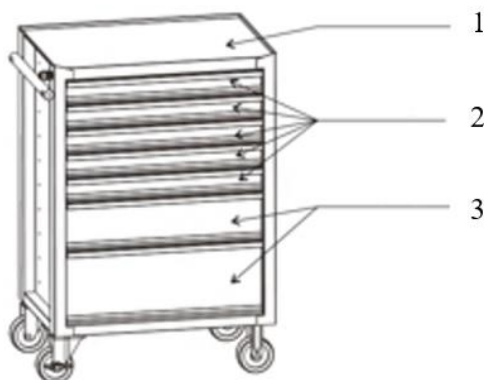

Οχ	Μέγιστη χωρητικότητα
1	50 κιλά
2	18 κιλά
3	27 κιλά

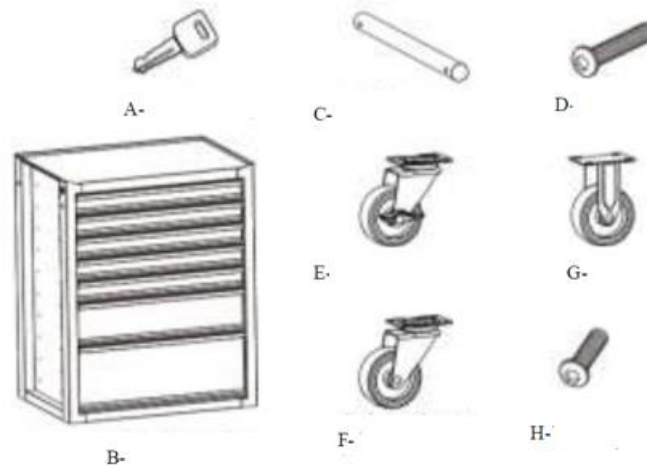

Οχι.	Ονομασία	Οχι.	Ονομασία
A	Κλειδί (2 τεμ.)	E	Κλειδωμένος τροχός (1 τεμ.)
B	Υπηρέτης (1 τεμ.)	F	Περιστρεφόμενος τροχός (1 τεμ.)
C	Λαβή (1 τεμ.)	G	Σταθεροί τροχοί (2 τεμ.)
D	Μπουλόνι 1/4" x 12mm ( 2+1 επιπλέον)	H	Μπουλόνι M8 x 25 mm ( επιπλέον 16+2)

## ΕΓΧΕΙΡΙΔΙΟ

Για να κλειδώσετε το τρόλει, κλείστε πρώτα τα συρτάρια.

Τοποθετήστε το κλειδί στην κλειδαριά και γυρίστε το προς τα αριστερά.

Λειτουργήστε προς την αντίθετη κατεύθυνση για να ξεκλειδώσετε το τρόλει.

Μην χτυπάτε τα συρτάρια, αυτό μπορεί να προκαλέσει ζημιά στα στοιχεία μπλοκαρίσματος ή/και ασφάλισης.

Εάν έχει υποστεί ζημιά, αφαιρέστε το προσβεβλημένο συρτάρι όπως περιγράφεται παρακάτω.

## ΣΥΝΑΡΜΟΛΟΓΗΣΗ

Σημείωση: η συναρμολόγηση του καροτσιού πρέπει να γίνεται σε σταθερή και επίπεδη επιφάνεια. Τοποθετήστε το καροτσάκι σε προστατευτικό μουςαμά κατά τη συναρμολόγηση για να αποφύγετε γρατσουνιές ή ζημιές στο καρότσι.

- 1- Αποσυσκευάστε το καρότσι και ελέγξτε ότι έχετε όλα τα απαραίτητα εξαρτήματα
- 2- Τοποθετήστε το καρότσι σε όρθια θέση και στερεώστε τη λαβή (C) στη θέση της στο καρότσι (B) χρησιμοποιώντας τα μπουλόνια 1/4" x 12 mm (D)

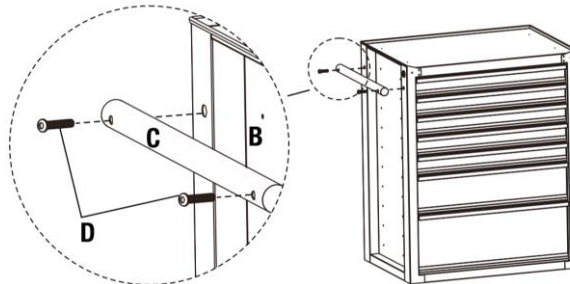

- 3- Γυρίστε το καρότσι κάθετα και στερεώστε τους τροχούς (E, F και G) στην κάτω πλευρά του καροτσιού χρησιμοποιώντας τα μπουλόνια M8x25mm (H). Ο περιστρεφόμενος τροχός (E) και αυτός με το φρένο (F) πρέπει να βρίσκονται στην ίδια πλευρά του τρόλεϊ.

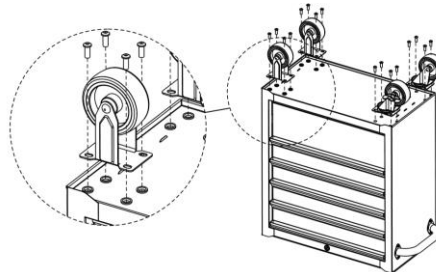

## ΣΥΝΤΗΡΗΣΗ

### • Αφαίρεση των συρταριών

Για να αφαιρέσετε το συρτάρι, τα κλιπ συγκράτησης πρέπει να απελευθερωθούν πιέζοντας προς τα πάνω (στη δεξιά πλευρά του συρταριού) και προς τα κάτω (στην αριστερή πλευρά του συρταριού) ταυτόχρονα και τραβώντας το συρτάρι προς το μέρος σας.

Για να επανατοποθετήσετε τα συρτάρια, τοποθετήστε το συρτάρι σωστά στις πλάκες και σπρώξτε απαλά προς τα μέσα μέχρι να σταματήσει.

### • Λάδωμα

Λιπάνετε την επάνω και την κάτω αλυσίδα ολίσθησης τουλάχιστον δύο φορές το χρόνο.

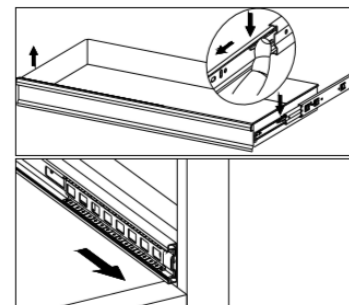

## ΕΓΓΥΗΣΗ ΚΑΙ ΣΥΜΜΟΡΦΩΣΗ ΠΡΟΪΟΝΤΟΣ

Η εγγύηση δεν μπορεί να χορηγηθεί μετά από ασυνήθιστη χρήση, λανθασμένη λειτουργία, ηλεκτρική τροποποίηση, εσφαλμένη μεταφορά, χειρισμό ή συντήρηση, χρήση μη γνήσιων εξαρτημάτων ή εξαρτημάτων, παρεμβάσεις που πραγματοποιούνται από μη εξουσιοδοτημένο προσωπικό, απουσία προστασίας ή συσκευής που ασφαλίζει τον χειριστή: μη η συμμόρφωση με τις παραπάνω οδηγίες αποκλείει το μηχάνημά σας από την εγγύησή μας. Ανατρέξτε στους Γενικούς Όρους Πώλησής μας για οποιοδήποτε αίτημα εγγύησης.

## ΤΗΝ ΠΡΟΣΤΑΣΙΑ ΤΟΥ ΠΕΡΙΒΑΛΛΟΝΤΟΣ

Η συσκευή σας περιέχει πολλά ανακυκλώσιμα υλικά.

Σας υπενθυμίζουμε ότι οι χρησιμοποιημένες συσκευές δεν πρέπει να αναμιγνύονται με άλλα απορρίμματα. Ανακυκλώστε τα στα σημεία συλλογής που προβλέπονται για το σκοπό αυτό. Επικοινωνήστε με τις τοπικές αρχές ή τον πωλητή σας για συμβουλές σχετικά με την ανακύκλωση.