



FR	<p>MINI-COMPRESSEUR A AIR Manuel d'instructions – Notice originale – Instructions d'origine <i>Veillez lire ce manuel d'instructions attentivement et entièrement avant toute utilisation</i></p>	NL	<p>MINI LUCHTCOMPRESSOR Vertaling van de originele gebruiksaanwijzing <i>Lees deze handleiding zorgvuldig en volledig door voordat u het product in gebruik neemt</i></p>
EN	<p>MINI AIR COMPRESSOR Translation of the original instructions <i>Please read this instruction manual carefully and completely before use</i></p>	PL	<p>MINI SPREŻARKA POWIETRZA Tłumaczenie instrukcji oryginalnej <i>Przed użyciem należy dokładnie zapoznać się z niniejszą instrukcją obsługi</i></p>
ES	<p>MINI COMPRESOR DE AIRE Traducción de las instrucciones originales <i>Lea atenta y completamente este manual de instrucciones antes de utilizarlo</i></p>	PT	<p>MINI COMPRESSOR DE AR Tradução do manual original <i>Por favor, leia este manual de instruções cuidadosamente e completamente antes de usar</i></p>
DE	<p>MINI-LUFTKOMPRESSOR Übersetzung der Originalnotiz <i>Bitte lesen Sie diese Handbuch vor dem Gebrauch sorgfältig und vollständig durch</i></p>	EL	<p>ΜΊΝΙ ΑΕΡΟΣΥΜΠΙΕΣΤΗΣ Μετάφραση πρωτότυπων οδηγιών <i>Διαβάστε προσεκτικά ολόκληρο το παρόν εγχειρίδιο οδηγιών πριν από κάθε χρήση</i></p>
IT	<p>MINI COMPRESSORE D'ARIA Traduzione delle istruzioni originali <i>Leggere attentamente e completamente il presente manuale di istruzioni prima dell'uso</i></p>		



1. Avertissements de Sécurité



AVERTISSEMENT ! Lire tous les avertissements de sécurité, les instructions, les illustrations et les spécifications fournis avec cet outil électrique. *Ne pas suivre les instructions énumérées ci-dessous peut donner lieu à un choc électrique, un incendie et/ou une blessure sérieuse.*

Conserver tous les avertissements et toutes les instructions pour pouvoir s'y reporter ultérieurement.

1.1. Avertissements de sécurité généraux

1. **Utiliser dans un environnement sécurisé** : il ne doit pas y avoir de risques d'explosions, de produits corrosifs dans l'environnement proche lors de l'utilisation.
2. **Tenir compte de l'environnement de la zone de travail** : ne pas exposer l'outil à la pluie. Ne pas utiliser l'outil dans des endroits humides, mouillés ou avec un risque de projection d'eau. Maintenir la zone de travail bien éclairée. Ne pas utiliser l'outil en présence de liquides ou de gaz inflammables ou de poussières.
3. **Conserver une zone de travail propre et ordonnée** : la zone de travail doit être visible de la position de travail. Les zones en désordre et les établis sont propices aux accidents.
4. **Protection contre les chocs électriques** : éviter tout contact corporel avec des surfaces mises ou reliées à la terre (par exemple canalisations, radiateurs, cuisinières, réfrigérateurs).
5. **Maintenir les autres personnes éloignées** : Ne pas laisser les personnes, notamment les enfants, non concernées par le travail en cours, toucher l'outil ou le prolongateur, et les maintenir éloignées de la zone de travail, ETRE particulièrement vigilant avec les enfants et les animaux.
6. **Ranger les outils non utilisés** : les outils inutilisés doivent être rangés dans un endroit sec ou fermé à clé, hors de portée des enfants.
7. **Ne pas forcer l'outil** : un outil donne de meilleurs résultats de manière plus sûre au régime, à la puissance pour lequel il a été conçu.
8. **Utiliser l'outil approprié** : ne pas forcer un petit outil ou un petit accessoire à effectuer le travail de plus grosse taille. Ne pas utiliser l'outil à une fin pour laquelle il n'est pas conçu.
9. **Porter des vêtements et équipement de protection adaptés** : ne jamais porter des vêtements amples, ni des bijoux, car ils peuvent être happés par des pièces en mouvement. Il est recommandé de porter des gants de protection. Contenir les cheveux longs. Le port de chaussures antidérapantes est recommandé pour les travaux en extérieur.
10. **Utiliser un équipement de protection** : utiliser des lunettes de sécurité, un masque normal ou anti-poussières si les opérations de travail génèrent de la poussière, des gants de protection.
11. **Connecter l'équipement pour l'extraction des poussières** : si l'outil est fourni pour le raccordement des équipements pour l'extraction et la récupération des poussières, s'assurer qu'ils sont raccordés et correctement utilisés.
12. **Ne pas trop se pencher** : maintenir un bon appui et rester en équilibre en tout temps.
13. **Traiter les outils avec soin** : maintenir les outils propres pour optimiser le travail et la sécurité. Suivre les instructions concernant la lubrification et le changement des accessoires. Examiner leur état périodiquement, au besoin, confier leur réparation à un poste d'entretien agréé.
14. **Rester alerté** : se concentrer sur le travail. Faire preuve de jugement. Ne pas se servir de l'outil lorsqu'on est fatigué, ou sous l'influence de drogues, d'alcool ou de médicaments.
15. **Rechercher les pièces endommagées** : avant d'utiliser l'outil, examiner soigneusement l'état des pièces pour s'assurer qu'elles fonctionnent correctement et qu'elles accomplissent leur tâche. Vérifier l'alignement et la liberté de fonctionnement des pièces mobiles, l'état et le montage des pièces et toutes autres conditions susceptibles d'affecter défavorablement le fonctionnement. Il faut réparer toute pièce dont l'état laisse à désirer ou en remplacer par un poste de service agréé sauf si autrement indiqué dans ce manuel d'instructions.
16. **Ne pas utiliser le câble/cordon dans de mauvaises conditions** : ne jamais exercer de saccades sur le câble/cordon afin de le déconnecter de la fiche de prise de courant. Maintenir le câble/cordon à l'écart de la chaleur, de tout lubrifiant et de toutes arêtes vives. Examiner les prolongateurs de manière régulière et les remplacer s'ils sont endommagés.
17. **Entretenir les outils avec soin** : garder les outils de coupe affûtés et propres pour des performances meilleures et plus sûres. Suivre les instructions de graissage et de remplacement des accessoires. Examiner les câbles/cordons des outils de manière régulière et les faire réparer, lorsqu'ils sont endommagés, par un service d'entretien agréé.
18. **Ne pas modifier la machine** : aucune modification et/ou reconversion ne doit être effectuée. L'usage d'accessoires ou attachements autres que ceux recommandés dans ce manuel

d'instructions peut entraîner des blessures personnelles.

19. Maintenir les poignées sèches, propres et exemptes de tout lubrifiant et de toute graisse.
20. **Déconnecter les outils** : déconnecter les outils de l'alimentation lorsqu'ils ne sont pas utilisés, avant leur entretien et lors du remplacement des accessoires, tels que lames, forets et organes de coupe.
21. **Retirer les clés de réglage** : prendre l'habitude de vérifier si les clés et autres organes de réglage sont retirés de l'outil avant de le mettre en marche.
22. **Eviter tout démarrage intempestif** : s'assurer que l'interrupteur est en position « arrêt » lors de la connexion.
23. **Utiliser des câbles de raccord extérieurs** : lorsque l'outil est utilisé à l'extérieur, utiliser uniquement des prolongateurs destinés à une utilisation extérieure et comportant le marquage correspondant.
24. **Rester vigilant** : regarder ce que vous êtes en train de faire, faire preuve de bon sens et ne pas utiliser l'outil lorsque vous êtes fatigué.
25. **Vérifier les parties endommagées** : avant d'utiliser l'outil à d'autres fins, il convient de l'examiner attentivement afin de déterminer qu'il fonctionnera correctement et accomplira sa fonction prévue. Vérifier l'alignement ou le blocage des parties mobiles, ainsi que l'absence de toutes pièces cassées ou de toute condition de fixation et autres conditions, susceptibles d'affecter le fonctionnement de l'outil. Il convient de réparer ou de remplacer correctement un protecteur ou toute autre partie endommagée par un centre d'entretien agréé, sauf indication contraire dans le présent manuel d'instructions. Faire remplacer les interrupteurs défectueux par un centre d'entretien agréé. Ne pas utiliser l'outil si l'interrupteur ne permet pas de passer de l'état de marche à l'état d'arrêt.
26. **Risque de brûlure** : Laisser refroidir les pièces mobiles (embout) avant de les toucher.
27. **Faire réparer l'outil par une personne qualifiée** : cet outil électrique satisfait les règles de sécurité correspondantes. Il convient que les réparations soient effectuées uniquement par des personnes qualifiées en utilisant des pièces de rechange d'origine. A défaut, cela peut exposer l'utilisateur à un danger important.



AVERTISSEMENT :

L'utilisation de tout accessoire ou de toute fixation autre que celui ou celle recommandé(e) dans le présent manuel d'instructions peut présenter un risque de blessure des personnes.

1.2. Avertissements de sécurité particulières au compresseur

1. Ne jamais gonfler au-delà des recommandations du fabricant.
2. Ne jamais laisser le compresseur dans un endroit humide.
3. Ne jamais laisser le compresseur sans surveillance pendant l'utilisation. Ne pas laisser des enfants porter ou utiliser le compresseur.
4. Ne pas utiliser le compresseur pour toute autre utilisation que celles prévues initialement.
5. Ne pas désassembler le compresseur.
6. Ne pas utiliser le compresseur dans des conditions atmosphériques très chaudes.
7. Si le compresseur émet des bruits anormaux, l'éteindre immédiatement, et le laisser refroidir pendant 30 minutes.
8. Inspecter le compresseur avant toute utilisation. S'il est fissuré, ou si des pièces seules sont trouvées, appeler un technicien qualifié pour le réparer.
9. Ne jamais exposer le compresseur à la pluie, ou à des températures supérieures à 30°C ou inférieures à -30°C
10. Ne jamais utiliser sur des personnes ou sur des animaux.
11. S'assurer que le câble n'est pas en contact avec des objets chauds ou tranchant, ou à de l'huile.



AVERTISSEMENT :

Pour votre sécurité, n'utiliser que des accessoires ou pièces indiquées dans cette notice ou recommandées par le fabricant. Utiliser des accessoires ou pièces non recommandées entraînerait des risques pour le produit et pour les personnes.

12. Ne pas sur-gonfler des objets. Un sur-gonflage peut entraîner des dommages matériels ou physiques. Toujours rester à côté du compresseur pendant l'utilisation.
13. Ne pas utiliser le compresseur de manière continue pendant plus de 15 min.
14. Laisser le compresseur refroidir pendant 20 minutes entre chaque utilisation.
15. Utiliser seulement le compresseur après avoir démarré le véhicule. Pendant l'utilisation, le métal du compresseur peut devenir très chaud, attendre que le compresseur refroidisse pour le manipuler.

Merci de conserver précieusement cette notice d'utilisation. Elle vous indique les informations sur les caractéristiques et performances qui vous permettront d'utiliser votre produit pendant des années.

2. Présentation

Ce mini-compresseur vous permet de gonfler en 3-4 minutes le pneu de voiture. Il peut aussi être utilisé pour gonfler le pneu d'un autobus moyen et d'un petit camion (aiguille en métal de 30mm). Il est pourvu de pieds pour le garder stable durant l'utilisation, réduisant le niveau sonore.

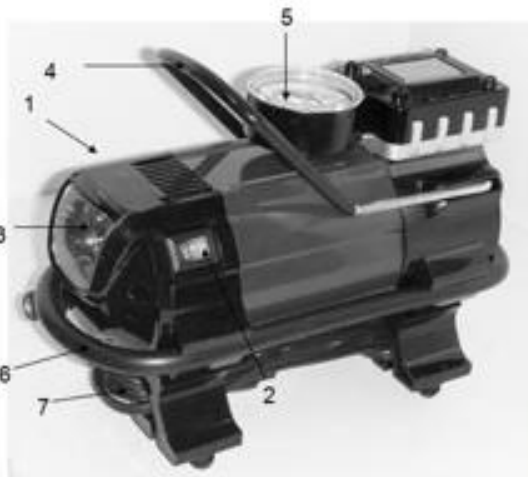

- 1) Interrupteur
- 2) Interrupteur LED
- 3) LED
- 4) Poignée
- 5) Manomètre
- 6) Flexible
- 7) Adaptateur de gonflage
- 8) Aiguille et embouts pour gonflage

3. Caractéristiques techniques

Référence 11250			
Pression	3,5 bar	LED / Prise allume cigare	Oui
Alimentation	12V 15A 120W	Longueur tuyau	77 cm
Débit d'air	30 L/min	Adaptateur	3 inclus
Câble électrique	3,0 m	Dimensions	21,0 x 10,5 x 15 cm

4. Utilisation

Gonfler un pneu de voiture ou de bicyclette :

1. Retirer le cordon 12V et connecter l'adaptateur sur l'orifice.
2. Visser l'embout sur la valve du pneu.
3. Mettre en marche le compresseur en pressant le bouton 1 jusqu'à atteindre la pression désirée (Appuyer sur le bouton « I » pour allumer le compresseur et sur le bouton « O » pour l'éteindre)
4. Appuyer sur le bouton 2 pour allumer la lampe à LED, pour avoir une meilleure visibilité. (Appuyer sur le bouton « I » pour allumer la lampe et sur le bouton « O » pour l'éteindre)
5. Retirer l'embout du pneu et déconnecter l'adaptateur

NOTE : Pour éviter de sur-gonfler les pneus, se référer aux recommandations du manuel d'utilisation de la voiture. Pour les vélos, vérifier les inscriptions sur le pneu.

Gonfler des équipements sportifs (ex : ballon de football, etc.) :

1. Retirer le cordon 12V et connecter l'adaptateur sur l'orifice.
2. Visser l'adaptateur ballon sur l'embout
3. Insérer l'adaptateur dans la valve de l'objet à gonfler.
4. Mettre en marche le compresseur en pressant le bouton 1 jusqu'à atteindre la pression désirée (Appuyer sur le bouton « I » pour allumer le compresseur et sur le bouton « O » pour l'éteindre)
5. Appuyer sur le bouton 2 pour allumer la lampe à LED, pour avoir une meilleure visibilité. (Appuyer sur le bouton « I » pour allumer la lampe et sur le bouton « O » pour l'éteindre)

- Retirer l'adaptateur de la valve de l'objet gonflé et dévisser l'adaptateur de l'embout.

5. Garantie et Conformité du produit

La garantie ne peut être accordée suite à :

Une utilisation anormale, une manœuvre erronée, une modification non autorisée, un défaut de transport, de manutention ou d'entretien, l'utilisation de pièces ou d'accessoires non d'origine, des interventions effectuées par du personnel non agréé, l'absence de protection ou dispositif sécurisant l'opérateur, le non-respect des consignes précitées exclut votre machine de notre garantie, les marchandises voyagent sous la responsabilité de l'acheteur à qui il appartient d'exercer tout recours à l'encontre du transporteur dans les formes et délais légaux. Se reporter à nos Conditions Générales de Ventes pour toute demande de garantie.

Protection de l'environnement :



Votre appareil contient de nombreux matériaux recyclables.

Nous vous rappelons que les appareils usagés ne doivent pas être mélangés avec d'autres déchets. Les produits électriques ne doivent pas être mis au rebut avec les déchets ménagers. Merci de les recycler dans les points de collecte prévus à cet effet.

Adressez-vous auprès des autorités locales ou de votre revendeur pour obtenir des conseils sur le recyclage.

1. Safety Warnings



WARNING ! Read all safety warnings, instructions, illustrations and specifications provided with this power tool. *Failure to follow the instructions listed below may result in electric shock, fire and/or serious injury.*

Save all warnings and instructions for future reference.

1.1. General Safety Warnings

1. **Use in an environment secure** : there should be no risks explosions , products corrosive in the environment close when using .
2. **Take into account the environment of the work area** : do not expose the tool to rain. Do not use the tool in damp, wet locations or where there is a risk of splashing water. Keep the work area well lit. Do not use the tool in the presence of flammable liquids or gases or dust.
3. **Maintain a clean and orderly work area** : the work area must be visible from the working position. Messy areas and workbenches are prone to accidents.
4. **Protection against electric shock** : avoid body contact with earthed or earthed surfaces (e.g. pipes, radiators, stoves, refrigerators).
5. **Keep other people away** : Do not allow people, especially children, not involved in the work in progress, to touch the tool or the extension, and keep them away from the work area, BE particularly vigilant with children and animals.
6. **Store unused tools** : Unused tools should be stored in a dry or locked place, out of the reach of children.
7. **Do not force the tool** : a tool gives better results in a safer manner at the speed and power for which it was designed.
8. **Use the correct tool** : Don't force a small tool or accessory to do the larger job. Do not use the tool for any purpose for which it is not designed.
9. **Wear suitable clothing and protective equipment** : never wear loose clothing or jewelry, as they can be caught by moving parts. It is recommended to wear protective gloves. Contain long hair. Wearing non-slip shoes is recommended for outdoor work.
10. **Use protective equipment**: use safety glasses, a normal or dust mask if work operations generate dust, protective gloves.
11. **Connect equipment for dust extraction**: If the tool is provided for connecting equipment for dust extraction and collection, ensure that they are connected and correctly used.
12. **Do not lean too much** : maintain good support and remain balanced at all times.
13. **Treat tools with care** : keep tools clean to optimize work and safety. Follow instructions for lubricating and changing accessories. Examine their condition periodically, if necessary, entrust their repair to an approved maintenance station.
14. **Stay alert** : focus on work. Use good judgment. Do not use the tool when tired, or under the influence of drugs, alcohol or medication.
15. **Check for damaged parts** : Before using the tool, carefully examine the condition of the parts to ensure that they are functioning properly and doing their job. Check the alignment and freedom of operation of moving parts, the condition and assembly of parts and any other conditions likely to adversely affect operation. Any part in poor condition must be repaired or replaced by an authorized service center unless otherwise indicated in this instruction manual.
16. **Do not use the cable/cord in poor conditions**: never jerk the cable/cord in order to disconnect it from the power outlet. Keep the cable/cord away from heat, lubricants and sharp edges. Examine the extensions regularly and replace them if damaged.
17. **Maintain tools carefully** : Keep cutting tools sharp and clean for better and safer performance. Follow instructions for lubricating and replacing accessories. Examine tool cables/cords regularly and have them repaired, if damaged, by an authorized service agency.
18. **Do not modify the machine** : no modification and/or reconversion must be carried out. Use of accessories or attachments other than those recommended in this instruction manual may result in personal injury.
19. Keep handles dry, clean and free of all lubricants and grease.
20. **Disconnect tools** : Disconnect tools from power when not in use, before servicing, and when replacing accessories, such as blades, drill bits, and cutters.
21. **Remove adjustment keys** : Make it a habit to check that keys and other adjustment components are removed from the tool before turning it on.
22. **Avoid any accidental starting** : ensure that the switch is in the "off" position when connecting.

23. **Use external connection cables** : When the tool is used outdoors, only use extensions intended for outdoor use and bearing the corresponding marking.
24. **Stay alert** : watch what you are doing, use common sense and do not use the tool when you are tired.
25. **Check Damaged Parts** : Before using the tool for any other purpose, it should be examined carefully to determine that it will function properly and perform its intended function. Check the alignment or locking of moving parts, as well as the absence of any broken parts or any fastening conditions and other conditions, which could affect the operation of the tool. A guard or other damaged part should be properly repaired or replaced by an authorized service center unless otherwise specified in this instruction manual. Have defective switches replaced by an authorized service center. Do not use the tool if the switch does not change from on to off.
26. **Risk of burns**: Allow moving parts (tip) to cool before touching them.
27. **Have the tool repaired by a qualified person** : this electric tool complies with the corresponding safety regulations. Repairs should only be carried out by qualified persons using original spare parts. Otherwise, this may expose the user to significant danger.

**WARNING :**

The use of any accessories or attachments other than those recommended in this instruction manual may present a risk of injury to persons.

1.2. Compressor Specific Safety Warnings

1. Never inflate beyond the manufacturer's recommendations.
2. Never leave the compressor in a damp place.
3. Never leave the compressor unattended during use. Do not let children carry or use the compressor.
4. Do not use the compressor for any use other than those initially intended.
5. Do not disassemble the compressor.
6. Do not use the compressor in very hot atmospheric conditions.
7. If the compressor makes abnormal noises, turn it off immediately and allow it to cool for 30 minutes.
8. Inspect the compressor before use. If it is cracked, or if single parts are found, call a qualified technician to repair it.
9. Never expose the compressor to rain, or to temperatures above 30°C or below -30°C
10. Never use on people or animals.
11. Make sure that the cable does not come into contact with hot or sharp objects, or oil.

**WARNING :**

For your safety, only use accessories or parts indicated in this manual or recommended by the manufacturer. Using non-recommended accessories or parts could result in risks for the product and for people.

1. Do not over-inflate objects. Over-inflation may result in property or physical damage. Always stay next to the compressor during use.
2. Do not use the compressor continuously for more than 15 minutes.
3. Allow the compressor to cool for 20 minutes between uses.
4. Only use the compressor after starting the vehicle. During use, the metal of the compressor may become very hot, wait until the compressor cools down before handling it.

Please keep this user manual carefully. It tells you information about the features and performance that will allow you to use your product for years.

2. Presentation

This mini-compressor allows you to inflate the car tire in 3-4 minutes. It can also be used to inflate the tire of a medium bus and a small truck (30mm metal needle).

It is equipped with feet to keep it stable during use, reducing the noise level.

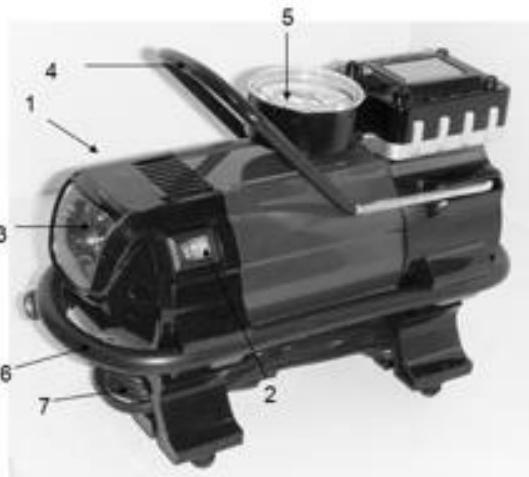

- 1) Switch
- 2) LED switch
- 3) LED
- 4) Handle
- 5) Manometer
- 6) Flexible
- 7) Inflation adapter
- 8) Needle and tips for inflation

3. Technical characteristics

Reference 11250			
Pressure	3.5 bar	LED / Cigarette lighter socket	Yes
Food	12V 15A 120W	Pipe length	77cm
Air flow	30 L/min	Adapter	3 included
Electric cable	3.0m	Dimensions	21.0 x 10.5 x 15 cm

4. Use

Inflate a car or bicycle tire:

1. Remove the 12V cord and connect the adapter to the port.
2. Screw the tip onto the tire valve.
3. Start the compressor by pressing button 1 until the desired pressure is reached (Press the "I" button to turn the compressor on and the "O" button to turn it off)
4. Press button 2 to turn on the LED lamp for better visibility. (Press the "I" button to turn the lamp on and the "O" button to turn it off)
5. Remove the tip from the tire and disconnect the adapter

NOTE: To avoid over-inflating the tires, refer to the recommendations in the car's user manual. For bicycles, check the markings on the tire.

Inflating sports equipment (e.g. football, etc.):

1. Remove the 12V cord and connect the adapter to the port.
2. Screw the balloon adapter onto the tip
3. Insert the adapter into the valve of the object to be inflated.
4. Start the compressor by pressing button 1 until the desired pressure is reached (Press the "I" button to turn the compressor on and the "O" button to turn it off)
5. Press button 2 to turn on the LED lamp for better visibility. (Press the "I" button to turn the lamp on and the "O" button to turn it off)
6. Remove the valve adapter from the inflated object and unscrew the adapter from the tip.

5. Warranty and Product Compliance

The guarantee cannot be granted following :

Abnormal use, incorrect operation, unauthorized modification, faulty transport, handling or maintenance, use of non-original parts or accessories, interventions carried out by unauthorized personnel, absence of protection or device securing the operator, non-compliance with the above instructions excludes your machine from our guarantee, the goods travel under the responsibility of the buyer who is responsible for exercising any recourse against the carrier in legal forms and deadlines. Refer to our General Conditions of Sale for any warranty request.

Environmental Protection :



Your device contains many recyclable materials.

We remind you that used devices must not be mixed with other waste. Electrical products should not be disposed of with household waste. Please recycle them at the collection points provided for this purpose. Contact your local authorities or your retailer for advice on recycling.

1. Advertencias de seguridad



ADVERTENCIA ! Lea todas las advertencias de seguridad, instrucciones, ilustraciones y especificaciones proporcionadas con esta herramienta eléctrica. No seguir las instrucciones que se enumeran a continuación puede provocar una descarga eléctrica, un incendio y/o lesiones graves.

Guarde todas las advertencias e instrucciones para consultarlas en el futuro.

1.1. Advertencias generales de seguridad

1. **Uso en un ambiente seguro** : no debería haber riesgos explosiones , productos corrosivo en el medio ambiente cerca al usar .
2. **Tenga en cuenta el entorno de la zona de trabajo** : no exponga la herramienta a la lluvia. No utilice la herramienta en lugares húmedos o mojados o donde exista riesgo de salpicaduras de agua. Mantenga bien iluminada el área de trabajo. No utilice la herramienta en presencia de líquidos, gases o polvo inflamables.
3. **Mantener un área de trabajo limpia y ordenada** : el área de trabajo debe ser visible desde el puesto de trabajo. Las áreas desordenadas y los bancos de trabajo son propensos a sufrir accidentes.
4. **Protección contra descargas eléctricas** : evite el contacto del cuerpo con superficies conectadas a tierra o puestas a tierra (por ejemplo, tuberías, radiadores, estufas, refrigeradores).
5. **Mantenga alejadas a otras personas** : No permita que personas, especialmente niños, que no estén involucrados en el trabajo en curso, toquen la herramienta o la extensión, y manténgalas alejadas del área de trabajo, ESTE especial cuidado con los niños y los animales.
6. **Guarde las herramientas no utilizadas** : las herramientas no utilizadas deben almacenarse en un lugar seco o bajo llave, fuera del alcance de los niños.
7. **No fuerces la herramienta** : una herramienta da mejores resultados de forma más segura a la velocidad y potencia para la que fue diseñada.
8. **Utilice la herramienta correcta** : no fuerce una herramienta o accesorio pequeño para realizar el trabajo más grande. No utilice la herramienta para ningún fin para el que no esté diseñada.
9. **Utilice ropa y equipos de protección adecuados** : nunca lleve ropa holgada ni joyas, ya que pueden quedar atrapadas en las piezas en movimiento. Se recomienda utilizar guantes protectores. Contiene pelo largo. Se recomienda utilizar calzado antideslizante para trabajar al aire libre.
10. **Utilizar equipo de protección:** utilizar gafas de seguridad, mascarilla normal o antipolvo si las operaciones de trabajo generan polvo, guantes protectores.
11. **Conecte el equipo para extracción y recolección de polvo:** si se proporciona la herramienta para conectar equipos para extracción y recolección de polvo, asegúrese de que estén conectados y utilizados correctamente.
12. **No te inclines demasiado** : mantén un buen apoyo y mantente equilibrado en todo momento.
13. **Trate las herramientas con cuidado** : mantenga las herramientas limpias para optimizar el trabajo y la seguridad. Siga las instrucciones para lubricar y cambiar los accesorios. Examine periódicamente su estado y, si es necesario, encomiende su reparación a un centro de mantenimiento autorizado.
14. **Manténgase alerta** : concéntrese en el trabajo. Utilice el buen juicio. No utilice la herramienta cuando esté cansado o bajo la influencia de drogas, alcohol o medicamentos.
15. **Verifique si hay piezas dañadas** : antes de usar la herramienta, examine cuidadosamente el estado de las piezas para asegurarse de que estén funcionando correctamente y haciendo su trabajo. Verificar la alineación y libertad de operación de las piezas móviles, el estado y montaje de las piezas y cualquier otra condición que pueda afectar negativamente al funcionamiento. Cualquier pieza en mal estado debe ser reparada o reemplazada por un centro de servicio autorizado a menos que se indique lo contrario en este manual de instrucciones.
16. **No utilice el cable/cordón en malas condiciones** : nunca tire del cable/cordón para desconectarlo de la toma de corriente. Mantenga el cable alejado del calor, lubricantes y bordes afilados. Examine las extensiones periódicamente y reemplácelas si están dañadas.
17. **Mantenga las herramientas con cuidado** : Mantenga las herramientas de corte afiladas y limpias para un rendimiento mejor y más seguro. Siga las instrucciones para lubricar y reemplazar accesorios. Examine los cables de las herramientas con regularidad y haga que los repare, si están dañados, una agencia de servicio autorizada.
18. **No modificar la máquina** : no se debe realizar ninguna modificación y/o reconversión. El uso de accesorios o accesorios distintos a los recomendados en este manual de instrucciones puede

provocar lesiones personales.

19. Mantenga los mangos secos, limpios y libres de lubricantes y grasas.
20. **Desconectar herramientas** : Desconecte las herramientas de la alimentación cuando no estén en uso, antes de realizarles mantenimiento y cuando reemplacen accesorios, como hojas, brocas y cortadores.
21. **Retire las llaves de ajuste** : acostúmbrese a comprobar que las llaves y otros componentes de ajuste estén retirados de la herramienta antes de encenderla.
22. **Evite cualquier arranque accidental** : asegúrese de que el interruptor esté en la posición "apagado" al realizar la conexión.
23. **Utilice cables de conexión externos** : Cuando la herramienta se utilice en exteriores, utilice únicamente extensiones destinadas al uso en exteriores y que lleven el marcado correspondiente.
24. **Mantente alerta** : observa lo que haces, usa el sentido común y no utilices la herramienta cuando estés cansado.
25. **Verifique las piezas dañadas** : antes de usar la herramienta para cualquier otro propósito, se debe examinar cuidadosamente para determinar que funcionará correctamente y realizará su función prevista. Verificar la alineación o bloqueo de las piezas móviles, así como la ausencia de piezas rotas o condiciones de sujeción y otras condiciones que puedan afectar el funcionamiento de la herramienta. Una protección u otra pieza dañada debe ser reparada o reemplazada adecuadamente por un centro de servicio autorizado, a menos que se especifique lo contrario en este manual de instrucciones. Haga reemplazar los interruptores defectuosos por un centro de servicio autorizado. No utilice la herramienta si el interruptor no cambia de encendido a apagado.
26. **Riesgo de quemaduras**: Deje que las piezas móviles (punta) se enfrien antes de tocarlas.
27. **Haga reparar la herramienta por una persona cualificada** : esta herramienta eléctrica cumple con las normas de seguridad correspondientes. Las reparaciones sólo deben ser realizadas por personas cualificadas y utilizando repuestos originales. De lo contrario, el usuario podría correr peligro importante.



ADVERTENCIA :

El uso de cualquier accesorio o accesorio distinto de los recomendados en este manual de instrucciones puede presentar un riesgo de lesiones a las personas.

1.2. Advertencias de seguridad específicas del compresor

1. Nunca infle más allá de las recomendaciones del fabricante.
2. Nunca deje el compresor en un lugar húmedo.
3. Nunca deje el compresor desatendido durante su uso. No permita que los niños transporten ni utilicen el compresor.
4. No utilice el compresor para ningún uso distinto al previsto inicialmente.
5. No desmonte el compresor.
6. No utilice el compresor en condiciones atmosféricas muy calientes.
7. Si el compresor hace ruidos anormales, apáguelo inmediatamente y déjelo enfriar durante 30 minutos.
8. Inspeccione el compresor antes de usarlo. Si está agrietado o si se encuentran piezas sueltas, llame a un técnico calificado para repararlo.
9. Nunca exponga el compresor a la lluvia ni a temperaturas superiores a 30°C o inferiores a -30°C.
10. Nunca lo use en personas o animales.
11. Asegúrese de que el cable no entre en contacto con objetos calientes o punzantes, ni con aceite.



ADVERTENCIA :

Por su seguridad, utilice únicamente accesorios o piezas indicadas en este manual o recomendadas por el fabricante. El uso de accesorios o piezas no recomendadas podría generar riesgos para el producto y para las personas.

1. No infle demasiado los objetos. Un inflado excesivo puede provocar daños materiales o físicos. Permanezca siempre al lado del compresor durante su uso.
2. No utilice el compresor de forma continua durante más de 15 minutos.
3. Deje que el compresor se enfríe durante 20 minutos entre usos.
4. Utilice el compresor únicamente después de arrancar el vehículo. Durante el uso, el metal del compresor puede calentarse mucho; espere hasta que el compresor se enfríe antes de manipularlo.

Guarde este manual de usuario con cuidado. Le brinda información sobre las características y el

rendimiento que le permitirán utilizar su producto durante años.

2. Presentación

Este minicompresor permite inflar el neumático del coche en 3-4 minutos. También se puede utilizar para inflar el neumático de un autobús mediano y un camión pequeño (aguja metálica de 30 mm). Está equipado con pies para mantenerlo estable durante el uso, reduciendo el nivel de ruido.

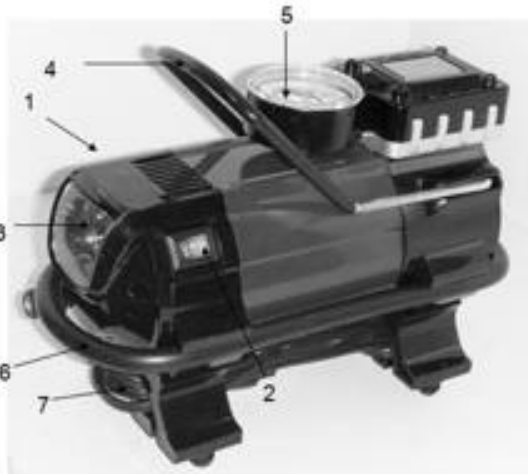

- 1) Cambiar
- 2) Interruptor LED
- 3) CONDUJO
- 4) Manejar
- 5) Manómetro
- 6) Flexible
- 7) Adaptador de inflación
- 8) Aguja y puntas para inflar.



3. Características técnicas

Referencia 11250			
Presión	3,5 barras	LED / Toma de encendedor de cigarrillos	Sí
Alimento	12V 15A 120W	Longitud de la tubería	77cm
Flujo de aire	30 l/min	Adaptador	3 incluidos
Cable eléctrico	3,0 m	Dimensiones	21,0x10,5x15cm

4. Usar

Inflar un neumático de coche o bicicleta:

1. Retire el cable de 12 V y conecte el adaptador al puerto.
2. Atornille la punta en la válvula del neumático.
3. Arranque el compresor presionando el botón 1 hasta alcanzar la presión deseada (presione el botón "I" para encender el compresor y el botón "O" para apagarlo)
4. Presione el botón 2 para encender la lámpara LED para una mejor visibilidad. (Presione el botón "I" para encender la lámpara y el botón "O" para apagarla)
5. Retire la punta del neumático y desconecte el adaptador.

NOTA: Para evitar inflar demasiado los neumáticos, consulte las recomendaciones del manual de usuario del automóvil. Para bicicletas, compruebe las marcas en el neumático.

Inflar material deportivo (por ejemplo, fútbol, etc.):

1. Retire el cable de 12 V y conecte el adaptador al puerto.
2. Atornille el adaptador del globo en la punta.
3. Inserte el adaptador en la válvula del objeto a inflar.
4. Arranque el compresor presionando el botón 1 hasta alcanzar la presión deseada (presione el botón "I" para encender el compresor y el botón "O" para apagarlo)
5. Presione el botón 2 para encender la lámpara LED para una mejor visibilidad. (Presione el botón "I" para encender la lámpara y el botón "O" para apagarla)
6. Retire el adaptador de válvula del objeto inflado y desenrosque el adaptador de la punta.

5. Garantía y cumplimiento del producto

La garantía no se puede conceder en los siguientes casos :

El uso anormal, el funcionamiento incorrecto, las modificaciones no autorizadas, el transporte, la manipulación o el mantenimiento defectuosos, el uso de piezas o accesorios no originales, las intervenciones realizadas por personal no autorizado, la falta de protección o dispositivo de seguridad del operador, el incumplimiento de las instrucciones anteriores excluyen su máquina de nuestra garantía, la mercancía viaja bajo responsabilidad del comprador a quien le corresponde ejercitar cualquier recurso contra el transportista en las formas y plazos legales. Consulte nuestras Condiciones Generales de Venta para cualquier solicitud de garantía.

Protección del medioambiente :



Su dispositivo contiene muchos materiales reciclables.

Te recordamos que los aparatos usados no deben mezclarse con otros residuos. Los productos eléctricos no deben desecharse con la basura doméstica. Por favor recíclelos en los puntos de recogida habilitados para tal fin. Póngase en contacto con las autoridades locales o con su distribuidor para obtener asesoramiento sobre el reciclaje.

1. Sicherheitswarnungen



WARNUNG ! Lesen Sie alle Sicherheitswarnungen, Anweisungen, Abbildungen und technischen Daten, die diesem Elektrowerkzeug beiliegen. *Die Nichtbeachtung der unten aufgeführten Anweisungen kann zu Stromschlägen, Bränden und/oder schweren Verletzungen führen.*

Bewahren Sie alle Warnungen und Anweisungen zum späteren Nachschlagen auf.

1.1. Allgemeine Sicherheitswarnungen

1. **Verwendung in einer Umgebung sicher** : Es sollten keine Risiken bestehen Explosionen , Produkte ätzend in der Umwelt schließen bei der Verwendung von .
2. **Berücksichtigen Sie die Umgebung des Arbeitsbereichs** : Setzen Sie das Werkzeug nicht dem Regen aus. Benutzen Sie das Werkzeug nicht an feuchten, nassen Orten oder an Orten, an denen die Gefahr von Spritzwasser besteht. Halten Sie den Arbeitsbereich gut beleuchtet. Benutzen Sie das Werkzeug nicht in der Nähe von brennbaren Flüssigkeiten, Gasen oder Staub.
3. **Sorgen Sie für einen sauberen und ordentlichen Arbeitsbereich** : Der Arbeitsbereich muss vom Arbeitsplatz aus sichtbar sein. Unordentliche Bereiche und Werkbänke sind anfällig für Unfälle.
4. **Schutz vor elektrischem Schlag** : Vermeiden Sie Körperkontakt mit geerdeten oder geerdeten Oberflächen (z. B. Rohre, Heizkörper, Herde, Kühlschränke).
5. **Halten Sie andere Personen fern** : Erlauben Sie Personen, insbesondere Kindern, die nicht an der laufenden Arbeit beteiligt sind, nicht, das Werkzeug oder die Verlängerung zu berühren, und halten Sie sie vom Arbeitsbereich fern. Seien Sie besonders wachsam gegenüber Kindern und Tieren.
6. **Bewahren Sie unbenutzte Werkzeuge auf** : Unbenutzte Werkzeuge sollten an einem trockenen oder verschlossenen Ort außerhalb der Reichweite von Kindern aufbewahrt werden.
7. **Setzen Sie das Werkzeug nicht mit Gewalt ein** : Ein Werkzeug liefert bei der Geschwindigkeit und Leistung, für die es entwickelt wurde, auf sicherere Weise bessere Ergebnisse.
8. **Verwenden Sie das richtige Werkzeug** : Erzwingen Sie nicht, dass ein kleines Werkzeug oder Zubehör eine größere Aufgabe übernimmt. Benutzen Sie das Werkzeug nicht für Zwecke, für die es nicht vorgesehen ist.
9. **Tragen Sie geeignete Kleidung und Schutzausrüstung** : Tragen Sie niemals lockere Kleidung oder Schmuck, da diese von beweglichen Teilen erfasst werden können. Es wird empfohlen, Schutzhandschuhe zu tragen. Langes Haar enthalten. Bei Arbeiten im Freien wird das Tragen von rutschfestem Schuhwerk empfohlen.
10. **Schutzausrüstung verwenden:** Schutzbrille, Normal- oder Staubmaske, wenn bei den Arbeiten Staub entsteht, Schutzhandschuhe verwenden.
11. **Geräte zur Staubabsaugung anschließen:** Wenn das Werkzeug zum Anschluss von Geräten zur Staubabsaugung und -sammlung vorgesehen ist, stellen Sie sicher, dass diese angeschlossen und ordnungsgemäß verwendet werden.
12. **Lehnen Sie sich nicht zu stark** : Sorgen Sie für eine gute Unterstützung und bleiben Sie stets im Gleichgewicht.
13. **Behandeln Sie Werkzeuge sorgfältig** : Halten Sie die Werkzeuge sauber, um Arbeit und Sicherheit zu optimieren. Befolgen Sie die Anweisungen zum Schmieren und Wechseln von Zubehör. Überprüfen Sie regelmäßig ihren Zustand und überlassen Sie die Reparatur bei Bedarf einer zugelassenen Wartungswerkstatt.
14. **Bleiben Sie wachsam** : Konzentrieren Sie sich auf die Arbeit. Verwenden Sie ein gutes Urteilsvermögen. Benutzen Sie das Gerät nicht, wenn Sie müde sind oder unter dem Einfluss von Drogen, Alkohol oder Medikamenten stehen.
15. **Auf beschädigte Teile prüfen** : Überprüfen Sie vor der Verwendung des Werkzeugs sorgfältig den Zustand der Teile, um sicherzustellen, dass sie ordnungsgemäß funktionieren und ihre Aufgabe erfüllen. Überprüfen Sie die Ausrichtung und Leichtgängigkeit der beweglichen Teile, den Zustand und die Montage der Teile sowie alle anderen Bedingungen, die den Betrieb beeinträchtigen könnten. Alle Teile in schlechtem Zustand müssen von einem autorisierten Servicecenter repariert oder ersetzt werden, sofern in dieser Bedienungsanleitung nichts anderes angegeben ist.
16. **Benutzen Sie das Kabel/Kabel nicht unter schlechten Bedingungen** : Ziehen Sie niemals am Kabel/Kabel, um es von der Steckdose zu trennen. Halten Sie das Kabel/Kabel von Hitze, Schmiermitteln und scharfen Kanten fern. Überprüfen Sie die Verlängerungen regelmäßig und ersetzen Sie sie bei Beschädigung.

17. **Pflegen Sie die Werkzeuge sorgfältig** : Halten Sie die Schneidwerkzeuge scharf und sauber, um eine bessere und sicherere Leistung zu erzielen. Befolgen Sie die Anweisungen zum Schmieren und Ersetzen von Zubehör. Überprüfen Sie die Werkzeugkabel/Kabel regelmäßig und lassen Sie sie bei Beschädigung von einer autorisierten Servicestelle reparieren.
18. **Nehmen Sie keine Veränderungen an der Maschine vor** : Es dürfen keine Veränderungen und/oder Umbauten vorgenommen werden. Die Verwendung anderer als der in dieser Bedienungsanleitung empfohlenen Zubehörteile oder Anbaugeräte kann zu Verletzungen führen.
19. Halten Sie die Griffe trocken, sauber und frei von Schmiermitteln und Fett.
20. **Trennen Sie die Werkzeuge** : Trennen Sie die Werkzeuge von der Stromversorgung, wenn sie nicht verwendet werden, bevor Sie Wartungsarbeiten durchführen und wenn Sie Zubehör wie Klingen, Bohrer und Fräser austauschen.
21. **Einstellschlüssel entfernen** : Machen Sie es sich zur Gewohnheit, vor dem Einschalten zu überprüfen, ob Schlüssel und andere Einstellkomponenten vom Werkzeug entfernt sind.
22. **Vermeiden Sie ein unbeabsichtigtes Starten** : Stellen Sie sicher, dass sich der Schalter beim Anschließen in der Position „Aus“ befindet.
23. **Externe Anschlusskabel verwenden** : Beim Einsatz des Geräts im Freien nur Verlängerungen verwenden, die für den Außenbereich vorgesehen sind und die entsprechende Kennzeichnung tragen.
24. **Bleiben Sie wachsam** : Achten Sie darauf, was Sie tun, nutzen Sie Ihren gesunden Menschenverstand und verwenden Sie das Werkzeug nicht, wenn Sie müde sind.
25. **Überprüfen Sie beschädigte Teile** : Bevor Sie das Werkzeug für einen anderen Zweck verwenden, sollten Sie es sorgfältig untersuchen, um sicherzustellen, dass es ordnungsgemäß funktioniert und seine beabsichtigte Funktion erfüllt. Überprüfen Sie die Ausrichtung oder Verriegelung beweglicher Teile sowie das Fehlen gebrochener Teile oder Befestigungszustände und andere Bedingungen, die den Betrieb des Werkzeugs beeinträchtigen könnten. Eine Schutzvorrichtung oder ein anderes beschädigtes Teil sollte von einem autorisierten Servicecenter ordnungsgemäß repariert oder ersetzt werden, sofern in dieser Bedienungsanleitung nichts anderes angegeben ist. Lassen Sie defekte Schalter von einem autorisierten Servicecenter austauschen. Benutzen Sie das Werkzeug nicht, wenn der Schalter nicht von Ein auf Aus wechselt.
26. **Verbrennungsgefahr**: Lassen Sie bewegliche Teile (Spitze) abkühlen, bevor Sie sie berühren.
27. **Lassen Sie das Gerät von einer qualifizierten Person reparieren** : Dieses Elektrowerkzeug entspricht den entsprechenden Sicherheitsvorschriften. Reparaturen dürfen nur von Fachkräften unter Verwendung von Original-Ersatzteilen durchgeführt werden. Andernfalls können erhebliche Gefahren für den Benutzer entstehen.



WARNUNG :

Die Verwendung anderer als der in dieser Bedienungsanleitung empfohlenen Zubehörteile oder Anbaugeräte kann eine Verletzungsgefahr für Personen darstellen.

1.2. Kompressorspezifische Sicherheitswarnungen

1. Pumpen Sie niemals über die Empfehlungen des Herstellers hinaus auf.
2. Lassen Sie den Kompressor niemals an einem feuchten Ort.
3. Lassen Sie den Kompressor während des Gebrauchs niemals unbeaufsichtigt. Lassen Sie Kinder den Kompressor nicht tragen oder benutzen.
4. Benutzen Sie den Kompressor nicht für andere als die ursprünglich vorgesehenen Zwecke.
5. Zerlegen Sie den Kompressor nicht.
6. Benutzen Sie den Kompressor nicht in sehr heißen Umgebungsbedingungen.
7. Wenn der Kompressor ungewöhnliche Geräusche macht, schalten Sie ihn sofort aus und lassen Sie ihn 30 Minuten lang abkühlen.
8. Überprüfen Sie den Kompressor vor dem Gebrauch. Wenn es Risse aufweist oder einzelne Teile gefunden werden, wenden Sie sich zur Reparatur an einen qualifizierten Techniker.
9. Setzen Sie den Kompressor niemals Regen oder Temperaturen über 30 °C oder unter -30 °C aus
10. Niemals bei Menschen oder Tieren anwenden.
11. Achten Sie darauf, dass das Kabel nicht mit heißen oder scharfen Gegenständen oder Öl in Berührung kommt.



WARNUNG :

Verwenden Sie zu Ihrer Sicherheit nur Zubehör oder Teile, die in dieser Anleitung angegeben oder vom Hersteller empfohlen sind. Die Verwendung nicht empfohlener Zubehörteile oder Teile kann zu Gefahren für das Produkt und für Personen führen.

1. nicht zu stark auf . Ein zu hoher Druck kann zu Sach- oder Sachschäden führen. Bleiben Sie während des Betriebs immer in der Nähe des Kompressors.
2. Benutzen Sie den Kompressor nicht länger als 15 Minuten ununterbrochen.
3. Lassen Sie den Kompressor zwischen den Einsätzen 20 Minuten lang abkühlen.
4. Benutzen Sie den Kompressor erst nach dem Starten des Fahrzeugs. Während des Gebrauchs kann das Metall des Kompressors sehr heiß werden. Warten Sie daher, bis der Kompressor abgekühlt ist, bevor Sie ihn anfassen.

Bitte bewahren Sie diese Bedienungsanleitung sorgfältig auf. Es informiert Sie über die Funktionen und die Leistung, die Ihnen eine jahrelange Nutzung Ihres Produkts ermöglichen.

2. Präsentation

Mit diesem Minikompressor können Sie den Autoreifen in 3-4 Minuten aufpumpen. Es kann auch zum Aufpumpen der Reifen eines mittelgroßen Busses und eines kleinen LKWs verwendet werden (30-mm-Metallnadel).

Es ist mit Füßen ausgestattet, um es während des Gebrauchs stabil zu halten und den Geräuschpegel zu reduzieren.

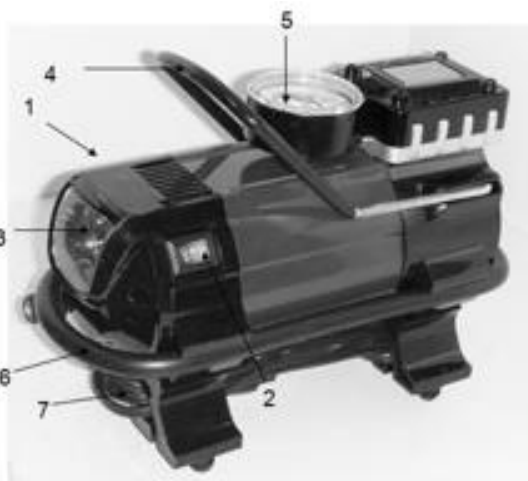

- 1) Schalten
- 2) LED-Schalter
- 3) LED
- 4) Handhaben
- 5) Manometer
- 6) Flexibel
- 7) Inflationsadapter
- 8) Nadel und Tipps zum Aufblasen

3. Technische Eigenschaften

Referenz 11250			
Druck	3,5 bar	LED / Zigarettenanzünderbuchse	Ja
Essen	12V 15A 120W	Rohrlänge	77cm
Luftstrom	30 l/min	Adapter	3 enthalten
Stromkabel	3,0 m	Maße	21,0 x 10,5 x 15 cm

4. Verwenden

Einen Auto- oder Fahrradreifen aufpumpen:

1. Entfernen Sie das 12-V-Kabel und schließen Sie den Adapter an den Anschluss an.
2. Schrauben Sie die Spitze auf das Reifenventil.
3. Starten Sie den Kompressor, indem Sie Taste 1 drücken, bis der gewünschte Druck erreicht ist (Drücken Sie die Taste „I“, um den Kompressor einzuschalten, und die Taste „O“, um ihn auszuschalten).
4. Drücken Sie die Taste 2, um die LED-Lampe für eine bessere Sicht einzuschalten. (Drücken Sie die Taste „I“, um die Lampe einzuschalten, und die Taste „O“, um sie auszuschalten.)
5. Entfernen Sie die Spitze vom Reifen und trennen Sie den Adapter

HINWEIS: Um einen zu hohen Reifendruck zu vermeiden , beachten Sie die Empfehlungen in der Bedienungsanleitung des Fahrzeugs. Überprüfen Sie bei Fahrrädern die Markierungen auf dem

Reifen.

Aufpumpen von Sportgeräten (z. B. Fußball usw.):

1. Entfernen Sie das 12-V-Kabel und schließen Sie den Adapter an den Anschluss an.
2. Schrauben Sie den Ballonadapter auf die Spitze
3. Stecken Sie den Adapter in das Ventil des aufzublasenden Objekts.
4. Starten Sie den Kompressor, indem Sie Taste 1 drücken, bis der gewünschte Druck erreicht ist (Drücken Sie die Taste „I“, um den Kompressor einzuschalten, und die Taste „O“, um ihn auszuschalten).
5. Drücken Sie die Taste 2, um die LED-Lampe für eine bessere Sicht einzuschalten. (Drücken Sie die Taste „I“, um die Lampe einzuschalten, und die Taste „O“, um sie auszuschalten.)
6. Entfernen Sie den Ventiladapter vom aufgeblasenen Objekt und schrauben Sie den Adapter von der Spitze ab.

5. Garantie und Produktkonformität

Die Garantie kann nicht gewährt werden :

Unsachgemäßer Gebrauch, unsachgemäße Bedienung, unbefugte Modifikation, fehlerhafter Transport, Handhabung oder Wartung, Verwendung von nicht originalen Teilen oder Zubehörteilen, Eingriffe durch nicht autorisiertes Personal, fehlende Schutz- oder Vorrichtung zur Sicherung des Bedieners, Nichtbeachtung der oben genannten Anweisungen Sobald die Maschine von unserer Garantie ausgeschlossen ist, trägt der Käufer die Verantwortung für den Transport der Ware. Dieser ist für die Geltendmachung etwaiger Regressansprüche gegen den Spediteur in den gesetzlichen Formen und Fristen verantwortlich. Bei Garantieforderungen beachten Sie bitte unsere Allgemeinen Verkaufsbedingungen.

Umweltschutz :



Ihr Gerät enthält viele recycelbare Materialien.

Wir weisen Sie darauf hin, dass gebrauchte Geräte nicht mit anderem Abfall vermischt werden dürfen. Elektrische Produkte dürfen nicht im Hausmüll entsorgt werden. Bitte recyceln Sie diese an den dafür vorgesehenen Sammelstellen. Wenden Sie sich an Ihre örtlichen Behörden oder Ihren Händler, um Ratschläge zum Recycling zu erhalten.

1. Avvertenze di sicurezza



AVVERTIMENTO ! Leggere tutte le avvertenze di sicurezza, le istruzioni, le illustrazioni e le specifiche fornite con questo utensile elettrico. La mancata osservanza delle istruzioni elencate di seguito può provocare scosse elettriche, incendi e/o lesioni gravi.

Conservare tutte le avvertenze e le istruzioni per riferimento futuro.

1.1. Avvertenze generali sulla sicurezza

1. **Utilizzo in un ambiente sicuro** : non dovrebbero esserci rischi esplosioni , prodotti corrosivo nell'ambiente vicino quando si utilizza .
2. **Tenere conto dell'ambiente dell'area di lavoro** : non esporre l'utensile alla pioggia. Non utilizzare l'utensile in luoghi umidi, bagnati o dove esiste il rischio di spruzzi d'acqua. Mantenere l'area di lavoro ben illuminata. Non utilizzare lo strumento in presenza di liquidi o gas infiammabili o polvere.
3. **Mantenere un'area di lavoro pulita e ordinata** : l'area di lavoro deve essere visibile dalla posizione di lavoro. Le aree disordinate e i banchi da lavoro sono soggetti a incidenti.
4. **Protezione contro le scosse elettriche** : evitare il contatto del corpo con superfici messe a terra o collegate a terra (ad esempio tubi, radiatori, stufe, frigoriferi).
5. **Tenere lontane le altre persone** : Non permettere alle persone, soprattutto bambini, non coinvolte nel lavoro in corso, di toccare l'utensile o la prolunga e tenerle lontane dall'area di lavoro, PRESTARE particolare attenzione ai bambini e agli animali.
6. **Conservare gli strumenti non utilizzati** : gli strumenti non utilizzati devono essere conservati in un luogo asciutto o chiuso a chiave, fuori dalla portata dei bambini.
7. **Non forzare l'utensile** : un utensile dà risultati migliori in modo più sicuro alla velocità e alla potenza per cui è stato progettato.
8. **Utilizzare lo strumento corretto** : non forzare un piccolo strumento o un accessorio a svolgere un lavoro più grande. Non utilizzare lo strumento per scopi per i quali non è stato progettato.
9. **Indossare indumenti e dispositivi di protezione adeguati** : non indossare mai abiti larghi o gioielli, poiché potrebbero impigliarsi nelle parti in movimento. Si consiglia di indossare guanti protettivi. Contenere capelli lunghi. Si consiglia di indossare scarpe antiscivolo per i lavori all'aperto.
10. **Utilizzare dispositivi di protezione:** utilizzare occhiali di sicurezza, maschera normale o antipolvere se le operazioni lavorative generano polvere, guanti protettivi.
11. **Collegare l'attrezzatura per l'estrazione della polvere:** Se lo strumento viene fornito per collegare l'attrezzatura per l'estrazione e la raccolta della polvere, assicurarsi che siano collegati e utilizzati correttamente.
12. **Non appoggiarsi troppo** : mantenere un buon appoggio e restare sempre in equilibrio.
13. **Trattare gli strumenti con cura** : mantenere gli strumenti puliti per ottimizzare il lavoro e la sicurezza. Seguire le istruzioni per la lubrificazione e la sostituzione degli accessori. Esaminare periodicamente il loro stato e, se necessario, affidarne la riparazione ad un centro di manutenzione autorizzato.
14. **Stai attento** : concentrati sul lavoro. Usa il buon senso. Non utilizzare l'utensile in caso di stanchezza o sotto l'effetto di droghe, alcol o farmaci.
15. **Verificare la presenza di parti danneggiate** : prima di utilizzare l'utensile, esaminare attentamente le condizioni delle parti per assicurarsi che funzionino correttamente e svolgano il loro lavoro. Controllare l'allineamento e la libertà di funzionamento delle parti mobili, le condizioni e l'assemblaggio delle parti e qualsiasi altra condizione che possa influenzare negativamente il funzionamento. Qualsiasi parte in cattive condizioni deve essere riparata o sostituita da un centro di assistenza autorizzato se non diversamente indicato nel presente manuale di istruzioni.
16. **Non utilizzare il cavo/cavo in cattive condizioni** : non stratonare mai il cavo/cavo per scollegarlo dalla presa di corrente. Tenere il cavo lontano da fonti di calore, lubrificanti e spigoli vivi. Esaminare regolarmente le estensioni e sostituirle se danneggiate.
17. **Mantenere attentamente gli strumenti** : mantenere gli strumenti da taglio affilati e puliti per prestazioni migliori e più sicure. Seguire le istruzioni per la lubrificazione e la sostituzione degli accessori. Esaminare regolarmente i cavi/cavi dell'utensile e farli riparare, se danneggiati, da un centro di assistenza autorizzato.
18. **Non modificare la macchina** : non deve essere effettuata alcuna modifica e/o riconversione. L'uso di accessori o accessori diversi da quelli consigliati nel presente manuale di istruzioni può provocare lesioni personali.

19. Mantenere le maniglie asciutte, pulite e prive di lubrificanti e grasso.
20. **Scollegare gli strumenti** : scollegare gli strumenti dall'alimentazione quando non sono in uso, prima della manutenzione e quando si sostituiscono accessori, come lame, punte da trapano e frese.
21. **Rimuovere le chiavi di regolazione** : prendere l'abitudine di controllare che le chiavi e gli altri componenti di regolazione siano rimossi dallo strumento prima di accenderlo.
22. **Evitare avviamenti accidentali** : assicurarsi che l'interruttore sia in posizione "off" durante il collegamento.
23. **Utilizzare cavi di collegamento esterni** : Quando si utilizza l'utensile all'aperto, utilizzare solo prolunghe destinate all'uso esterno e munite della corrispondente marcatura.
24. **Stai attento** : fai attenzione a cosa stai facendo, usa il buon senso e non utilizzare lo strumento quando sei stanco.
25. **Controllare le parti danneggiate** : prima di utilizzare lo strumento per qualsiasi altro scopo, è necessario esaminarlo attentamente per determinare che funzionerà correttamente e svolgerà la funzione prevista. Controllare l'allineamento o il bloccaggio delle parti mobili, nonché l'assenza di parti rotte o eventuali condizioni di fissaggio e altre condizioni che potrebbero influenzare il funzionamento dell'utensile. Una protezione o altra parte danneggiata deve essere adeguatamente riparata o sostituita da un centro di assistenza autorizzato, salvo diversamente specificato nel presente manuale di istruzioni. Far sostituire gli interruttori difettosi da un centro di assistenza autorizzato. Non utilizzare lo strumento se l'interruttore non passa da acceso a spento.
26. **Pericolo di ustioni**: lasciar raffreddare le parti mobili (punta) prima di toccarle.
27. **Far riparare l'utensile da una persona qualificata** : questo utensile elettrico è conforme alle norme di sicurezza corrispondenti. Le riparazioni devono essere eseguite solo da personale qualificato utilizzando pezzi di ricambio originali. In caso contrario, ciò potrebbe esporre l'utente a un pericolo significativo.



AVVERTIMENTO :

L'uso di accessori o accessori diversi da quelli consigliati in questo manuale di istruzioni può presentare un rischio di lesioni alle persone.

1.2. Avvertenze di sicurezza specifiche del compressore

1. Non gonfiare mai oltre le raccomandazioni del produttore.
2. Non lasciare mai il compressore in un luogo umido.
3. Non lasciare mai il compressore incustodito durante l'uso. Non lasciare che i bambini trasportino o utilizzino il compressore.
4. Non utilizzare il compressore per usi diversi da quelli inizialmente previsti.
5. Non smontare il compressore.
6. Non utilizzare il compressore in condizioni atmosferiche molto calde.
7. Se il compressore emette rumori anomali, spegnerlo immediatamente e lasciarlo raffreddare per 30 minuti.
8. Ispezionare il compressore prima dell'uso. Se è crepato, o se vengono rilevati singoli pezzi, chiamare un tecnico qualificato per ripararlo.
9. Non esporre mai il compressore alla pioggia o a temperature superiori a 30°C o inferiori a -30°C
10. Non utilizzare mai su persone o animali.
11. Assicurarsi che il cavo non venga a contatto con oggetti caldi o taglienti o con olio.



AVVERTIMENTO :

Per la vostra sicurezza, utilizzare solo accessori o parti indicati in questo manuale o consigliati dal produttore. L'utilizzo di accessori o componenti non consigliati potrebbe comportare rischi per il prodotto e per le persone.

1. Non gonfiare eccessivamente gli oggetti. Un gonfiaggio eccessivo può provocare danni materiali o materiali. Rimani sempre vicino al compressore durante l'uso.
2. Non utilizzare il compressore continuamente per più di 15 minuti.
3. Lasciare raffreddare il compressore per 20 minuti tra un utilizzo e l'altro.
4. Utilizzare il compressore solo dopo aver avviato il veicolo. Durante l'uso il metallo del compressore potrebbe diventare molto caldo, attendere che il compressore si raffreddi prima di maneggiarlo.

Si prega di conservare con cura questo manuale utente. Ti fornisce informazioni sulle caratteristiche e sulle prestazioni che ti consentiranno di utilizzare il tuo prodotto per anni.

2. Presentazione

Questo mini compressore ti consente di gonfiare il pneumatico dell'auto in 3-4 minuti. Può essere utilizzato anche per gonfiare il pneumatico di un autobus medio e di un piccolo camion (ago metallico da 30 mm).

E' dotato di piedini per mantenerlo stabile durante l'uso, riducendo il livello di rumore.

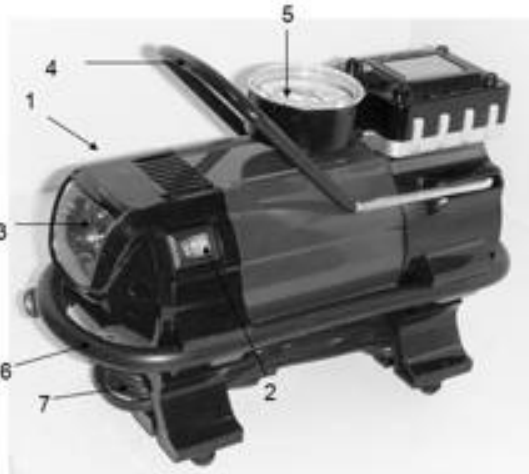

- 1) Interruttore
- 2) Interruttore LED
- 3) GUIDATO
- 4) Maniglia
- 5) Manometro
- 6) Flessibile
- 7) Adattatore di gonfiaggio
- 8) Ago e punte per l'inflazione

3. Caratteristiche tecniche

Riferimento 11250			
Pressione	3,5 bar	LED/Presa accendisigari	Sì
Alimentazione	12V 15A 120W	Lunghhezza del tubo	77 centimetri
Flusso d'aria	30 l/min	Adattatore	3 inclusi
Cavo elettrico	3,0 m	Dimensioni	21,0 x 10,5 x 15 cm

4. Utilizzo

Gonfiare il pneumatico di un'auto o di una bicicletta:

1. Rimuovere il cavo da 12 V e collegare l'adattatore alla porta.
2. Avvitare la punta sulla valvola del pneumatico.
3. Avviare il compressore premendo il pulsante 1 fino al raggiungimento della pressione desiderata (Premere il pulsante "I" per accendere il compressore e il pulsante "O" per spegnerlo)
4. Premere il pulsante 2 per accendere la lampada a LED per una migliore visibilità. (Premere il pulsante "I" per accendere la lampada e il pulsante "O" per spegnerla)
5. Rimuovere la punta dal pneumatico e scollegare l'adattatore

NOTA: per evitare di gonfiare eccessivamente i pneumatici, fare riferimento alle raccomandazioni contenute nel manuale utente dell'auto. Per le biciclette, controllare le marcature sul pneumatico.

Gonfiaggio di attrezzature sportive (es. pallone da calcio, ecc.):

1. Rimuovere il cavo da 12 V e collegare l'adattatore alla porta.
2. Avvitare l'adattatore del palloncino sulla punta
3. Inserire l'adattatore nella valvola dell'oggetto da gonfiare.
4. Avviare il compressore premendo il pulsante 1 fino al raggiungimento della pressione desiderata (Premere il pulsante "I" per accendere il compressore e il pulsante "O" per spegnerlo)
5. Premere il pulsante 2 per accendere la lampada a LED per una migliore visibilità. (Premere il pulsante "I" per accendere la lampada e il pulsante "O" per spegnerla)
6. Rimuovere l'adattatore della valvola dall'oggetto gonfiato e svitare l'adattatore dalla punta.

5. Garanzia e conformità del prodotto

La garanzia non può essere concessa a seguito :

Uso anomalo, funzionamento non corretto, modifica non autorizzata, trasporto, movimentazione o manutenzione difettosa, utilizzo di parti o accessori non originali, interventi effettuati da personale non autorizzato, assenza di protezioni o dispositivi di sicurezza dell'operatore, il mancato rispetto delle istruzioni sopra riportate esclude il vostro macchina dalla nostra garanzia, la merce viaggia sotto la responsabilità dell'acquirente che è tenuto ad esercitare ogni ricorso contro il vettore nelle forme e nei termini di legge. Fare riferimento alle nostre Condizioni Generali di Vendita per qualsiasi richiesta di garanzia.

Protezione ambientale :



Il dispositivo contiene molti materiali riciclabili.

Ti ricordiamo che i dispositivi usati non devono essere mischiati con altri rifiuti. I prodotti elettrici non devono essere smaltiti con i rifiuti domestici. Si prega di riciclarli presso i punti di raccolta previsti a tale scopo. Rivolgersi alle autorità locali o al rivenditore per consigli sul riciclaggio.

1. Veiligheidswaarschuwingen



WAARSCHUWING! Lees alle veiligheidswaarschuwingen, instructies, illustraties en specificaties die bij dit elektrische gereedschap zijn geleverd. *Het niet opvolgen van de onderstaande instructies kan leiden tot elektrische schokken, brand en/of ernstig letsel.*

Bewaar alle waarschuwingen en instructies voor toekomstig gebruik.

1.1. Algemene veiligheidswaarschuwingen

1. **Gebruik in een omgeving zeker** : er mogen geen risico's zijn explosies , producten corrosief in het milieu dichtbij bij gebruik
2. **Houd rekening met de omgeving van de werkplek** : stel het gereedschap niet bloot aan regen. Gebruik het gereedschap niet op vochtige, natte locaties of waar er een risico bestaat op spatwater. Houd het werkgebied goed verlicht. Gebruik het gereedschap niet in de aanwezigheid van brandbare vloeistoffen, gassen of stof.
3. **Zorg voor een schone en ordelijke werkplek** : de werkplek moet zichtbaar zijn vanaf de werkplek. Rommelige ruimtes en werkbanken zijn gevoelig voor ongelukken.
4. **Bescherming tegen elektrische schokken** : vermijd lichaamscontact met gearde of gearde oppervlakken (bijv. leidingen, radiatoren, fornuizen, koelkasten).
5. **Houd andere mensen uit de buurt** : Zorg ervoor dat mensen, vooral kinderen, die niet betrokken zijn bij het lopende werk, het gereedschap of het verlengstuk niet aanraken en houd ze uit de buurt van het werkgebied. Wees bijzonder waakzaam met kinderen en dieren.
6. **Bewaar ongebruikt gereedschap** : Bewaar ongebruikt gereedschap op een droge of afgesloten plaats, buiten het bereik van kinderen.
7. **Forceer het gereedschap niet** : een gereedschap geeft betere resultaten op een veiligere manier bij de snelheid en het vermogen waarvoor het is ontworpen.
8. **Gebruik het juiste gereedschap** : Forceer een klein gereedschap of accessoire niet om de grotere klus te klaren. Gebruik het gereedschap niet voor enig doel waarvoor het niet is ontworpen.
9. **Draag geschikte kleding en beschermende uitrusting** : draag nooit losse kleding of sieraden, aangezien deze door bewegende delen kunnen worden gegrepen. Het wordt aanbevolen om beschermende handschoenen te dragen. Bevat lang haar. Bij werkzaamheden buitenshuis wordt het dragen van antislipschoenen aanbevolen.
10. **Gebruik beschermende uitrusting**: gebruik een veiligheidsbril, een normaal masker of een stofmasker als de werkzaamheden stof genereren, beschermende handschoenen.
11. **Apparatuur voor stofafzuiging aansluiten**: Als er gereedschap is meegeleverd voor het aansluiten van apparatuur voor stofafzuiging en -opvang, zorg er dan voor dat deze zijn aangesloten en correct worden gebruikt.
12. **Leun niet te veel** : behoud een goede ondersteuning en blijf te allen tijde in evenwicht.
13. **Behandel gereedschap met zorg** : houd gereedschap schoon om het werk en de veiligheid te optimaliseren. Volg de instructies voor het smeren en vervangen van accessoires. Onderzoek periodiek de staat ervan en laat de reparatie indien nodig over aan een erkend onderhoudsstation.
14. **Blijf alert** : focus op het werk. Gebruik uw gezond verstand. Gebruik het gereedschap niet als u moe bent of onder invloed bent van drugs, alcohol of medicijnen.
15. **Controleer op beschadigde onderdelen** : Voordat u het gereedschap gebruikt, onderzoekt u zorgvuldig de staat van de onderdelen om er zeker van te zijn dat ze goed functioneren en hun werk doen. Controleer de uitlijning en bewegingsvrijheid van bewegende delen, de staat en montage van onderdelen en alle andere omstandigheden die de werking nadelig kunnen beïnvloeden. Elk onderdeel in slechte staat moet worden gerepareerd of vervangen door een erkend servicecentrum, tenzij anders aangegeven in deze handleiding.
16. **Gebruik de kabel/het snoer niet in slechte omstandigheden** : ruk nooit aan de kabel/het snoer om deze uit het stopcontact te halen. Houd de kabel/het snoer uit de buurt van hitte, smeermiddelen en scherpe randen. Controleer de verlengstukken regelmatig en vervang ze als ze beschadigd zijn.
17. **Onderhoud gereedschap zorgvuldig** : Houd snijgereedschap scherp en schoon voor betere en veiligere prestaties. Volg de instructies voor het smeren en vervangen van accessoires. Controleer gereedschapskabels/snoeren regelmatig en laat ze, indien beschadigd, repareren door een erkend servicebedrijf.
18. **Breng geen wijzigingen aan de machine aan** : er mogen geen wijzigingen en/of ombouwingen worden uitgevoerd. Het gebruik van andere accessoires of hulpstukken dan die aanbevolen in

deze handleiding kan leiden tot persoonlijk letsel.

19. Houd de handgrepen droog, schoon en vrij van alle smeermiddelen en vet.
20. **Koppel gereedschap los** : Koppel gereedschap los van de stroom wanneer u het niet gebruikt, voordat u er onderhoud aan uitvoert en wanneer u accessoires vervangt, zoals messen, boren en frezen.
21. **Afstelsleutels verwijderen** : Maak er een gewoonte van om te controleren of de sleutels en andere afstelcomponenten van het gereedschap zijn verwijderd voordat u het inschakelt.
22. **Voorkom onbedoeld starten** : zorg ervoor dat de schakelaar in de "uit"-stand staat tijdens het aansluiten.
23. **Gebruik externe aansluitkabels** : Wanneer het gereedschap buitenshuis wordt gebruikt, gebruik dan alleen verlengstukken die bedoeld zijn voor gebruik buitenshuis en voorzien zijn van de bijbehorende markering.
24. **Blijf alert** : let op wat u doet, gebruik uw gezond verstand en gebruik de tool niet als u moe bent.
25. **Controleer beschadigde onderdelen** : Voordat u het gereedschap voor enig ander doel gebruikt, moet het zorgvuldig worden onderzocht om vast te stellen dat het goed functioneert en de beoogde functie vervult. Controleer de uitlijning of vergrendeling van bewegende delen, evenals de afwezigheid van kapotte onderdelen, bevestigingsomstandigheden en andere omstandigheden die de werking van het gereedschap kunnen beïnvloeden. Een beschermkap of ander beschadigd onderdeel moet op de juiste manier worden gerepareerd of vervangen door een erkend servicecentrum, tenzij anders aangegeven in deze handleiding. Laat defecte schakelaars vervangen door een erkend servicecentrum. Gebruik het gereedschap niet als de schakelaar niet van aan naar uit verandert.
26. **Risico op brandwonden**: Laat bewegende delen (tip) afkoelen voordat u ze aanraakt.
27. **Laat het gereedschap repareren door een gekwalificeerd persoon** : dit elektrische gereedschap voldoet aan de desbetreffende veiligheidsvoorschriften. Reparaties mogen alleen worden uitgevoerd door gekwalificeerde personen die originele reserveonderdelen gebruiken. Anders kan de gebruiker hierdoor aan aanzienlijk gevaar worden blootgesteld.



WAARSCHUWING:

Het gebruik van andere accessoires of hulpstukken dan die aanbevolen in deze handleiding kan een risico op persoonlijk letsel met zich meebrengen.

1.2. Compressorspecifieke veiligheids waarschuwingen

1. Blaas nooit verder op dan de aanbevelingen van de fabrikant.
2. Laat de compressor nooit op een vochtige plaats achter.
3. Laat de compressor tijdens gebruik nooit onbeheerd achter. Laat kinderen de compressor niet dragen of gebruiken.
4. Gebruik de compressor niet voor enig ander doel dan waarvoor deze oorspronkelijk bedoeld is.
5. Demonteer de compressor niet.
6. Gebruik de compressor niet in zeer warme atmosferische omstandigheden.
7. Als de compressor abnormale geluiden maakt, schakel hem dan onmiddellijk uit en laat hem 30 minuten afkoelen.
8. Inspecteer de compressor vóór gebruik. Als het gebarsten is of als er afzonderlijke onderdelen worden gevonden, bel dan een gekwalificeerde technicus om het te repareren.
9. Stel de compressor nooit bloot aan regen of aan temperaturen boven 30°C of onder -30°C
10. Nooit gebruiken op mensen of dieren.
11. Zorg ervoor dat de kabel niet in contact komt met hete of scherpe voorwerpen of olie.



WAARSCHUWING:

Gebruik voor uw veiligheid alleen de accessoires of onderdelen die in deze handleiding worden vermeld of die door de fabrikant worden aanbevolen. Het gebruik van niet-aanbevolen accessoires of onderdelen kan leiden tot risico's voor het product en voor mensen.

1. Blaas voorwerpen niet te veel op . Overmatig opblazen kan leiden tot materiële schade of fysieke schade. Blijf tijdens gebruik altijd naast de compressor.
2. Gebruik de compressor niet langer dan 15 minuten onafgebroken.
3. Laat de compressor tussen gebruik 20 minuten afkoelen.
4. Gebruik de compressor alleen na het starten van het voertuig. Tijdens gebruik kan het metaal van de compressor erg heet worden. Wacht tot de compressor is afgekoeld voordat u deze aanraakt.

Bewaar deze gebruikershandleiding zorgvuldig. Het geeft u informatie over de functies en prestaties

waarmee u uw product jarenlang kunt gebruiken.

2. Presentatie

Met deze minicompressor kunt u de autoband in 3-4 minuten oppompen. Het kan ook worden gebruikt om de band van een middelgrote bus en een kleine vrachtwagen op te pompen (metalen naald van 30 mm).

Hij is voorzien van voetjes om hem tijdens gebruik stabiel te houden en het geluidsniveau te verminderen.

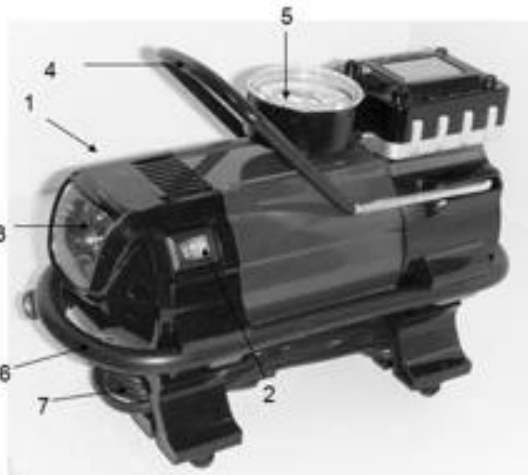

- 1) Schakelaar
- 2) LED-schakelaar
- 3) LED
- 4) Hendel
- 5) Manometer
- 6) Flexibel
- 7) Opblaasadapter
- 8) Naald en tips voor het opblazen

3. Technische eigenschappen

Referentie 11250			
Druk	3,5 bar	LED/sigarettenaanstekeraanpluiging	Ja
Voeding	12V 15A 120W	Lengte pijp	77 cm
Luchtstroom	30 l/min	Adapter	3 inbegrepen
Elektrische kabel	3,0 m	Dimensies	21,0 x 10,5 x 15 cm

4. Gebruik

Een auto- of fietsband oppompen:

1. Verwijder het 12V-snoer en sluit de adapter aan op de poort.
2. Schroef de punt op het ventiel van de band.
3. Start de compressor door op knop 1 te drukken totdat de gewenste druk is bereikt (druk op de "I"-knop om de compressor aan te zetten en op de "O"-knop om hem uit te zetten)
4. Druk op knop 2 om de LED-lamp in te schakelen voor een betere zichtbaarheid. (Druk op de "I"-knop om de lamp aan te zetten en op de "O"-knop om hem uit te zetten)
5. Verwijder de punt van de band en koppel de adapter los

OPMERKING: Om te voorkomen dat de banden te hard worden opgepompt, raadpleegt u de aanbevelingen in de gebruikershandleiding van de auto. Controleer bij fietsen de markeringen op de band.

Sportuitrusting opblazen (bijv. voetbal, enz.):

1. Verwijder het 12V-snoer en sluit de adapter aan op de poort.
2. Schroef de ballonadapter op de punt
3. Steek de adapter in het ventiel van het op te blazen object.
4. Start de compressor door op knop 1 te drukken totdat de gewenste druk is bereikt (druk op de "I"-knop om de compressor aan te zetten en op de "O"-knop om hem uit te zetten)
5. Druk op knop 2 om de LED-lamp in te schakelen voor een betere zichtbaarheid. (Druk op de "I"-

- knop om de lamp aan te zetten en op de "O"-knop om hem uit te zetten)
6. Verwijder de ventieladapter van het opgeblazen voorwerp en schroef de adapter los van de punt.

5. Garantie en productconformiteit

De garantie kan niet worden verleend als volgt :

Abnormaal gebruik, onjuiste bediening, ongeoorloofde wijziging, gebrekkig transport, behandeling of onderhoud, gebruik van niet-originele onderdelen of accessoires, interventies uitgevoerd door onbevoegd personeel, ontbreken van bescherming of apparaat dat de operator beveiligd, het niet naleven van de bovenstaande instructies sluit uw machine van onze garantie, de goederen reizen onder de verantwoordelijkheid van de koper, die verantwoordelijk is voor het uitvoeren van verhaal op de vervoerder in juridische vormen en termijnen. Raadpleeg onze Algemene Verkoopvoorwaarden voor eventuele garantieaanvragen.

Milieubescherming :



Uw apparaat bevat veel recyclebare materialen.

Wij herinneren u eraan dat gebruikte apparaten niet met ander afval mogen worden gemengd. Elektrische producten mogen niet bij het huishoudelijk afval worden weggegooid. Recycle ze a.u.b. bij de daarvoor bestemde inzamelpunten. Neem contact op met uw plaatselijke autoriteiten of uw detailhandelaar voor advies over recycling.

1. Ostrzeżenia dotyczące bezpieczeństwa



OSTRZEŻENIE ! Przeczytaj wszystkie ostrzeżenia dotyczące bezpieczeństwa, instrukcje, ilustracje i specyfikacje dołączone do tego elektronarzędzia. *Niezastosowanie się do poniższych instrukcji może spowodować porażenie prądem, pożar i/lub poważne obrażenia.*
Zachowaj wszystkie ostrzeżenia i instrukcje do wykorzystania w przyszłości.

1.1. Ogólne ostrzeżenia dotyczące bezpieczeństwa

1. **Używaj w środowisku bezpieczne** : nie powinno być żadnego ryzyka eksplozji, produkty żrące w środowisku zamkniętym podczas używania.
2. **Weź pod uwagę otoczenie miejsca pracy** : nie wystawiaj narzędzia na działanie deszczu. Nie używaj narzędzia w wilgotnych, mokrych miejscach lub tam, gdzie istnieje ryzyko rozpryskiwania się wody. Utrzymuj dobrze oświetlone miejsce pracy. Nie używaj narzędzia w obecności łatwopalnych cieczy, gazów lub pyłów.
3. **Utrzymuj czyste i uporządkowane miejsce pracy** : miejsce pracy musi być widoczne ze stanowiska pracy. Brudne obszary i stoły warsztatowe są podatne na wypadki.
4. **Ochrona przed porażeniem prądem elektrycznym** : unikać kontaktu ciała z uziemionymi lub uziemionymi powierzchniami (np. rurami, grzejnikami, piecami, lodówkami).
5. **Trzymaj inne osoby z daleka** : Nie pozwalaj osobom, zwłaszcza dzieciom, nie zaangażowanym w wykonywaną pracę, na dotykanie narzędzia lub przedłużki i trzymaj je z dala od obszaru pracy. ZACHOWAJ szczególną czujność w przypadku dzieci i zwierząt.
6. **Przechowuj nieużywane narzędzia** : Nieużywane narzędzia należy przechowywać w suchym lub zamkniętym miejscu, niedostępnym dla dzieci.
7. **Nie używaj narzędzia na siłę** : narzędzie daje lepsze wyniki w bezpieczniejszy sposób, przy prędkości i mocy, dla których zostało zaprojektowane.
8. **Użyj odpowiedniego narzędzia** : nie zmuszaj małego narzędzia lub akcesorium do wykonania większego zadania. Nie używaj narzędzia do celów, do których nie jest przeznaczone.
9. **Noś odpowiednią odzież i sprzęt ochronny** : nigdy nie noś luźnej odzieży ani biżuterii, ponieważ mogą zostać pochwycone przez ruchome części. Zaleca się noszenie rękawic ochronnych. Zawierają długie włosy. Do pracy na zewnątrz zaleca się noszenie obuwia antypoślizgowego.
10. **Stosować sprzęt ochronny**: używać okularów ochronnych, maski zwykłej lub przeciwpyłowej, jeśli podczas pracy powstaje pył, rękawic ochronnych.
11. **Podłączanie sprzętu do odsysania pyłu**: Jeżeli narzędzie jest przeznaczone do podłączania sprzętu do odsysania i zbierania pyłu, należy upewnić się, że jest on podłączony i prawidłowo używany.
12. **Nie opieraj się zbyt mocno** : utrzymuj dobre podparcie i zawsze utrzymuj równowagę.
13. **Ostrożnie obchodź się z narzędziami** : utrzymuj narzędzia w czystości, aby zoptymalizować pracę i bezpieczeństwo. Postępuj zgodnie z instrukcjami dotyczącymi smarowania i wymiany akcesoriów. Okresowo sprawdzaj ich stan, jeśli zajdzie taka potrzeba, powierz naprawę autoryzowanej stacji obsługi.
14. **Zachowaj czujność** : skup się na pracy. Kieruj się zdrowym rozsądkiem. Nie używaj narzędzia, gdy jesteś zmęczony lub pod wpływem narkotyków, alkoholu lub leków.
15. **Sprawdź, czy części nie są uszkodzone** : Przed użyciem narzędzia dokładnie sprawdź stan części, aby upewnić się, że działają prawidłowo i spełniają swoją funkcję. Sprawdź ustawienie i swobodę działania ruchomych części, stan i montaż części oraz wszelkie inne warunki, które mogą niekorzystnie wpłynąć na działanie. Każda część będąca w złym stanie musi zostać naprawiona lub wymieniona przez autoryzowane centrum serwisowe, chyba że w niniejszej instrukcji obsługi wskazano inaczej.
16. **Nie używaj kabla/przewodu w złym stanie** : nigdy nie szarpnij kabla/przewodu w celu odłączenia go od gniazdka elektrycznego. Trzymaj kabel/przewód z dala od źródeł ciepła, smarów i ostrych krawędzi. Regularnie sprawdzaj przedłużenia i wymieniaj je, jeśli są uszkodzone.
17. **Ostrożnie konserwuj narzędzia** : Utrzymuj narzędzia tnące ostre i czyste, aby zapewnić lepszą i bezpieczniejszą pracę. Postępuj zgodnie z instrukcjami dotyczącymi smarowania i wymiany akcesoriów. Regularnie sprawdzaj kable/przewody narzędzi i zlecaj ich naprawę, jeśli są uszkodzone, autoryzowanemu serwisowi.
18. **Nie modyfikuj maszyny** : nie należy przeprowadzać żadnych modyfikacji i/lub przebudowy. Używanie akcesoriów lub przystawek innych niż zalecane w tej instrukcji obsługi może spowodować obrażenia ciała.

19. Trzymaj uchwyty suche, czyste i wolne od wszelkich smarów i smarów.
20. **Odłącz narzędzia** : Odłącz narzędzia od zasilania, gdy nie są używane, przed serwisowaniem i podczas wymiany akcesoriów, takich jak ostrza, wiertła i obcinaki.
21. **Usuń klucze regulacyjne** : Wyrób sobie nawyk sprawdzania, czy klucze i inne elementy regulacyjne zostały wyjęte z narzędzia przed jego włączeniem.
22. **Unikaj przypadkowego uruchomienia** : podczas podłączania upewnij się, że przełącznik znajduje się w pozycji „wyłączony”.
23. **Używaj zewnętrznych kabli połączeniowych** : Gdy narzędzie jest używane na zewnątrz, używaj wyłącznie przedłużaczy przeznaczonych do użytku na zewnątrz i opatrzonych odpowiednim oznaczeniem.
24. **Zachowaj czujność** : uważaj, co robisz, kieruj się zdrowym rozsądkiem i nie używaj narzędzia, gdy jesteś zmęczony.
25. **Sprawdź uszkodzone części** : Przed użyciem narzędzia do jakichkolwiek innych celów należy je dokładnie sprawdzić, aby upewnić się, że będzie działać prawidłowo i spełniać swoją zamierzoną funkcję. Sprawdź wyrównanie lub zablokowanie ruchomych części, a także brak uszkodzonych części lub stan mocowania i inne warunki, które mogłyby mieć wpływ na działanie narzędzia. Ostonę lub inną uszkodzoną część należy właściwie naprawić lub wymienić w autoryzowanym centrum serwisowym, chyba że w niniejszej instrukcji obsługi określono inaczej. Zleć wymianę uszkodzonych przełączników autoryzowanemu centrum serwisowemu. Nie używaj narzędzia, jeśli przełącznik nie zmienia się z włączonego na wyłączony.
26. **Ryzyko poparzenia**: Przed dotknięciem części ruchomych (końcówki) poczekaj, aż ostygną.
27. **Zleć naprawę narzędzia wykwalifikowanej osobie** : to narzędzie elektryczne spełnia odpowiednie przepisy bezpieczeństwa. Naprawy powinny być przeprowadzane wyłącznie przez wykwalifikowany personel przy użyciu oryginalnych części zamiennych. W przeciwnym razie może to narazić użytkownika na poważne niebezpieczeństwo.



OSTRZEŻENIE :

Używanie jakichkolwiek akcesoriów lub przystawek innych niż zalecane w niniejszej instrukcji obsługi może stwarzać ryzyko obrażeń osób.

1.2. Ostrzeżenia dotyczące bezpieczeństwa dotyczące sprężarki

1. Nigdy nie pompuj w stopniu większym niż zalecenia producenta.
2. Nigdy nie zostawiaj kompresora w wilgotnym miejscu.
3. Nigdy nie pozostawiaj kompresora bez nadzoru podczas użytkowania. Nie pozwalaj dzieciom przenosić ani używać kompresora.
4. Nie używaj kompresora do celów innych niż pierwotnie przeznaczone.
5. Nie demontuj sprężarki.
6. Nie używaj kompresora w bardzo gorących warunkach atmosferycznych.
7. Jeśli sprężarka wydaje nietypowe dźwięki, należy ją natychmiast wyłączyć i pozostawić do ostygnięcia na 30 minut.
8. Przed użyciem sprawdź sprężarkę. Jeżeli jest pęknięty lub znaleziono pojedyncze części, należy wezwać wykwalifikowanego technika w celu naprawy.
9. Nigdy nie wystawiaj sprężarki na działanie deszczu lub temperatur powyżej 30°C lub poniżej -30°C
10. Nigdy nie stosować na ludziach i zwierzętach.
11. Upewnij się, że kabel nie ma kontaktu z gorącymi lub ostrymi przedmiotami lub olejem.



OSTRZEŻENIE :

Dla własnego bezpieczeństwa używaj wyłącznie akcesoriów lub części wskazanych w niniejszej instrukcji lub zalecanych przez producenta. Używanie niezalecanych akcesoriów lub części może spowodować ryzyko dla produktu i ludzi.

1. Nie napompuj przedmiotów nadmiernie. Nadmierne napompowanie może skutkować uszkodzeniami materialnymi lub fizycznymi. Podczas użytkowania należy zawsze przebywać obok sprężarki.
2. Nie używaj kompresora w sposób ciągły przez dłużej niż 15 minut.
3. Pomiędzy kolejnymi użyciami kompresor należy pozostawić na 20 minut do ostygnięcia.
4. Kompresora należy używać wyłącznie po uruchomieniu pojazdu. Podczas użytkowania metal sprężarki może się bardzo nagrzać. Przed przystąpieniem do obsługi należy poczekać, aż sprężarka ostygnie.

Prosimy o dokładne przechowywanie niniejszej instrukcji obsługi. Zawiera informacje o funkcjach i

wydajności, które pozwolą Ci korzystać z produktu przez lata.

2. Prezentacja

Dzięki temu minikompresorowi napompujesz oponę samochodową w 3-4 minuty. Można nim także napompować oponę średniego autobusu i małej ciężarówki (metalowa igła 30mm). Wyposażone jest w nóżki, które zapewniają stabilność podczas użytkowania, redukując poziom hałasu.

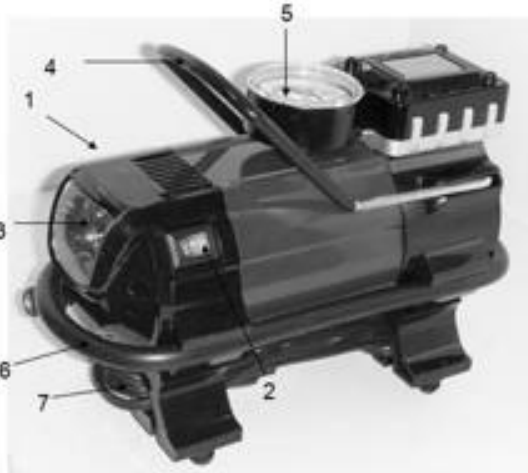

- 1) Przełącznik
- 2) Przełącznik LED
- 3) PROWADZONY
- 4) Uchwyt
- 5) Manometr
- 6) Elastyczny
- 7) Adapter inflacji
- 8) Igła i wskazówki dotyczące inflacji

3. Charakterystyka techniczna

Numer referencyjny 11250			
Ciśnienie	3,5 bara	Gniazdo zapalniczki LED/papierosowej	Tak
Żywność	12V 15A 120W	Długość rury	77cm
Przepływ powietrza	30 l/min	Adapter	3 w zestawie
Kabel elektryczny	3,0 m	Wymiary	21,0 x 10,5 x 15 cm

4. Używać

Napompuj oponę samochodową lub rowerową:

1. Odłącz przewód 12 V i podłącz adapter do portu.
2. Nakręć końcówkę na zawór opony.
3. Uruchom sprężarkę naciskając przycisk 1 aż do osiągnięciażądanego ciśnienia (naciśnij przycisk „I”, aby włączyć sprężarkę i przycisk „O”, aby ją wyłączyć)
4. Naciśnij przycisk 2, aby włączyć lampkę LED i poprawić widoczność. (Naciśnij przycisk „I”, aby włączyć lampkę i przycisk „O”, aby ją wyłączyć)
5. Zdejmij końcówkę z opony i odłącz adapter

UWAGA: Aby uniknąć nadmiernego napompowania opon, zapoznaj się z zaleceniami zawartymi w instrukcji obsługi samochodu. W przypadku rowerów sprawdź oznaczenia na oponie.

Pompowanie sprzętu sportowego (np. piłki nożnej itp.):

1. Odłącz przewód 12 V i podłącz adapter do portu.
2. Nakręć adapter balonu na końcówkę
3. Włóż adapter do zaworu przedmiotu, który chcesz napompować.
4. Uruchom sprężarkę naciskając przycisk 1 aż do osiągnięciażądanego ciśnienia (naciśnij przycisk „I”, aby włączyć sprężarkę i przycisk „O”, aby ją wyłączyć)

5. Naciśnij przycisk 2, aby włączyć lampkę LED i poprawić widoczność. (Naciśnij przycisk „I”, aby włączyć lampę i przycisk „O”, aby ją wyłączyć)
6. Zdejmij adapter zaworu z nadmuchanego przedmiotu i odkręć adapter z końcówki.

5. Gwarancja i zgodność produktu

Gwarancja nie może zostać udzielona w przypadku :

Nieprawidłowe użytkowanie, nieprawidłowa obsługa, nieautoryzowane modyfikacje, wadliwy transport, obsługa lub konserwacja, użycie nieoryginalnych części lub akcesoriów, interwencje przeprowadzone przez nieuprawniony personel, brak zabezpieczeń lub urządzeń zabezpieczających operatora, nieprzestrzeganie powyższych instrukcji wyklucza Państwa maszyny objętej naszą gwarancją, towar podróżuje na odpowiedzialność kupującego, który jest odpowiedzialny za dochodzenie wszelkich roszczeń wobec przewoźnika w zakresie form prawnych i terminów. W przypadku jakichkolwiek wniosków gwarancyjnych należy zapoznać się z naszymi Ogólnymi warunkami sprzedaży.

Ochrona środowiska :



Twoje urządzenie zawiera wiele materiałów nadających się do recyklingu.

Przypominamy, że zużytych urządzeń nie wolno mieszać z innymi odpadami. Produktów elektrycznych nie należy wyrzucać razem z odpadami domowymi. Prosimy o oddawanie ich do recyklingu w wyznaczonych do tego punktach zbiórki. Skontaktuj się z władzami lokalnymi lub sprzedawcą, aby uzyskać porady dotyczące recyklingu.

1. Avisos de segurança



AVISO ! Leia todos os avisos de segurança, instruções, ilustrações e especificações fornecidas com esta ferramenta elétrica. O não cumprimento das instruções listadas abaixo pode resultar em choque elétrico, incêndio e/ou ferimentos graves.

Guarde todos os avisos e instruções para referência futura.

1.1. Avisos gerais de segurança

1. **Use em um ambiente seguro** : não deve haver riscos explosões , produtos corrosivo no meio ambiente fechar ao usar .
2. **Tenha em conta o ambiente da área de trabalho** : não exponha a ferramenta à chuva. Não use a ferramenta em locais úmidos ou molhados ou onde haja risco de respingos de água. Mantenha a área de trabalho bem iluminada. Não use a ferramenta na presença de líquidos ou gases inflamáveis ou poeira.
3. **Mantenha uma área de trabalho limpa e ordenada** : a área de trabalho deve ser visível da posição de trabalho. Áreas bagunçadas e bancadas de trabalho são propensas a acidentes.
4. **Proteção contra choque elétrico** : evite o contato corporal com superfícies aterradas ou aterradas (por exemplo, canos, radiadores, fogões, refrigeradores).
5. **Mantenha outras pessoas afastadas** : Não permita que pessoas, especialmente crianças, não envolvidas no trabalho em curso, toquem na ferramenta ou na extensão, e mantenha-as afastadas da área de trabalho, ESTEJA particularmente vigilante com crianças e animais.
6. **Armazene as ferramentas não utilizadas** : As ferramentas não utilizadas devem ser armazenadas em local seco ou trancado, fora do alcance das crianças.
7. **Não force a ferramenta** : uma ferramenta proporciona melhores resultados de forma mais segura na velocidade e potência para a qual foi concebida.
8. **Use a ferramenta correta** : não force uma ferramenta pequena ou acessório para fazer um trabalho maior. Não use a ferramenta para nenhuma finalidade para a qual ela não foi projetada.
9. **Use roupas e equipamentos de proteção adequados** : nunca use roupas largas ou joias, pois podem ficar presas em peças móveis. Recomenda-se usar luvas de proteção. Contém cabelos longos. O uso de sapatos antiderrapantes é recomendado para trabalhos ao ar livre.
10. **Use equipamento de proteção**: use óculos de segurança, máscara normal ou contra poeira se as operações de trabalho gerarem poeira, luvas de proteção.
11. **Conectar equipamentos para extração de pó**: Se a ferramenta for fornecida para conectar equipamentos de extração e coleta de pó, certifique-se de que estejam conectados e utilizados corretamente.
12. **Não se incline muito** : mantenha um bom suporte e mantenha-se sempre equilibrado.
13. **Trate as ferramentas com cuidado** : mantenha as ferramentas limpas para otimizar o trabalho e a segurança. Siga as instruções para lubrificação e troca de acessórios. Examine periodicamente o seu estado, se necessário, confie a sua reparação a uma estação de manutenção homologada.
14. **Fique alerta** : concentre-se no trabalho. Use o bom senso. Não use a ferramenta quando estiver cansado ou sob a influência de drogas, álcool ou medicamentos.
15. **Verifique se há peças danificadas** : Antes de usar a ferramenta, examine cuidadosamente o estado das peças para garantir que estejam funcionando corretamente e fazendo seu trabalho. Verifique o alinhamento e a liberdade de operação das peças móveis, a condição e montagem das peças e quaisquer outras condições que possam afetar adversamente a operação. Qualquer peça em mau estado deve ser reparada ou substituída por um centro de serviço autorizado, salvo indicação em contrário neste manual de instruções.
16. **Não utilize o cabo/cabo em más condições** : nunca sacuda o cabo/cabo para desconectá-lo da tomada elétrica. Mantenha o cabo longe de calor, lubrificantes e pontas afiadas. Examine as extensões regularmente e substitua-as se estiverem danificadas.
17. **Mantenha as ferramentas com cuidado** : Mantenha as ferramentas de corte afiadas e limpas para um desempenho melhor e mais seguro. Siga as instruções para lubrificar e substituir acessórios. Examine os cabos/cabos da ferramenta regularmente e leve-os para reparo, se estiverem danificados, por uma agência de serviço autorizada.
18. **Não modifique a máquina** : nenhuma modificação e/ou reconversão deve ser realizada. O uso de acessórios ou acessórios diferentes dos recomendados neste manual de instruções pode resultar em ferimentos pessoais.
19. Mantenha as alças secas, limpas e livres de lubrificantes e graxas.
20. **Desconecte as ferramentas** : Desconecte as ferramentas da energia quando não estiverem em

uso, antes de fazer manutenção e ao substituir acessórios, como lâminas, brocas e cortadores.

21. **Remover chaves de ajuste** : Crie o hábito de verificar se as chaves e outros componentes de ajuste foram removidos da ferramenta antes de ligá-la.
22. **Evite qualquer partida acidental** : certifique-se de que o interruptor esteja na posição “desligado” ao conectar.
23. **Utilize cabos de ligação externos** : Quando a ferramenta for utilizada no exterior, utilize apenas extensões destinadas ao uso exterior e que apresentem a marcação correspondente.
24. **Fique alerta** : observe o que está fazendo, use o bom senso e não utilize a ferramenta quando estiver cansado.
25. **Verifique as peças danificadas** : Antes de usar a ferramenta para qualquer outra finalidade, ela deve ser examinada cuidadosamente para determinar se funcionará corretamente e executará a função pretendida. Verifique o alinhamento ou travamento das peças móveis, bem como a ausência de peças quebradas ou quaisquer condições de fixação e outras condições que possam afetar o funcionamento da ferramenta. Uma proteção ou outra peça danificada deve ser devidamente reparada ou substituída por um centro de serviço autorizado, a menos que especificado de outra forma neste manual de instruções. Substitua os interruptores defeituosos por um centro de serviço autorizado. Não use a ferramenta se o interruptor não mudar de ligado para desligado.
26. **Risco de queimaduras**: Deixe as peças móveis (ponta) esfriarem antes de tocá-las.
27. **Mande reparar a ferramenta por uma pessoa qualificada** : esta ferramenta eléctrica cumpre as normas de segurança correspondentes. As reparações só devem ser realizadas por pessoas qualificadas e utilizando peças sobressalentes originais. Caso contrário, isso poderá expor o usuário a perigos significativos.



AVISO :

O uso de quaisquer acessórios ou acessórios diferentes dos recomendados neste manual de instruções pode representar risco de ferimentos às pessoas.

1.2. Avisos de segurança específicos do compressor

1. Nunca encha além das recomendações do fabricante.
2. Nunca deixe o compressor em local úmido.
3. Nunca deixe o compressor sem vigilância durante o uso. Não deixe que crianças carreguem ou usem o compressor.
4. Não utilize o compressor para qualquer uso diferente daquele inicialmente pretendido.
5. Não desmonte o compressor.
6. Não use o compressor em condições atmosféricas muito quentes.
7. Se o compressor emitir ruídos anormais, desligue-o imediatamente e deixe-o esfriar por 30 minutos.
8. Inspeção o compressor antes de usar. Se estiver rachado ou se forem encontradas peças únicas, chame um técnico qualificado para repará-lo.
9. Nunca exponha o compressor à chuva ou a temperaturas superiores a 30°C ou inferiores a -30°C
10. Nunca use em pessoas ou animais.
11. Certifique-se de que o cabo não entre em contato com objetos quentes, pontiagudos ou óleo.



AVISO :

Para sua segurança, utilize apenas acessórios ou peças indicadas neste manual ou recomendadas pelo fabricante. A utilização de acessórios ou peças não recomendados pode resultar em riscos para o produto e para as pessoas.

1. Não encha demais os objetos. A inflação excessiva pode resultar em danos materiais ou físicos. Fique sempre próximo ao compressor durante o uso.
2. Não use o compressor continuamente por mais de 15 minutos.
3. Deixe o compressor esfriar por 20 minutos entre os usos.
4. Utilize o compressor somente após ligar o veículo. Durante o uso, o metal do compressor pode ficar muito quente, espere até que o compressor esfrie antes de manuseá-lo.

Guarde este manual do usuário com cuidado. Ele fornece informações sobre os recursos e o desempenho que permitirão que você use seu produto por anos.

2. Apresentação

Este minicompressor permite encher o pneu do carro em 3-4 minutos. Também pode ser utilizado para encher pneu de ônibus médio e caminhão pequeno (agulha metálica de 30mm). É equipado com pés para mantê-lo estável durante o uso, reduzindo o nível de ruído.

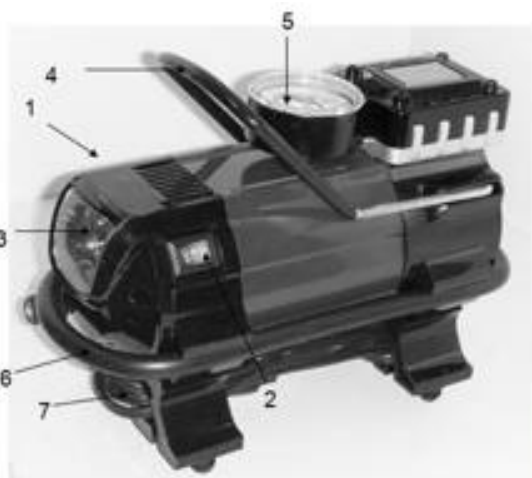

- 1) Trocar
- 2) Interruptor LED
- 3) LIDERADO
- 4) Lidar
- 5) Manômetro
- 6) Flexível
- 7) Adaptador de inflação
- 8) Agulha e pontas para inflação

3. Características técnicas

Referência 11250			
Pressão	3,5 barras	Tomada de isqueiro / LED	Sim
Comida	12V 15A 120W	Comprimento do tubo	77cm
Fluxo de ar	30 l/min	Adaptador	3 incluídos
Cabo elétrico	3,0m	Dimensões	21,0 x 10,5 x 15 cm

4. Usar

Encha um pneu de carro ou bicicleta:

1. Remova o cabo de 12 V e conecte o adaptador à porta.
2. Aparafuse a ponta na válvula do pneu.
3. Ligue o compressor pressionando o botão 1 até atingir a pressão desejada (Pressione o botão "I" para ligar o compressor e o botão "O" para desligá-lo)
4. Pressione o botão 2 para ligar a lâmpada LED para melhor visibilidade. (Pressione o botão "I" para ligar a lâmpada e o botão "O" para desligá-la)
5. Remova a ponta do pneu e desconecte o adaptador

NOTA: Para evitar enchimento excessivo dos pneus, consulte as recomendações do manual do usuário do carro. Para bicicletas, verifique as marcações no pneu.

Inflar equipamento desportivo (por exemplo, futebol, etc.):

1. Remova o cabo de 12 V e conecte o adaptador à porta.
2. Aparafuse o adaptador do balão na ponta
3. Insira o adaptador na válvula do objeto a ser inflado.
4. Ligue o compressor pressionando o botão 1 até atingir a pressão desejada (Pressione o botão "I" para ligar o compressor e o botão "O" para desligá-lo)
5. Pressione o botão 2 para ligar a lâmpada LED para melhor visibilidade. (Pressione o botão "I" para ligar a lâmpada e o botão "O" para desligá-la)
6. Remova o adaptador da válvula do objeto inflado e desparafuse o adaptador da ponta.

5. Garantia e conformidade do produto

A garantia não pode ser concedida nos seguintes casos :

Uso anormal, operação incorreta, modificação não autorizada, transporte, manuseio ou manutenção defeituosos, uso de peças ou acessórios não originais, intervenções realizadas por pessoal não autorizado, ausência de proteção ou dispositivo de segurança do operador, o não cumprimento das instruções acima exclui o seu máquina da nossa garantia, a mercadoria viaja sob a responsabilidade do comprador que se responsabiliza por exercer qualquer recurso contra o transportador nas formas e prazos legais. Consulte as nossas Condições Gerais de Venda para qualquer pedido de garantia.

Proteção Ambiental :



Seu dispositivo contém muitos materiais recicláveis.

Lembramos que os aparelhos usados não devem ser misturados com outros resíduos. Os produtos eléctricos não devem ser eliminados juntamente com o lixo doméstico. Por favor, recicle-os nos pontos de recolha previstos para o efeito. Contacte as autoridades locais ou o seu revendedor para obter aconselhamento sobre reciclagem.

1. Προειδοποιήσεις για την ασφάλεια



ΠΡΟΕΙΔΟΠΟΙΗΣΗ! Διαβάστε όλες τις προειδοποιήσεις ασφαλείας, τις οδηγίες, τις εικόνες και τις προδιαγραφές που παρέχονται με αυτό το ηλεκτρικό εργαλείο. Η μη τήρηση των οδηγιών που αναφέρονται παρακάτω μπορεί να οδηγήσει σε ηλεκτροπληξία, πυρκαγιά και/ή σοβαρό τραυματισμό.

Αποθηκεύστε όλες τις προειδοποιήσεις και τις οδηγίες για μελλοντική αναφορά.

1.1. Γενικές προειδοποιήσεις ασφαλείας

1. **Χρήση σε περιβάλλον ασφαλής** : δεν πρέπει να υπάρχουν κίνδυνοι εκρήξης , προϊόντα διαβρωτικό στο περιβάλλον Κλείσε όταν χρησιμοποιείτε .
2. **Λάβετε υπόψη το περιβάλλον του χώρου εργασίας** : μην εκθέτετε το εργαλείο στη βροχή. Μη χρησιμοποιείτε το εργαλείο σε υγρά, υγρά μέρη ή όπου υπάρχει κίνδυνος πιτσιλισματος νερού. Διατηρήστε τον χώρο εργασίας καλά φωτισμένο. Μη χρησιμοποιείτε το εργαλείο παρουσία εύφλεκτων υγρών ή αερίων ή σκόνης.
3. **Διατηρήστε καθαρό και τακτοποιημένο χώρο εργασίας** : ο χώρος εργασίας πρέπει να είναι ορατός από τη θέση εργασίας. Οι ακατάστατοι χώροι και οι πάγκοι εργασίας είναι επιρρεπείς σε ατυχήματα.
4. **Προστασία από ηλεκτροπληξία** : αποφύγετε την επαφή του σώματος με γειωμένες ή γειωμένες επιφάνειες (π.χ. σωλήνες, καλοριφέρ, σύμπες, ψυγεία).
5. **Κρατήστε άλλα άτομα μακριά** : Μην επιτρέπετε σε άτομα, ειδικά παιδιά, που δεν εμπλέκονται σε εργασίες σε εξέλιξη, να αγγίζουν το εργαλείο ή την προέκταση και κρατήστε τα μακριά από τον χώρο εργασίας, να είστε ιδιαίτερα προσεκτικοί με τα παιδιά και τα ζώα.
6. **Αποθηκεύστε τα αχρησιμοποίητα εργαλεία** : Τα αχρησιμοποίητα εργαλεία πρέπει να φυλάσσονται σε στεγνό ή κλειδωμένο μέρος, μακριά από παιδιά.
7. **Μην πιέζετε το εργαλείο** : ένα εργαλείο δίνει καλύτερα αποτελέσματα με πιο ασφαλή τρόπο στην ταχύτητα και την ισχύ για την οποία έχει σχεδιαστεί.
8. **Χρησιμοποιήστε το σωστό εργαλείο** : Μην πιέζετε ένα μικρό εργαλείο ή αξεσουάρ να κάνει τη μεγαλύτερη εργασία. Μη χρησιμοποιείτε το εργαλείο για οποιοδήποτε σκοπό για τον οποίο δεν έχει σχεδιαστεί.
9. **Φοράτε κατάλληλο ρουχισμό και προστατευτικό εξοπλισμό** : μην φοράτε ποτέ φαρδιά ρούχα ή κοσμήματα, καθώς μπορεί να πιαστούν από κινούμενα μέρη. Συνιστάται να φοράτε προστατευτικά γάντια. Περιέχει μακριά μαλλιά. Συνιστάται να φοράτε ανιολισθητικά παπούτσια για εργασία σε εξωτερικούς χώρους.
10. **Χρησιμοποιήστε προστατευτικό εξοπλισμό**: χρησιμοποιήστε γυαλιά ασφαλείας, κανονική μάσκα ή μάσκα σκόνης εάν οι εργασίες δημιουργούν σκόνη, προστατευτικά γάντια.
11. **Συνδέστε τον εξοπλισμό για την εξαγωγή σκόνης**: Εάν το εργαλείο παρέχεται για τη σύνδεση εξοπλισμού εξαγωγής και συλλογής σκόνης, βεβαιωθείτε ότι είναι συνδεδεμένοι και χρησιμοποιούνται σωστά.
12. **Μην γέρνετε πολύ** : διατηρήστε καλή υποστήριξη και παραμείνετε ισοροπημένοι ανά πάσα στιγμή.
13. **Μεταχειριστείτε τα εργαλεία με προσοχή** : κρατήστε τα εργαλεία καθαρά για να βελτιστοποιήσετε την εργασία και την ασφάλεια. Ακολουθήστε τις οδηγίες για λίπανση και αλλαγή εξαρτημάτων. Ελέγχετε περιοδικά την κατάστασή τους, εάν χρειάζεται, αναθέστε την επισκευή τους σε εγκεκριμένο σταθμό συντήρησης.
14. **Μείνετε σε εγρήγορση** : επικεντρωθείτε στη δουλειά. Χρησιμοποιήστε καλή κρίση. Μη χρησιμοποιείτε το εργαλείο όταν είστε κουρασμένοι ή υπό την επήρεια ναρκωτικών, αλκοόλ ή φαρμάκων.
15. **Ελέγξτε για κατεστραμμένα μέρη** : Πριν χρησιμοποιήσετε το εργαλείο, εξετάστε προσεκτικά την κατάσταση των εξαρτημάτων για να βεβαιωθείτε ότι λειτουργούν σωστά και κάνουν τη δουλειά τους. Ελέγξτε την ευθυγράμμιση και την ελευθερία λειτουργίας των κινητών μερών, την κατάσταση και τη συναρμολόγηση των εξαρτημάτων και τυχόν άλλες συνθήκες που ενδέχεται να επηρεάσουν δυσμενώς τη λειτουργία. Οποιοδήποτε εξάρτημα σε κακή κατάσταση πρέπει να επισκευαστεί ή να αντικατασταθεί από εξουσιοδοτημένο κέντρο σέρβις, εκτός εάν αναφέρεται διαφορετικά σε αυτό το εγχειρίδιο οδηγιών.
16. **Μην χρησιμοποιείτε το καλώδιο/καλώδιο σε κακές συνθήκες** : μην τραβάτε ποτέ το καλώδιο/καλώδιο για να το αποσυνδέσετε από την πρίζα. Κρατήστε το καλώδιο/καλώδιο μακριά από θερμότητα, λιπαντικά και αιχμηρές άκρες. Ελέγχετε τακτικά τις προεκτάσεις και αντικαταστήστε τις εάν έχουν υποστεί ζημιά.
17. **Συντηρήστε προσεκτικά τα εργαλεία** : Διατηρήστε τα κοπτικά εργαλεία αιχμηρά και καθαρά για

καλύτερη και ασφαλέστερη απόδοση. Ακολουθήστε τις οδηγίες για λίπανση και αντικατάσταση εξαρτημάτων. Ελέγχετε τακτικά τα καλώδια/καλώδια του εργαλείου και αναθέστε την επισκευή τους, εάν έχουν υποστεί ζημιά, από εξουσιοδοτημένο πρακτορείο σέρβις.

18. **Μην τροποποιείτε το μηχάνημα** : δεν πρέπει να γίνει καμία τροποποίηση ή/και μετατροπή. Η χρήση αξεσουάρ ή εξαρτημάτων διαφορετικών από αυτά που συμπεριλαμβάνονται σε αυτό το εγχειρίδιο οδηγιών μπορεί να οδηγήσει σε τραυματισμό.
19. Διατηρείτε τις λαβές στεγνές, καθαρές και απαλλαγμένες από λιπαντικά και λίπη.
20. **Αποσύνδεση εργαλείων** : Αποσυνδέστε τα εργαλεία από το ρεύμα όταν δεν χρησιμοποιούνται, πριν από το σέρβις και κατά την αντικατάσταση αξεσουάρ, όπως λεπίδες, τρυπάνια και κόφτες.
21. **Αφαίρεση πλήκτρων ρύθμισης** : Συνηθίστε να ελέγχετε ότι τα κλειδιά και άλλα εξαρτήματα ρύθμισης έχουν αφαιρεθεί από το εργαλείο πριν το ενεργοποιήσετε.
22. **Αποφύγετε κάθε τυχαία εκκίνηση** : βεβαιωθείτε ότι ο διακόπτης είναι στη θέση «off» κατά τη σύνδεση.
23. **Χρησιμοποιήστε εξωτερικά καλώδια σύνδεσης** : Όταν το εργαλείο χρησιμοποιείται σε εξωτερικό χώρο, χρησιμοποιείτε μόνο προεκτάσεις που προορίζονται για εξωτερική χρήση και φέρουν την αντίστοιχη σήμανση.
24. **Μείνετε σε εγρήγορση** : προσέξτε τι κάνετε, χρησιμοποιήστε την κοινή λογική και μην χρησιμοποιείτε το εργαλείο όταν είστε κουρασμένοι.
25. **Ελέγξτε τα κατεστραμμένα μέρη** : Πριν χρησιμοποιήσετε το εργαλείο για οποιονδήποτε άλλο σκοπό, θα πρέπει να εξεταστεί προσεκτικά για να διαπιστωθεί ότι θα λειτουργήσει σωστά και θα εκτελέσει τη λειτουργία που προορίζεται. Ελέγξτε την ευθυγράμμιση ή το κλείδωμα των κινούμενων μερών, καθώς και την απουσία σπασμένων εξαρτημάτων ή οποιωνδήποτε συνθηκών στερέωσης και άλλων συνθηκών που θα μπορούσαν να επηρεάσουν τη λειτουργία του εργαλείου. Ένας προφυλακτήρας ή άλλο κατεστραμμένο εξάρτημα θα πρέπει να επισκευαστεί ή να αντικατασταθεί σωστά από εξουσιοδοτημένο κέντρο σέρβις, εκτός εάν ορίζεται διαφορετικά σε αυτό το εγχειρίδιο οδηγιών. Αντικαταστήστε τους ελαττωματικούς διακόπτες σε εξουσιοδοτημένο κέντρο σέρβις. Μην χρησιμοποιείτε το εργαλείο εάν ο διακόπτης δεν αλλάζει από ενεργοποίηση σε απενεργοποίηση.
26. **Κίνδυνος εγκαυμάτων**: Αφήστε τα κινούμενα μέρη (άκρη) να κρυώσουν πριν τα αγγίξετε.
27. **Αναθέστε την επισκευή του εργαλείου σε εξειδικευμένο άτομο** : αυτό το ηλεκτρικό εργαλείο συμμορφώνεται με τους αντίστοιχους κανονισμούς ασφαλείας. Οι επισκευές πρέπει να εκτελούνται μόνο από ειδικευμένα άτομα χρησιμοποιώντας γνήσια ανταλλακτικά. Διαφορετικά, αυτό μπορεί να εκθέσει τον χρήστη σε σημαντικό κίνδυνο.



ΠΡΟΕΙΔΟΠΟΙΗΣΗ:

Η χρήση οποιωνδήποτε αξεσουάρ ή εξαρτημάτων εκτός από αυτά που συμπεριλαμβάνονται σε αυτό το εγχειρίδιο οδηγιών μπορεί να εγκυμονεί κίνδυνο τραυματισμού ατόμων.

1.2. Προειδοποιήσεις για την ασφάλεια του συμπιεστή

1. Ποτέ μην φουσκώνετε πέρα από τις συστάσεις του κατασκευαστή.
2. Μην αφήνετε ποτέ τον συμπιεστή σε υγρό μέρος.
3. Μην αφήνετε ποτέ τον συμπιεστή χωρίς επίτηρηση κατά τη χρήση. Μην αφήνετε τα παιδιά να μεταφέρουν ή να χρησιμοποιούν τον συμπιεστή.
4. Μην χρησιμοποιείτε τον συμπιεστή για άλλη χρήση εκτός από αυτές που προορίζονταν αρχικά.
5. Μην αποσυναρμολογείτε τον συμπιεστή.
6. Μην χρησιμοποιείτε τον συμπιεστή σε πολύ ζεστές ατμοσφαιρικές συνθήκες.
7. Εάν ο συμπιεστής κάνει ασυνήθιστους θορύβους, απενεργοποιήστε τον αμέσως και αφήστε τον να κρυώσει για 30 λεπτά.
8. Επιθεωρήστε τον συμπιεστή πριν από τη χρήση. Εάν έχει ραγίσει ή αν εντοπιστούν μεμονωμένα εξαρτήματα, καλέστε έναν εξειδικευμένο τεχνικό για να το επισκευάσει.
9. Μην εκθέτετε ποτέ τον συμπιεστή σε βροχή ή σε θερμοκρασίες πάνω από 30°C ή κάτω από -30°C
10. Μην χρησιμοποιείτε ποτέ σε ανθρώπους ή ζώα.
11. Βεβαιωθείτε ότι το καλώδιο δεν έρχεται σε επαφή με ζεστά ή αιχμηρά αντικείμενα ή λάδι.



ΠΡΟΕΙΔΟΠΟΙΗΣΗ:

Για την ασφάλειά σας, χρησιμοποιείτε μόνο αξεσουάρ ή εξαρτήματα που υποδεικνύονται σε αυτό το εγχειρίδιο ή συμπεριλαμβάνονται από τον κατασκευαστή. Η χρήση μη συμπεριλαμβανόμενων αξεσουάρ ή ανταλλακτικών μπορεί να οδηγήσει σε κινδύνους για το προϊόν και για τους ανθρώπους.

12. Μην φουσκώνετε υπερβολικά τα αντικείμενα. Ο υπερβολικός πληθωρισμός μπορεί να οδηγήσει σε υλικές ή υλικές ζημιές. Παραμένετε πάντα δίπλα στον συμπιεστή κατά τη χρήση.

13. Μη χρησιμοποιείτε τον συμπιεστή συνεχώς για περισσότερο από 15 λεπτά.
14. Αφήστε τον συμπιεστή να κρυώσει για 20 λεπτά μεταξύ των χρήσεων.
15. Χρησιμοποιείτε τον συμπιεστή μόνο μετά την εκκίνηση του οχήματος. Κατά τη χρήση, το μέταλλο του συμπιεστή μπορεί να ζεσταθεί πολύ, περιμένετε μέχρι να κρυώσει ο συμπιεστής πριν τον χειριστείτε.

Κρατήστε προσεκτικά αυτό το εγχειρίδιο χρήσης. Σας ενημερώνει σχετικά με τις δυνατότητες και την απόδοση που θα σας επιτρέψουν να χρησιμοποιείτε το προϊόν σας για χρόνια.

2. Παρουσίαση

Αυτός ο μίνι συμπιεστής σας επιτρέπει να φουσκώσετε το ελαστικό του αυτοκινήτου σε 3-4 λεπτά. Μπορεί επίσης να χρησιμοποιηθεί για το φούσκωμα του ελαστικού ενός μεσαίου λεωφορείου και ενός μικρού φορτηγού (μεταλλική βελόνα 30 mm). Είναι εξοπλισμένο με πόδια για να το διατηρεί σταθερό κατά τη χρήση, μειώνοντας το επίπεδο θορύβου.

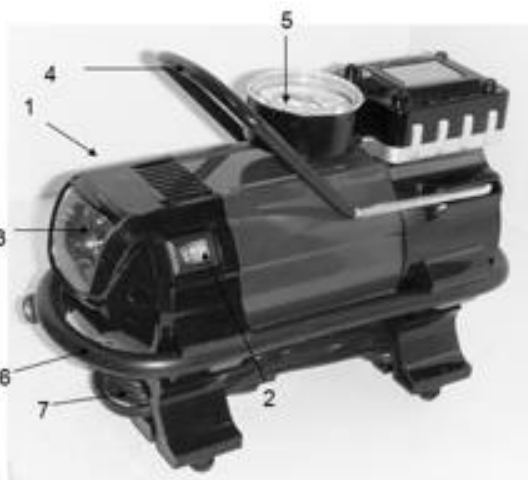

- 1) Διακόπτης
- 2) Διακόπτης LED
- 3) LED
- 4) Λαβή
- 5) Μανόμετρο
- 6) Εύκαμπτος
- 7) Προσαρμογέας φουσκώματος
- 8) Βελόνα και συμβουλές για φούσκωμα



3. Τεχνικά χαρακτηριστικά

Αναφορά 11250			
Πίεση	3,5 bar	LED / Υποδοχή αναπτήρα	Ναί
Τροφή	12V 15A 120W	Μήκος σωλήνα	77 εκ
Ροή αέρα	30 λίτρα/λεπτό	Προσαρμογέας	3 περιλαμβάνονται
Ηλεκτρικό καλώδιο	3,0μ	Διαστάσεις	21,0 x 10,5 x 15 εκ

4. Χρήση

Φουσκώστε ένα ελαστικό αυτοκινήτου ή ποδηλάτου:

1. Αφαιρέστε το καλώδιο 12 V και συνδέστε τον προσαρμογέα στη θύρα.
2. Βιδώστε την άκρη στη βαλβίδα του ελαστικού.
3. Εκκινήστε τον συμπιεστή πατώντας το κουμπί 1 μέχρι να επιτευχθεί η επιθυμητή πίεση (Πατήστε το κουμπί « I » για να ενεργοποιήσετε τον συμπιεστή και το κουμπί « O » για να τον απενεργοποιήσετε)
4. Πατήστε το κουμπί 2 για να ανάψετε τη λυχνία LED για καλύτερη ορατότητα. (Πατήστε το κουμπί "I" για να ανάψετε τη λάμπα και το κουμπί "O" για να την σβήσετε)
5. Αφαιρέστε το άκρο από το ελαστικό και αποσυνδέστε τον προσαρμογέα

ΣΗΜΕΙΩΣΗ: Για να αποφύγετε το υπερβολικό φούσκωμα των ελαστικών, ανατρέξτε στις συστάσεις στο εγχειρίδιο χρήσης του αυτοκινήτου. Για ποδήλατα, ελέγξτε τα σημάδια στο ελαστικό.

Φούσκωμα αθλητικού εξοπλισμού (π.χ. ποδόσφαιρο κ.λπ.):

1. Αφαιρέστε το καλώδιο 12 V και συνδέστε τον προσαρμογέα στη θύρα.
2. Βιδώστε τον προσαρμογέα μπαλονιού στην άκρη
3. Εισαγάγετε τον προσαρμογέα στη βαλβίδα του αντικειμένου που πρόκειται να φουσκώσετε.
4. Εκκινήστε τον συμπιεστή πατώντας το κουμπί 1 μέχρι να επιτευχθεί η επιθυμητή πίεση (Πατήστε το κουμπί « I» για να ενεργοποιήσετε τον συμπιεστή και το κουμπί «O» για να τον απενεργοποιήσετε)
5. Πατήστε το κουμπί 2 για να ανάψετε τη λυχνία LED για καλύτερη ορατότητα. (Πατήστε το κουμπί "I" για να ανάψετε τη λάμπα και το κουμπί "O" για να την σβήσετε)
6. Αφαιρέστε τον προσαρμογέα βαλβίδας από το φουσκωμένο αντικείμενο και ξεβιδώστε τον προσαρμογέα από το άκρο.

5. Εγγύηση και συμμόρφωση προϊόντος**Η εγγύηση δεν μπορεί να χορηγηθεί ως εξής :**

Μη φυσιολογική χρήση, λανθασμένη λειτουργία, μη εξουσιοδοτημένη τροποποίηση, ελαττωματική μεταφορά, χειρισμός ή συντήρηση, χρήση μη γνήσιων εξαρτημάτων ή εξαρτημάτων, παρεμβάσεις από μη εξουσιοδοτημένο προσωπικό, απουσία προστασίας ή συσκευής που ασφαλίζει τον χειριστή, η μη συμμόρφωση με τις παραπάνω οδηγίες αποκλείει μηχανήμα από την εγγύησή μας, τα εμπορεύματα ταξιδεύουν με ευθύνη του αγοραστή που είναι υπεύθυνος για την άσκηση οποιασδήποτε προσφυγής κατά του μεταφορέα σε νομικές μορφές και προθεσμίες. Ανατρέξτε στους Γενικούς Όρους Πώλησής μας για οποιοδήποτε αίτημα εγγύησης.

Την προστασία του περιβάλλοντος :

Η συσκευή σας περιέχει πολλά ανακυκλώσιμα υλικά.

Σας υπενθυμίζουμε ότι οι χρησιμοποιημένες συσκευές δεν πρέπει να αναμιγνύονται με άλλα απορρίμματα. Τα ηλεκτρικά προϊόντα δεν πρέπει να απορρίπτονται μαζί με τα οικιακά απορρίμματα. Ανακυκλώστε τα στα σημεία συλλογής που προβλέπονται για το σκοπό αυτό. Επικοινωνήστε με τις τοπικές αρχές ή τον πωλητή σας για συμβουλές σχετικά με την ανακύκλωση.