

**NOTICE D'UTILISATION DES PULVÉRISATEURS 5L & 8L**

Références 18664 et 18665

Notice originale

Pulvérisateurs à pression 5L et 8L pour l'arrosage de plantes et pour la pulvérisation de pesticides

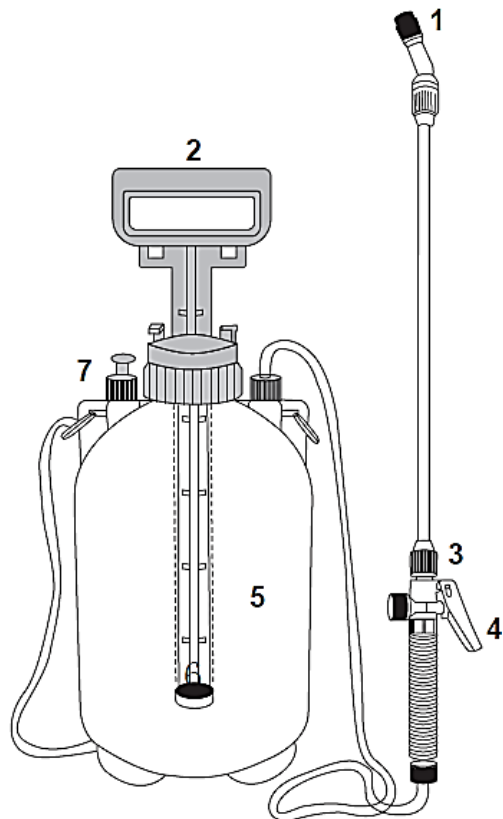

- |                        |                               |
|------------------------|-------------------------------|
| 1. Jet réglable        | 5. Récipient du pulvérisateur |
| 2. Poignée de la pompe | 6. Pompe                      |
| 3. Connecteur de lance | 7. Valve de sécurité          |
| 4. Gâchette            |                               |

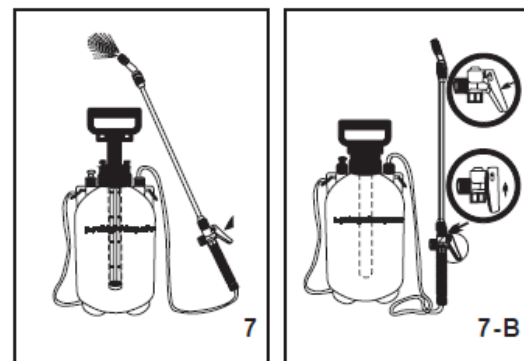
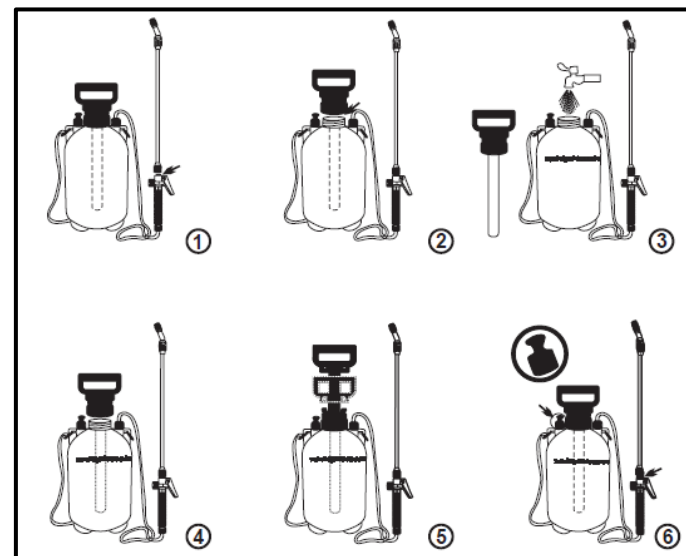

1. Fixer la lance en la vissant dans le sens des aiguilles d'une montre (Fig1)
2. Dévisser la pompe dans le sens inverse des aiguilles d'une montre (Fig2)
3. Remplir du produit souhaité jusqu'à la limite indiquée sur le récipient (Fig3)
4. Revisser la pompe dans le sens des aiguilles d'une montre (Fig4)
5. Pomper environ 40 fois (Fig5)
6. La valve de sécurité fuira si la pression d'air est trop grande. Ne pas combler le manque par de l'air ou du liquide (Fig6)
7. Le pulvérisateur fonctionnera en appuyant sur la gâchette. Pour pulvériser en continu, appuyer puis glisser la gâchette vers le haut pour la bloquer. La glisser vers le bas pour débloquer. (Fig7&7-B)



Cet appareil est conforme aux dispositions de la directive Machines 2006/42/EC