



COMPRESSEUR SILENCIEUX 6L 8 BARS 1.5CV - SANS HUILE

REF. 11203

COMPRESSEUR SILENCIEUX 24L 8 BARS 1.5CV - SANS HUILE

REF. 11208

COMPRESSEUR SILENCIEUX 50L 8 BARS 2CV - SANS HUILE

REF. 11213

Manuel d'instructions – Notice originale – Instructions d'origine

Veillez lire ce manuel d'instructions attentivement et entièrement avant toute utilisation

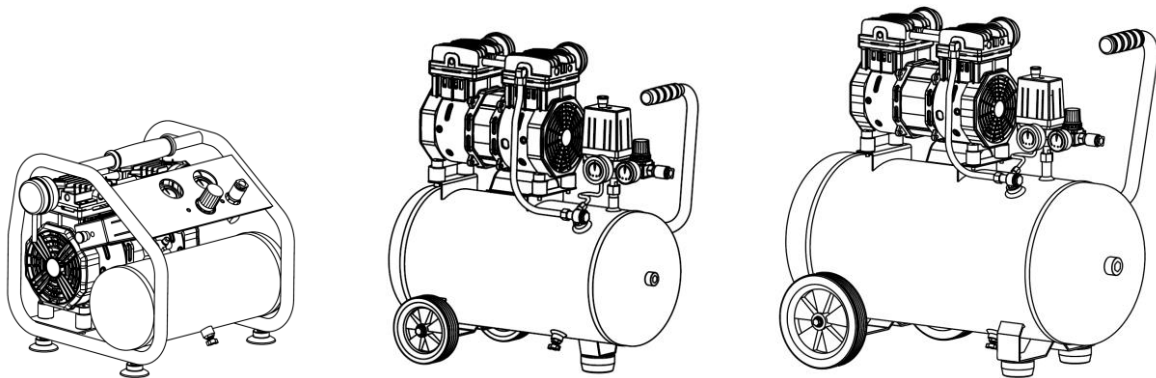

1. Instructions de Sécurité



AVERTISSEMENT !

Lors de l'utilisation d'outils électriques, il convient de toujours respecter les consignes de sécurité de base afin de réduire le risque de feu, de choc électrique et de blessure des personnes, y compris les consignes suivantes.

Lire l'ensemble de ces consignes avant toute utilisation de ce produit et sauvegarder ces informations.

1.1. Instructions Générales

1. **Utiliser dans un environnement sécurisé.**
Il ne doit pas y avoir de risques d'explosions, de produits corrosifs dans l'environnement proche lors de l'utilisation.
2. **Tenir compte de l'environnement de la zone de travail.**
Ne pas exposer l'outil à la pluie. Ne pas utiliser l'outil dans des endroits humides, mouillés ou avec risque de projection d'eau. Maintenir la zone de travail bien éclairée. Ne pas utiliser les outils en présence de liquides ou de gaz inflammables.
3. **Conserver une zone de travail propre et ordonnée.**
La zone de travail doit être visible de la position de travail. Les zones en désordre et les établis sont propices aux accidents.
4. **Protection contre les chocs électriques.**
Éviter tout contact corporel avec des surfaces mises ou reliées à la terre (par exemple canalisations, radiateurs, cuisinières, réfrigérateurs).
5. **Maintenir les autres personnes éloignées.**
Ne pas laisser les personnes, notamment les enfants, non concernées par le travail en cours, toucher l'outil ou le prolongateur, et les maintenir éloignées de la zone de travail, ÊTRE particulièrement vigilant avec les enfants et les animaux.
6. **Ranger les outils non utilisés.**
Les outils inutilisés doivent être rangés dans un endroit sec ou fermé à clé, hors de portée des enfants.
7. **Ne pas forcer l'outil.**
Un outil donne de meilleurs résultats de manière plus sûre au régime, à la puissance pour lequel il a été conçu.
8. **Utiliser l'outil approprié.**
Ne pas forcer un petit outil ou un petit accessoire à effectuer le travail d'un de plus grosse taille. Ne pas utiliser l'outil à une fin pour laquelle il n'est pas conçu.
9. **Porter des vêtements et équipement de protection adaptés.**
Ne jamais porter des vêtements amples, ni des bijoux, car ils peuvent être happés par des pièces en mouvement. Il est recommandé de porter des gants de protection. Contenir les cheveux longs. Le port de chaussures antidérapantes est recommandé pour les travaux en extérieur.
10. **Utiliser un équipement de protection.**
Utiliser des lunettes de sécurité, un masque normal ou anti-poussières si les opérations de travail génèrent de la poussière, des gants de protection (s'il n'y a pas de pièces en mouvement ou rotation).
11. **Ne pas trop se pencher.**
Maintenir un bon appui et rester en équilibre en tout temps.
12. **Traiter les outils avec soin.**
Maintenir les outils propres pour optimiser le travail et la sécurité. Suivre les instructions concernant la lubrification et le changement des accessoires. Examiner leur état périodiquement, au besoin, confier leur réparation à un poste d'entretien agréé.
13. **Rester alerté.**
Se concentrer sur le travail. Faire preuve de jugement. Ne pas se servir de l'outil lorsqu'on est fatigué.
14. **Rechercher les pièces endommagées.**
Avant d'utiliser l'outil, examiner soigneusement l'état des pièces pour s'assurer qu'elles fonctionnent correctement et qu'elles accomplissent leur tâche. Vérifier l'alignement et la liberté de fonctionnement des pièces mobiles, l'état et le montage des pièces et toutes autres conditions susceptibles d'affecter défavorablement le fonctionnement. Il faut réparer toute pièce dont l'état laisse à désirer ou en remplacer par un poste de service agréé sauf si autrement indiqué dans ce manuel d'instructions.
15. **Ne pas utiliser le câble/cordon dans de mauvaises conditions.**
Ne jamais exercer de saccades sur le câble/cordon afin de le déconnecter de la fiche de prise de courant. Maintenir le câble/cordon à l'écart de la chaleur, de tout lubrifiant et de toutes arêtes vives. Examiner les prolongateurs de manière régulière et les remplacer s'ils sont endommagés.

16. **Entretien des outils avec soin.**
Garder les outils de coupe affûtés et propres pour des performances meilleures et plus sûres. Suivre les instructions de graissage et de remplacement des accessoires. Examiner les câbles/cordons des outils de manière régulière et les faire réparer, lorsqu'ils sont endommagés, par un service d'entretien agréé
17. **Ne pas modifier la machine.**
Aucune modification et/ou reconversion ne doit être effectuée. L'usage d'accessoires ou attachements autres que ceux recommandés dans ce manuel d'instructions peut entraîner des blessures personnelles.
18. **Confier la réparation de l'outil à un spécialiste.**
Cet appareil électrique est conforme aux règles de sécurité prévues. La réparation des appareils électriques effectuée par des personnes non qualifiées présente des risques de blessures pour l'utilisateur.
19. **Maintenir les poignées sèches, propres et exemptes de tout lubrifiant et de toute graisse.**
20. **Déconnecter les outils.**
Déconnecter les outils de l'alimentation lorsqu'ils ne sont pas utilisés, avant leur entretien et lors du remplacement des accessoires.
21. **Retirer les clés de réglage.**
Prendre l'habitude de vérifier si les clés et autres organes de réglage sont retirés de l'outil avant de le mettre en marche.
22. **Éviter tout démarrage intempestif.**
S'assurer que l'interrupteur est en position « arrêt » lors de la connexion.
23. **Utiliser des câbles de raccord extérieurs.**
Lorsque l'outil est utilisé à l'extérieur, utiliser uniquement des prolongateurs destinés à une utilisation extérieure et comportant le marquage correspondant.
24. **Rester vigilant.**
Regarder ce que vous êtes en train de faire, faire preuve de bon sens et ne pas utiliser l'outil lorsque vous êtes fatigué.
25. **Vérifier les parties endommagées.**
Avant d'utiliser l'outil à d'autres fins, il convient de l'examiner attentivement afin de déterminer qu'il fonctionnera correctement et accomplira sa fonction prévue. Vérifier l'alignement ou le blocage des parties mobiles, ainsi que l'absence de toutes pièces cassées ou de toute condition de fixation et autres conditions, susceptibles d'affecter le fonctionnement de l'outil. Il convient de réparer ou de remplacer correctement un protecteur ou toute autre partie endommagée par un centre d'entretien agréé, sauf indication contraire dans le présent manuel d'instructions. Faire remplacer les interrupteurs défectueux par un centre d'entretien agréé. Ne pas utiliser l'outil si l'interrupteur ne permet pas de passer de l'état de marche à l'état d'arrêt.
26. **Avertissement.**
L'utilisation de tout accessoire ou de toute fixation autre que celui ou celle recommandé(e) dans le présent manuel d'instructions peut présenter un risque de blessure des personnes.
27. **Faire réparer l'outil par une personne qualifiée.**
Cet outil électrique satisfait les règles de sécurité correspondantes. Il convient que les réparations soient effectuées uniquement par des personnes qualifiées en utilisant des pièces de rechange d'origine. A défaut, cela peut exposer l'utilisateur à un danger important.

1.2. Instructions de sécurité relatives au travail avec de l'air comprimé

- Le compresseur doit être utilisé dans des locaux appropriés (bien ventilés, avec une température ambiante comprise entre +5°C et +40°C) et totalement exempts de poussières, acides, vapeurs, gaz explosifs ou inflammables.
- Introduire la fiche du câble électrique dans une prise appropriée en termes de forme, de tension et de fréquence, conformément aux normes en vigueur.
- L'utilisation de rallonges de longueur et section différentes, d'adaptateurs et de prises multiples, est fortement déconseillée. Utiliser des rallonges du câble électrique d'une longueur maximum de 5 mètres et ayant une section du câble non inférieure à 1,5 mm².
- Utiliser exclusivement l'interrupteur du pressostat pour mettre le compresseur hors tension.
- Utiliser exclusivement la poignée pour déplacer le compresseur.
- Lorsqu'il est en marche, le compresseur doit être placé sur un support stable, en position horizontale, afin de garantir une lubrification correcte.
- NE JAMAIS diriger le jet d'air vers des personnes, des animaux ou vers soi-même.
- NE PAS nettoyer ses vêtements au corps avec le pistolet à air. Risque de blessures.
- TOUJOURS porter des lunettes de protection contre les risques de projections de corps étrangers soulevés par le jet.

10. TOUJOURS maintenir fermement le raccord du tuyau lors du retrait des outils pneumatiques.
11. NE PAS dépasser le niveau de pression maximal du fabricant pour les outils à air comprimé et les accessoires. Tous les flexibles et raccords utilisés « in situ » doivent être adaptés à la pression maximale admissible du compresseur mobile.
12. NE PAS toucher la pompe du compresseur et les câbles, risque de brûlures.
13. NE PAS diriger vers le compresseur le jet des liquides pulvérisés par des outils branchés sur le compresseur lui-même.
14. NE PAS utiliser l'appareil, les pieds et/ou les mains mouillés.
15. NE PAS tirer le câble d'alimentation pour débrancher la fiche de la prise électrique ou pour déplacer le compresseur.
16. NE PAS laisser l'appareil exposé aux agents atmosphériques.
17. NE PAS transporter le compresseur lorsque son réservoir est sous pression.
18. NE PAS soumettre le réservoir à des soudures ou à des usinages mécaniques. En cas de défauts ou de corrosion, le remplacer.
19. Interdire l'utilisation du compresseur aux personnes inexpérimentées. Veiller à ce que les enfants et les animaux stationnent loin de la zone de travail de l'appareil.
20. NE PAS placer des objets inflammables ou en nylon et tissu à proximité et/ou sur le compresseur.
21. NE PAS nettoyer la machine à l'aide de liquides inflammables ou de solvants. Utiliser uniquement un chiffon humide, en veillant d'abord à ce que la fiche soit débranchée de la prise électrique.
22. L'utilisation du compresseur est strictement limitée à la compression de l'air. NE PAS utiliser l'appareil avec d'autres types de gaz.
23. L'air comprimé produit par cet appareil n'est pas utilisable dans les domaines pharmaceutique, alimentaire ou hospitalier, à moins qu'il ne soit ultérieurement soumis à des traitements particuliers ; de même, il ne peut pas être utilisé pour remplir les bouteilles utilisées dans la plongée sous-marine.
24. La pompe du compresseur et les câbles atteignent des températures élevées en fonctionnement. Tout contact provoque des brûlures.
25. NE PAS utiliser de vernis, ni de détergent avec un point d'inflammation inférieur à 75°C. Risque d'explosion !
26. Respecter les instructions de sécurité du fabricant pour les substances utilisées.
27. NE PAS fumer dans l'espace de travail.
28. TOUJOURS respecter une distance de sécurité d'au moins 3 mètres entre le compresseur et la zone de travail. Les éventuelles pigmentations pouvant apparaître sur la protection en plastique du compresseur pendant des opérations de peinture, indiquent une distance trop réduite.
29. Conserver le compresseur en bon état, le contrôler régulièrement, si nécessaire procéder immédiatement à l'entretien et à la réparation.
30. NE PAS utiliser le compresseur si la cuve présente des défauts.
31. Contrôler le réservoir de pression avant chaque utilisation pour déceler la rouille et les détériorations. NE PAS exploiter le compresseur avec un réservoir de pression rouillé ou endommagé. En cas de dommages, s'adresser au service après-vente.
32. Afin de réduire le risque d'incendie ou d'explosion, ne vaporisez jamais de liquides inflammables dans une zone étroite. Il est normal que le moteur et le pressostat émettent des étincelles pendant le fonctionnement. Lorsque des étincelles entrent en contact avec des vapeurs d'essence ou d'autres solvants, elles peuvent s'enflammer et provoquer des incendies ou des explosions. TOUJOURS faire fonctionner le compresseur dans une zone bien ventilée. NE PAS fumer en vaporisant. NE PAS vaporiser là où il y a des étincelles ou des flammes. Tenez le compresseur aussi loin que possible de la zone de pulvérisation.
33. NE JAMAIS respirer directement l'air comprimé produit par un compresseur.
34. NE PAS souder la cuve d'air du compresseur. RISQUE DE DANGER.
35. TOUJOURS débrancher, libérer la pression et vidanger la cuve lorsque le compresseur n'est pas utilisé.
36. Veiller à lire les avertissements et les informations qui se trouvent sur la plaque signalétique. Lorsque vous vaporisez des peintures ou des substances toxiques, suivez toutes les consignes de sécurité. Pour éviter d'aspirer les matières vaporisées, portez un masque de protection respiratoire et veillez à ce que celui-ci vous protège suffisamment.
37. NE PAS utiliser dans une atmosphère explosible.
38. Dans toutes les zones accessibles au personnel, la concentration de gaz traités qui peuvent déplacer l'air respirable doit être maintenue dans des limites acceptables. Se reporter à l'EN 12021 pour les niveaux acceptables de contaminants dans l'air respirable.
39. Usage professionnel uniquement.

1.3. Symboles d'avertissement

					
Attention ! Danger	Lire la notice d'instructions	Utiliser une protection antibruit	Ne pas ouvrir le robinet avant d'avoir raccordé le flexible d'air	Risque de température élevée	L'unité de compression peut se mettre en marche sans avertissement

2. Présentation

2.1. Domaine d'application

Le compresseur d'air est conçu pour produire de l'air comprimé. Il permet notamment d'effectuer un gonflage simple ou d'alimenter les outils pneumatiques.

REF. 11203

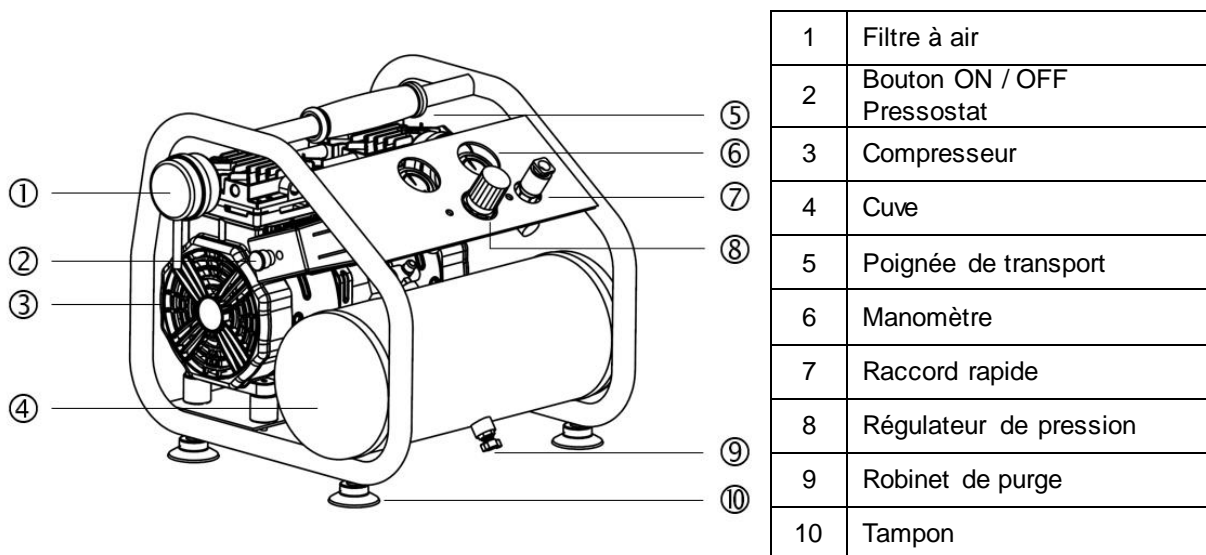

REF. 11208 – 11213

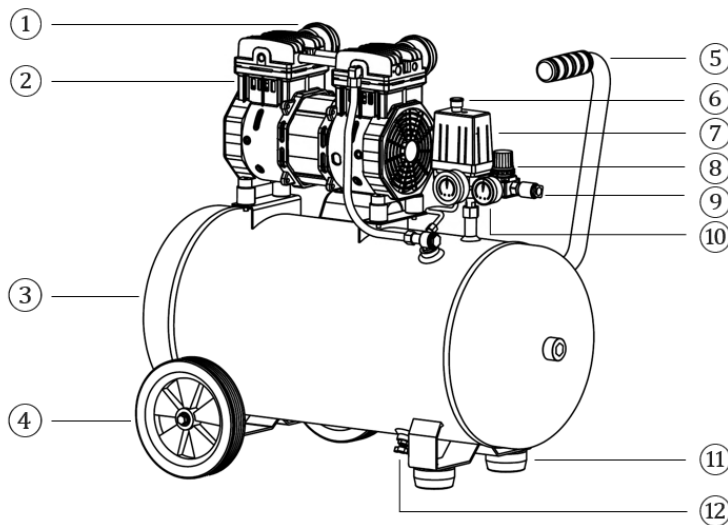

1	Filtre à air
2	Compresseur
3	Cuve
4	Roue
5	Poignée de transport
6	Bouton ON / OFF
7	Pressostat
8	Régulateur de pression
9	Raccord rapide
10	Manomètre
11	Tampon
12	Robinet de purge

2.2. Caractéristiques Techniques

	REF. 11203	REF. 11208	REF. 11213
Tension / Fréquence	230V AC 1~ / 50 Hz		
Puissance nominale	1,1 KW	1,1 KW	1,5 KW
Moteur	1,5 CV	1,5 CV	2,0 CV
Vitesse de rotation du compresseur	2800 min ⁻¹		
Pression de service max.	8 bars		
Raccord de sortie	1/4"		
Températures de service	+5°C / +40°C		
Capacité de la cuve	6 L	24 L	50 L
Débit d'air comprimé	200 l/min	200 l/min	242 l/min
Débit d'air restitué	80 l/min	80 l/min	110 l/min
Diamètre de la cuve	135 mm	225 mm	305 mm
Épaisseur de la paroi de la cuve	2,0 mm	2,5 mm	2,5 mm
Dimensions	370 x 370 x 330 mm	520 x 303 x 550 mm	670 x 382 x 650 mm
Poids	16,7 kg	20,8 kg	30,8 kg
Niveau de pression acoustique LPA	62 dB(A) ± K = 3 dB(A)	62 dB(A) ± K = 3 dB(A)	64 dB(A) ± K = 3 dB(A)
Niveau de puissance acoustique LWA	83 dB(A) ± K = 3 dB(A)	83 dB(A) ± K = 3 dB(A)	85 dB(A) ± K = 3 dB(A)



Lorsque le niveau d'intensité sonore subie par l'opérateur dépasse le seuil réglementaire une protection auditive est nécessaire.

Les valeurs mesurées peuvent être différentes de celles spécifiées dans les instructions d'utilisations. Cela peut provenir des causes suivantes, qui doivent être considérées avant et tout au long de l'utilisation de l'appareil :

- Si l'appareil est utilisé correctement et en bon état de marche
- Si les matériaux sont traités correctement
- Si les poignées sont bien fixées au corps de la machine

3. Assemblage

3.1. Montage des roues et des pieds d'appui

1. Positionner le(s) tampon(s) aux emplacements prévus à cet effet. Puis le(s) fixer au moyen des vis, rondelles et écrous.
2. Monter les roues au moyen de l'axe, de l'écrou, du ressort, et de la rondelle.

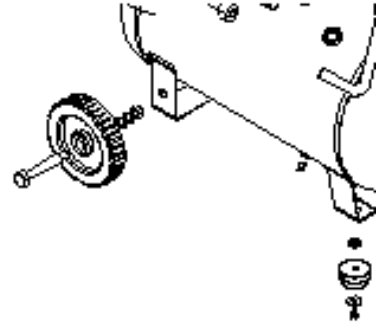

3.2. Montage du filtre à air

1. Démonter les carters de filtre à air, par simple rotation dans le sens antihoraire
2. Insérer le filtre à air fournis.
3. Remettre et fixer le carter de protection, par rotation dans le sens horaire

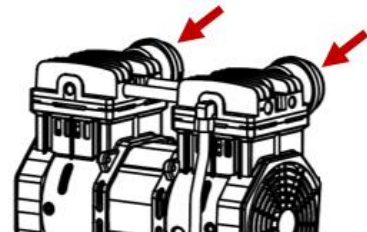

4. Avant la mise en service

Contrôler que l'appareil n'est pas endommagé, en cas de dommages constatés, ne pas utiliser le compresseur. S'assurer que les raccords, boulons, etc. sont bien serrés avant de mettre le compresseur en service.



AVERTISSEMENT !

Ne pas utiliser le compresseur s'il a été endommagé. Risque d'EXPLOSION !

Éviter les conduites d'air trop longues. NE JAMAIS utiliser de rallonge électrique avec ce produit.

Veillez, avant la mise en service, à ce que la tension du secteur et la tension de service soient les mêmes en vous reportant à la plaque signalétique de la machine. Le compresseur est équipé d'un câble d'alimentation avec prise 2 pôles + terre. Celui-ci peut être raccordé à une prise de courant 230V ~ 50 Hz protégée par fusible ou disjoncteur 16 A. La tension d'utilisation ne doit pas dépasser la tension nominale. Maintenir la tension de fonctionnement dans les limites de 5 % de la tension nominale.

Veiller à ce que l'air aspiré soit sec et sans poussière. La pièce doit être exempte de poussières, d'acides, de vapeurs, de gaz explosifs ou inflammables.

NE PAS installer le compresseur dans un endroit humide ou mouillé. Le compresseur doit être employé dans des endroits secs. Le compresseur doit être utilisé uniquement dans des endroits adéquats (bonne ventilation, température ambiante +5° jusqu'à +40° C).



AVERTISSEMENT !

Tous les flexibles et raccords utilisés « in situ » doivent être adaptés à la pression maximale admissible du compresseur mobile.

1. Ouvrir le robinet de purge de la cuve ⑨ / ⑫ ou connecter un raccord permettant le libre échappement de la cuve
2. Tourner le régulateur de pression ⑧ dans le sens horaire pour ouvrir le débit d'air
3. Mettre le bouton du pressostat sur « ON ». Pour cela, soulever le bouton ON/OFF
4. Laisser le compresseur fonctionner 10 minutes à vide, pour faire fonctionner les pièces de la pompe

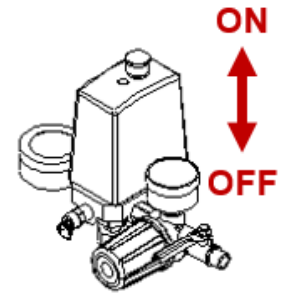

Recommandations :

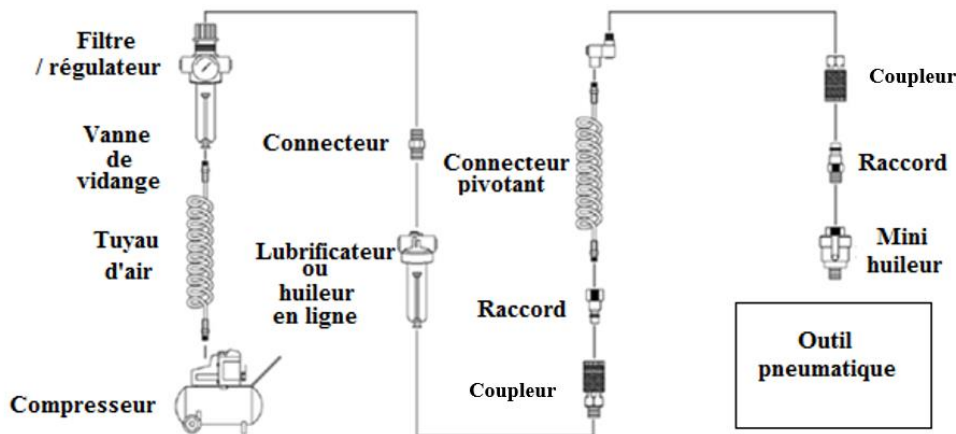

- Il est fortement recommandé d'installer un filtre/séparateur d'humidité, un régulateur de pression et un huileur entre l'outil et le compresseur d'air.
- Installer un séparateur d'eau (filtre) avant le système de lubrification.
- Installer un système de purge pour traiter les liquides.

Dans le cas de pressions supérieures à 7 bar, utiliser des tuyaux de refoulement avec câble de sécurité (par exemple, câble métallique).

5. Mise en fonctionnement



AVERTISSEMENT !

Ne pas faire fonctionner le compresseur avant d'avoir lu les instructions, sous peine d'endommager l'appareil, et de causer des blessures graves.

1. Ouvrir le Robinet de purge situé sous la cuve, puis le fermer complètement.

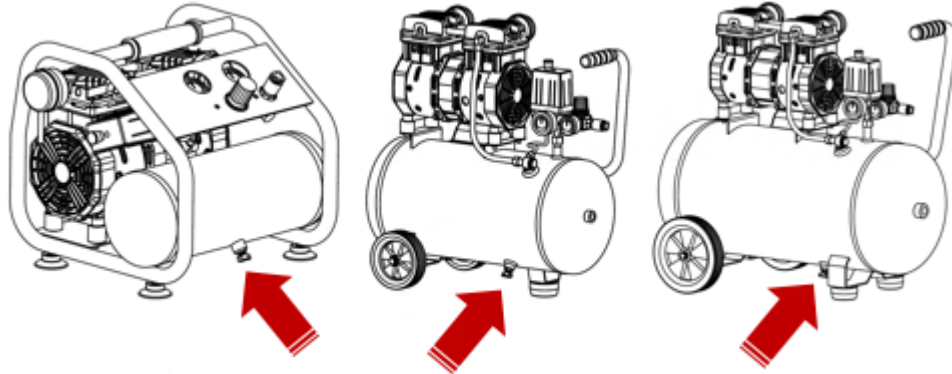

2. Connecter un tuyau pneumatique adapté à la caractéristique du compresseur (notamment la pression maximale admissible), au niveau du raccord rapide. Puis l'outil pneumatique.
3. Mettre en service le compresseur, en tirant l'interrupteur « ON/OFF » vers le haut.

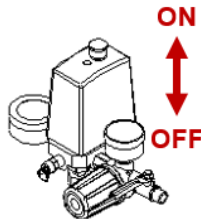

4. Le compresseur est contrôlé automatiquement par un pressostat. Celui-ci s'arrête automatiquement lorsque la pression atteint la valeur maximale et redémarre automatiquement lorsque la pression revient à la valeur minimale.



AVERTISSEMENT !

La soupape de sécurité est ajustée sur la pression maximale admise du récipient sous pression. Il est interdit de dérégler la soupape de sécurité ou de supprimer ses plombs. **RISQUE D'EXPLOSION !**

5. Si le compresseur doit être arrêté durant le fonctionnement, appuyer le bouton poussoir « ON/OFF ». En position "OFF", le compresseur ne fonctionne pas. Cet interrupteur doit être en position "OFF" lorsque vous branchez ou débranchez le cordon d'alimentation de la prise électrique ou lorsque vous changez d'outil pneumatique.

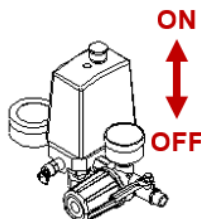

6. Après utilisation, libérer l'air comprimé. Pour évacuer la surpression contenue dans le compresseur, éteindre le compresseur et utiliser l'air comprimé restant dans le récipient de pression. Par exemple, au moyen d'un pistolet de soufflage ou d'un outil à air comprimé qui tourne à vide.

6. Ajustement de la pression de sortie

La pression de sortie peut être réglée par l'intermédiaire du régulateur de pression ⑧. Tourner le régulateur ⑧ dans le sens horaire vers le « + » pour augmenter la pression ou dans le sens antihoraire vers le « - » pour diminuer la pression.

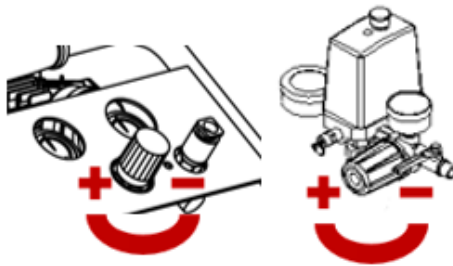

7. Maintenance et entretien



ATTENTION !

AVANT TOUT TRAVAUX DE NETTOYAGE OU DE MAINTENANCE.
Retirer la prise du réseau pour chaque travail de réglage et de maintenance !
Attendre que l'appareil est complètement refroidi. RISQUE DE BRÛLURES !
Mettre l'appareil hors pression. RISQUE DE BLESSURES !

7.1. Purge de la cuve

Afin de préserver la cuve, il faut évacuer le condensat.

Au préalable, libérer la pression de la cuve comme indiqué au point 6 du paragraphe 5.

Après chaque service, placer un réservoir sous le robinet de purge ⑨ / ⑫ situé sous la cuve, puis l'ouvrir. Le robinet de purge ⑨ / ⑫ se dévisse en tournant dans le sens antihoraire. Laisser l'eau de condensation s'évacuer, puis refermer la vis de vidange (dans le sens des aiguilles d'une montre).

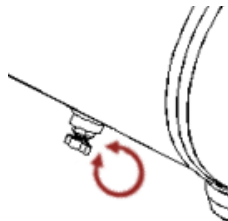

Avant toute utilisation, vérifier l'intégrité de la cuve. La cuve ne doit pas être sujette à la rouille et n'avoir subi aucuns dommages. En cas de constatations de dégradation, s'adresser au service après-vente (SAV).



AVERTISSEMENT !

NE PAS exploiter le compresseur si la cuve est endommagée ou rouillée.

7.2. Soupape de sécurité

La soupape de sécurité libère automatiquement l'air comprimé lorsque la pression dans le réservoir dépasse la pression maximale. Elle est réglée sur la pression maximale admissible du récipient sous pression. Il est strictement interdit de dérégler la soupape de sécurité ou de supprimer ses plombs.

Pour que la vanne de sécurité fonctionne correctement, périodiquement, dévisser la soupape de sécurité, puis tirer sur la bague jusqu'à ce que l'air comprimé s'échappe. Pour finir relâcher et revisser la soupape.

7.3. Protecteur de surcharge thermique

Ce compresseur est équipé d'un protecteur de surcharge thermique à réarmement automatique, qui arrête le moteur en cas de surchauffe.

Si le protecteur de surcharge thermique arrête fréquemment le moteur, recherchez les causes suivantes.

- Faible tension
- Filtre à air bouché
- Absence de ventilation adéquate

Si le protecteur de surcharge thermique est activé, il faut laisser le moteur refroidir avant de pouvoir le remettre en marche. Le moteur redémarre automatiquement sans avertissement s'il reste branché.

7.4. Entretien général du compresseur



AVERTISSEMENT !

AVANT NETTOYAGE, retirer le(s) tuyau(x) et le(s) outil(s) pneumatique(s).

Nettoyer l'appareil après chaque utilisation.

Maintenir les fentes de ventilation propres (exemptes de poussières) pour une bonne ventilation du moteur. Vérifier régulièrement qu'aucune poussière ni corps étranger n'a pénétré les orifices d'aération à proximité du moteur et autour de l'interrupteur-gâchette.

Nettoyer la machine uniquement à sec. N'utiliser jamais d'eau, de solvants ou de nettoyants chimiques pour nettoyer votre outil électrique. Essuyer avec un chiffon sec. Utiliser une brosse souple pour retirer la poussière accumulée, ou souffler de l'air comprimé à basse pression.

- Éviter d'utiliser d'agents caustiques lors du nettoyage des pièces en plastique. La plupart d'entre-elles sont sensibles aux dommages causés par les solvants vendus en commerce.
- Utiliser des tissus propres pour enlever la saleté, la poussière, la graisse, etc.



AVERTISSEMENT !

Le compresseur ne doit jamais entrer en contact avec de l'eau. Cet appareil est conçu pour un fonctionnement à sec. Le non-respect de cet avertissement peut provoquer un choc mortel.



AVERTISSEMENT !

Il est strictement interdit d'effectuer des soudures sur les parties du récipient soumises à la pression.

7.5. Nettoyage du filtre à air

Le filtre à air permet de préserver le compresseur, en empêchant l'aspiration de poussières et d'impuretés. Toutes les **100 heures, ou tous les ans**, procéder au nettoyage du filtre. Un filtre à air encrassé réduit la puissance du compresseur.

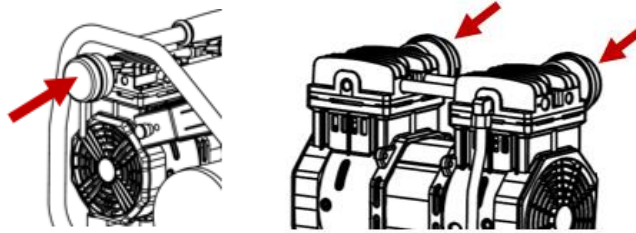

1. Retirer le carter de protection, en le dévissant
2. Puis, extraire le filtre
3. Nettoyer le filtre avec de l'air comprimé soufflé (~ 3 bar)
4. Une fois le nettoyage effectué remettre le filtre, et le carter de protection

8. Stockage

débrancher la fiche d'alimentation.

Purger l'eau potentiellement présente dans la cuve.

Ranger le compresseur de manière à ce qu'aucune personne non autorisée ne puisse le mettre en service.

Maintenir le compresseur uniquement au sec, en position debout (ne pas le renverser).

9. Transport

Avant de transporter le compresseur, l'éteindre, débrancher la fiche d'alimentation.

Pour faire rouler le compresseur, utiliser la poignée de transport.

Pour soulever le compresseur, utiliser la poignée de transport et la poignée situé à l'arrière du compresseur sur la cuve. Faire attention au poids de l'appareil.

Transporter le compresseur en position horizontale. En cas de transport dans un véhicule, s'assurer que ce dernier ne basculera pas, l'arrimer si nécessaire, le sécuriser selon les réglementations en vigueur.

10. Problèmes – Solutions

Problèmes	Causes probables	Solutions
Le compresseur ne démarre pas ou ne redémarre pas	<ol style="list-style-type: none"> 1) Pas d'alimentation électrique, connecteur de fil desserré ; 2) Fusible coupé ; 3) Coupure de circuit ; 4) Le commutateur de surcharge thermique est ouvert ; 5) Pressostat inefficace ; 	<ol style="list-style-type: none"> 1) S'assurer que la machine est connectée à l'alimentation, vérifier le connecteur et l'interrupteur de surcharge du moteur. 2) Remplacer le fusible. 3) Réinitialiser le disjoncteur, vérifier les conditions de basse tension. 4) Arrêter le compresseur d'air, attendre que le moteur soit refroidi et que l'interrupteur de surcharge se ferme, puis le remettre en marche. 5) Remplacer le pressostat.
Le moteur cale ou fonctionne trop lentement ou échauffement	<ol style="list-style-type: none"> 1) Défaut du cordon d'alimentation ou tension insuffisante 2) Cordon d'alimentation trop fin ou trop long 3) Défaut au niveau du pressostat 4) Défaut dans le moteur 5) Blocage du compresseur principal 	<ol style="list-style-type: none"> 1) Vérifier le cordon d'alimentation 2) Remplacer le câble 3) Réparer ou remplacer 4) Réparer ou remplacer 5) Vérifier et réparer
<p>Les fusibles sautent / le disjoncteur se déclenche de manière répétée.</p> <p>ATTENTION ! Ne jamais utiliser de rallonge avec ce produit</p>	<ol style="list-style-type: none"> 1) Fusible de taille incorrecte, circuit surchargé. 2) Clapet anti-retour défectueux ou circuit non chargé. 	<ol style="list-style-type: none"> 1) Remplacer le fusible. Déconnecter les autres appareils électriques du circuit ou faire fonctionner le compresseur sur son propre circuit de dérivation. 2) Remplacer ou réparer. DANGER ! Ne jamais démonter le clapet anti-retour sous pression. libérer d'abord le réservoir.
Le dispositif de protection contre les surcharges thermiques se déclenche de manière répétée	<ol style="list-style-type: none"> 1) Tension faible 2) Filtre à air bouché 3) Absence de ventilation adéquate/température ambiante trop élevée 4) Mauvais fonctionnement du clapet anti-retour 5) Défaillance des soupapes du compresseur 	<ol style="list-style-type: none"> 1) Vérifier l'alimentation électrique 2) Nettoyer le filtre (cf. 7.5) 3) Déplacer le compresseur dans un endroit bien ventilé 4) Remplacer le clapet 5) Faire remplacer la soupape <p>DANGER ! Ne jamais démonter le clapet de non-retour sous pression. Libérer d'abord le réservoir.</p>
Blocage du compresseur principal	<ol style="list-style-type: none"> 1) Pièces mobiles endommagées ou bloquées par un corps étranger. 	Vérifier le vilebrequin, le palier, la bielle, le piston, le segment de piston, etc. et les remplacer si nécessaire.

Problèmes	Causes probables	Solutions
Secousses importantes ou bruits anormaux	1) Pièce de liaison desserrée 2) Un corps étranger a pénétré dans le compresseur principal 3) Piston heurte le siège de la soupape 4) Pièces mobiles très usées	1) Contrôler et resserrer 2) Contrôler et nettoyer 3) Remplacer par un joint en papier plus épais 4) Réparer ou remplacer
La pression du réservoir chute lorsque le compresseur s'arrête	1) Robinet de purge desserré 2) Fuite du clapet anti-retour 3) Connexions desserrées au niveau du pressostat ou du régulateur	1) Serrer le robinet de purge 2) Démonter l'assemblage du clapet anti-retour, le nettoyer ou le remplacer 3) Vérifier tous les raccords avec une solution d'eau et de savon et les serrer.
Le compresseur fonctionne en continu et le débit d'air est inférieur à la normale/faible pression de refoulement	1) Consommation d'air excessive, compresseur trop petit 2) Filtre à air encrassé 3) Fuites d'air dans la tuyauterie (sur la machine ou dans le système extérieur) 4) Soupapes d'admission cassées 5) Bague de piston usée	1) Réduire l'utilisation ou acheter un appareil avec un débit d'air plus élevé (SCFM). 2) Nettoyer ou remplacer 3) Remplacer les composants qui fuient ou les resserrer si nécessaire 4) Remplacer les soupapes du compresseur 5) Remplacer le piston et le cylindre
Humidité excessive dans l'air de refoulement	1) Excès d'eau dans le réservoir 2) Humidité élevée	1) Vider le réservoir après chaque utilisation. 2) Déplacez-vous dans une zone moins humide ; vidangez le réservoir d'air plus souvent par temps humide et utilisez un filtre de conduite d'air. REMARQUE : la condensation de l'eau n'est pas due à un mauvais fonctionnement du compresseur.
Fuite d'air au niveau de la soupape de décharge du pressostat	1) Clapet anti-retour bloqué en position ouverte	Retirer et remplacer le clapet anti-retour DANGER ! Ne jamais démonter le clapet de non-retour sous pression.
Le compresseur fonctionne en continu et la soupape de sécurité s'ouvre lorsque la pression augmente.	1) Pressostat défectueux 2) Soupape de sécurité défectueuse	1) Remplacer le pressostat 2) Remplacer la soupape de sécurité par une pièce de rechange d'origine
Démarrage et arrêt excessifs (auto Start)	Condensation excessive dans le réservoir	Vidanger plus souvent

Problèmes	Causes probables	Solutions
Le compresseur fonctionne en continu et la soupape de sécurité s'ouvre lorsque la pression augmente.	2) Excès d'eau dans le réservoir Humidité élevée	1) Vider le réservoir après chaque utilisation. 2) Déplacez-vous dans une zone moins humide ; vidangez le réservoir d'air plus souvent par temps humide et utilisez un filtre de conduite d'air. REMARQUE : la condensation de l'eau n'est pas due à un mauvais fonctionnement du compresseur.
Fuite d'air au niveau de la soupape de décharge du pressostat	Clapet anti-retour bloqué en position ouverte	Retirer et remplacer le clapet anti-retour DANGER ! Ne jamais démonter le clapet de non-retour sous pression.
Pression insuffisante ou capacité de décharge réduite	1) Le moteur tourne trop lentement 2) Filtre à air bouché 3) Fuite de la soupape de sécurité 4) Fuite du tuyau de refoulement 5) Joint d'étanchéité endommagé 6) Plaque de soupape endommagée, accumulation de carbone ou coincée. 7) Bague de piston et cylindre usés ou endommagés	1) Vérifier et remédier 2) Nettoyer ou remplacer la cartouche 3) Contrôle et réglage 4) Contrôle et réparation 5) Contrôler et remplacer 6) Remplacer et nettoyer 7) Réparer ou remplacer

Si les problèmes persistent contacter le service après-vente.



AVERTISSEMENT !

Utiliser UNIQUEMENT des pièces de rechanges préconisées par le fabricant.

11. Vue Éclatée – Liste des pièces

REF. 11203

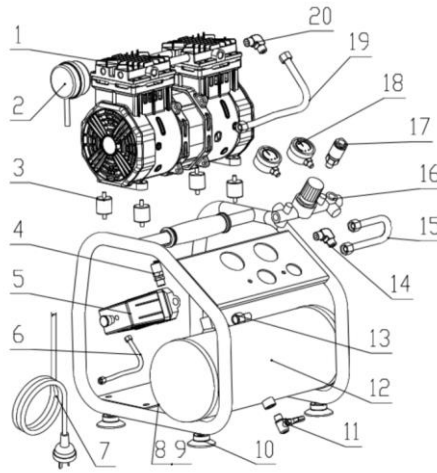

No.	Désignation	Qté
1	Groupe coaxial	1
2	Filtre à air	1
3	Sillent bloc	4
4	Soupape de sécurité	1
5	Pressostat	1
6	Tuyau d'évacuation	1
7	Câble d'alimentation électrique	1
8	Châssis	1
9	Châssis	1
10	Tampon	4

No.	Désignation	Qté
11	Robinet de purge	1
12	Cuve	1
13	Clapet anti-retour	1
14	Coude	1
15	Tuyau	1
16	Régulateur de pression	1
17	Raccord rapide	1
18	Manomètre	2
19	Tuyau	1
20	Coude	1

REF. 11208 – 11213

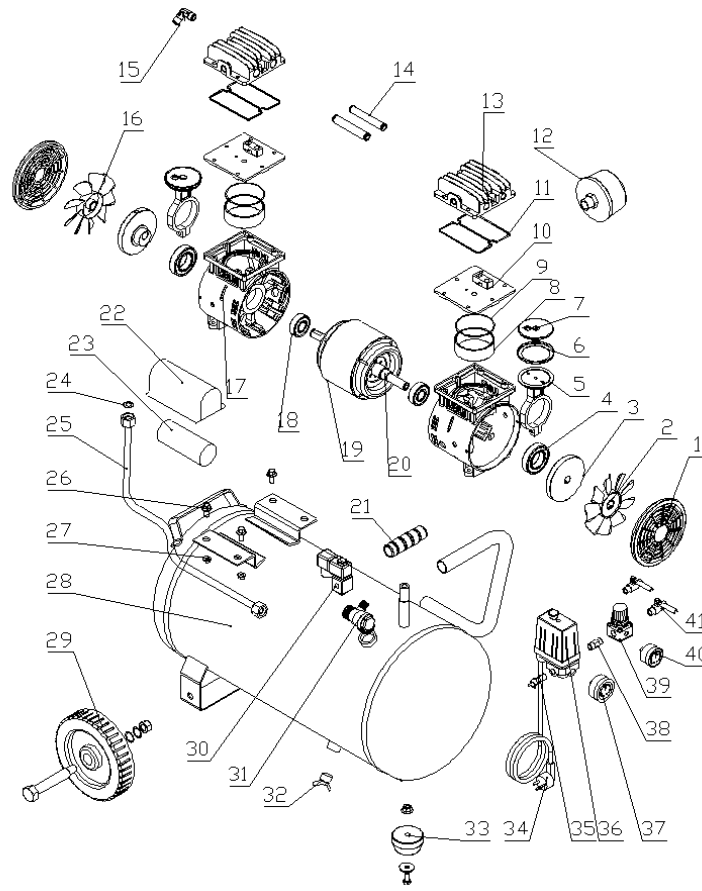

No.	Désignation	Qté
1	Couvercle	4
2	Ventilateur	2
3	Vilebrequin	4
4	Roulement	4
5	Collier	4
6	Bague	4
7	Couvercle	4
8	Cylindre	4
9	Joint	4
10	Platine	4
11	Joint	4
12	Filtre à air	2
13	Culasse	4
14	Tube de raccordement	4
15	Raccord	2
16	Ventilateur	2
17	Carter	4
18	Roulement	4
19	Stator	2
20	Rotor	2
21	Poignée	1

No.	Désignation	Qté
22	Couvercle	2
23	Condensateur	2
24	Joint	2
25	Tube de décharge	1
26	Vis	4
27	Ecrou	4
28	Cuve	1
29	Roue	2
30	Electrovanne	/
31	Clapet anti-retour	1
32	Robinet de purge	1
33	Tampon	2
34	Câble d'alimentation électrique	1
35	Soupape de sécurité	1
36	Pressostat	1
37	Manomètre	1
38	Raccord rapide	1
39	Régulateur de pression	1
40	Manomètre	1
41	Raccord rapide	2

12. Garantie et Conformité du produit

La garantie ne peut être accordée à la suite de :

Une utilisation anormale, une manœuvre erronée, une modification non autorisée, un défaut de transport, de manutention ou d'entretien, l'utilisation de pièces ou d'accessoires non d'origine, des interventions effectuées par du personnel non agréé, l'absence de protection ou dispositif sécurisant l'opérateur, le non-respect des consignes précitées exclut votre machine de notre garantie, les marchandises voyagent sous la responsabilité de l'acheteur à qui il appartient d'exercer tout recours à l'encontre du transporteur dans les formes et délais légaux. Se reporter à nos Conditions Générales de Ventes pour toute demande de garantie.

Protection de l'environnement :

Votre appareil contient de nombreux matériaux recyclables.



Votre appareil contient de nombreux matériaux recyclables.

Nous vous rappelons que les appareils usagés ne doivent pas être mélangés avec d'autres déchets. Les produits électriques ne doivent pas être mis au rebut avec les déchets ménagers. Merci de les recycler dans les points de collecte prévus à cet effet. Adressez-vous auprès des autorités locales ou de votre revendeur pour obtenir des conseils sur le recyclage.

