



ENROULEUR DE TUYAU D'AIR
FR Manuel d'instructions – Notice originale – Instructions d'origine
Veillez lire ce manuel d'instructions attentivement et entièrement avant toute utilisation

AIR HOSE REEL
EN Translation of the original instructions
Please read this instruction manual carefully and completely before use.

CARRETE DE MANGUERA DE AIRE
ES Traducción de las instrucciones originales
Lea atentamente y por completo este manual de instrucciones antes de utilizar la máquina.



1. Instructions de Sécurité



AVERTISSEMENT !

Lire l'ensemble de ces consignes avant toute utilisation de ce produit.

Conserver tous les avertissements et toutes les instructions pour pouvoir s'y reporter ultérieurement.

1.1. Instructions générales

1. **Utiliser dans un environnement sécurisé** : il ne doit pas y avoir de risques d'explosions, de produits corrosifs dans l'environnement proche lors de l'utilisation.
2. **Tenir compte de l'environnement de la zone de travail** : ne pas exposer l'outil à la pluie. Ne pas utiliser l'outil dans des endroits humides, mouillés ou avec risque de projection d'eau. Maintenir la zone de travail bien éclairée. Ne pas utiliser les outils en présence de liquides ou de gaz inflammables.
3. **Conserver une zone de travail propre et ordonnée** : la zone de travail doit être visible de la position de travail. Les zones en désordre et les établis sont propices aux accidents.
4. **Maintenir les autres personnes éloignées** : Ne pas laisser les personnes, notamment les enfants, non concernées par le travail en cours, toucher l'outil ou le prolongateur, et les maintenir éloignées de la zone de travail, ETRE particulièrement vigilant avec les enfants et les animaux.
5. **Ranger les outils non utilisés** : les outils inutilisés doivent être rangés dans un endroit sec ou fermé à clé, hors de portée des enfants.
6. **Utiliser l'outil approprié** : ne pas forcer un petit outil ou un petit accessoire à effectuer le travail d'un de plus grosse taille. Ne pas utiliser l'outil à une fin pour laquelle il n'est pas conçu.
7. **Porter des vêtements et équipement de protection adaptés** : ne jamais porter des vêtements amples, ni des bijoux, car ils peuvent être happés par des pièces en mouvement. Il est recommandé de porter des gants de protection. Contenir les cheveux longs. Le port de chaussures antidérapantes est recommandé pour les travaux en extérieur.
8. **Utiliser un équipement de protection** : utiliser des lunettes de sécurité, un masque normal ou anti-poussières si les opérations de travail génèrent de la poussière, des gants de protection (s'il n'y a pas de pièces en mouvement ou rotation).
9. **Ne pas trop se pencher** : maintenir un bon appui et rester en équilibre en tout temps.
10. **Traiter les outils avec soin** : maintenir les outils propres pour optimiser le travail et la sécurité. Suivre les instructions concernant la lubrification et le changement des accessoires. Examiner leur état périodiquement, au besoin, confier leur réparation à un poste d'entretien agréé.
11. **Rester alerte** : se concentrer sur le travail. Faire preuve de jugement. Ne pas se servir de l'outil lorsqu'on est fatigué.
12. **Ne pas modifier la machine** : aucune modification et/ou reconversion ne doit être effectuée. L'usage d'accessoires ou attachements autres que ceux recommandés dans ce manuel d'instructions peut entraîner des blessures personnelles.
13. Maintenir les poignées sèches, propres et exemptes de tout lubrifiant et de toute graisse.
14. **Déconnecter les outils** : déconnecter les outils de l'alimentation lorsqu'ils ne sont pas utilisés, avant leur entretien et lors du remplacement des accessoires.
15. **Vérifier les parties endommagées** : avant d'utiliser l'outil à d'autres fins, il convient de l'examiner attentivement afin de déterminer qu'il fonctionnera correctement et accomplira sa fonction prévue. Vérifier l'absence de toutes pièces cassées susceptible d'affecter le fonctionnement de l'outil. Il convient de réparer ou de remplacer correctement toute partie endommagée par un centre d'entretien agréé, sauf indication contraire dans le présent manuel d'instructions.
16. **Avertissement** : l'utilisation de tout accessoire ou de toute fixation autre que celui ou celle recommandée(e) dans le présent manuel d'instructions peut présenter un risque de blessure des personnes.
17. **Faire réparer l'outil par une personne qualifiée** : ce produit satisfait les règles de sécurité correspondantes. Il convient que les réparations soient effectuées uniquement par des personnes qualifiées en utilisant des pièces de rechange d'origine. A défaut, cela peut exposer l'utilisateur à un danger important.
18. **Avertissement** : l'utilisation de tout accessoire ou de toute fixation autre que celui ou celle recommandée(e) dans le présent manuel d'instructions peut présenter un risque de blessure des personnes.

1.2. Instructions particulières

Utilisez l'appareil uniquement selon l'utilisation prévue, telle que décrite dans cette notice d'utilisation. Toute autre utilisation, de même qu'une utilisation sous d'autres conditions de fonctionnement, sera considérée comme non conforme et peut occasionner des dommages corporels et matériels. Aucune responsabilité ne sera assumée en cas de dommages résultant d'une utilisation non conforme.

1. Accompagnez le tuyau lors du rembobinage.
2. S'assurer que l'utilisateur de l'enrouleur a la formation adéquate : le produit ne peut être utilisé que par des personnes ayant lu et compris la présente notice ou sous la surveillance d'un adulte responsable.
3. Ne pas endommager le tuyau d'air : ne jamais transporter l'enrouleur par le tuyau, ne pas le plier. Protéger le tuyau des sources de chaleur, des parties grasses et des arêtes tranchantes. Garder le tuyau à l'écart des bords tranchants pour le protéger contre les fuites. Le tuyau ne doit pas être mis au soleil ou près d'un chauffage. Eviter les surcharges ou une trop forte pression sur le tuyau.
4. S'assurer que l'enrouleur a été installé et entretenu correctement avant toute utilisation. S'assurer d'utiliser l'enrouleur pour l'usage prévu : ne pas utiliser pour un liquide explosif (ex. essence) : équipement d'une tresse de mise à la terre obligatoire.
5. Ne pas utiliser en zones explosibles : certification ATEX nécessaire
6. Avant toute utilisation, vérifier tous les raccords.
7. Ne pas placer vos doigts ou des objets quelconques dans l'ouverture du dévidoir durant son fonctionnement.
8. Cet enrouleur n'est pas un jouet ; ne pas laisser les enfants seuls l'utiliser.
9. Le tuyau présent sur l'enrouleur doit être rangé lorsqu'il n'est plus en utilisation, afin d'écartier tout risque de danger
10. Risque de chutes : accompagner le tuyau lors du rembobinage pour éviter tous risques d'accident ou de détérioration de l'enrouleur.
11. Le démontage de l'enrouleur doit être réalisé par un service après-vente agréé.
12. Garder le sol sec pour éviter tout risque de glissade.
13. Fermer le robinet d'air quand le dévidoir n'est pas utilisé.
14. En hiver pour éviter les dégâts du gel, protéger votre enrouleur (démonter et stocker en intérieur, etc.)

AVERTISSEMENT !



Vérifier la compatibilité de l'enrouleur, du raccord tournant, des joints et du tuyau avec les débits, pression et température de service prévus.

Vérifier que l'enrouleur correspond à l'utilisation que vous allez en faire compatible avec le mode de fixation prévu, avec l'ambiance, ex. marine, poussiéreuse, corrosive, explosible, etc., avec la fréquence d'utilisation : occasionnelle ou intensive, est équipé du système d'enroulement adéquat : manuel, rappel ressort et du système de déroulement adéquat : avec cliquet, sans cliquet.

1.3. Symboles d'avertissement



Danger



Lire le manuel d'instructions



Protection Oculaire



Port de chaussures de sécurité



Protection des mains



Protection Respiratoire

2. Présentation

Cet enrouleur automatique de tuyau d'air peut être fixé au mur ou à tout autre emplacement, par exemple poutres de plafond, le système étant alors suspendu.

2.1. Caractéristiques techniques

		51307	51314	51322
Caractéristiques tuyau	Longueur sortie	10 m	15 m	20 m
	Longueur entrée	1 m		
	Ø	8 (int) x 12 (ext)		
	Matière	Hybride		
Pression de travail		8 bars		
Raccords		1/4"		
Température d'utilisation		> 5°C (en deçà, perte de souplesse du tuyau)		
Dimensions (mm)		300 x 300 x 150	350 x 220 x 350	350 x 220 x 350
Poids		3,8 kg	5,6 kg	6 kg
Autre		<ul style="list-style-type: none"> • Enroulement automatique • Boule de blocage • Carter antichocs 	<ul style="list-style-type: none"> • Guide tuyau intégré • Kit de fixation • Support mural orientable (90°) • Poignée de transport 	

2.2. Vue générale

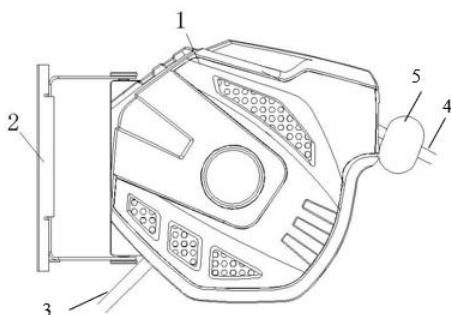

- 1) Carter
- 2) Poignée transport et support mural
- 3) Tuyau entrée
- 4) Tuyau sortie
- 5) Boule arrêt

3. Installation

3.1. Mise en place du support



IMPORTANT ! Le tuyau d'entrée fourni est prévu pour une arrivée d'air à moins de 1m du lieu où est installé de l'enrouleur.

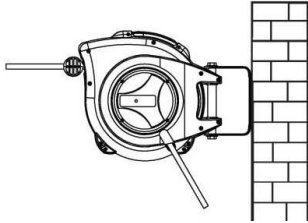

Le dévidoir doit pouvoir se fixer sur un mur et pivoter sur un arc de 180°. Prévoir 50cm d'espace de deux côtés du support mural. Si le tuyau est utilisé dans un angle, l'enrouleur doit être fixé à un mètre de l'angle.

3.2. Fixation du support mural

- S'assurer que le support soit maintenu parfaitement à la verticale.
- Utiliser les éléments de fixations fournis. Percer un trou d'une profondeur d'environ 60 mm, mettre en place la cheville et visser le support fermement
- Les vis et les chevilles sont conçues pour une utilisation sur des murs standards de briques, de béton ou des façades en bois solides. Si vous faites l'installation d'autres support, utiliser des chevilles et des vis appropriées à cette surface.
- Prendre la charnière, marquer les emplacements des trous sur le mur.
- Percer le mur à l'aide d'une perceuse électrique et enfoncer les chevilles.
- Visser le support mural
- Aligner l'arrière du dévidoir sur le support mural.
- Après installation de la charnière, positionner le dévidoir sur les chevilles à l'aide de la poignée-support.
- Fixer l'adaptateur de robinet sur votre robinet et le raccorder au tuyau d'alimentation. S'assurer que le dévidoir tourne librement sur un axe de 180°.

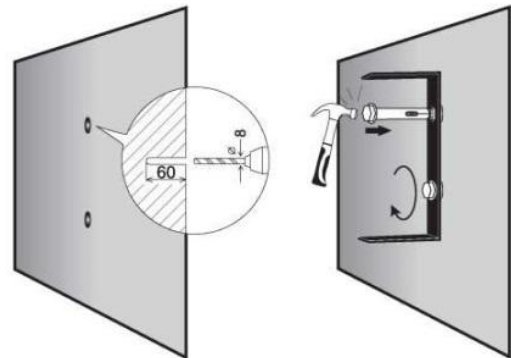

4. Utilisation

4.1. Déroulement

- Dérouler le tuyau en prenant l'extrémité du tuyau et en l'accompagnant dans la direction de votre choix.
- Un dispositif de blocage dans l'enrouleur peut être activé à des intervalles réguliers.
- Quand le tuyau est à la longueur désirée, le stopper et le tirer doucement jusqu'à entendre un des quatre clics. Le tuyau est maintenu à la bonne longueur et peut donc être utilisé ou déposé sur le sol, sans avoir à l'enrouler.
- S'éloigner du dévidoir en tirant sur le tuyau tout en répétant la manœuvre décrite ci-dessus pour obtenir plus de longueur.
- Le loquet automatique est débloqué en tirant sur le tuyau après les quatre clics.

4.2. Rembobinage

- Sortir le tuyau de 40 cm de plus jusqu'à ne plus entendre le son « clic », puis l'enroulement automatique se lance
- Lors du rembobinage automatique, contrôler légèrement le tuyau avec les mains pour éviter toute blessure.
- Si nécessaire, dévider entièrement l'enrouleur puis réenrouler le tuyau à nouveau.

5. Problèmes – Solutions

Problèmes	Causes probables	Solutions
Fuite à l'intérieur du dévidoir	Fuite au niveau du raccord	Le serrer
Tuyau ne s'enroule pas correctement	Pression trop importante dans le tuyau	Dépressuriser le tuyau.
	Répartition du tuyau sur l'axe inégale	Dévider le tuyau, le ré enrouler en répartissant correctement le tuyau sur l'ensemble de la largeur de l'axe
Ne se bloque pas	Loquet d'auto-verrouillage cassé	S'adresser au Service Après-vente agréé
	Tourne dans mauvaise direction (retour trop rapide)	S'adresser au Service Après-Vente agréé
Ne s'enroule plus	Ressort cassé	S'adresser au Service Après-Vente agréé
Pas d'air	La source d'air est fermée	Ouvrir la source d'air
	Connecteurs défectueux	Vérifier tous les connecteurs

6. Maintenance - Entretien

- Ne pas placer l'ensemble du produit dans l'eau pour le nettoyage. Si l'enrouleur doit être nettoyé avant de rembobiner, mettre le produit à l'abri afin d'augmenter sa durée de vie, les pièces de métal pourraient s'oxyder.
- Vérifier périodiquement les fonctions de travail du tuyau. Si le tuyau est sale, utiliser un chiffon avec peu de détergent dilué.
- Examiner périodiquement l'état du tuyau, du carter : confier leur réparation à un poste d'entretien agréé, et les remplacer au besoin.
- La tension du ressort ayant été réglée à l'usine, elle ne nécessite pas d'intervention.
- Si le tuyau en sortie est endommagé, ne pas tenter de le réparer. S'adresser au service SAV.
- Pour assurer la sécurité et la fiabilité, toutes les réparations doivent être effectuées par un technicien qualifié dans un centre de service agréé.
- Ranger toujours votre outil dans un endroit sec, à l'abri du gel.

7. Vues éclatées – Liste des pièces détachées

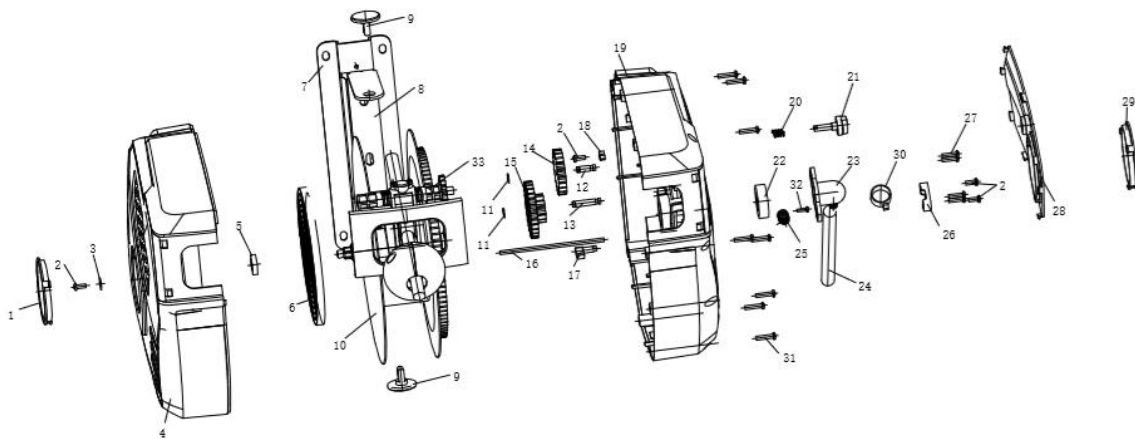

N°	Désignation	N°	Désignation
1	Couvercle gauche	18	Bague
2	Vis (ST4 X 10)	12	Axe de positionnement de la petite roue motrice
3	Joint	19	Coque droite
4	Coque gauche	20	Petit ressort
5	Roulement	21	Bouton
6	Ressort	22	Palier lisse
7	Support de fixation	23	Entrée
8	Support	24	Axe de guidage
9	Protection	25	Ressort
10	Tambour	26	Support
11	Joint d'étanchéité	27	Vis (ST4 X 10)
12	Axe de positionnement de la petite roue motrice	28	Couvercle latéral
13	Axe de positionnement de la grande roue motrice	29	Couvercle droit
14	Petite roue motrice	30	Bague
15	Grande roue motrice	31	Vis (ST4X18)
16	Tige de guidage	32	Vis (ST3 X 10)
17	Cliquet	33	Système de guidage

8. Garantie et Conformité du produit

La garantie ne peut être accordée suite à :

Une utilisation anormale, une manœuvre erronée, une modification non autorisée, un défaut de transport, de manutention ou d'entretien, l'utilisation de pièces ou d'accessoires non d'origine, des interventions effectuées par du personnel non agréé, l'absence de protection ou dispositif sécurisant l'opérateur, le non-respect des consignes précitées exclut votre machine de notre garantie, les marchandises voyagent sous la responsabilité de l'acheteur à qui il appartient d'exercer tout recours à l'encontre du transporteur dans les formes et délais légaux. Se reporter à nos Conditions Générales de Ventes pour toute demande de garantie.

Protection de l'environnement :

Votre appareil contient de nombreux matériaux recyclables.

Nous vous rappelons que les appareils usagés ne doivent pas être mélangés avec d'autres déchets. Les produits électriques ne doivent pas être mis au rebut avec les déchets ménagers. Merci de les recycler dans les points de collecte prévus à cet effet. Adressez-vous auprès des autorités locales ou de votre revendeur pour obtenir des conseils sur le recyclage.

1. Safety Instructions



WARNING !

Read all of these instructions before using this product.
Retain all warnings and instructions for future reference.

1.1. General instructions

1. **Use in a safe environment:** there must be no risk of explosions or corrosive products in the immediate environment during use.
2. **Consider the work area environment :** Do not expose the tool to rain. Do not use the tool in damp, wet locations or where there is a risk of water splashing. Keep the work area well lit. Do not use tools in the presence of flammable liquids or gases.
3. **Maintain a clean and tidy work area :** The work area must be visible from the working position. Cluttered areas and workbenches are prone to accidents.
4. **Keep other people away :** Do not let people, especially children, who are not involved in the work in progress, touch the tool or the extension, and keep them away from the work area. BE particularly vigilant with children and animals.
5. **Store unused tools :** Unused tools should be stored in a dry or locked place, out of reach of children.
6. **Use the correct tool :** Do not force a small tool or accessory to do the job of a larger one. Do not use the tool for a purpose for which it was not designed.
7. **Wear appropriate protective clothing and equipment :** Never wear loose clothing or jewelry, as they can be caught in moving parts. Protective gloves are recommended. Keep long hair contained. Non-slip footwear is recommended when working outdoors.
8. **Use protective equipment:** use safety glasses, a normal or dust mask if work operations generate dust, protective gloves (if there are no moving or rotating parts).
9. **Do not lean too far :** maintain good support and balance at all times.
10. **Treat tools with care :** Keep tools clean to optimize work and safety. Follow instructions for lubricating and changing accessories. Check their condition periodically; if necessary, have them repaired by an authorized maintenance station.
11. **Stay alert :** Concentrate on the work. Exercise good judgment. Do not use the tool when tired.
12. **Do not modify the machine :** No modifications and/or conversions should be made. The use of accessories or attachments other than those recommended in this instruction manual may result in personal injury.
13. Keep handles dry, clean and free from lubricants and grease.
14. **Disconnect tools :** Disconnect tools from the power supply when not in use, before servicing and when replacing accessories.
15. **Check for damaged parts :** Before using the tool for any other purpose, it should be carefully examined to determine that it will operate properly and perform its intended function. Check for any broken parts that may affect the tool's operation. Any damaged part should be properly repaired or replaced by an authorized service center, unless otherwise specified in this instruction manual.
16. **Warning :** The use of any accessory or attachment other than that recommended in this instruction manual may present a risk of injury to persons.
17. **Have the tool repaired by a qualified person :** This product meets the relevant safety regulations. Repairs should only be carried out by qualified persons using original spare parts. Failure to do so may expose the user to significant danger.
18. **Warning :** The use of any accessory or attachment other than that recommended in this instruction manual may present a risk of injury to persons.

1.2. Special instructions

Use the device only for its intended use, as described in this user manual. Any other use, as well as use under other operating conditions, will be considered improper and may cause personal injury and property damage. No liability will be assumed for damage resulting from improper use.

1. Support the hose when rewinding.
2. Ensure that the user of the reel has the appropriate training: the product can only be used by people who have read and understood this manual or under the supervision of a responsible adult.
3. Do not damage the air hose: Never carry the reel by the hose, and do not bend it. Protect the hose from heat sources, greasy parts, and sharp edges. Keep the hose away from sharp edges to protect it from leaks. The hose should not be exposed to the sun or near a heater. Avoid overloading or putting excessive pressure on the hose.
4. Ensure that the reel has been installed and maintained correctly before use. Ensure that the reel is used for its intended purpose: do not use for explosive liquids (e.g., gasoline): equipment with an earthing braid is mandatory.
5. Do not use in explosive areas: ATEX certification required
6. Before use, check all connections.
7. Do not place your fingers or any objects into the reel opening during operation.
8. This reel is not a toy; do not allow children to use it alone.
9. The hose on the reel must be stored away when no longer in use, to avoid any risk of danger.
10. Risk of falls: accompany the hose when rewinding to avoid any risk of accident or damage to the reel.
11. Disassembly of the reel must be carried out by an authorized after-sales service.
12. Keep the floor dry to avoid any risk of slipping.
13. Close the air valve when the hose reel is not in use.
14. In winter, to avoid frost damage, protect your reel (dismantle and store indoors, etc.)

WARNING !

Check the compatibility of the reel, swivel fitting, seals and hose with the intended flow rates, pressure and operating temperature.



Check that the reel is suitable for the use you are going to make of it, compatible with the intended fixing method, with the environment, e.g. marine, dusty, corrosive, explosive, etc., with the frequency of use: occasional or intensive, is equipped with the appropriate winding system: manual, spring return and the appropriate unwinding system: with ratchet, without ratchet.

1.3. Warning symbols



Hazard



Read the manual instructions



Eye Protection



Wearing safety shoes



Hand protection



Respiratory Protection

2. Presentation

This automatic air hose reel can be fixed to the wall or any other location, for example ceiling beams, with the system then suspended.

2.1. Technical characteristics

		51307	51314	51322
Pipe characteristics	Exit length	10 m	15 m	20 m
	Input length	1 m		
	Ø	8 (int) x 12 (ext)		
	Matter	Hybrid		
Work pressure		8 bars		
Fittings		¼ "		
Operating temperature		> 5°C (below, loss of flexibility of the hose)		
Dimensions (mm)		300 x 300 x 150	350 x 220 x 350	350 x 220 x 350
Weight		3.8 kg	5.6 kg	6 kg
Other		<ul style="list-style-type: none"> • Automatic winding • Locking ball • Shockproof housing 	<ul style="list-style-type: none"> • Integrated hose guide • Fixing kit • Adjustable wall bracket (90°) • Carrying handle 	

2.2. General view

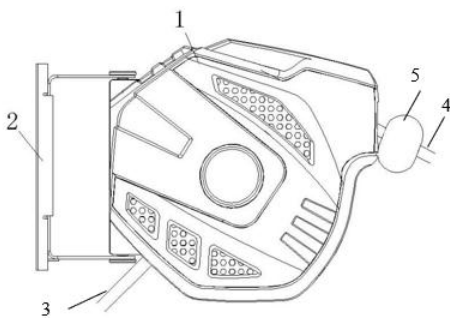

- 6) Carter
- 7) Carrying handle and wall bracket
- 8) Inlet pipe
- 9) Outlet pipe
- 10) Ball stop

3. Facility

3.1. Setting up the support



IMPORTANT ! The supplied inlet hose is designed for an air supply less than 1m from the location where the reel is installed .

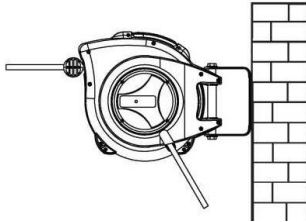

The reel must be able to be fixed to a wall and rotate through a 180° arc. Allow 50cm of space on both sides of the wall bracket. If the hose is used at a corner, the reel should be fixed one meter from the corner.

3.2. Fixing the wall bracket

- Ensure that the support is held perfectly vertical.
- Use the fixings provided. Drill a hole approximately 60 mm deep, insert the dowel and screw the bracket firmly into place.
- The screws and anchors are designed for use on standard brick, concrete or solid wood walls. If you are installing other supports , use anchors and screws appropriate for that surface.
- Take the hinge, mark the locations of the holes on the wall .
- Drill into the wall using an electric drill and drive in the anchors.
- Screw the wall bracket
- Align the back of the reel with the wall bracket.
- After installing the hinge, position the reel on the dowels using the support handle.
- Attach the faucet adapter to your faucet and connect it to the supply hose. Ensure the hose reel rotates freely on a 180° axis.

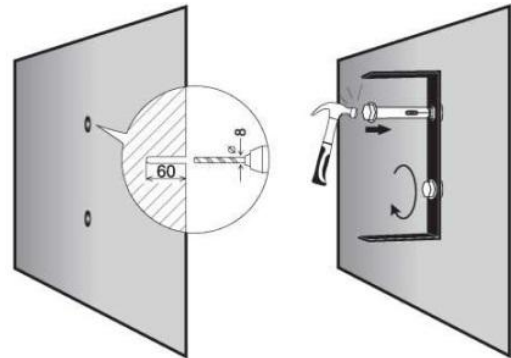

4. Use

4.1. Progress

- Unroll the hose by taking the end of the hose and guiding it in the direction of your choice.
- A locking device in the reel can be activated at regular intervals.
- When the hose is at the desired length, stop it and pull gently until you hear one of four clicks. The hose is now at the correct length and can therefore be used or placed on the ground without having to coil it.
- Pull the hose away from the reel while repeating the maneuver described above to obtain more length.
- The automatic latch is released by pulling the pipe after the four clicks.

4.2. Rewind

- Pull the hose out another 40 cm until you no longer hear the "click" sound, then the automatic winding starts
- When rewinding automatically, lightly control the hose with your hands to avoid injury.
- If necessary, unwind the reel completely and then rewind the hose again.

5. Problems – Solutions

Problems	Probable causes	Solutions
Leak inside the reel	Leak at the connection	Tighten it
Hose does not roll up properly	Too much pressure in the pipe	Depressurize the pipe.
	Uneven distribution of the pipe along the axis	Unwind the hose, rewind it, distributing the hose correctly across the entire width of the axis
Does not block	Broken self-locking latch	Contact the authorized After-Sales Service
	Turn in the wrong direction (return too quickly)	Contact the authorized After-Sales Service
No longer curls	Broken spring	Contact the authorized After-Sales Service
No air	The air source is closed	Open the air source
	Faulty connectors	Check all connectors

6. Maintenance - Upkeep

- Do not place the entire product in water for cleaning. If the reel needs to be cleaned before rewinding, store the product in a cool, dry place to increase its lifespan, as the metal parts may rust.
- Periodically check the hose's working functions. If the hose is dirty, use a cloth with a little diluted detergent.
- Periodically examine the condition of the pipe and casing: have them repaired by an approved maintenance station and replace them if necessary.
- Since the spring tension has been set at the factory, it does not require any intervention.
- If the outlet pipe is damaged, do not attempt to repair it. Contact the after-sales service.
- To ensure safety and reliability, all repairs must be performed by a qualified technician at an authorized service center.
- store your tool in a dry place, protected from frost.

7. Exploded views – Spare parts list

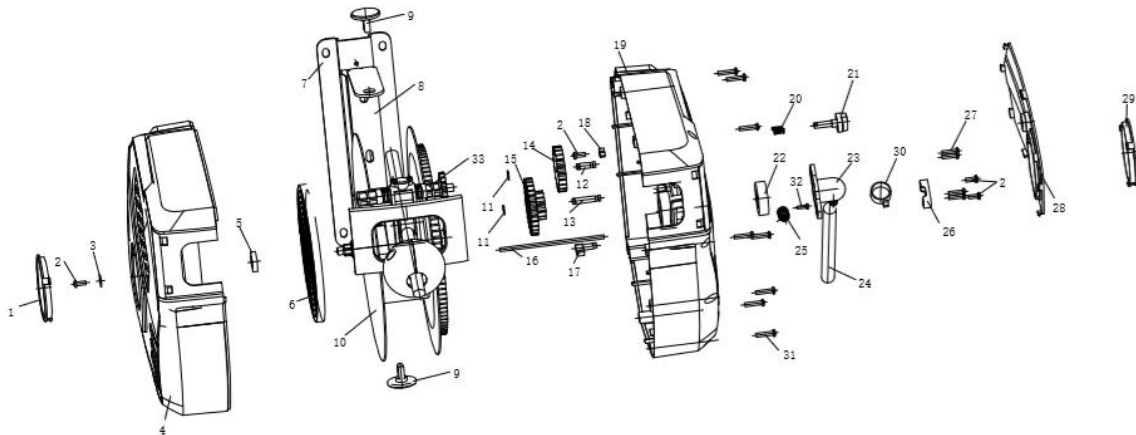

No.	Designation	No.	Designation
1	Left cover	18	Ring
2	Screws (ST4 X 10)	12	Positioning axis of the small drive wheel
3	Seal	19	Right hull
4	Left hull	20	Small spring
5	Rolling	21	Button
6	Spring	22	Plain bearing
7	Mounting bracket	23	Entrance
8	Support	24	Guide axis
9	Protection	25	Spring
10	Drum	26	Support
11	Sealing gasket	27	Screws (ST4 X 10)
12	Positioning axis of the small drive wheel	28	Side cover
13	Positioning axis of the large drive wheel	29	Right cover
14	Small driving wheel	30	Ring
15	Big wheel drive	31	Screws (ST4X18)
16	Guide rod	32	Screws (ST3 X 10)
17	Pawl	33	Guidance system

8. Product Warranty and Conformity

The guarantee cannot be granted following :

Abnormal use, incorrect operation, unauthorized modification, faulty transport, handling or maintenance, use of non-original parts or accessories, work carried out by unauthorized personnel, lack of protection or device to secure the operator, failure to comply with the aforementioned instructions excludes your machine from our warranty, the goods travel under the responsibility of the buyer who is responsible for exercising any recourse against the carrier in the legal forms and time limits. Refer to our General Conditions of Sale for any warranty requests.

Environmental protection:

Your device contains many recyclable materials.

We remind you that used appliances should not be mixed with other waste. Electrical products should not be disposed of with household waste. Please recycle them at designated collection points. Contact your local authority or retailer for recycling advice.

1. Instrucciones de seguridad



ADVERTENCIA !

Lea todas estas instrucciones antes de utilizar este producto.

Conserve todas las advertencias e instrucciones para futuras consultas.

1.1. Instrucciones generales

1. **Utilizar en un entorno seguro:** no debe haber riesgo de explosiones o productos corrosivos en el entorno inmediato durante su uso.
2. **Tenga en cuenta el entorno del área de trabajo :** no exponga la herramienta a la lluvia. No utilice la herramienta en lugares húmedos, mojados o mojados o donde exista riesgo de salpicaduras de agua. Mantenga el área de trabajo bien iluminada. No utilice herramientas en presencia de líquidos o gases inflamables.
3. **Mantener el área de trabajo limpia y ordenada :** El área de trabajo debe ser visible desde la posición de trabajo. Las áreas y bancos de trabajo desordenados invitan a los accidentes.
4. **Mantenga a otras personas alejadas :** No permita que personas, especialmente niños, que no estén involucradas en el trabajo en curso, toquen la herramienta ni la extensión, y manténgalas alejadas del área de trabajo. Preste especial atención a los niños y animales.
5. **Guarde las herramientas no utilizadas :** Las herramientas no utilizadas deben almacenarse en un lugar seco o cerrado, fuera del alcance de los niños.
6. **Utilice la herramienta adecuada :** no fuerce una herramienta o accesorio pequeño para realizar el trabajo de uno más grande. No utilice la herramienta para un propósito para el cual no fue diseñada.
7. **Utilice ropa y equipo de protección adecuados :** nunca use ropa suelta ni joyas, ya que pueden quedar atrapadas en las piezas móviles. Se recomienda utilizar guantes de protección. Contiene cabello largo. Se recomienda utilizar calzado antideslizante para trabajar al aire libre.
8. **Utilizar equipo de protección:** utilizar gafas de seguridad, mascarilla normal o antipolvo si las operaciones de trabajo generan polvo, guantes de protección (si no hay partes móviles o giratorias).
9. **No te inclines demasiado :** mantén un buen apoyo y equilibrio en todo momento.
10. **Trate las herramientas con cuidado :** mantenga las herramientas limpias para optimizar el trabajo y la seguridad. Siga las instrucciones para lubricar y cambiar accesorios. Compruebe periódicamente su estado y, si es necesario, hágalos reparar en un centro de mantenimiento autorizado.
11. **Mantente alerta :** concéntrate en el trabajo. Ejercite el juicio. No utilice la herramienta cuando esté cansado.
12. **No modificar la máquina :** no se deben realizar modificaciones ni conversiones. El uso de accesorios o aditamentos distintos a los recomendados en este manual de instrucciones puede ocasionar lesiones personales.
13. Mantenga los mangos secos, limpios y libres de lubricantes y grasa.
14. **Desconectar las herramientas :** Desconecte las herramientas de la fuente de alimentación cuando no estén en uso, antes de realizar tareas de mantenimiento o al reemplazar accesorios.
15. **Compruebe si hay piezas dañadas :** antes de utilizar la herramienta para cualquier otro propósito, debe examinarse cuidadosamente para determinar que funcionará correctamente y realizará su función prevista. Compruebe si hay piezas rotas que puedan afectar el funcionamiento de la herramienta. Cualquier pieza dañada debe ser reparada o reemplazada adecuadamente por un centro de servicio autorizado, a menos que se especifique lo contrario en este manual de instrucciones.
16. **Advertencia :** El uso de cualquier accesorio o aditamento distinto al recomendado en este manual de instrucciones puede suponer un riesgo de lesiones a las personas.
17. **Haga reparar la herramienta por una persona cualificada :** este producto cumple con las normas de seguridad pertinentes. Las reparaciones sólo deben ser realizadas por personal cualificado y utilizando repuestos originales. De no hacerlo, el usuario podría verse expuesto a un peligro importante.
18. **Advertencia :** El uso de cualquier accesorio o aditamento distinto al recomendado en este manual de instrucciones puede suponer un riesgo de lesiones a las personas.

1.2. Instrucciones especiales

Utilice el dispositivo únicamente para el uso previsto, tal como se describe en este manual del usuario. Cualquier otro uso, así como el uso bajo otras condiciones de funcionamiento, se considerará no conforme y podrá provocar lesiones personales y daños materiales. No se asumirá ninguna responsabilidad por daños resultantes de un uso indebido.

1. Sujete la manguera al rebobinarla.
2. Asegúrese de que el usuario del carrito tenga la formación adecuada: el producto sólo puede ser utilizado por personas que hayan leído y comprendido este manual o bajo la supervisión de un adulto responsable.
3. No dañe la manguera de aire: nunca transporte el carrito por la manguera, no la doble. Proteja la manguera de fuentes de calor, piezas grasosas y bordes afilados. Mantenga la manguera alejada de bordes afilados para protegerla contra fugas. La manguera no debe colocarse al sol ni cerca de un calentador. Evite sobrecargar o ejercer demasiada presión sobre la manguera.
4. Asegúrese de que el carrito se haya instalado y mantenido correctamente antes de usarlo. Asegúrese de que el carrito se utilice para el fin previsto: no lo utilice para líquidos explosivos (p. ej. gasolina): es obligatorio utilizar un equipo con trenza de puesta a tierra.
5. No utilizar en zonas explosivas: se requiere certificación ATEX
6. Antes de usar, compruebe todas las conexiones.
7. No coloque los dedos ni ningún objeto en la apertura del carrito durante el funcionamiento.
8. Este carrito no es un juguete; No deje a los niños solos utilizándolo.
9. La manguera del carrito debe guardarse cuando ya no se utiliza, para evitar cualquier riesgo de peligro.
10. Riesgo de caídas: acompañar la manguera al rebobinarla para evitar cualquier riesgo de accidente o daños en el carrito.
11. El desmontaje del carrito deberá ser realizado por un servicio postventa autorizado.
12. Mantenga el suelo seco para evitar cualquier riesgo de resbalón.
13. Cierre la válvula de aire cuando el carrito de manguera no esté en uso.
14. En invierno, para evitar daños por heladas, proteja su carrito (desmóntelo y guárdelo en el interior, etc.)

ADVERTENCIA !



Verifique la compatibilidad del carrete, el accesorio giratorio, los sellos y la manguera con los caudales, la presión y la temperatura de funcionamiento previstos. Compruebe que el carrete sea adecuado para el uso que vaya a darle, compatible con el método de fijación previsto, con el entorno, por ejemplo marino, polvoriento, corrosivo, explosivo, etc., con frecuencia de uso: ocasional o intensivo, está equipado con el sistema de enrollado adecuado: manual, con retorno por resorte y el sistema de desenrollado adecuado: con trinquete, sin trinquete.

1.3. Símbolos de advertencia



Peligro



Lea el manual instrucciones



Protección para los ojos



Uso de zapatos de seguridad



Protección de las manos



Protección respiratoria

2. Presentación

Este enrollador automático de manguera de aire se puede fijar a la pared o a cualquier otro lugar, por ejemplo a las vigas del techo, quedando entonces el sistema suspendido.

2.1. Características técnicas

		51307	51314	51322
Características de las tuberías	Longitud de salida	10 metros	15 metros	20 metros
	Longitud de entrada	1 metro		
	Ø	8 (int) x 12 (ext)		
	Asunto	Híbrido		
Presión laboral		8 barras		
Guarniciones		¼ "		
Temperatura de funcionamiento		> 5°C (por debajo, pérdida de flexibilidad de la manguera)		
Dimensiones (mm)		300 x 300 x 150	350 x 220 x 350	350 x 220 x 350
Peso		3,8 kilogramos	5,6 kilogramos	6 kilos
Otro	<ul style="list-style-type: none"> • Cuerda automática • Bola de bloqueo • Carcasa a prueba de golpes • Guía de manguera integrada • Kit de fijación • Soporte de pared ajustable (90°) • Asa de transporte 			

2.2. Vista general

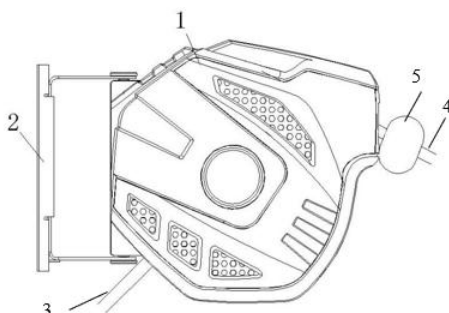

- 11) Carretero
- 12) Asa de transporte y soporte de pared
- 13) Tubo de entrada
- 14) Tubo de salida
- 15) Parada de bola

3. Instalación

3.1. Configuración del soporte



IMPORTANTE ! La manguera de entrada suministrada está diseñada para un suministro de aire a menos de 1 m de la ubicación donde está instalado el carrete .

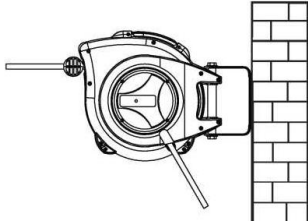

El carrete debe poder fijarse a una pared y girar en un arco de 180°. Deje 50 cm de espacio a ambos lados del soporte de pared. Si la manguera se utiliza en una esquina, el carretel debe fijarse a un metro de la esquina.

3.2. Fijación del soporte de pared

- Asegúrese de que el soporte se mantenga perfectamente vertical.
- Utilice los elementos de fijación proporcionados. Perfore un agujero de unos 60 mm de profundidad, inserte la espiga y atornille el soporte firmemente en su lugar.
- Los tornillos y anclajes están diseñados para su uso en paredes estándar de ladrillo, hormigón o madera maciza. Si va a instalar otros soportes , utilice anclajes y tornillos adecuados para esa superficie.
- Tome la bisagra y marque la ubicación de los agujeros en la pared .
- Perfore la pared con un taladro eléctrico y coloque los anclajes.
- Atornille el soporte de pared
- Alinee la parte posterior del carrete con el soporte de pared.
- Después de instalar la bisagra, coloque el carrete sobre las clavijas utilizando el mango de soporte.
- Conecte el adaptador del grifo a su grifo y conéctelo a la manguera de suministro. Asegúrese de que el carrete gire libremente en un eje de 180°.

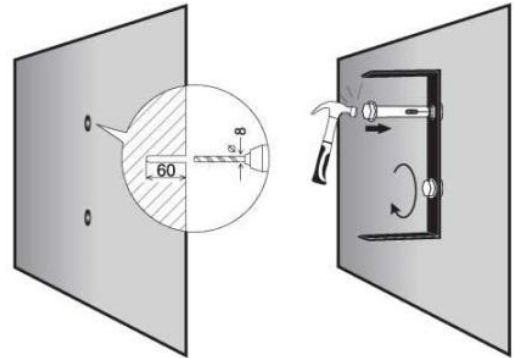

4. Usar

4.1. Progreso

- Desenrolle la manguera tomando el extremo de la misma y guiándola en la dirección que desee.
- Se puede activar un dispositivo de bloqueo en el carrete a intervalos regulares.
- Cuando la manguera tenga la longitud deseada, deténgala y tire de ella suavemente hasta que escuche uno de los cuatro clics. La manguera se mantiene a la longitud correcta y, por lo tanto, se puede utilizar o colocar en el suelo sin tener que enrollarla.
- Retire la manguera del carrete mientras repite la maniobra descrita anteriormente para obtener más longitud.
- El pestillo automático se libera tirando del tubo después de los cuatro clics.

4.2. Rebobinar

- Tire de la manguera otros 40 cm hasta que ya no oiga el sonido de "clic", entonces comienza el enrollado automático.
- Al rebobinar automáticamente, controle suavemente la manguera con las manos para evitar lesiones.
- Si es necesario, desenrolle completamente el carrete y luego rebobine la manguera nuevamente.

5. Problemas – Soluciones

Problemas	Causas probables	Soluciones
Fuga dentro del carrete	Fuga en la conexión	Apriétalo
La manguera no se enrolla correctamente	Demasiada presión en la tubería	Despresurizar la tubería.
	Distribución desigual de la tubería a lo largo del eje	Desenrolle la manguera, vuelva a enrollarla, distribuyendo la manguera correctamente en todo el ancho del eje.
No bloquea	Pestillo autoblocante roto	Contacte con el Servicio Postventa autorizado
	Girar en la dirección equivocada (regresar demasiado rápido)	Contacte con el Servicio Postventa autorizado
Ya no se riza	resorte roto	Contacte con el Servicio Postventa autorizado
Sin aire	La fuente de aire está cerrada	Abra la fuente de aire
	Conectores defectuosos	Compruebe todos los conectores

6. Mantenimiento - Conservación

- No coloque todo el producto en agua para limpiarlo. Si es necesario limpiar el carrete antes de rebobinarlo, guarde el producto en un lugar fresco y seco para aumentar su vida útil, ya que las partes metálicas pueden oxidarse.
- Compruebe periódicamente el funcionamiento de la manguera. Si la tubería está sucia, utilice un paño con un poco de detergente diluido.
- Examine periódicamente el estado de la tubería y el revestimiento: hágalos reparar en un centro de mantenimiento autorizado y sustitúyalos si es necesario.
- Como la tensión del resorte se ajusta en fábrica, no requiere ninguna intervención.
- Si el tubo de salida está dañado, no intente repararlo. Contacte con el servicio postventa.
- Para garantizar la seguridad y confiabilidad, todas las reparaciones deben ser realizadas por un técnico calificado en un centro de servicio autorizado.
- Guarde siempre su herramienta en un lugar seco, protegido de las heladas.

7. Vistas despiezadas – Lista de piezas de repuesto

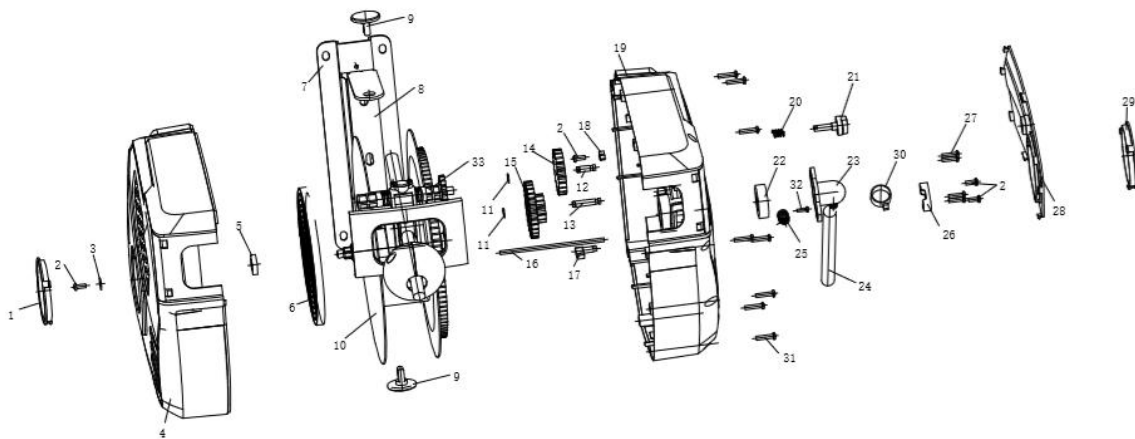

No.	Designación	No.	Designación
1	Cubierta izquierda	18	Anillo
2	Tornillos (ST4 X 10)	12	Eje de posicionamiento de la rueda motriz pequeña
3	Sello	19	Casco derecho
4	Casco izquierdo	20	Pequeño resorte
5	Laminación	21	Botón
6	Primavera	22	Cojinete liso
7	Soporte de montaje	23	Entrada
8	Apoyo	24	Eje guía
9	Protección	25	Primavera
10	Tambor	26	Apoyo
11	Junta de sellado	27	Tornillos (ST4 X 10)
12	Eje de posicionamiento de la rueda motriz pequeña	28	cubierta lateral
13	Eje de posicionamiento de la rueda motriz grande	29	Cubierta derecha
14	Rueda motriz pequeña	30	Anillo
15	Tracción en las ruedas grandes	31	Tornillos (ST4X18)
16	Varilla guía	32	Tornillos (ST3 X 10)
17	Trinquete	33	Sistema de guía

8. Garantía y conformidad del producto

La garantía no se podrá conceder en los siguientes casos :

El uso anormal, el funcionamiento incorrecto, la modificación no autorizada, el transporte, la manipulación o el mantenimiento defectuosos, el uso de piezas o accesorios no originales, los trabajos realizados por personal no autorizado, la falta de protección o dispositivo de seguridad para el operador, el incumplimiento de las instrucciones antes mencionadas excluyen su máquina de nuestra garantía, la mercancía viaja bajo la responsabilidad del comprador a quien le corresponde ejercer cualquier recurso contra el transportista en las formas y plazos legales. Consulte nuestras Condiciones Generales de Venta para cualquier solicitud de garantía.

Protección ambiental:

Su dispositivo contiene muchos materiales reciclables.

Le recordamos que los electrodomésticos usados no deben mezclarse con otros residuos. Los productos eléctricos no deben desecharse con la basura doméstica. Por favor, recíclalos en los puntos de recogida dispuestos para tal fin. Comuníquese con su autoridad local o minorista para obtener asesoramiento sobre reciclaje.