



DETALONNEUR

REF. 17072

Manuel d'instructions – Notice originale – Instructions d'origine

Veillez lire ce manuel d'instructions attentivement et entièrement avant toute utilisation

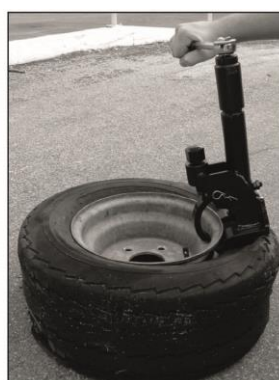

1. Instructions de sécurité

AVERTISSEMENTS

Lire consciencieusement tout le manuel d'instructions et en respecter les consignes. Apprendre à se servir correctement de l'appareil à l'aide de ce mode d'emploi et se familiariser avec les consignes de sécurité. Conserver-le bien de façon à pouvoir disposer à tout moment de ces informations. Si l'appareil doit être remis à d'autres personnes, leurs remettre aussi ce mode d'emploi.

1.1. Instructions de sécurité

1. **Utiliser dans un environnement sécurisé.**
2. **Garantir un fonctionnement sûr.**
Veiller à ce que le produit ne soit utilisé, entretenu ou réparé que par un personnel expert et formé. Le personnel qualifié est composé de personnes qui ont été autorisées de par leur formation, leur expérience et leur instruction, ainsi que leurs connaissances sur les normes, conditions et dispositions destinées à prévenir les accidents en vigueur, à réaliser les activités nécessaires et, dans ce contexte, à reconnaître les dangers possibles et à les éviter. Les personnes chargées du fonctionnement, de l'entretien, de la maintenance et de la mise en marche doivent avoir lu et compris la notice d'utilisation. Ils doivent la respecter en tous points pour écarter les dangers de mort de l'utilisateur et des tiers, assurer la sécurité lors du fonctionnement du vérin.
3. **Tenir compte du milieu de travail.**
Ne pas exposer l'outil à la pluie. Ne pas utiliser l'outil dans des endroits humides, mouillés ou avec risque de projection d'eau. Ne pas utiliser les outils en présence de liquides ou de gaz inflammables. Conserver la surface propre, rangée et exemptes de matériaux indépendants. S'assurer qu'il y a un éclairage suffisant.
4. **Conserver une zone de travail propre et ordonnée.**
La zone de travail doit être visible de la position de travail. Des aires de travail et des établis encombrés sont une source potentielle de blessures.
5. **Ne pas laisser les visiteurs s'approcher.**
Ne pas permettre aux visiteurs de toucher l'outil. Tous les visiteurs doivent être éloignés du secteur de travail : être particulièrement vigilants avec les enfants, les personnes non autorisées et les animaux.
6. **Ranger les outils non utilisés.**
Les outils inutilisés doivent être rangés dans un endroit sec ou fermé à clé, hors de portée des enfants.
7. **Ne pas forcer l'outil et l'utiliser de manière appropriée.**
Un outil donne de meilleurs résultats et est plus sécuritaire s'il est utilisé à la puissance pour laquelle il a été conçu. Ne pas utiliser les outils pour des travaux pour lesquels ils ne sont pas prévus, exemple : les petits outils pour réaliser le travail correspondant à un outil plus gros.
8. **Porter des vêtements et équipement de protection adaptés.**
Ne jamais porter de vêtements amples, ni de bijoux : ils peuvent être happés par des pièces en mouvement. Il est recommandé de porter des gants de protection et des chaussures antidérapantes, de contenir les cheveux longs. Toujours porter les lunettes de protection homologuées lors de la manipulation du cric.
9. **Maintenir un bon appui.**
Garder toujours son équilibre.
10. **Traiter les outils avec soin.**
Maintenir les outils propres pour optimiser le travail et la sécurité. Suivre les instructions concernant la lubrification et le changement des accessoires. Examiner périodiquement l'outil et, au besoin, confier toute réparation à un poste d'entretien agréé.
11. **Rester alerte.**
Se concentrer sur le travail. Faire preuve de jugement. Ne pas se servir de l'outil lorsqu'on est fatigué.
12. **Rechercher les pièces endommagées.**
Avant d'utiliser l'outil, examiner soigneusement l'état des pièces pour s'assurer qu'elles fonctionnent correctement et qu'elles accomplissent leur tâche. Vérifier l'alignement et la liberté de fonctionnement des pièces mobiles, l'état et le montage des pièces et toutes autres conditions

susceptibles d'affecter défavorablement le fonctionnement. Il faut réparer toute pièce dont l'état laisse à désirer ou en remplacer par un poste de service agréé sauf si autrement indiqué dans ce manuel d'instructions.

13. Ne pas modifier la machine.

Aucune modification et/ou reconversion ne doit être effectuée sur cette machine.

14. Confier la réparation de l'outil à un spécialiste.

Cet outil est conforme aux règles de sécurité prévues. La réparation de cet outil effectuée par des personnes non qualifiées présente des risques de blessures pour l'utilisateur.

1.2. Instructions particulières de sécurité

NE JAMAIS UTILISER AVEC UNE CLE A CHOC

1. S'assurer que le pneu est entièrement dégonflé avant d'intervenir avec le détalonneur.
2. Vérifier que tous les éléments du détalonneur sont en parfait état avant de l'utiliser.
3. Lors d'une utilisation sans déposer la jante, ne jamais intervenir sur un véhicule non stabilisé sur un élément porteur tel que des chandelles.
4. Ne jamais intervenir sur un véhicule en hauteur, non stabilisé, (i.e , en charge sur un cric,...)

2. Présentation

Décolle le talon du pneu de la jante

Permet de démonter les pneus sans déposer la jante

Adapté pour les pneus agricoles et industriels jusqu'à 42" avec maximum 14 plis

Utiliser de préférence une clé à cliquet.

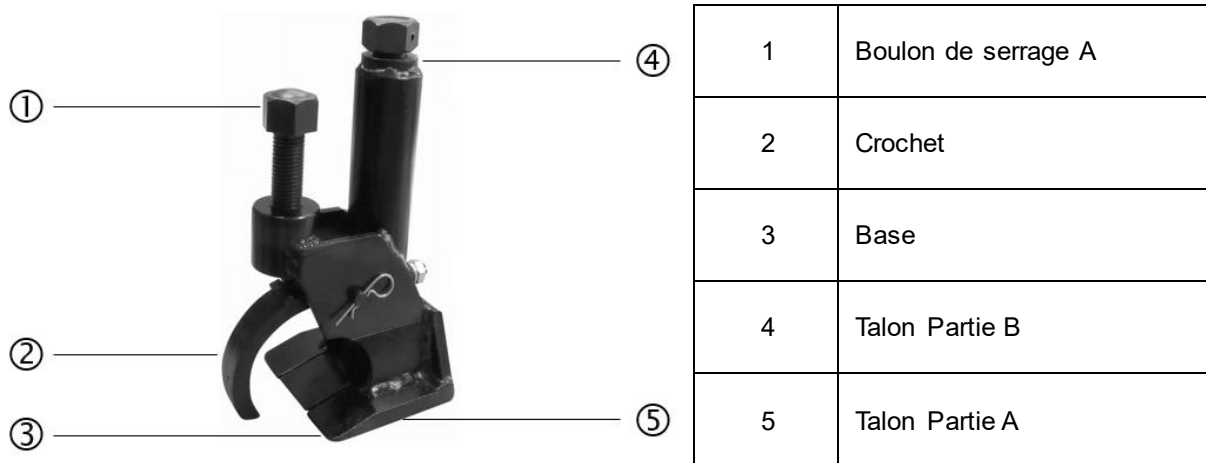

2.1. Caractéristiques techniques

Réf. 17072			
Taille pneu	Max. 42"	Dimensions	26,7 x 16,5 x 11,4 cm
Qualité pneu	Max. 14 plis	Poids	4,8 kg

3. Consignes d'utilisation

3.1. Recommandations

Clé à molette

Clé plate

Clé à cliquet



NE JAMAIS UTILISER AVEC UNE CLE A CHOC : risque d'endommager le détalonneur

3.2. Utilisation



Pour commencer , positionner le talon au même niveau que le crochet en tournant la partie B

Positionner le détalonneur de manière à ce que la base s'engage sous le bord de la jante tout en s'appuyant contre le flanc du pneu, le crochet vers l'intérieur de la jante



Serrer l'outil sur la jante en vissant manuellement le boulon (A) .

Vérifier que les appuis de la base restent bien en place contre le flanc du pneu



Finir de visser le boulon (A) l'aide d'une clé.

ATTENTION :

Ne pas serrer avec excès : risque de déformation de la jante



Tourner la partie (B) du talon dans le sens des aiguilles d'une montre pour commencer à déloger le pneu



Continuer à visser la partie (B) jusqu'à ce que le talon décolle de la jante.

Il peut être nécessaire de répéter cette opération à 2 ou 3 emplacements différents, de chaque côté du pneu pour que le pneu soit complètement dégagé

4. Maintenance

Assurer un entretien régulier et stocker le matériel dans un endroit propre et sec.

Consulter le Service après-Vente agréé pour tout problème de fonctionnement ou de réparation.

5. Garantie et conformité du produit

La garantie ne peut être accordée à la suite de :

Une utilisation anormale, une manœuvre erronée, une modification non autorisée, un défaut de transport, de manutention ou d'entretien, l'utilisation de pièces ou d'accessoires non d'origine, des interventions effectuées par du personnel non agréé, l'absence de protection ou dispositif sécurisant l'opérateur, le non-respect des consignes précitées exclut votre machine de notre garantie, les marchandises voyagent sous la responsabilité de l'acheteur à qui il appartient d'exercer tout recours à l'encontre du transporteur dans les formes et délais légaux. Se reporter à nos Conditions Générales de Ventes pour toute demande de garantie.

Protection de l'environnement :

Votre appareil contient de nombreux matériaux recyclables.

Nous vous rappelons que les appareils usagés ne doivent pas être mélangés avec d'autres déchets. Les produits électriques ne doivent pas être mis au rebut avec les déchets ménagers. Merci de les recycler dans les points de collecte prévus à cet effet. Adressez-vous auprès des autorités locales ou de votre revendeur pour obtenir des conseils sur le recyclage.